



FOTOCAMERA DIGITALE

**OM SYSTEM**

**TG-7**

**Manuale di istruzioni**

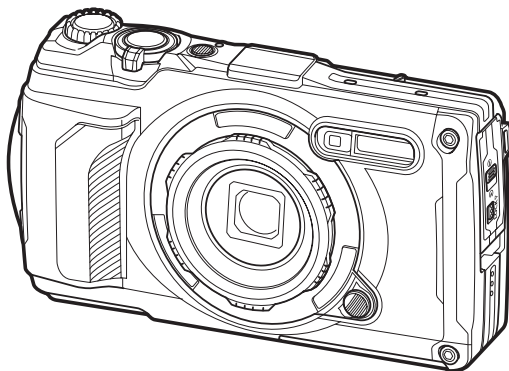



IT





N. modello: IM032

- Grazie per aver acquistato la nostra fotocamera digitale. Prima di iniziare ad usare la vostra fotocamera, leggete attentamente queste istruzioni per ottenere i migliori risultati e per una maggior durata della macchina.
- **Assicuratevi di leggere e comprendere il contenuto di «MISURE DI SICUREZZA», prima di utilizzare questo prodotto. Conservate le istruzioni a portata di mano per riferimenti futuri.**
- Prima di fare fotografie importanti, vi consigliamo fare alcuni scatti di prova, per acquisire familiarità con la fotocamera.
- Le illustrazioni dello schermo e della fotocamera mostrate in questo manuale sono state realizzate durante le fasi di sviluppo e potrebbero presentare delle differenze rispetto al prodotto reale.
- In caso di aggiunte e/o modifiche delle funzioni dovute a un aggiornamento del firmware, le informazioni saranno diverse. Per avere informazioni più aggiornate, visitate il sito nostro Web.









# Sommario

<b>Introduzione</b> .....	<b>11</b>
Prima di iniziare. ....	11
Registrazione utente. ....	11
Installazione del software/delle app per PC. ....	12
Informazioni sul presente Manuale. ....	13
Come trovare le informazioni desiderate. ....	13
Come leggere il presente Manuale. ....	14
Nome delle parti. ....	15
<b>Preparazione</b> .....	<b>17</b>
Contenuto della confezione. ....	17
Attacco della tracolla. ....	18
Inserimento e rimozione di batteria e scheda. ....	19
Inserimento di batteria e scheda. ....	19
Rimozione della batteria. ....	20
Rimozione della scheda. ....	21
Schede di memoria utilizzabili. ....	21
Ricarica della batteria. ....	23
Caricare la batteria mediante un adattatore USB-AC opzionale. ....	23
Ricarica con un dispositivo USB. ....	25
Accensione della fotocamera. ....	27
Modalità risparmio. ....	27
Configurazione iniziale. ....	28
Cosa fare se non è possibile leggere il display. ....	30
<b>Fotografia</b> .....	<b>31</b>
Visualizzazione delle informazioni durante la ripresa. ....	31
Visualizzazione dei dettagli. ....	33
Scattare immagini. ....	35
Modalità di scatto. ....	35
Uso dello zoom. ....	37
Lasciar scegliere alla fotocamera le impostazioni (modalità AUTO). ....	38

Lasciar scegliere alla fotocamera la velocità del diaframma e il tempo di posa ( <b>P</b> : AE programma) . . .	39
Scelta del diaframma ( <b>A</b> : AE Priorità diaframma) . . . . .	41
Fotografare in modalità Paesaggio (modalità <b>SCN</b> ) . . . . .	43
Tipi di modalità scene . . . . .	43
[Composita Live]: Fotografia Composita Live . . . . .	46
[Panorama]: Fotografare panorami . . . . .	47
Scattare a distanza ravvicinata (modalità  ). . . . .	49
Corrispondenza delle impostazioni con la scena subacquea (Modalità  mode) . . . . .	51
Uso delle modalità personalizzate (Mod. personaliz. <b>C1/C2</b> ) . . . . .	52
Salvataggio delle impostazioni . . . . .	52
Richiamo delle impostazioni . . . . .	53
Registrazione di video . . . . .	54
Registrazione di video nelle modalità di ripresa delle foto . . . . .	54
Registrazione di video in modalità filmato (modalità  ). . . . .	55
<b>Impostazioni di ripresa</b> . . . . .	<b>56</b>
Impostazioni di ripresa . . . . .	56
<b>Pulsanti diretti</b> . . . . .	<b>57</b>
Impostazioni accessibili tramite pulsanti diretti . . . . .	57
Controllo dell'esposizione (compensazione dell'esposizione) . . . . .	58
Regolazione della compensazione dell'esposizione . . . . .	58
Zoom (teleconverter digitale) . . . . .	59
Scatto in sequenza/uso dell'autoscatto . . . . .	60
Ripresa senza rilascio ritardo scatto (Ripresa Pro Capture) . . . . .	62
Uso del flash (fotografia con flash) . . . . .	64
Blocco messa a fuoco . . . . .	66
Uso dell'illuminatore LED . . . . .	67
Accendere l'illuminatore LED . . . . .	67
Per spegnere l'illuminatore LED . . . . .	67
<b>Live Control</b> . . . . .	<b>69</b>
Impostazioni accessibili tramite Live Control . . . . .	69
Impostazioni disponibili . . . . .	69

Opzioni di elaborazione (Modalità foto).....	71
Opzioni Modalità foto.....	71
Uso di [Colore parziale].....	73
Modifica della sensibilità ISO (Sensibilità ISO).....	74
Regolazione dei colori (bilanciamento del bianco).....	75
Bilanciamento bianco one touch.....	78
Selezione di una modalità di messa a fuoco (Modalità AF).....	79
Scelta del rapporto di aspetto.....	80
Opzioni di dimensione dei file e delle immagini delle foto (  Qualità dell'immagine).....	81
Dimensione dei fotogrammi, frequenza e compressione (  Qualità video).....	83
Opzioni disponibili per la qualità del video.....	83
Riduzione dell'oscillazione della fotocamera (Stabilizz img).....	85
Regolazione della potenza del flash (controllo intensità flash).....	86
Scelta del modo di misurazione della luminosità (esposizione).....	87
Rilevamento automatico del viso (Priorità viso).....	88
Uso degli accessori opzionali (Accessori).....	89
<b>Riproduzione.....</b>	<b>90</b>
Visualizzazione delle informazioni durante la riproduzione.....	90
Informazioni sulla riproduzione dell'immagine.....	90
Visualizzazione dei dettagli.....	92
Visualizzazione di fotografie e video.....	93
Visualizzazione delle immagini.....	93
Visualizzazione dei video.....	94
Trovare le foto rapidamente (Riproduzione indice e calendario).....	95
Ingrandimento (riproduzione ingrandita).....	96
Riproduzione a scorrimento dei panorami.....	97
Selezione di più immagini (Condividi ordine sel.,  , Cancella selezione).....	98
Eliminazione delle immagini (Cancella).....	99
Uso delle funzioni durante la riproduzione.....	100
Riproduzione di memo vocali (Riproduzione  ) quando è visualizzata l'immagine associata....	102
Ritocco delle immagini (Modifica dati RAW/Modifica JPEG).....	103
Ritocco delle immagini RAW (Modifica dati RAW).....	103

Ritocco delle immagini JPEG (Modifica JPEG) . . . . .	104
Modifica di video (Modifica video) . . . . .	106
Creazione di fermi immagine (In-Movie Image Capture) . . . . .	106
Ritaglio di video (Video Trimming) . . . . .	106
Selezione delle immagini per la condivisione (Condividi ordine) . . . . .	108
Proteggete l'immagine (🔒) . . . . .	109
Aggiunta di audio alle immagini (🔊) . . . . .	110
Rotazione delle immagini (Ruota) . . . . .	111
Riprodurre le immagini automaticamente (▶️) . . . . .	112
Combinazione di immagini (Overlay immagini) . . . . .	113
Ordine di stampa (DPOF) . . . . .	115
Creazione di un ordine di stampa . . . . .	115
Rimozione di tutte le immagini o di quelle selezionate dall'ordine di stampa . . . . .	116
Eliminazione delle immagini (Cancella) . . . . .	118
<b>Funzioni del menu . . . . .</b>	<b>119</b>
Operazioni di base dei menu . . . . .	119
<b>Utilizzo del Menu di ripresa 1/Menu di ripresa 2 . . . . .</b>	<b>122</b>
Menu di ripresa 1 e 2 . . . . .	122
Ripristino delle impostazioni predefinite (Ripristina) . . . . .	123
Salvataggio delle impostazioni (Assegna a mod. person.) . . . . .	124
Opzioni di elaborazione (Modalità foto) . . . . .	125
Selezione dell'area di messa a fuoco (Area AF) . . . . .	127
Impostazione del crocino AF (Area) . . . . .	127
Agganciare la messa a fuoco su soggetti in movimento (Tracking) . . . . .	127
Ripresa automatica con un intervallo fisso (Fotografia a intervallo) . . . . .	129
Variare la messa a fuoco in modo graduale su una serie di immagini (Focus BKT) . . . . .	132
Aumentare la profondità di campo (Imp. Stack messa a fuoco) . . . . .	133
Stampigliatura Data (Stampa Data) . . . . .	134
Immagine e suono . . . . .	135
<b>Utilizzo del Menu Video . . . . .</b>	<b>136</b>
Menu Video . . . . .	136
<b>Utilizzo del Menu di riproduzione . . . . .</b>	<b>138</b>

Menu di riproduzione. ....	138
Rotazione automatica delle immagini con orientamento verticale per la riproduzione (  ). ....	139
Rimozione della protezione da tutte le immagini (Protezione ripristino). ....	140
Cancellare un ordine di condivisione (Resetta ordine condivisione). ....	141
<b>Utilizzo del Menu Setup. ....</b>	<b>142</b>
Menu Setup. ....	142
Formattazione della scheda (Config. sch). ....	144
Eliminazione di tutte le immagini (Config. sch). ....	145
Selezione di una lingua. ....	146
<b>Utilizzo dei Menu Custom. ....</b>	<b>147</b>
I Menu Custom. ....	147
<b>A</b> . AF/MF. ....	148
<b>B</b> . Disp/  /PC. ....	149
<b>C</b> . Esp/ISO. ....	151
<b>D</b>  Personalizza. ....	153
<b>E</b>  /WB/Color. ....	154
<b>F</b> . Registra. ....	156
<b>G</b> . Sensore di campo. ....	158
<b>H</b>  Utility. ....	159
Assist Focus manuale (Assist MF). ....	160
Aggiunta di visualizzazioni di informazioni utilizzando il tasto <b>INFO</b> (  /Info Settings). ....	161
 Info (Visualizzazione delle informazioni di riproduzione). ....	161
LV-Info (Visualizzazione di informazioni di ripresa). ....	162
 Impostazioni (visualizzazione indice/calendario). ....	163
Visualizzazione delle immagini della fotocamera su una TV (HDMI). ....	164
Combinazione di dimensioni e compressione delle immagini JPEG (  Imposta). ....	166
<b>Utilizzo dei Menu Costruzione. ....</b>	<b>167</b>
Menu Costruzione. ....	167
Avvertenze. ....	168
Visualizzazione del Menu Costruzione. ....	169
<b>[Costruzione]</b> in modalità <b>SCN</b> . ....	170

Configurazione di un formato immagine per il Menu Costruzione. ....	172
Configurazione delle impostazioni da Qualità dell'immagine. ....	172
Configurazione delle impostazioni dal Menu di ripresa (Easy CALS). ....	172
<b>[Griglia visibile]</b> nel Menu Costruzione. ....	174
<b>Collegamento della fotocamera a dispositivi esterni. ....</b>	<b>175</b>
Collegamento a dispositivi esterni. ....	175
Avvertenze per l'uso delle funzioni Wi-Fi e <b>Bluetooth</b> ®. ....	176
Disabilitazione delle funzioni wireless della fotocamera. ....	177
<b>Collegamento della fotocamera a uno smartphone. ....</b>	<b>178</b>
Collegamento allo smartphone. ....	178
Associazione della fotocamera e dello smartphone. ....	179
Impostazione di standby della connessione wireless quando la fotocamera è accesa. ....	181
Trasferimento delle immagini a uno smartphone. ....	182
Fotografare in remoto con uno smartphone (Live View). ....	183
Fotografare in remoto con uno smartphone (Remote Shutter). ....	184
Ripristino delle impostazioni LAN/ <b>Bluetooth</b> ® wireless. ....	185
Modificare la password. ....	186
<b>Collegamento della fotocamera a un computer. ....</b>	<b>187</b>
Collegamento della fotocamera a un computer. ....	187
Copia delle immagini sul computer. ....	188
Installazione del software per PC. ....	189
<b>Utilizzo del telecomando. ....</b>	<b>190</b>
Nome delle parti. ....	190
Collegamento della fotocamera e del telecomando. ....	191
Connessione wireless. ....	191
Annullare un'associazione. ....	192
Riprese con il telecomando. ....	193
Indicatore di trasferimento dati sul telecomando. ....	194
Indirizzo MAC del telecomando. ....	195
Precauzioni per l'uso del telecomando. ....	196
<b>Collegamento a TV o display esterni tramite HDMI. ....</b>	<b>197</b>
Collegamento della fotocamera a TV o schermi esterni tramite HDMI. ....	197

Visualizzazione di immagini su una TV (HDMI).....	198
Uscita HDMI.....	198
Collegamento della fotocamera alla TV.....	200
Operare sulla fotocamera con il telecomando del televisore.....	201
<b>Utilizzo dei dati del sensore di campo.....</b>	<b>203</b>
Sensore di campo.....	203
Display del GPS e di altri dati.....	203
GPS: Precauzioni per l'uso.....	204
Funzione GPS, bussola elettronica.....	205
Prima di utilizzare la funzione GPS (dati A-GPS).....	206
Aggiornare i dati A-GPS usando lo smartphone.....	206
Aggiornare i dati A-GPS usando il PC.....	206
Utilizzo del GPS.....	207
Registrazione e salvataggio dei log.....	208
Registrazione dei log.....	208
Salvataggio di log.....	208
Utilizzo di log memorizzati e salvati.....	209
Operazioni possibili con l'applicazione specifica, OM Image Share.....	209
Visualizzazione dei dati di posizione.....	210
Display dati di posizione.....	210
<b>Modalità di ripresa e impostazioni predefinite.....</b>	<b>211</b>
Elenco delle modalità di ripresa configurabili.....	211
Impostazioni predefinite.....	221
Pulsante diretto.....	222
Live Control.....	223
📷 Menu di ripresa.....	225
📺 Menu Video.....	227
▶ Menu di riproduzione.....	228
⚙ Menu Custom.....	229
🔧 Menu Setup.....	233
<b>Capacità scheda di memoria.....</b>	<b>234</b>
Numero di immagini.....	234



Capacità della memory card: video. ....	236
<b>Avvertenze. ....</b>	<b>238</b>
Resistenza all'acqua e agli urti. ....	238
Uso della fotocamera sott'acqua. ....	239
Prima di utilizzare la fotocamera sott'acqua. ....	239
Quando si utilizza la fotocamera sott'acqua. ....	239
Dopo aver utilizzato la fotocamera sott'acqua. ....	239
Stoccaggio e manutenzione. ....	240
Altre precauzioni. ....	240
Batterie. ....	241
Uso dell'adattatore USB-AC all'estero. ....	242
<b>Informazioni. ....</b>	<b>243</b>
Uso di accessori venduti separatamente. ....	243
Montaggio dei rivestimenti in silicone opzionali. ....	243
Fotografare con il sistema di flash Wireless RC. ....	243
Accessori opzionali. ....	244
Pulizia e conservazione della fotocamera. ....	249
Pulizia della fotocamera. ....	249
Storage. ....	250
Mapping pixel - Controllo delle funzioni di elaborazione delle immagini. ....	250
Informazioni e suggerimenti. ....	251
La fotocamera non si accende nemmeno quando la batteria è inserita. ....	251
Viene visualizzata una finestra di dialogo che chiede di scegliere una lingua. ....	251
La fotocamera non scatta fotografie quando il pulsante di scatto viene premuto. ....	252
La data e l'ora non sono state impostate. ....	253
Le funzioni impostate vengono ripristinate ai valori predefiniti. ....	253
Alcune impostazioni non sono disponibili. ....	254
Le immagini sono sgranate. ....	254
Le immagini appaiono "sbiadite". ....	254
Nell'immagine appare una luce. ....	254
Nella fotografia scattata, appaiono dei puntini chiari sul soggetto. ....	254
L'obiettivo è appannato o il monitor è difficilmente leggibile. ....	255

La riproduzione dei video sul televisore non è fluida. ....	255
La direzione della bussola non è corretta. ....	255
Funzioni che non possono essere selezionate dai menu. ....	255
Viene visualizzato solo il soggetto, senza alcuna informazione. ....	255
Codici di errore. ....	256
Specifiche tecniche. ....	260
Fotocamera. ....	260
Batteria agli ioni di litio. ....	264
<b>MISURE DI SICUREZZA. ....</b>	<b>265</b>
MISURE DI SICUREZZA. ....	265
Regole generali. ....	265
⚠ AVVERTENZA. ....	266
⚠ ATTENZIONE. ....	268
⚠ AVVISO. ....	268
Marchi di fabbrica. ....	271

# Introduzione

## Prima di iniziare

### Leggere e seguire le precauzioni di sicurezza

Per evitare operazioni che possono comportare rischi di incendio o altri danni a oggetti o persone, leggete per intero le "MISURE DI SICUREZZA" (P.265) prima di usare la fotocamera.

Mentre utilizzate la fotocamera, consultate questo manuale per garantire un funzionamento sicuro e corretto. Assicuratevi di conservare il manuale in un luogo sicuro una volta letto.

L'azienda non potrà essere ritenuta responsabile per violazioni delle normative locali derivanti dall'uso di questo prodotto al di fuori del paese o della regione di acquisto.

### LAN wireless, Bluetooth® e GPS

La fotocamera è dotata di LAN wireless, **Bluetooth**® e GPS integrati. L'utilizzo di queste funzionalità in Paesi o regioni al di fuori dell'area di acquisto potrebbe violare le normative locali wireless. Prima di utilizzare queste funzioni, informatevi presso le autorità locali. L'azienda non sarà ritenuta responsabile per il mancato rispetto delle normative locali da parte dell'utente.

Disabilitate LAN wireless e **Bluetooth**® e GPS in Paesi, regioni o luoghi in cui ne è vietato l'uso.

 "Disabilitare le funzioni wireless della fotocamera" (P.177), "GPS: Precauzioni per l'uso" (P.204)

### Registrazione utente

---

Registrate l'acquisto. Visitate il nostro sito web per informazioni sulla registrazione dei prodotti.

# Installazione del software/delle app per PC

---

## OM Workspace

Questa applicazione per computer è utilizzata per scaricare e visualizzare foto e filmati registrati con la fotocamera. Può anche essere utilizzata per aggiornare il firmware della fotocamera. Il software può essere scaricato dal nostro sito Web. Preparatevi a fornire il numero di serie della fotocamera quando scaricate il software.

## OM Image Share

Scaricate le immagini contrassegnate per la condivisione sul vostro smartphone. Potete comandare la fotocamera da remoto e scattare foto utilizzando uno smartphone. Per ulteriori informazioni sull'applicazione, visitate il nostro sito Web.

# Informazioni sul presente Manuale

## Come trovare le informazioni desiderate





Per trovare le informazioni che desiderate in questo manuale, potete usare i seguenti metodi.

Metodo di ricerca	Dove cercare
<b>Ricerca basata sulle informazioni desiderate</b>	 "Sommario"
<b>Ricerca basata su nomi dei pulsanti e componenti della fotocamera</b>	 <a href="#">"Nome delle parti" (P.15)</a>
<b>Ricerca basata su menu e termini visualizzati sul monitor</b>	 <a href="#">"Impostazioni predefinite" (P.221)</a>

# Come leggere il presente Manuale

## Simboli utilizzati nel presente Manuale

Nel manuale vengono utilizzati i seguenti simboli.

	Indica un'operazione svolta tramite la ghiera anteriore (a).
	Indica un'operazione svolta premendo i pulsanti freccia su, giù, sinistra e destra sui tasti a freccia (b).
	Indica avvertenze e limitazioni.
	Indica suggerimenti e altre informazioni utili per l'utilizzo della fotocamera.
	Indica riferimenti ad altre pagine di questo manuale.

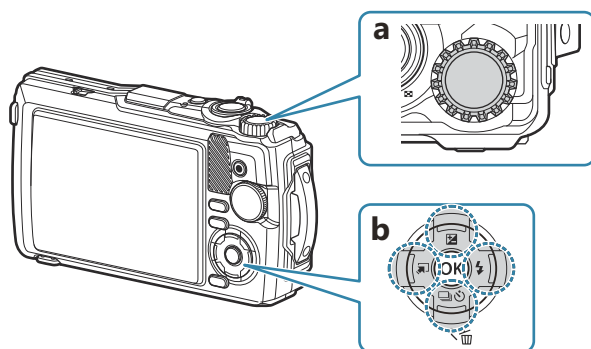

# Nome delle parti

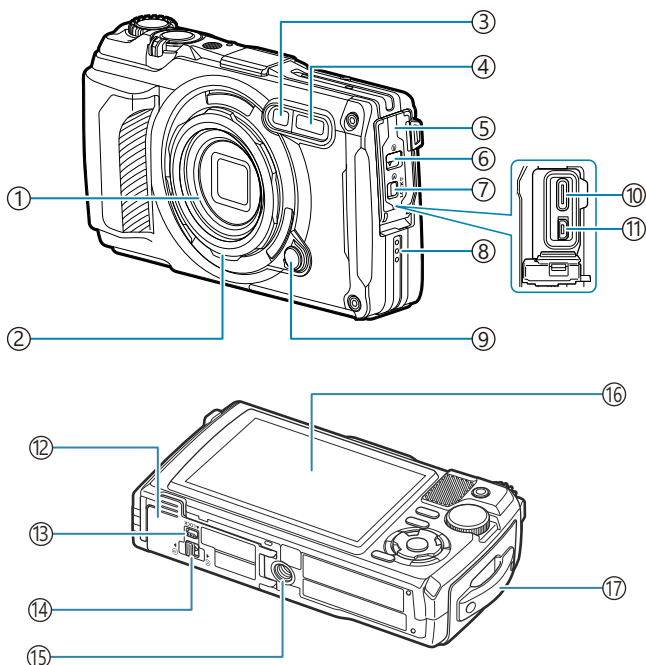

- ① Obiettivo
- ② Anello dell'obiettivo (rimovibile) (P.246)
- ③ Spia autoscatto/Illuminat. LED/Illuminat. AF (P.60, P.67, P.148)
- ④ Flash interno (P.64)
- ⑤ Sportello copriconnettore (P.23)
- ⑥ Blocco dello sportello copriconnettore (P.23)
- ⑦ Tasto di blocco (P.23)
- ⑧ Altoparlante
- ⑨ Pulsante di rilascio anello dell'obiettivo (P.246)
- ⑩ Connettore USB (Tipo C) (P.23, P.187)
- ⑪ Connettore HDMI (Tipo D) (P.164)
- ⑫ Sportello vano batteria (P.19)
- ⑬ Tasto di blocco (P.19)
- ⑭ Blocco dello sportello vano batteria/scheda (P.19)
- ⑮ Innesto treppiede
- ⑯ Monitor (P.31, P.90, P.159)
- ⑰ Punto di aggancio della tracolla (P.18)

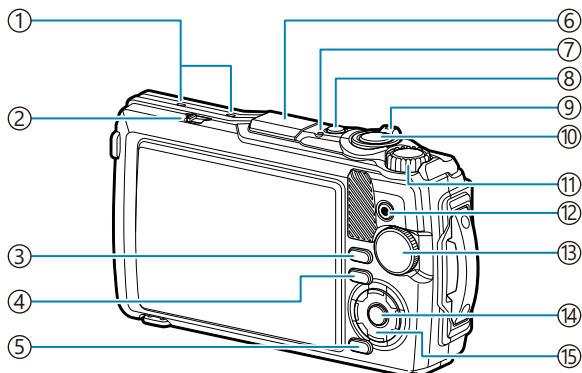

- ① Microfono stereo (P.110)
- ② Selettore LOG (P.208)
- ③ Pulsante **INFO** (P.33, P.92, P.67)
- ④ Pulsante (Riproduzione) (P.93)
- ⑤ **MENU** / pulsante Wi-Fi (P.119)
- ⑥ Antenna GPS (P.207)
- ⑦ Spia dell'indicatore (P.23, P.208)
- ⑧ Pulsante **ON/OFF** (P.27)
- ⑨ Leva dello zoom (P.37, P.97, P.95, P.96)
- ⑩ Pulsante di scatto (P.35)
- ⑪ Ghiera di controllo (P.93)
- ⑫ (video)/pulsante (P.54, P.98)
- ⑬ Ghiera Modalità (P.35)
- ⑭ Pulsante **OK** (P.69, P.93, P.119)
- ⑮ Tasti a freccia (P.57)
  - Pulsante / (compensazione esposizione) (P.58)
  - Pulsante / (fotografie Scatto in sequenza/autoscatto ) / (cancella) (P.60, P.99)
  - Pulsante / (funzione modalità) (P.49, P.51)
  - Pulsante / (Flash) (P.64)



# Preparazione

## Contenuto della confezione

Al momento dell'acquisto, la confezione contiene la fotocamera e i seguenti accessori.  
Se riscontrate mancanze o danni al contenuto della confezione rivolgetevi al vostro rivenditore.

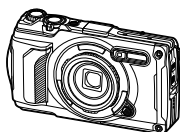

Fotocamera  
(con anello dell'obiettivo  
rimovibile)

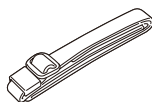

Cinturino

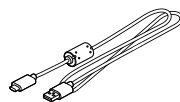

Cavo USB CB-USB14



Batteria agli ioni di litio LI-92B



Manuale base

- Scheda della garanzia
- Mantenimento della resistenza all'acqua

ⓘ La batteria non è completamente carica al momento dell'acquisto. Caricate la batteria prima dell'uso (P.23).

# Attacco della tracolla

1. Passate l'estremità della tracolla attraverso l'apposito occhio sulla fotocamera e tornate indietro attraverso il passante.

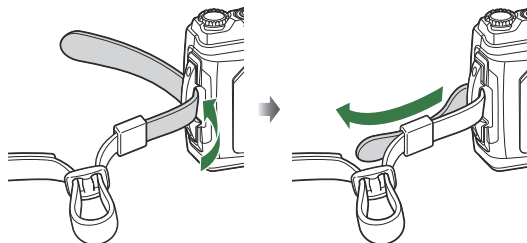

2. Passate l'estremità della tracolla attraverso la fibbia e serrate come mostrato.

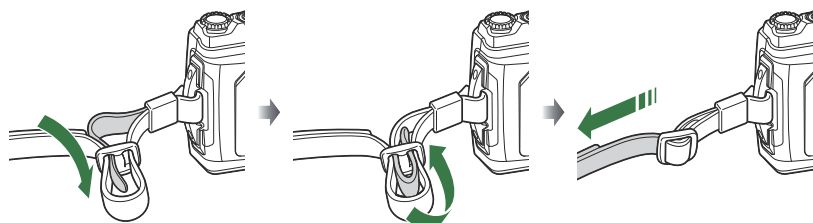

- Dopo aver applicato la tracolla, tiratela con fermezza per assicurarvi che non si allenti.

# Inserimento e rimozione di batteria e scheda

In questo manuale, tutti i dispositivi di memoria sono indicati come "schede". Con questa fotocamera potete usare i seguenti tipi di schede SD (disponibili in commercio): SD, SDHC e SDXC.

Occorre formattare le schede con questa fotocamera prima di utilizzarle per la prima volta o se sono state utilizzate con altre fotocamere o computer.  ["Formattazione della scheda \(Config. Sch\)"](#) (P.144)

## Inserimento di batteria e scheda

**1.** Aprite lo sportello vano batteria/scheda.

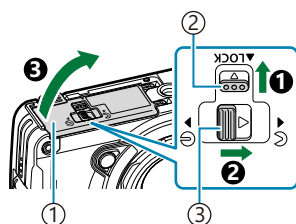

- ① Sportello vano batteria/scheda
- ② Tasto di blocco
- ③ Tasto di apertura/chiusura dello sportello vano batteria/scheda

**2.** Inserite la batteria.

- Utilizzate solo batterie LI-92B (P.17).
- Inserite la batteria come illustrato con l'indicatore  verso il pulsante di blocco della batteria.
- Se la batteria viene inserita nel senso errato, la fotocamera non si accende. Assicuratevi di inserirla in modo corretto.

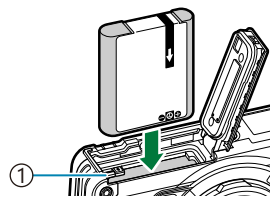

- ① Tasto blocco batteria

 È consigliabile avere una batteria di riserva in caso di utilizzo prolungato, nel caso la batteria inserita si scarichi.

 Vedete anche ["Batterie" \(P.241\)](#).

- 3.** Inserite la scheda.
- Inserite la scheda fino a bloccarla in posizione.

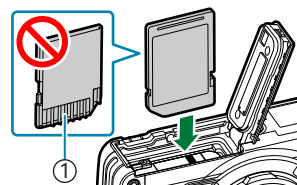

① Area terminale

⚠ Non inserire una scheda danneggiata o deformata con la forza. Tale operazione potrebbe danneggiare lo sportello del vano scheda.

- 4.** Chiudete lo sportello vano batteria/scheda.
- Tenendo il coperchio del vano batteria/scheda nella direzione indicata da ①, fate scivolare il tasto di apertura/chiusura del coperchio vano batteria/scheda e il tasto di blocco per bloccare lo sportello (② e ③).
  - Quando utilizzate la fotocamera, verificate di chiudere e bloccare il coperchio vano batteria/scheda.

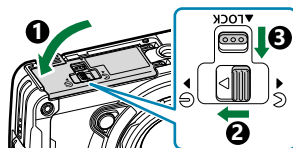

## Rimozione della batteria

Spegnete la fotocamera prima di aprire o chiudere lo sportello del vano scheda/batteria. Per rimuovere la batteria, spingete prima il tasto di blocco batteria nella direzione della freccia, quindi rimuovetela.

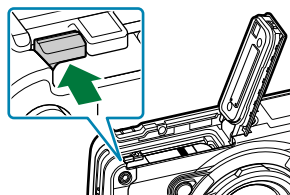

⚠ Non rimuovete la batteria mentre è visualizzato l'indicatore di scrittura su scheda.



① Indicatore di scrittura su scheda

⚠ Se non riuscite a rimuovere la batteria, rivolgetevi a un distributore autorizzato o a un centro di assistenza. Non rimuovete la batteria con la forza.

## Rimozione della scheda

Premete con delicatezza la scheda per espellerla. Estraiete la scheda.

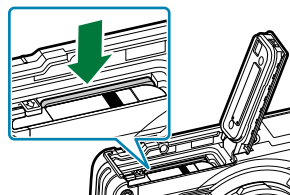

ⓘ Non rimuovete la batteria mentre è visualizzato l'indicatore di scrittura su scheda (P.20).

## Schede di memoria utilizzabili

Con questa fotocamera potete usare i seguenti tipi di schede SD (disponibili in commercio): SD, SDHC e SDXC. Per avere informazioni più aggiornate, visitate il sito nostro Web.



### Interruttore di protezione da scrittura della scheda SD

Il corpo della scheda SD dispone di un interruttore di protezione da scrittura. Impostando l'interruttore su "BLOCCO" si evita la scrittura dei dati sulla scheda. Spostate il pulsante nella posizione di sblocco per consentire la scrittura.



⚠ I dati nella scheda non vengono cancellati completamente nemmeno dopo la formattazione della stessa o la cancellazione dei dati. Al momento di gettare la scheda, distruggetela per evitare la divulgazione di informazioni personali.

## Posizioni di archiviazione dei file

I dati sulla scheda vengono archiviati nelle seguenti cartelle:

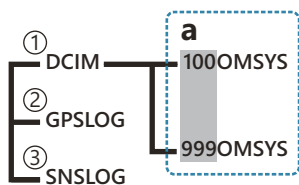

- ① **DCIM:** Le immagini vengono memorizzate nelle sottocartelle (**a**). Le sottocartelle sono numerate automaticamente in sequenza.
- ② **GPSLOG:** In questa cartella vengono memorizzati i log del GPS.
- ③ **SNSLOG:** In questa cartella vengono memorizzati i log del sensore.

# Ricarica della batteria

- ⚠ La batteria non è completamente carica al momento dell'acquisto. Caricate la batteria prima dell'uso.
- ⚠ La temperatura ambiente per la ricarica è compresa tra 0°C e 40°C.
- ⚠ La fotocamera può essere caricata con i seguenti metodi.
  - Utilizzando l'adattatore F-5AC (venduto separatamente) (P.23)
  - Collegando la fotocamera a un computer (P.187)
  - Utilizzando un dispositivo USB disponibile in commercio (P.25)

## Caricare la batteria mediante un adattatore USB-AC opzionale

1. Verificate che la batteria sia stata inserita nella fotocamera e collegate il cavo USB e l'alimentatore USB-AC.

⚠ Non utilizzate un cavo USB diverso da quello fornito con la fotocamera (CB-USB14) o da un cavo USB opzionale (CB-USB11).

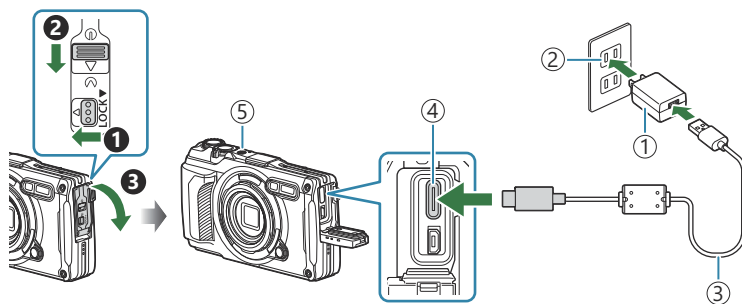

- ① Adattatore USB-AC F-5AC (venduto a parte)
- ② Presa elettrica
- ③ Cavo USB (in dotazione)
- ④ Connettore USB (Tipo C)
- ⑤ Spia indicatrice

- Sul monitor verrà visualizzato il menu.

2. Evidenziate **[Carica]** usando i pulsanti  $\Delta$   $\nabla$  e premete il pulsante **OK**.

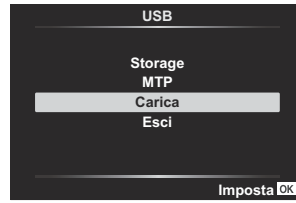
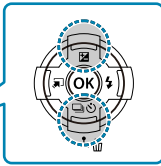
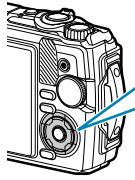

- La spia dell'indicatore si accende e la ricarica si avvia.
- La spia dell'indicatore si spegne al termine della ricarica.
- La ricarica richiede 3 ore. Il tempo di ricarica potrebbe aumentare a temperature ambiente elevate.

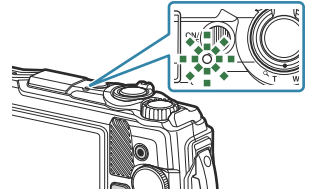

⚠ Accertatevi di staccare la spina dell'alimentatore USB-AC dalla presa a muro al termine della ricarica.

🔧 Usate un adattatore USB-AC per la fotografia a intervallo prolungata. In tal caso, verificate che la batteria sia inserita nella fotocamera e selezionate **[Carica]** nella finestra di dialogo visualizzata dopo il collegamento del cavo USB. Premendo il tasto **ON/OFF** dopo lo spegnimento del monitor, quest'ultimo si riaccende e si possono scattare foto durante la carica.

🔧 Per caricare la batteria all'estero, vedete "[Uso dell'adattatore USB-AC all'estero](#)" (P.242).

⚠ Non utilizzate mai cavi diversi da quelli forniti in dotazione o dai cavi USB designati. L'utilizzo di un altro cavo può provocare fumo o ustioni.

⚠ Se la spia dell'indicatore non si accende, ricollegate il cavo USB e il cavo dell'adattatore USB-AC alla fotocamera.

🔧 Potete usare un caricatore (UC-92, venduto a parte) per ricaricare la batteria.

### ⚠ **Manipolazione dell'adattatore USB-AC**

Durante la pulizia della fotocamera, inserite la batteria e scollegate l'adattatore USB-AC dalla presa. La pulizia della fotocamera senza aver scollegato l'adattatore USB-AC può causare scosse elettriche o lesioni.



## Quando caricare le batterie

Se la fotocamera visualizza il messaggio mostrato in figura, caricate la batteria.

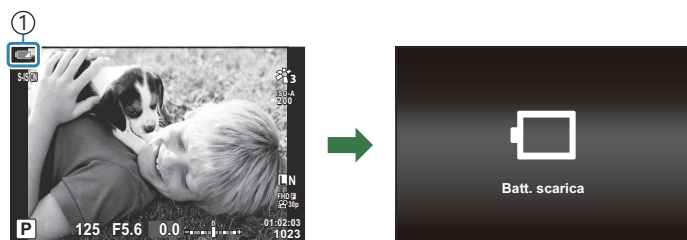

① Lampeggia in rosso

## Ricarica con un dispositivo USB

La batteria all'interno della fotocamera può essere caricata collegando la fotocamera a un dispositivo USB disponibile in commercio mediante un cavo USB.

1. Dopo avere verificato che la batteria sia all'interno della fotocamera, collegate la fotocamera a un dispositivo USB utilizzando un cavo USB.
  - Sul monitor verrà visualizzato il menu.

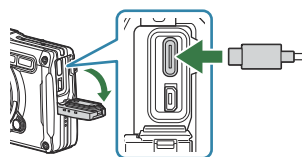

2. Evidenziate **[Carica]** usando i pulsanti  $\Delta$   $\nabla$  e premete il pulsante **OK**.

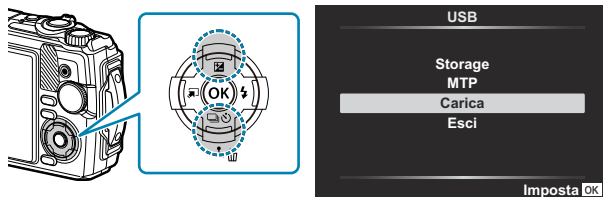

- La spia lampeggerà mentre è in corso la ricarica. I tempi di ricarica variano in base alle specifiche di uscita del dispositivo USB connesso. La spia dell'indicatore si spegne al termine della ricarica.

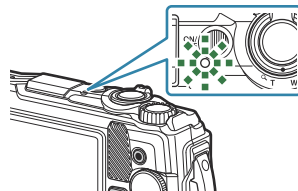

- ⚠ Se la spia dell'indicatore non si accende, ricollegate il cavo USB e il cavo dell'adattatore USB-AC alla fotocamera.
- ⚠ I tempi di ricarica variano in base ai tipi di dispositivi USB. Si consigliano dispositivi USB che supportano una potenza di 7,5 W (5 V/1,5 A). Alcuni dispositivi USB non possono essere utilizzati per caricare le batterie della fotocamera. Per maggiori dettagli, consultate la documentazione fornita con il dispositivo USB.

# Accensione della fotocamera

1. Premete il pulsante **ON/OFF** per accendere la fotocamera.

- Quando la fotocamera è accesa, il monitor si accende.
- Per spegnere la fotocamera, premete di nuovo il pulsante **ON/OFF**.

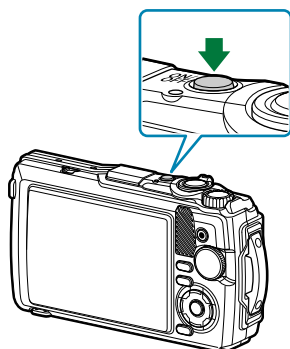

## Indicatore di livello batteria

Il livello della batteria viene visualizzato su un'icona a forma di batteria.

■  (verde): La fotocamera è pronta per le riprese.

■  (verde): La batteria non è completamente carica.





■  (rosso lampeggiante): Caricate la batteria.



## Modalità risparmio

Se non vengono utilizzati comandi per un periodo impostato, la fotocamera entrerà automaticamente in modalità stand-by per ridurre il consumo delle batterie. Si parla in questo caso di "Modalità di riposo".

- Quando la fotocamera entra in modalità di riposo, il monitor si spegne e l'operazione viene sospesa. Premendo il pulsante di scatto o il pulsante  si riattiva la fotocamera.
- Se non viene eseguita alcuna operazione per cinque minuti dopo l'attivazione della modalità risparmio, la fotocamera si spegne automaticamente. La fotocamera può essere riattivata accendendola di nuovo.

🕒 Il ritardo prima che la fotocamera entri in modalità di riposo può essere selezionato nel Menu Custom . Con le impostazioni predefinite, la fotocamera entra in modalità di riposo dopo un minuto.  Menu Custom   > **[Riposo]** (P.159)

# Configurazione iniziale

Dopo aver acceso la fotocamera per la prima volta, eseguite la configurazione iniziale scegliendo una lingua e impostando l'orologio della fotocamera.

❗ I nomi dei file vengono creati in base alle informazioni relative a data e ora. Assicuratevi di impostare correttamente questi dati prima di utilizzare la fotocamera. Se la data e l'ora non sono state impostate, alcune funzioni non possono essere usate.

1. Premete il pulsante **OK** quando viene visualizzata la finestra della configurazione iniziale e vi viene richiesto di scegliere una lingua.

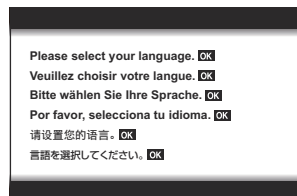

2. Evidenziate la lingua desiderata usando la ghiera di controllo o i pulsanti  $\Delta$   $\nabla$   $\triangleleft$   $\triangleright$ .



3. Premete il pulsante **OK** quando la lingua desiderata è evidenziata.



- Se premete il pulsante di scatto prima di premere il pulsante **OK**, la fotocamera uscirà dalla modalità di scatto e non sarà selezionata alcuna lingua. Potete eseguire la configurazione iniziale spegnendo la fotocamera e accendendola di nuovo per visualizzare la finestra di dialogo della configurazione iniziale e ripetendo il processo dal passaggio 1.
- La lingua può essere cambiata in qualsiasi momento dal menu.  "Cosa fare se non è possibile leggere il display" (P30)

#### 4. Impostate data, ora e formato data.

- Evidenziate gli elementi utilizzando i pulsanti <|>.
- Usate i pulsanti Δ ∇ o la ghiera di controllo per modificare l'elemento evidenziato.
- L'ora viene visualizzata nel formato 24 ore.

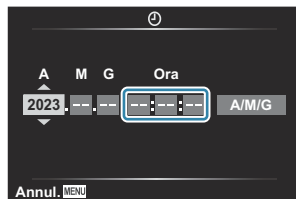

- L'orologio può essere regolato in qualsiasi momento dal menu. [Menu Setup > \[🕒 Impostazioni\] \(P.142\)](#)

#### 5. Premete il pulsante **OK**.

#### 6. Evidenziate un fuso orario usando i pulsanti Δ ∇ e premete il pulsante **OK**.

- Premete il pulsante **INFO** per abilitare o disabilitare l'ora legale.

#### 7. Premete il pulsante **OK** per salvare le modifiche e uscire.

Le informazioni di data e ora vengono memorizzate sulla scheda insieme alle immagini,

Se dopo aver rimosso la batteria dalla fotocamera questa non viene reinserita per un po', le impostazioni di data e ora potrebbero tornare ai valori predefiniti. In tal caso, impostate la data e l'ora dal menu. [Menu Setup > \[🕒 Impostazioni\] \(P.142\)](#)

Potrebbe anche essere necessario regolare la frequenza dei fotogrammi prima di registrare video.

["Dimensione dei fotogrammi, frequenza e compressione \(qualità video 📷\)" \(P.83\)](#)

# Cosa fare se non è possibile leggere il display

Se osservate caratteri o parole non familiari in altre lingue, è possibile che non sia stata selezionata la lingua desiderata. Seguite i passaggi sottostanti per scegliere un'altra lingua.

1. Premete il pulsante **MENU** per visualizzare i menu.

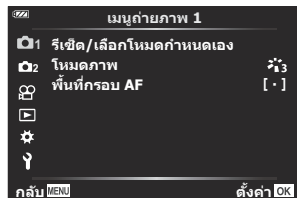
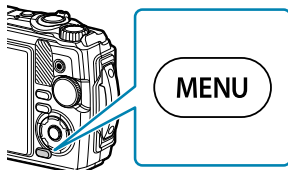

2. Evidenziate la scheda **Y** (menu Setup) usando i pulsanti  $\Delta$   $\nabla$  e premete il pulsante **OK**.

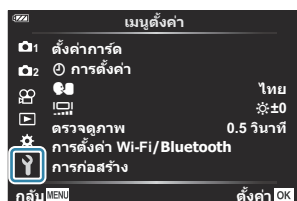
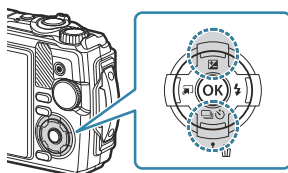

3. Evidenziate **[OK]** usando i pulsanti  $\Delta$   $\nabla$  e premete il pulsante **OK**.

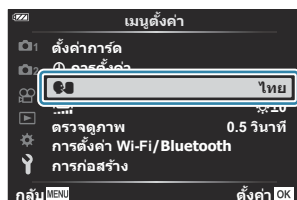

4. Evidenziate la lingua desiderata usando i pulsanti  $\Delta$   $\nabla$   $\langle \rangle$  e premete il pulsante **OK**.



# Fotografia

## Visualizzazione delle informazioni durante la ripresa

### Visualizzazione monitor durante la fotografia

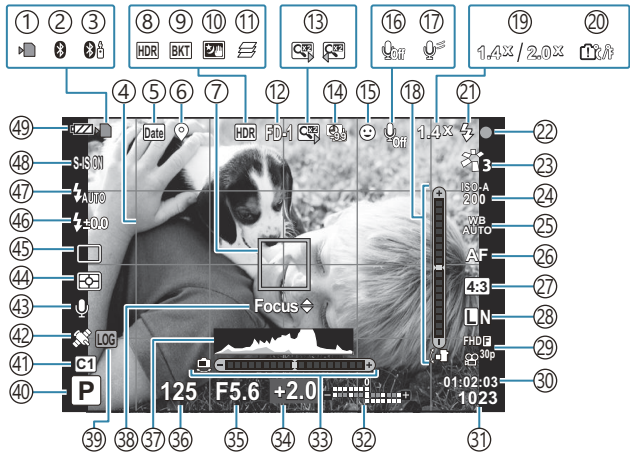

### Visualizzazione monitor durante la modalità video

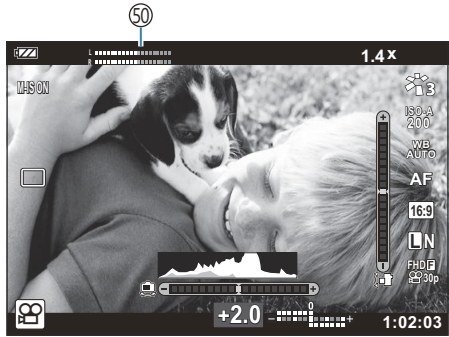

- ① Indicatore di scrittura della scheda (P.20, P.21)
- ② Connessione Bluetooth attiva (P.179)
- ③ Collegamento attivo del telecomando (P.191)
- ④ Griglia (P.149)
- ⑤ Stampe Data (P.134)
- ⑥ Informazioni sulla posizione di registrazione (P.208)
- ⑦ Crocino AF (P.35, P.127)
- ⑧ HDR (P.43, P.51)
- ⑨ Bracketing (P.132)
- ⑩ Cielo stellato (P.43)
- ⑪ Stack messa a fuoco (P.49)
- ⑫ Accessori (P.89, P.244)
- ⑬ Teleconverter digitale <sup>1</sup> (P.59)
- ⑭ Fotografia a intervallo/in time lapse (P.129)
- ⑮ Priorità viso (P.88)
- ⑯ Registrazione audio filmato (P.54, P.136)
- ⑰ Riduzione del rumore del vento (P.136)
- ⑱ Misuratore di livello (inclinazione) (P.33, P.162)
- ⑲ Rapporto zoom ottico/ingrandimento <sup>1</sup> (P.37, P.49)
- ⑳ Avviso relativo alla temperatura interna (P.256)
- ㉑ Flash (lampeggia: carica in corso, si accende: carica completata) (P.64)
- ㉒ Indicatore di conferma AF (P.35)
- ㉓ Modalità foto (P.71, P.125)
- ㉔ Sensibilità ISO (P.74)
- ㉕ Bilanciamento del bianco (P.75)
- ㉖ Modalità AF (P.79)
- ㉗ Rapporto di aspetto (P.80)
- ㉘ Qualità dell'immagine (fotografie) (P.81)
- ㉙ Qualità dell'immagine (video) (P.83)
- ㉚ Tempo di registrazione disponibile (P.236)
- ㉛ Numero di immagini memorizzabili (P.234)
- ㉜ In alto: Controllo dell'intensità del flash (P.86)  
Inferiore: Compensazione dell'esposizione (P.58)
- ㉝ Misuratore di livello (orizzonte) (P.33, P.162)
- ㉞ Compensazione dell'esposizione (P.58)
- ㉟ Valore diaframma (P.39, P.41)
- ㊱ Tempo di posa (P.39, P.41)
- ㊲ Istogramma (P.33, P.162)
- ㊳ Guida regolazione AF (P.66, P.79)
- ㊴ Avvertenza/icona LOG (P.208, P.256)
- ㊵ Modalità di ripresa (P.35)
- ㊶ Modalità personalizzate (P.52, P.124)
- ㊷ Icona GPS (P.207)
- ㊸ Foto+Audio (P.135)
- ㊹ Modalità di esposizione (P.87)
- ㊺ Scatto in sequenza/autoscatto (P.60)
- ㊻ Controllo dell'intensità del flash (P.86)
- ㊼ Modalità flash (P.64)
- ㊽ Stabilizzatore d'immagine (P.85)
- ㊾ Livello della batteria (P.27)
- ㊿ Misuratore di livello registrazione (P.55)

1 Visualizzato sempre se  **Controllo Microscopio** (P.49) è in uso.



# Visualizzazione dei dettagli

Usando il pulsante **INFO**, è possibile navigare tra le informazioni visualizzate sul monitor durante lo scatto.

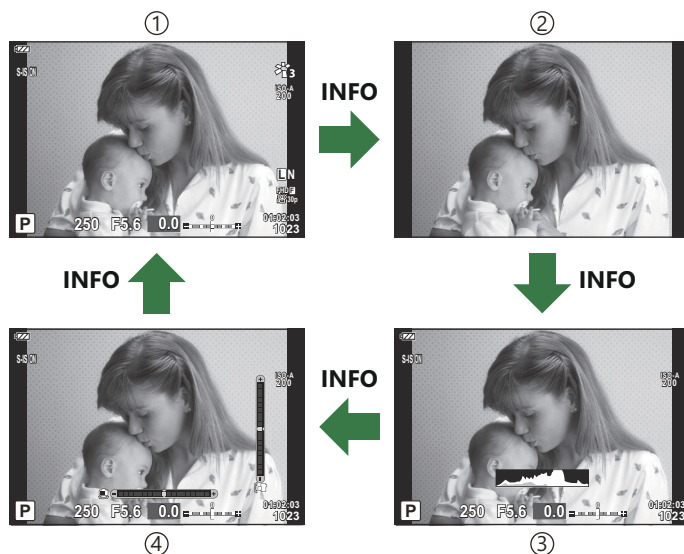
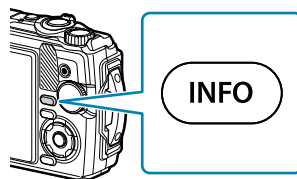

① Informazioni di base <sup>1</sup>

② Solo img

③ Visualizzazione istogramma (Personalizza1)

④ Visualiz. misuratore di livello (Personalizza2)

<sup>1</sup> Non visualizzato in modalità  (modalità video) a meno che la registrazione non sia in corso.

- È possibile modificare le impostazioni Personalizza1 e Personalizza2.  [\[ /Impostazioni info \]](#) > [\[LV-Info\] \(P.162\)](#)
- È possibile scorrere tra le schermate di visualizzazione delle informazioni in entrambe le direzioni ruotando la ghiera di controllo mentre si preme il pulsante **INFO**.

## Visualizzazione istogramma

Viene visualizzato un istogramma che mostra la distribuzione della luminosità nell'immagine. L'asse orizzontale fornisce la luminosità, quello verticale il numero di pixel di ogni luminosità nell'immagine. Durante la ripresa, la sovraesposizione è indicata in rosso, la sottoesposizione in blu e il campo misurato con l'esposizione spot in verde.



- |         |            |
|---------|------------|
| ① Altro | ③ Scuro    |
| ② Meno  | ④ Luminoso |



## Visualizzazione misuratore livello



Viene indicato l'orientamento della fotocamera. La direzione inclinata viene indicata sulla barra verticale, mentre la direzione orizzontale sulla barra orizzontale. La fotocamera è a livello quando le barre diventano verdi.

- Usate gli indicatori sul livello di carica come guida.
- Se ci sono errori nel display, eseguite la regolazione del livello ([P.159](#)).

# Scattare immagini

## Modalità di scatto

	AUTO (P.38)
P	AE programma (P.39)
A	AE Priorità diaframma (P.41)
SCN	Paesaggio (P.43)
	Microscopio (P.49)
	Subacquea (P.51)
C1	Custom (P.52)
C2	

🔊 Per informazioni sulla posizione  del selettore di modalità, vedete "Registrazione di video in modalità video (modalità )" (P.55).

1. Ruotate il selettore di modalità per impostare la modalità che desiderate utilizzare.

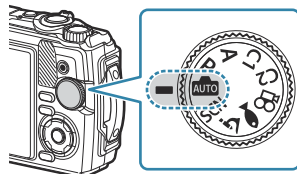

## 2. Inquadrate.

- ⚠ Verificate che le dita o la tracolla della fotocamera non ostruiscano l'obiettivo o l'illuminatore AF.

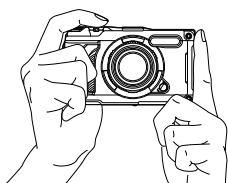

Posizione paesaggio

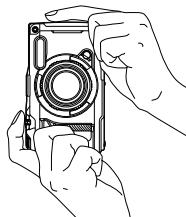

Posizione ritratto

## 3. Regolare la messa a fuoco.

- Posizionate il riquadro AF sul soggetto.

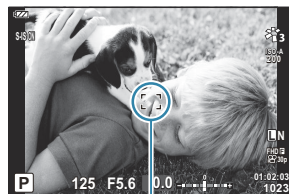

①

① Riquadro AF

- Premete leggermente il pulsante di scatto nella prima posizione (premete il pulsante di scatto a metà).
- Vengono visualizzati l'indicatore di conferma AF (●) e una cornice verde (crocino AF) nella posizione di messa a fuoco.

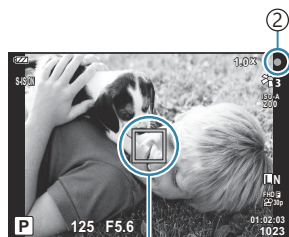

①

① Crocino AF

② Indicatore di conferma AF

- ⚠ Se la fotocamera non è in grado di mettere a fuoco, l'indicatore di conferma AF lampeggerà (P.252).

#### 4. Rilasciate il pulsante di scatto.

- Premete completamente il pulsante di scatto.
- La fotocamera rilascerà il pulsante di scatto e scatterà una foto.
- L'immagine scattata sarà visualizzata sul monitor.



Premete completamente il pulsante di scatto.

## Uso dello zoom

Zoommate in avanti per fotografare oggetti distanti oppure indietro per aumentare l'area visibile nell'inquadratura. Lo zoom può essere regolato utilizzando la leva dello zoom.

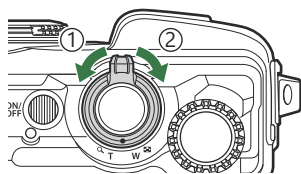

① Lato grandangolo (W)





② Lato teleobiettivo (T)

# Lasciar scegliere alla fotocamera le impostazioni (modalità AUTO)

La fotocamera regola le impostazioni in base alla scena. È sufficiente premere il pulsante di scatto.

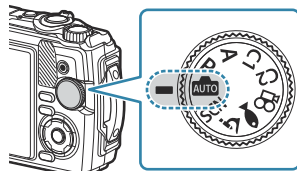
1. Ruotate la ghiera modalità su .



- In modalità automatica, la fotocamera seleziona automaticamente l'opzione della modalità scena appropriata per il soggetto quando si preme il pulsante di scatto a metà. Una volta effettuata la selezione, l'icona  nell'angolo in basso a sinistra del display verrà sostituita dall'icona per la scena scelta.

2. Rilasciate il pulsante di scatto.

# Lasciar scegliere alla fotocamera la velocità del diaframma e il tempo di posa (P: AE programma)

La fotocamera sceglie il diaframma e il tempo di posa ottimali in base alla luminosità del soggetto.

1. Ruotate la ghiera modalità su **P**.

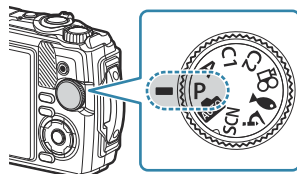

2. Mettete a fuoco e controllate il display.

- Vengono visualizzati il tempo di posa e il diaframma scelti dalla fotocamera.



- ①
- ②
- ③
- ④



- ① Modalità di esposizione
- ② Tempo di posa
- ③ Diaframma
- ④ Quantità di compensazione dell'esposizione

- La compensazione dell'esposizione ([P.58](#)) può essere regolata ruotando la ghiera di controllo o premendo il pulsante (Δ), quindi usando <math>\triangleleft> <math>\triangleright>.

3. Rilasciate il pulsante di scatto.

## Se il soggetto è troppo scuro o troppo chiaro

Tempo di posa e diaframma visualizzano il flash se la fotocamera non è in grado di raggiungere l'esposizione ottimale.

Mostra	Problema/soluzione
<p>Diaframma troppo aperto (numero f/ basso)/ velocità otturatore ridotta</p> 	<p>Il soggetto è troppo scuro.</p> <ul style="list-style-type: none"><li>• Utilizzo del flash.</li></ul>
<p>Diaframma troppo chiuso (numero f/ basso)/ velocità otturatore elevata</p> 	<p>Il soggetto è troppo chiaro.</p> <ul style="list-style-type: none"><li>• I limiti del sistema di misurazione della fotocamera sono stati superati.</li></ul>

🔊 Se la sensibilità ISO non è impostata su **[AUTO]**, per ottenere un'esposizione ottimale potete cambiare l'impostazione. 🖱️ ["Modifica della sensibilità ISO \(Sensibilità ISO\)" \(P.74\)](#)



# Scelta del diaframma (A: AE Priorità diaframma)

Scegliendo il valore dell'apertura (valore F) in questa modalità, la fotocamera imposterà automaticamente i tempi di posa per un'esposizione ottimale in base alla luminosità del soggetto. Valori dell'apertura più bassi (diaframmi più aperti) riducono la profondità dell'area messa a fuoco (profondità di campo), sfocando lo sfondo. Valori dell'apertura più alti (diaframmi più chiusi) aumentano la profondità dell'area messa a fuoco davanti e dietro il soggetto.

1. Ruotate la ghiera modalità su **A**.

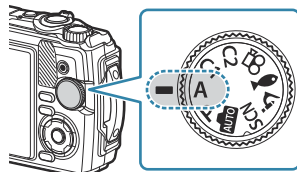

2. Ruotate la ghiera di controllo per regolare la compensazione dell'esposizione.





① Diaframma

- La fotocamera selezionerà automaticamente il tempo di posa ottimale, che apparirà sul display.
- Dopo aver premuto il pulsante (Δ), è possibile regolare la compensazione dell'esposizione (P.58) utilizzando la ghiera di controllo o <math>\triangleleft \triangleright</math>.

3. Rilasciate il pulsante di scatto.

## Se il soggetto è troppo scuro o troppo chiaro

La visualizzazione del tempo di posa lampeggia se la fotocamera non è in grado di raggiungere l'esposizione ottimale.

Mostra	Problema/soluzione
Velocità otturatore ridotta 	Il problema è causato dalla sottoesposizione. <ul style="list-style-type: none"><li>• Scegliete un valore dell'apertura più basso.</li></ul>
Tempo di posa veloce 	Il problema è causato dalla sovraesposizione. <ul style="list-style-type: none"><li>• Scegliete un valore dell'apertura più alto.</li></ul>

🔧 Se la sensibilità ISO non è impostata su **[AUTO]**, per ottenere un'esposizione ottimale potete cambiare l'impostazione. ➡ [Modifica della sensibilità ISO \(Sensibilità ISO\) \(P.74\)](#)





# Fotografare in modalità Paesaggio (modalità SCN)

La fotocamera ottimizza automaticamente le impostazioni per il soggetto o la scena.



- Le procedure per l'uso di **[Composita Live]** e **[Panorama]** differiscono dalle altre modalità paesaggio. Per ulteriori informazioni, vedete "**[Composita Live]: Fotografia Composita Live**" (P.46) e "**[Panorama]: Fotografare panorami**" (P.47).



## Tipi di modalità scene

### Persone



	Ritratto	Adatta per ritratti. La texture della pelle viene messa in risalto.
	e-Ritratto	Ammorbidisce le tonalità e la texture della pelle. La fotocamera registra due immagini: una con l'effetto applicato e una senza.
	Paes+Ritratto	Adatta per ritratti con paesaggio sullo sfondo. I blu, i verdi e i toni della pelle sono catturati splendidamente.
	Notte+Ritratto	Adatta per scattare ritratti su uno sfondo notturno. Si consiglia di utilizzare un treppiede e di scattare foto a distanza con OM Image Share o con un telecomando opzionale (P.183, P.184, P.193).
	Bambini	Adatta per fotografie di bambini o altri soggetti attivi. La fotocamera scatta più fotografie mentre premete il pulsante di scatto.

### Panorama notturno



	Notturna	Questa modalità è adatta per fotografare scene notturne utilizzando un treppiede. Si consiglia di utilizzare un treppiede e di scattare foto a distanza con OM Image Share o con un telecomando opzionale (P.183, P.184, P.193).
	Notte+Ritratto	Adatta per scattare ritratti su uno sfondo notturno. Si consiglia di utilizzare un treppiede e di scattare foto a distanza con OM Image Share o con un telecomando opzionale (P.183, P.184, P.193).



	Cielo stellato	Questa modalità è adatta per fotografare scene notturne senza utilizzare un treppiede. Riduce il mosso durante riprese in scene con poca illuminazione. La fotocamera realizza otto esposizioni e le combina in una fotografia singola.
	Fuochi D'Artificio	Adatta per riprendere fuochi d'artificio di notte. Si consiglia di utilizzare un treppiede e di scattare foto a distanza con OM Image Share o con un telecomando opzionale (P.183, P.184, P.193).
	Composita Live	La fotocamera scatta automaticamente immagini multiple, individua unicamente le aree luminose e le ricompile in una singola immagine. Con una esposizione normale di lunga durata, le immagini di una traccia di luce come le scie delle stelle con edifici di colore chiaro tendono a essere troppo chiare. Questa modalità consente di catturare tali paesaggi senza sovraesposizione mentre si controlla il progresso. Si consiglia di utilizzare un treppiede e di scattare foto a distanza con OM Image Share o con un telecomando opzionale (P.183, P.184, P.193). <ul style="list-style-type: none"> <li>Per informazioni sullo scatto di foto mediante questa funzione, vedere "<b>[Composita Live]: Fotografia Composita Live</b>" (P.46).</li> </ul>

## Movimento





	Sport	Adatta per riprese di azioni rapide. La fotocamera scatta più fotografie mentre premete il pulsante di scatto.
	Bambini	Adatta per fotografie di bambini o altri soggetti attivi. La fotocamera scatta più fotografie mentre premete il pulsante di scatto.

## Paesaggio

	Paesaggio	Adatta per scatti di panorami.
	Tramonto	Adatta per riprendere tramonti.
	Spiaggia/Neve	Adatta per riprendere montagne innevate, spiagge assolate e altre scene simili.

	<b>Panorama</b>	<p>Consente di scattare una serie di immagini che vengono combinate per creare un panorama.</p> <ul style="list-style-type: none"> <li>• Per informazioni sullo scatto di foto mediante questa funzione, vedere "<b>[Panorama]: Fotografare panorami</b>" (P.47).</li> </ul>
	<b>HDR retroill.</b>	<p>Adatta per scene ad elevato contrasto. Questa modalità consente di acquisire più immagini e di unirle in una correttamente esposta. Quando si preme il pulsante di scatto, vengono scattate automaticamente quattro fotografie. Dopo lo scatto, la fotocamera combina automaticamente i fotogrammi in un'unica immagine.</p>

## Interni

	<b>Lume di candela</b>	<p>Adatta per scatti in ambienti a lume di candela. Vengono conservati i colori caldi.</p>
	<b>Ritratto</b>	<p>Adatta per ritratti. La texture della pelle viene messa in risalto.</p>
	<b>e-Ritratto</b>	<p>Ammorbisce le tonalità e la texture della pelle. La fotocamera registra due immagini: una con l'effetto applicato e una senza.</p>
	<b>Bambini</b>	<p>Adatta per fotografie di bambini o altri soggetti attivi. La fotocamera scatta più fotografie mentre premete il pulsante di scatto.</p>
	<b>HDR retroill.</b>	<p>Adatta per scene ad elevato contrasto. Questa modalità consente di acquisire più immagini e di unirle in una correttamente esposta. Quando si preme il pulsante di scatto, vengono scattate automaticamente quattro fotografie. Dopo lo scatto, la fotocamera combina automaticamente i fotogrammi in un'unica immagine.</p>

🔗 Quando **[Menu Costruzione]** (P.169) è impostato su **[On]**, la modalità paesaggio è configurata specificamente per le riprese nei cantieri (P.170).

🔗 Per aumentare i vantaggi delle modalità scene, alcune impostazioni delle funzioni di ripresa sono disattivate.

🔗 A volte potrebbe essere necessario registrare immagini usando **[e-Portrait]**. Inoltre, quando la modalità della qualità dell'immagine è **[RAW]**, l'immagine viene registrata in RAW+JPEG.

🔗 Le foto **[Cielo stellato]** scattate con **[RAW]** selezionato per la qualità immagine verranno registrate in formato RAW+JPEG, con il primo fotogramma registrato in immagine RAW e il composito finale in immagine JPEG.

🔗 **[HDR retroill.]** registra le immagini con elaborazione HDR in formato JPEG. Quando la modalità della qualità dell'immagine è impostata su **[RAW]**, l'immagine viene registrata in RAW+JPEG.

- E' possibile riscontrare rumore in foto scattate in condizioni associate a velocità di scatto ridotte.

- Per risultati migliori, stabilizzate la fotocamera montandola, ad esempio, su un treppiede.
- L'immagine visualizzata sul monitor durante la ripresa sarà diversa dall'immagine con elaborazione HDR.
- La modalità foto è fissata su **[Naturale]** e lo spazio colore è fissato su **[sRGB]**.

**1.** Ruotate la ghiera modalità su **SCN**.

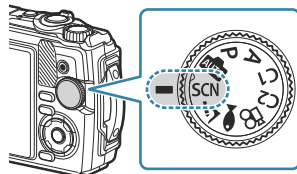

**2.** Utilizzate  $\Delta$   $\nabla$   $\triangleleft$   $\triangleright$  o la ghiera di controllo per evidenziare una scena e premete il pulsante **OK**.



**3.** Evidenziate la modalità scena desiderata utilizzando  $\triangleleft$   $\triangleright$  o la ghiera di controllo e premete il pulsante **OK**.

- Per tornare al display precedente premete il pulsante **MENU** senza premere il pulsante **OK** per selezionare una scena.

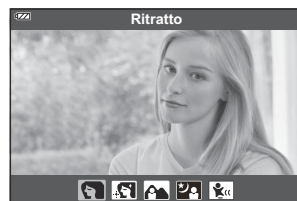

**4.** Rilasciate il pulsante di scatto.

- Premete il pulsante  $\square$  ( $\triangleleft$ ) per scegliere una scena diversa.

## [Composita Live]: Fotografia Composita Live

**1.** Ruotate la ghiera modalità su **SCN**.

**2.** Evidenziate **[Panorama notturno]** con i pulsanti  $\Delta$   $\nabla$   $\triangleleft$   $\triangleright$  o la ghiera di controllo e premete il pulsante **OK**.

3. Evidenziate **[Composita Live]** utilizzando  $\triangleleft \triangleright$  o la ghiera di controllo e premete il pulsante **OK**.
  
4. Premete a metà il pulsante di scatto per mettere a fuoco.
  - Per stabilizzare la fotocamera si consiglia di assicurarla saldamente su un treppiede e di scattare foto a distanza con OM Image Share o con un telecomando opzionale (P.183, P.184, P.193).
  - Se l'indicatore di messa a fuoco lampeggia, la fotocamera non è a fuoco.
  
5. Premete completamente il pulsante di scatto per iniziare a scattare.
  - La fotocamera configura automaticamente le impostazioni adatte e inizia la ripresa.
  - Dopo aver premuto il pulsante di scatto, c'è un tempo di intervallo prima dello scatto effettivo.
  - L'immagine composita sarà visualizzata ad intervalli regolari.
  
6. Premete nuovamente il pulsante di scatto per interrompere la ripresa.
  - Visualizzate il risultato della variazione nel monitor e premete il pulsante di scatto per terminare la ripresa una volta ottenuto il risultato desiderato.
  - Una ripresa può durare al massimo tre ore.

## [Panorama]: Fotografare panorami

---

1. Ruotate la ghiera modalità su **SCN**.
  
2. Evidenziate **[Paesaggio]** con i pulsanti  $\triangle \nabla \triangleleft \triangleright$  o la ghiera di controllo e premete il pulsante **OK**.
  
3. Evidenziate **[Panorama]** con i pulsanti  $\triangleleft \triangleright$  o la ghiera di controllo e premete il pulsante **OK**.
  
4. Premete il pulsante di scatto per scattare il primo fotogramma.
  
5. Orientate la fotocamera lentamente per inquadrare il secondo scatto.
  - Verrà visualizzato un crocino.

6. Spostare la fotocamera lentamente in modo che il puntatore e il crocino si sovrappongano. La fotocamera rilascia automaticamente il pulsante di scatto quando il puntatore e il crocino si sovrappongono.

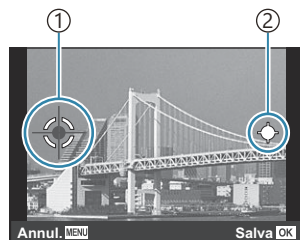

Per combinare immagini da sinistra a destra

- ① Crocino
- ② Risultati polling

- Premete il pulsante **OK** per combinare solo due fotogrammi.

7. Ripetete il passaggio 5 per scattare un terzo fotogramma. La fotocamera combina automaticamente i fotogrammi in un'unica immagine panoramica.

- Per annullare la funzione Panorama, premete il pulsante **MENU**.







☞ Messa a fuoco, esposizione e altre impostazioni sono fisse ai valori in atto all'inizio della registrazione.

☞ Potete premere il pulsante **OK** o nuovamente il pulsante di scatto prima di spostare orizzontalmente la fotocamera per portare il crocino sopra il puntatore, la ripresa terminerà e verrà creato un panorama dai fotogrammi registrati fino a quel punto.



# Scattare a distanza ravvicinata (modalità )

È possibile scattare le immagini da una distanza minima di 1 cm dal soggetto. In questa modalità è possibile scattare immagini con una elevata profondità di campo ed effettuare il bracketing della messa a fuoco su un determinato numero di immagini.

Sotto-modalità	Descrizione
 <b>Microscopio</b>	È possibile scattare le immagini da una distanza minima di 1 cm dal soggetto.
 <b>Stack messa a fuoco</b>	La fotocamera scatta un certo numero di immagini, cambiando automaticamente la messa a fuoco per ciascuna immagine. Tali immagini possono quindi essere unite in un'immagine composita con una grande profondità di campo. Vengono registrate due immagini: il primo fotogramma e l'immagine composita. Il numero di scatti e il tempo di attesa della fotocamera prima di iniziare a fotografare può essere selezionato usando <a href="#">[Imp. Stack messa a fuoco] (P.133)</a> .  In alcuni casi, potrebbe non essere possibile creare un'immagine composita a causa del tremolio della fotocamera.
 <b>Bracketing messa a fuoco</b>	In questa modalità, la fotocamera scatta un certo numero di immagini, cambiando automaticamente la messa a fuoco per ciascuna immagine. Il numero di immagini e di fasi di scatto vengono impostati in <a href="#">[BKT messa a fuoco] (P.132)</a> .
 <b>Controllo Microscopio</b>	Ottimizzato per i primi piani con il soggetto ingrandito nel monitor. Quando la distanza di scatto è pari a 1 cm il livello di ingrandimento viene visualizzata sul monitor. Premete  per aumentare lo zoom attraverso l'obiettivo (zoom 2x). Premete di nuovo per aumentare lo zoom a 4x. Premendo  quando è selezionato lo zoom 4x si annulla lo zoom. A elevati livelli di ingrandimento l'immagine può apparire sgranata.

1. Ruotate la ghiera modalità su .

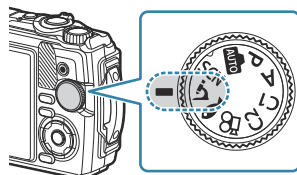











2. Evidenziate una sotto-modalità ("sub") utilizzando  $\triangleleft \triangleright$  o la ghiera di controllo e premete il pulsante **OK**.



3. Rilasciate il pulsante di scatto.
- Per scattare una serie di foto alla stessa distanza di messa a fuoco, utilizzate il blocco messa a fuoco (P.66) o la modalità MF (P.79).
  - Premete il pulsante  $\square$  (funzione modalità) ( $\triangleleft$ ) per scegliere una scena diversa.



# Corrispondenza delle impostazioni con la scena subacquea (Modalità mode)

Le fotografie subacquee possono essere scattate con le impostazioni appropriate solo selezionando una sotto-modalità in base al soggetto o alla scena.

Sotto-modalità	Descrizione
  <b>Snapshot</b>	Ottimizzato per la fotografia subacquea che utilizza la luce naturale.
  <b>Wide</b>	Per riprese subacquee.
  <b>Macro</b>	Ottimizzato per scattare foto subacquee in prossimità dei soggetti.
  <b>Microscopio</b>	Adatto per immortalare soggetti subacquei a distanze fino a 1 cm.
  <b>HDR</b>	Adatto per scene subacquee ad alto contrasto. Questa modalità consente di acquisire più immagini e di unirle in una correttamente esposta. Questa modalità potrebbe non essere adatta per acquisire immagini di oggetti in rapido movimento.

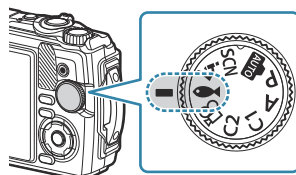

1. Ruotate la ghiera modalità su .



2. Evidenziate una sotto-modalità ("sub") utilizzando   o la ghiera di controllo e premete il pulsante **OK**.



3. Rilasciate il pulsante di scatto.

- Per scattare una serie di foto alla stessa distanza di messa a fuoco, utilizzate il blocco messa a fuoco (P.66) o la modalità MF (P.79).
- Premete il pulsante  (funzione modalità) () per scegliere una scena diversa.

# Uso delle modalità personalizzate (Mod. personaliz. C1/C2)

Le impostazioni e le modalità di scatto utilizzate frequentemente possono essere salvate come modalità personalizzate e richiamate, se necessario, semplicemente ruotando la ghiera delle modalità.

- Potete memorizzare diverse impostazioni in ciascuna delle due modalità personalizzate (**C1** e **C2**).
- Per impostazione predefinita, le modalità personalizzate sono equivalenti alla modalità **P**.

## Salvataggio delle impostazioni

1. Regolate le impostazioni della fotocamera come desiderato.
  - Ruotate la ghiera modalità su una posizione diversa da  (modalità video).

2. Premete il pulsante **MENU** per visualizzare i menu.

3. Evidenziate la scheda  usando i pulsanti  $\Delta$   $\nabla$   $\triangleleft$  e premete il pulsante **OK**.

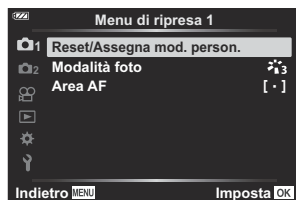

4. Evidenziate **[Reset/Assegna mod. person.]** e premete il pulsante **OK**.

5. Evidenziate **[Mod. personaliz. C1]** o **[Mod. personaliz. C2]**, quindi premete il pulsante **OK**.

6. Evidenziate **[Imposta]** e premete il pulsante **OK**.

- Verrà nuovamente visualizzato il menu **[Reset/Assegna mod. person.]**.
- Eventuali impostazioni esistenti vengono sovrascritte.
- Per ripristinare le impostazioni predefinite per la modalità personalizzata, evidenziate **[Ripristina]** e premete il pulsante **OK**.

# Richiamo delle impostazioni

---

**1.** Ruotate la ghiera modalità su **C1** o **C2**.

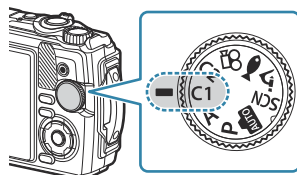

- Le impostazioni salvate usando **[Reset/Assegna mod. person.]** > **[Mod. personaliz. C1]** o **[Mod. personaliz. C2]** nel Menu di ripresa 1 verranno richiamate.

**2.** Rilasciate il pulsante di scatto.

# Registrazione di video

È possibile registrare i video utilizzando la modalità  (video) della fotocamera o eseguire le operazioni di registrazione di base senza terminare la fotografia.

I video vengono registrati utilizzando il pulsante  (Video).

Le opzioni e gli indicatori relativi ai video possono essere visualizzati ruotando la ghiera delle modalità per selezionare la modalità  (video).

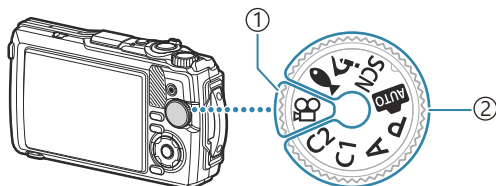

## ① Modalità (video)

Selezionate questa modalità se dovete principalmente riprendere video.

## ② Modalità di fotografia

Selezionate queste modalità per riprendere video durante la fotografia.

 I sensori di immagine CMOS del tipo utilizzato nella fotocamera generano un effetto "otturatore rotante" che può causare distorsioni nelle immagini di oggetti in movimento. Questa distorsione è un fenomeno fisico che si verifica nelle immagini di soggetti in rapido movimento o se la fotocamera viene mossa durante la ripresa. È particolarmente evidente nelle foto scattate a grandi lunghezze focali.

## Registrazione di video nelle modalità di ripresa delle foto

**1.** Premete il pulsante  per iniziare la registrazione.

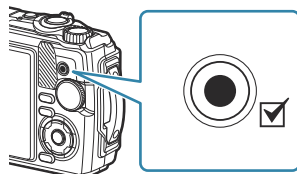

- Il video in registrazione verrà visualizzato nel monitor.

**2.** Premete nuovamente il pulsante  per arrestare la registrazione.

- ⚠ Non potete usare il pulsante  per registrare video nelle seguenti situazioni:
- Mentre il pulsante dell'otturatore è premuto a metà o quando è in corso la fotografia in sequenza, a intervalli, composita live o panoramica

## Registrazione di video in modalità filmato (modalità )

1. Ruotate la ghiera modalità su .

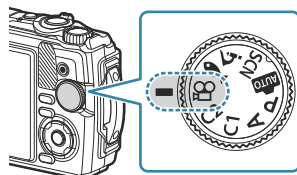

2. Premete il pulsante  per iniziare la registrazione.

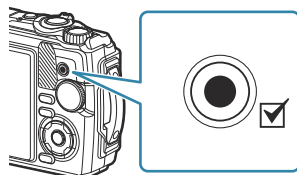

- Premete nuovamente il pulsante  per arrestare la registrazione.

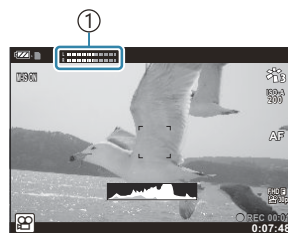

- Durante la registrazione di un filmato, è possibile controllare il volume di registrazione sull'indicatore del livello di registrazione. Più l'indicatore del livello di registrazione si estende nella direzione del rosso, più alto è il volume di registrazione.



① Misurazione livello registrazione

- Il volume di registrazione può essere regolato nel menu Video   **[Volume registr.]** (P.136)

- ⚠ Durante la messa a fuoco in modalità video non viene emesso alcun segnale acustico.

# Impostazioni di ripresa

## Impostazioni di ripresa

Le impostazioni di ripresa possono essere regolate usando una delle seguenti elementi:

### Pulsanti diretti (P.57)

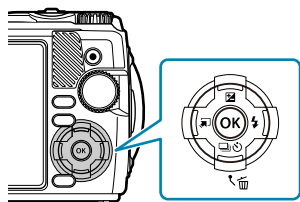

Le funzioni usate di frequente sono assegnate a  $\Delta$   $\nabla$   $\triangleleft$   $\triangleright$ . È possibile selezionare la funzione assegnata direttamente premendo il tasto. Alcune funzioni potrebbero non essere disponibili in base alla modalità di ripresa e alle impostazioni della fotocamera.

 "Elenco delle modalità di ripresa configurabili" (P.211)

### Live Control (P.69)

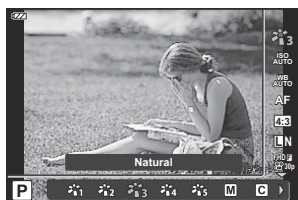

Regolate le impostazioni mentre visualizzate in anteprima i risultati sul display. Alcune funzioni non sono disponibili in alcune modalità di scatto.  "Elenco delle modalità di ripresa configurabili" (P.211)

### Menu (P.119)

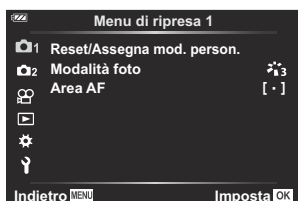

Consentono di accedere a numerose funzioni, comprese fotografia, riproduzione, data e ora e altre impostazioni di visualizzazione.



# Pulsanti diretti

## Impostazioni accessibili tramite pulsanti diretti

Le funzioni usate di frequente sono assegnate a  $\Delta$   $\nabla$   $\triangleleft$   $\triangleright$ . È possibile selezionare la funzione assegnata direttamente premendo il tasto.

Alcune funzioni potrebbero non essere disponibili in base alla modalità di ripresa e alle impostazioni della fotocamera.  "Elenco delle modalità di ripresa configurabili" (P.211)

I pulsanti e le funzioni a cui possono essere assegnati sono elencati di seguito.

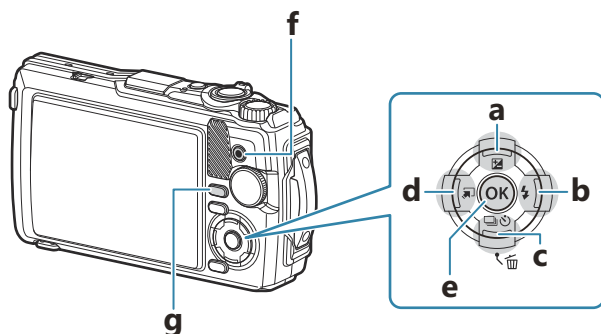

Pulsante diretto		Funzione assegnata
<b>a</b>	Pulsante  ( $\Delta$ ):	Compensazione dell'esposizione (P.58)
<b>b</b>	Pulsante  ( $\triangleright$ )	Flash (P.64)
<b>c</b>	 Pulsante  ( $\nabla$ )	Scatto in sequenza/autoscatto (P.60)
<b>d</b>	Pulsante  ( $\triangleleft$ )	Funzione modalità (P.43, P.49, P.51)
<b>e</b>	Pulsante <b>OK</b>	Live Control (P.69)
<b>f</b>	Pulsante 	Registrazione video (P.54)
<b>g</b>	Pulsante <b>INFO</b>	Display dettagli (P.33)

# Controllo dell'esposizione (compensazione dell'esposizione)







Selezionate valori positivi ("+") per scattare fotografie più chiare, valori negativi ("-") per rendere le foto più scure. Potete regolare l'esposizione di  $\pm 2.0$  EV.



- ① Negativo (-)
- ② Nessuna compensazione (0)
- ③ Positivo (+)



## Regolazione della compensazione dell'esposizione



Il metodo usato varia in base alla modalità di ripresa.



Modalità di esposizione	Metodo
<b>P/C1/C2</b> /  /  / 	Ruotate la ghiera di controllo. o Premete il pulsante  ( $\Delta$ ), quindi premete $\langle \triangleright \rangle$ .
<b>A</b>	Premete il pulsante  ( $\Delta$ ), quindi ruotate la ghiera di controllo. o Premete il pulsante  ( $\Delta$ ), quindi premete $\langle \triangleright \rangle$ .

- La compensazione dell'esposizione non è disponibile nella modalità  o **SCN**.

# Zoom (teleconverter digitale)



Zoomate sul centro dell'inquadratura e registrate. Nelle modalità **P**, **A** e , il formato aumenta di circa 2x. Se  (Controllo Microscopico) è selezionato in modalità , potete scegliere tra zoom 2x e 4x.

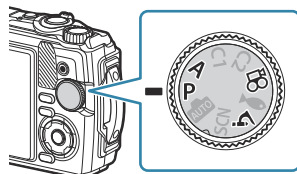

**1.** Ruotate la ghiera modalità su **P**, **A**,  o .

- Se la ghiera modalità è ruotata su , selezionate  (Controllo Microscopico).







**2.** Se la ghiera modalità è ruotata su **P**, **A** o , premete .

Se la ghiera modalità è ruotata su , premete .

- Se la ghiera modalità è ruotata su **P**, **A** o , lo zoom del monitor è ingrandito di 2x e viene visualizzato . Le immagini vengono registrate con il rapporto di zoom selezionato. Premete di nuovo  per disattivare lo zoom.



- Se la ghiera modalità è ruotata su , premendo  si aumenta lo zoom di 2x. Premete nuovamente  per lo zoom 4x e una terza volta per disattivare lo zoom.

 Le immagini JPEG vengono registrate con il rapporto di zoom selezionato. Nel caso di immagini RAW, una cornice mostra il ritaglio zoom. Sull'immagine viene visualizzata una cornice che mostra il ritaglio dello zoom durante la riproduzione.



 In caso di video 4K e High-Speed, il teleconverter digitale viene disabilitato automaticamente quando inizia la registrazione.

 **[Area AF]** è fisso a **[L · ]** (crocino singolo).









# Scatto in sequenza/uso dell'autoscatto







Regolate le impostazioni per la fotografia in sequenza o con autoscatto. Scegliete un'opzione in base al soggetto.

🔔 Fissate in modo stabile la fotocamera su un treppiede per la fotografia con autoscatto.







1. Premete il pulsante   (▼).

2. Evidenziate un'opzione usando   o la ghiera di controllo.

	Singolo	Quando premete il pulsante di scatto viene acquisito un fotogramma.
	Sequenziale H	Tenete premuto completamente il pulsante di scatto per scattare una serie di fotografie. <ul style="list-style-type: none"><li>• Per selezionare una velocità fotogrammi, evidenziate <b>[Sequenziale H]</b> e premete il pulsante <b>INFO</b> prima di premere il pulsante <b>OK</b>. Selezionate velocità fotogrammi di circa 10 fotogrammi per secondo (10 fps) o 20 fotogrammi per secondo (20 fps). Utilizzate    o la ghiera di controllo per evidenziare una velocità di avanzamento fotogrammi e premete il pulsante <b>OK</b> per selezionarla.</li></ul> <p>🔔 Il flash è disattivato.</p>
	Sequenziale L	Le fotografie vengono scattate a circa 5 fps tenendo premuto a fondo il pulsante di scatto.
	Autoscatto 12sec	Premete a metà il pulsante di scatto per mettere a fuoco, quindi premete completamente per avviare il timer. Prima, la spia dell'autoscatto si illumina per circa 10 secondi, poi lampeggia per circa 2 secondi e viene scattata la fotografia.
	Autoscatto 2sec	Premete a metà il pulsante di scatto per mettere a fuoco, quindi premete completamente per avviare il timer. la spia dell'autoscatto lampeggia per circa 2 secondi, quindi viene scattata la fotografia.

	<b>Autoscatto pers.</b>	Premete il pulsante <b>INFO</b> per impostare [  <b>Timer</b> ], <b>[Fotogramma]</b> e <b>[Intervallo tempo]</b> . Usate <img alt="Left arrow" data-bbox="351 88 368 101"/> <img alt="Right arrow" data-bbox="388 88 405 101"/> per evidenziare le voci e   per selezionare un valore. Messa a fuoco, esposizione e bilanciamento del bianco sono fissi ai valori del primo scatto in ogni serie.
<b>Pro Cap</b>	<b>Pro Capture</b>	Lo scatto in sequenza inizia quando premete a metà il pulsante di scatto. Premete completamente il pulsante di scatto per avviare la registrazione di immagini sulla scheda, incluse quelle con pulsante di scatto premuto a metà. Messa a fuoco, esposizione e bilanciamento del bianco sono fissi ai valori del primo scatto in ogni serie.  "Ripresa senza rilascio ritardo scatto (Ripresa Pro Capture)" (P.62)  Il flash è disattivato.

### 3. Premete il pulsante **OK**.

-  Durante la modalità sequenziale, se l'icona di livello della batteria lampeggia perché il livello di carica è basso, la fotocamera smette di scattare e inizia a salvare le immagini sulla scheda. A seconda del livello di carica rimanente della batteria, la fotocamera potrebbe non salvare tutte le immagini.
-  Se vi posizionate di fronte alla fotocamera per premere il pulsante di scatto quando usate l'autoscatto, la fotografia potrebbe risultare non a fuoco.
-  Durante l'utilizzo di , viene visualizzato Live View. In modalità , viene visualizzato lo scatto immediatamente precedente al fotogramma corrente.
-  Per annullare l'autoscatto attivato, premete il pulsante **MENU**.
-  La modalità autoscatto non viene disattivata automaticamente dopo una ripresa.

# Ripresa senza rilascio ritardo scatto (Ripresa Pro Capture)

In modalità Pro Capture, la fotocamera registra foto con una velocità di circa 10 fotogrammi al secondo, iniziando approssimativamente 0,5 secondi prima che il pulsante di scatto sia premuto completamente. Usate questa modalità per catturare momenti che andrebbero altrimenti persi a causa del ritardo dell'otturatore.

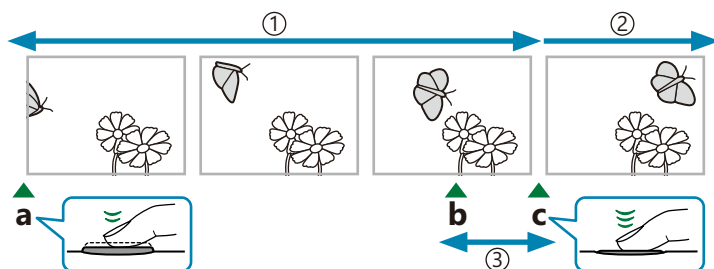

① Fino a 5 fotogrammi

② Lo scatto in sequenza continua

③ Ritardo dell'otturatore

a Pulsante di scatto premuto a metà

b L'attimo che desiderate immortalare

c Pulsante di scatto premuto completamente

Per eliminare il ritardo tra quando si preme il pulsante di scatto a fondo e l'avvio della registrazione, lo scatto sequenziale usando l'otturatore elettronico inizia quando il pulsante di scatto è premuto a metà e la registrazione di immagini, comprese quelle per la pressione a metà (fino a 5), sulla scheda inizia quando il pulsante di scatto viene premuto a fondo.

**1.** Premete il pulsante   (.

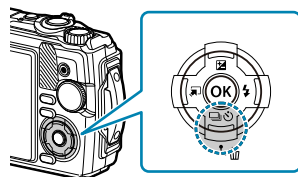

**2.** Evidenziate **[<sup>Pro</sup>Cap]** (Pro Capture) usando   o la ghiera di controllo e premete il pulsante **OK**.

**3.** Premete a metà il pulsante di scatto per avviare la ripresa.

- La fotocamera continua a scattare per un minuto quando premete a metà il pulsante di scatto. Per ripristinare la ripresa, premete nuovamente il pulsante a metà.

**4.** Premete il pulsante di scatto fino in fondo per iniziare a salvare le immagini sulla scheda di memoria.

- ⓘ Lo sfarfallio causato da luci fluorescenti, grandi movimenti del soggetto o altro può determinare delle distorsioni nelle immagini.
- ⓘ Durante l'acquisizione, il display non si oscura e l'otturatore non emette alcun suono.
- ⓘ Il tempo di posa più lento è limitato.







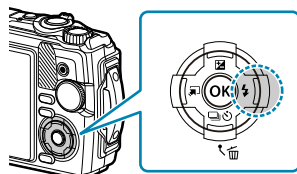





# Uso del flash (fotografia con flash)

Durante la ripresa potete utilizzare il flash.





1. Premete il pulsante .



2. Evidenziate una modalità flash usando  o la ghiera di controllo e premete il pulsante **OK**.

	<b>Flash Auto</b>	Il flash si accende automaticamente in condizioni di scarsa illuminazione o in controluce.
	<b>Fill In</b>	Il flash si accende indipendentemente dalle condizioni di luce.
	<b>Occhi rossi</b>	Il flash scatta in maniera tale da ridurre il fenomeno degli occhi rossi.
	<b>Flash Off</b>	Il flash non scatta.
	<b>Sincronizzazione lenta + Occhi rossi</b>	La sincronizzazione lenta è combinata con il flash riduzione occhi rossi.
	<b>Sincronizzazione lenta</b> (prima tendina)	Il flash scatta con tempi di posa maggiori per illuminare sfondi con scarsa illuminazione.
	<b>Valore Manuale</b>	Controlla la potenza del flash manualmente. Se evidenziate <b>[Valore Manuale]</b> e premete il pulsante <b>INFO</b> prima di premere il pulsante <b>OK</b> , potete regolare la potenza del flash usando    o la ghiera di controllo.
	<b>Telecomando</b>	Per scattare fotografie si utilizza il flash subacqueo o il flash wireless RC. Per dettagli, vedete " <a href="#">Fotografare con il sistema di flash Wireless RC</a> " (P.243).
	<b>LED attivato</b>	Il LED si attiva quando viene scattata una foto. Si rivela utile in caso di foto ravvicinate.



- ⚠ Quando utilizzate  (Occhi rossi), l'otturatore impiega circa 1 secondo per scattare dopo i pre-flash iniziali. Non spostate la fotocamera fino al completamento della fotografia.
- ⚠  (Occhi rossi) potrebbe non funzionare efficacemente in alcune condizioni di fotografia.
- ⚠ L'otturatore diventa più lento in  (Sincronizzazione lenta (prima tendina)). Usate un treppiede per fissare la fotocamera.
- ⚠ Alcune funzioni potrebbero non essere disponibili in base alla modalità di ripresa e alle impostazioni della fotocamera.  ["Elenco delle modalità di ripresa configurabili" \(P.211\)](#)

# Blocco messa a fuoco

Bloccate la messa a fuoco nella posizione desiderata.

1. Premete a metà il pulsante di scatto per mettere a fuoco.
2. Tenendo premuto a metà il pulsante di scatto, premete il pulsante **OK**.
  - La fotocamera mette a fuoco e blocca la posizione.

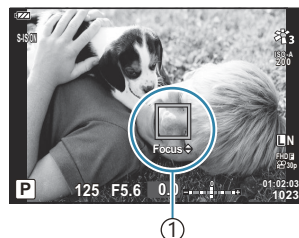

① Indicatore di blocco AF

- ☞ Mentre il blocco della messa a fuoco è abilitato, la distanza della messa a fuoco può essere regolata usando  $\Delta$   $\nabla$  o la ghiera di controllo.
- ☞ La pressione del pulsante **OK**, l'attivazione dello zoom, la pressione del pulsante **MENU** e anche altre operazioni consentono di rilasciare il blocco della messa a fuoco.
- ☞ Se l'indicatore di messa a fuoco lampeggia quando si preme a metà il pulsante di scatto con **[Composita Live]** (P.43, P.46) selezionato per la modalità **SCN**, potete mettere a fuoco all'infinito premendo il pulsante **OK**.
- ⚠ Il blocco della messa a fuoco non è disponibile in modalità **AUTO** e in alcune modalità **SCN**.

# Uso dell'illuminatore LED

A differenza del flash che si illumina solo brevemente, l'illuminatore LED rimane acceso per periodi prolungati. Serve anche come luce del flash.

## Accendere l'illuminatore LED

1. Tenere premuto il tasto **INFO**.

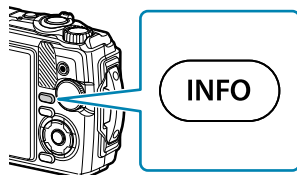

2. Rilasciate il pulsante quando si accende l'illuminatore LED.
  - L'illuminatore si illuminerà anche se la fotocamera è spenta.

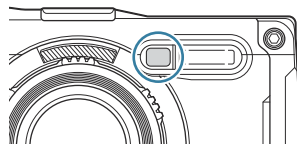

### Se la fotocamera è accesa

L'illuminatore LED resterà acceso per circa 90 secondi mentre i controlli della fotocamera sono in uso, o fino a 30 secondi se non viene eseguita alcuna operazione.

- L'illuminatore LED può essere utilizzato durante la registrazione di video. Tuttavia, non può essere utilizzato durante la ripresa di video 4K.

### Se la fotocamera è spenta

L'illuminatore LED resterà acceso per circa 30 secondi, indipendentemente dall'utilizzo o meno dei controlli della fotocamera.

- L'illuminatore LED si spegne automaticamente se:
  - premete il pulsante **ON/OFF**,
  - usate l'interruttore LOG,
  - visualizzate il menu,
  - collegate o scollegate il cavo USB, o
  - vi collegate a una rete Wi-Fi.

## Per spegnere l'illuminatore LED

---

Tenete premuto il pulsante **INFO** fino allo spegnimento dell'illuminatore LED.

# Live Control

## Impostazioni accessibili tramite Live Control

Potete usare Live Control per selezionare la funzione di ripresa mentre controllate l'effetto sullo schermo.

- Le impostazioni selezionate si applicano a tutte le modalità **P**, **A** e .



- 1 Funzioni
- 2 Impostazioni

## Impostazioni disponibili

Modalità immagine (P.71)

Modalità Scene <sup>1</sup> (P.43)

Sensibilità ISO (P.74)

Bilanciamento del bianco (P.75)

Modalità AF (P.79)

Rapporto di aspetto (P.80)

 Qualità dell'immagine (P.81)

 Qualità video (P.83)

 Impostazioni di stabilizzazione dell'immagine <sup>2</sup> (P.85)

 Impostazioni di stabilizzazione dell'immagine <sup>3</sup> (P.85)

Flash <sup>2, 4</sup> (P.64)

Controllo dell'intensità del flash <sup>2</sup> (P.86)

Scatto in sequenza/autoscatto (P.60)

Esposizione <sup>2</sup> (P.87)

Priorità viso (P.88)

Accessori (P.89)

1 Visualizzato solo in modalità scene.

2 Non visualizzato in modalità video.

3 Visualizzato solo in modalità video.

4 La fotocamera salva separatamente le impostazioni per ciascuna modalità **P** o **A**, 

(modalità subacquea) e  (modalità microscopio), per poi ripristinarle quando la modalità viene nuovamente selezionata, anche in seguito allo spegnimento della fotocamera.

- 1.** Premete il pulsante **OK** per visualizzare il Live Control.
- Per nascondere il Live Control, premete di nuovo **OK**.

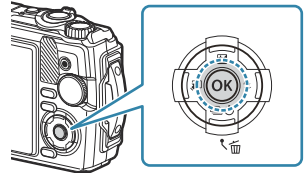

- 2.** Premete  $\Delta \nabla$  per evidenziare la funzione desiderata, quindi usate  $\triangleleft \triangleright$  per evidenziare un'impostazione e premete il pulsante **OK**.

- Potete anche usare la ghiera di controllo per selezionare un'impostazione.
- Le impostazioni selezionate hanno effetto automaticamente se non vengono eseguite operazioni per circa 8 secondi.

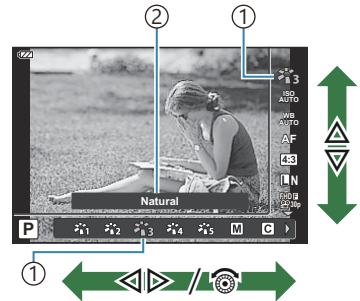

- ① Cursore
- ② Visualizza il nome della funzione selezionata

- Alcune funzioni non sono disponibili in alcune modalità di scatto. "Elenco delle modalità di ripresa configurabili" (P.211)

Per le impostazioni predefinite di ciascuna opzione, fare riferimento a "Impostazioni predefinite" (P.221).

# Opzioni di elaborazione (Modalità foto)

Selezionate la tonalità di colore dell'immagine. Potete effettuare singole regolazioni a contrasto, nitidezza e altri parametri nelle impostazioni (P.125). Le modifiche ai parametri vengono memorizzate separatamente per ciascuna modalità foto.

1. Premete il tasto **OK**, quindi evidenziate Modalità foto con  $\Delta \nabla$ .

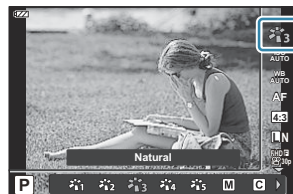

2. Evidenziate un'opzione usando i pulsanti  $\triangleleft \triangleright$  e premete il pulsante **OK**.



## Opzioni Modalità foto

i-Enhance	Produce risultati più appariscenti, adatti alla scena ripresa.
Vivido	Produce colori vivaci.
Naturale	Produce colori naturali.
Smorzato	Produce tonalità piatte.
Ritratto	Produce eccellenti tonalità della pelle.
Monocolore	Produce una tonalità in bianco e nero.
Personal.	Selezionate una modalità foto esistente, modificarne i parametri e salvarla come modalità foto personalizzata.
e-Ritratto	Ammorbidisce le tonalità e la texture della pelle. Questa modalità non può essere utilizzata con la fotografia con bracketing o durante la ripresa di video.
Dispositivi subacquei	Elabora foto per conservare i colori vividi visti sott'acqua. <ul style="list-style-type: none"><li>• Si consiglia di selezionare <b>[Off]</b> per <b>[🔧 + Bilanc. bianco]</b> (P.153) se è attiva la modalità <b>[🌊 Subacqueo]</b>.</li></ul>

<b>Pop Art I/II</b>	Ottimizza il colore e l'atmosfera di un'immagine rendendola più luminosa e vivida.
<b>Soft focus</b>	Produce un'atmosfera eterea con toni morbidi, facendo apparire l'immagine come onirica.
<b>Colori chiari e leggeri I/II</b>	Produce l'effetto di soggetti che fluttuano in una luce delicata disperdendo la luce nell'immagine e sovraesponendola leggermente.
<b>Toni Leggeri</b>	Crea un'immagine di alta qualità, riducendo le ombre e le alte luci.
<b>Grana pellicola I/II</b>	Produce l'impatto e la consistenza di una fotografia in bianco e nero.
<b>Foro stenopeico I/II/III</b>	Produce un effetto tunnel come quello ottenuto con una fotocamera d'altri tempi o una fotocamera economica riducendo la luminosità periferica.
<b>Diorama I/II</b>	Crea l'effetto di un mondo in miniatura surreale, grazie all'ottimizzazione di saturazione e contrasto e della sfocatura di un'area non a fuoco dell'immagine.
<b>Cross Process I/II</b>	Produce un'atmosfera inquieta e surreale.
<b>Seppia chiaro</b>	Crea un'immagine di alta qualità, dall'atmosfera calma, accentuando le ombre e sfocando l'intera immagine.
<b>Toni drammatici I/II</b>	Aumenta il contrasto locale di un'immagine, enfatizzando la differenza tra aree chiare e aree scure.
<b>Key Line I/II</b>	Produce l'effetto di un'illustrazione enfatizzando i bordi.
<b>Acquerello I/II</b>	Crea un'immagine con toni chiari e leggeri, rimuovendo le zone d'ombra, miscelando i colori tenui su tela bianca e sfocando ulteriormente i contorni.
<b>Vintage I/II/III</b>	Produce un effetto "slice-of-life" in toni nostalgici e vintage, con lo scolorimento e la dissolvenza tipici delle pellicole stampate.
<b>Colore parziale I/II/III</b>	Mette in risalto il soggetto, permettendo di estrarre i colori da enfatizzare e di lasciare il resto monocolori.
<b>Ignora sbiancamento I/II</b>	Spesso è utilizzato in film e altre produzioni per aggiungere un effetto "Ignora sbiancamento" e dare maggiore risalto ai paesaggi urbani e alle strutture metalliche.



II e III sono versioni alterate dell'originale (I).

- Quando la modalità foto è impostata su **[ART]**, **[Sp.colore]** è bloccato su **[sRGB]**.   **Menu Custom  > [Sp. Colore] (P.154)**

## Uso di [Colore parziale]

Registra solo le tonalità selezionate nel colore.

**1.** Premete il tasto **OK**, quindi evidenziate Modalità foto con  $\Delta \nabla$ .

**2.** Evidenziate **[Colore parziale I/II/III]** con  $\triangleleft \triangleright$ .

**3.** Premete il pulsante **INFO**.

- Sul display compare una tavolozza.

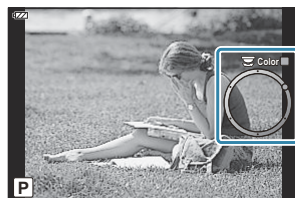

**4.** Selezionate un colore usando  $\triangleleft \triangleright$  o la ghiera di controllo.

- L'effetto è visibile sul display.

**5.** Rilasciate il pulsante di scatto.

# Modifica della sensibilità ISO (Sensibilità ISO)

Selezionate un valore in base alla luminosità del soggetto. Valori più alti consentono di fotografare scene più scure, ma aumentano anche il "rumore" dell'immagine (mottling).

1. Premete il tasto **OK**, quindi evidenziate Sensibilità ISO con  $\Delta \nabla$ .



2. Evidenziate un'opzione usando i pulsanti  $\triangleleft \triangleright$  e premete il pulsante **OK**.

AUTO	La sensibilità viene regolata automaticamente in base alle condizioni di scatto. Il valore massimo della sensibilità ISO e altre impostazioni ISO automatiche possono essere regolate usando l'opzione <b>[Imp ISO Auto]</b> nei menu Custom (P.151).
100–12800	La sensibilità viene impostata al valore selezionato.

# Regolazione dei colori (bilanciamento del bianco)



Il bilanciamento del bianco (WB) assicura che gli oggetti bianchi nelle immagini registrate dalla fotocamera appaiano bianchi. **[WB AUTO]** è ideale per la maggior parte delle situazioni, ma potete scegliere altri valori in base alla sorgente luminosa quando **[WB AUTO]** non consente di ottenere i risultati desiderati o intendete introdurre una deliberata resa dei colori nelle immagini.

1. Premete il tasto **OK**, quindi evidenziate Bilanciamento del bianco con  $\Delta \nabla$ .







2. Evidenziate un'opzione usando i pulsanti  $\langle \triangleright$  e premete il pulsante **OK**.

Modalità WB		Temperatura colore	Condizioni di luce
<b>WB AUTO</b>	<b>Bilanciamento automatico del bianco</b>	—	La maggior parte delle scene normali (scene contenenti oggetti di colore bianco o quasi). <ul style="list-style-type: none"><li>• Questa modalità è consigliata nella maggior parte dei casi.</li></ul>

Modalità WB		Temperatura colore	Condizioni di luce
	<b>Bilanciamento del bianco preimpostato</b>	5300K	Scene all'aperto illuminate dal sole, tramonti, fuochi d'artificio
		7500K	Scatti realizzati alla luce del giorno di soggetti all'ombra
		6000K	Scatti realizzati alla luce del giorno con cielo coperto
		3000K	Soggetti con illuminazione a incandescenza
		4000K	Soggetti con illuminazione a fluorescenza
		—	Per foto scattate in acque non profonde (circa 3 m o meno)
		—	Per foto scattate sott'acqua a profondità comprese tra 3 e 15 m
		—	Per foto scattate sott'acqua a profondità maggiori di 15 m <ul style="list-style-type: none"> <li>• Usare un'apposita custodia subacquea a profondità maggiori di 15 m.</li> </ul>
		5500K	Per fotografare mediante flash
	<b>Bilanciamento del bianco one-touch</b>	Temperatura colore impostata tramite Bilanciamento bianco one touch	Situazioni in cui si desidera impostare il bilanciamento del bianco per un soggetto specifico <ul style="list-style-type: none"> <li>• La temperatura colore viene impostata su un valore misurato da un oggetto bianco sotto l'illuminazione che verrà utilizzata nella fotografia finale (P.78).</li> </ul>

Modalità WB		Temperatura colore	Condizioni di luce
CWB 2000 – CWB 14000	<b>Bilanciamento del bianco personalizzato</b>	2000K–14000K	<p>Situazioni in cui è possibile identificare la temperatura di colore appropriata</p> <ul style="list-style-type: none"> <li>Dopo aver premuto il pulsante <b>INFO</b>, usate i pulsanti <math>\Delta</math> <math>\nabla</math> <math>\triangleleft</math> <math>\triangleright</math> per selezionare una temperatura del colore, quindi premete il pulsante <b>OK</b>.</li> </ul>

 Le profondità dell'acqua descritte per ,  e  sono solo indicative e possono variare a seconda delle condizioni meteo e del mare.

## Bilanciamento bianco one touch

Il bilanciamento del bianco si misura inquadrando un foglio di carta o altro oggetto bianco con l'illuminazione che utilizzerete per la fotografia finale. Ciò è utile quando riprendete un soggetto sotto la luce naturale o varie altre fonti luminose con diverse temperature di colore.

1. Dopo avere selezionato [W1], [W2], [W3] o [W4] (Bilanciamento bianco one touch 1, 2, 3 o 4), premete il pulsante **INFO**.

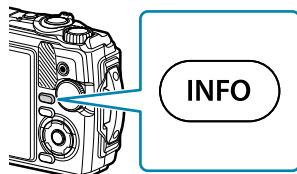

- Apparirà la schermata Bilanciamento bianco one touch.
2. Fotografate un foglio di carta non colorato (bianco o grigio).
    - Inquadrate il foglio di carta in modo che riempi il display. Assicuratevi che non ci siano ombre.
  3. Evidenziate [Si] e premete il pulsante **OK**.
    - Il nuovo valore viene salvato come opzione preimpostata di bilanciamento del bianco.
    - Il nuovo valore viene memorizzato finché non misurate di nuovo il bilanciamento bianco one touch. Spegnendo la fotocamera i dati non verranno cancellati.

# Selezione di una modalità di messa a fuoco (Modalità AF)



Selezionate un metodo di messa a fuoco (modalità messa a fuoco).

- Potete selezionare opzioni diverse per la fotografia e la modalità video.

1. Premete il tasto **OK**, quindi evidenziate Modalità AF con  $\Delta \nabla$ .



2. Evidenziate un'opzione usando i pulsanti  $\triangleleft \triangleright$  e premete il pulsante **OK**.

AF	Auto Focus	<p>La messa a fuoco è eseguita automaticamente quando il pulsante dello scatto viene premuto a metà. Potete selezionare l'area di messa a fuoco nel menu di ripresa.</p> <ul style="list-style-type: none"> <li>• La fotocamera regola la messa a fuoco continuamente durante la registrazione di video.</li> </ul>
MF	Messa a fuoco manuale	<p>Usate <math>\Delta \nabla</math> o la ghiera di controllo per mettere a fuoco manualmente un soggetto in qualunque punto del fotogramma. Potete abilitare la messa a fuoco manuale tenendo premuto il pulsante <b>OK</b> durante la ripresa.</p>
	Super Macro AF	Consente di mettere a fuoco a brevi distanze usando l'Auto Focus.
	Super Macro MF	Consente di mettere a fuoco a brevi distanze usando la messa a fuoco manuale.

 La fotocamera potrebbe non essere in grado di eseguire la messa a fuoco se il soggetto è poco illuminato, oscurato da foschia o fumo o se il contrasto non è sufficiente.

  e  sono disponibili solo nelle modalità **P**, **A** e .

# Scelta del rapporto di aspetto

Scegliete il rapporto tra larghezza e altezza delle immagini in base alle vostre esigenze, a ciò che volete ottenere quando stampate la foto e così via. Oltre al rapporto standard (larghezza-altezza) di **[4:3]**, la fotocamera offre impostazioni di **[16:9]**, **[3:2]** e **[1:1]**, nonché di un'opzione **[3:4]**.

1. Premete il tasto **OK**, quindi evidenziate Rapporto di aspetto con  $\Delta \nabla$ .



2. Evidenziate un'opzione usando i pulsanti  $\triangleleft \triangleright$  e premete il pulsante **OK**.

- 🔗 Il rapporto di aspetto può essere impostato solo per le immagini fisse.
- 🔗 Le immagini JPEG sono salvate ritagliate nel rapporto di aspetto selezionato. Le immagini RAW non vengono ritagliate ma salvate con le informazioni sul rapporto di aspetto selezionato.
- 🔗 Quando riproducete le immagini RAW, il rapporto di aspetto selezionato viene visualizzato da un riquadro.



# Opzioni di dimensione dei file e delle immagini delle foto (📷 Qualità dell'immagine)

Potete selezionare una modalità di qualità dell'immagine per le immagini fisse. Selezionate una qualità adatta all'applicazione (ad es. per l'elaborazione al computer, per l'uso su siti internet ecc.).

1. Premete il tasto **OK**, quindi evidenziate 📷 Qualità dell'immagine con  $\Delta \nabla$ .



## 2. Evidenziate un'opzione usando i pulsanti <◀▶> e premete il pulsante **OK**.

- È possibile scegliere tra le modalità JPEG (**L**SF, **L**F, **L**N e **M**1N) e RAW. Quando si seleziona JPEG+RAW, vengono registrate contemporaneamente immagini in formato JPEG e RAW. Il formato JPEG è costituito da una combinazione di dimensioni dell'immagine (**L**/**M**1/**M**2/**S**) e rapporto di compressione (SF/F/N).

Opzione	Num. pixel	Rapporto di compressione	Formato di file
<b>L</b> SF	4000×3000	SuperFine (1/2.7)	JPG
<b>L</b> F	4000×3000	Fine (1/4)	JPG
<b>L</b> N	4000×3000	Normale (1/8)	JPG
<b>M</b> 1N	3200×2400	Normale (1/8)	JPG
<b>RAW</b>	4000×3000	Compressione senza perdite	ORF
<b>RAW+JPEG</b>	RAW più l'opzione JPEG selezionata in precedenza		

- ⓘ Le fotografie scattate con impostazione di qualità dell'immagine RAW sono registrate automaticamente in formato RAW+JPEG nelle seguenti modalità:
  - [ **HDR**], [ **Stack messa a fuoco**], [ **e-Portrait**], [ **Cielo stellato**], [ **HDR retroill.**]
- ⓘ Non è possibile eliminare separatamente i singoli file JPEG e RAW registrati durante lo scatto con l'opzione JPEG+RAW. L'eliminazione di uno di essi elimina automaticamente l'altro. (Se eliminate la copia JPEG su un computer e poi copiate l'immagine RAW sulla fotocamera, potrete modificare l'immagine (P.103) ma non potrete selezionarla per la stampa (P.115).)
- ⓘ La combinazione di dimensione/compressione dell'immagine può essere selezionata nei menu. [] **Menu Custom G** > [] **Set** (P.154)

- ⓘ Le immagini RAW sono costituite da dati di immagine non elaborati ai quali non sono ancora state applicate impostazioni come la compensazione dell'esposizione e il bilanciamento del bianco. Servono come dati grezzi per le immagini che verranno elaborate dopo la ripresa.
  - File di immagine RAW: Hanno estensione ".orf"
  - Non possono essere visualizzati su altre fotocamere.
  - Possono essere visualizzati utilizzando il software di gestione e modifica delle foto digitali OM Workspace
  - Possono essere salvati in formato JPEG utilizzando l'opzione [**Modifica dati RAW**] (P.103) di ritocco della fotocamera

# Dimensione dei fotogrammi, frequenza e compressione (📷 Qualità video)

Potete impostare una qualità video adatta all'uso desiderato.

1. Premete il tasto **OK**, quindi evidenziate 📷 Qualità dell'immagine con  $\Delta \nabla$ .



2. Evidenziate un'opzione usando i pulsanti  $\triangleleft \triangleright$  e premete il pulsante **OK**.
  - "Qualità del video" è una combinazione di dimensione fotogramma, frequenza di bit (rapporto di compressione) e frequenza di fotogrammi.

## Opzioni disponibili per la qualità del video

Le opzioni disponibili per la qualità del video variano in base alle opzioni selezionate per **[Freq. fotog. video]** e **[Compr. freq. bit video]** nel menu video (P.136).

- Se effettuate riprese video che saranno visualizzate sul televisore, selezionate una frequenza dei fotogrammi che corrisponda allo standard video del dispositivo; in caso contrario, il video potrebbe non essere riprodotto in modo fluido. Gli standard video variano secondo il paese o la regione: alcuni utilizzano NTSC, altri PAL.
  - Se effettuate riprese da visualizzare su dispositivi NTSC, selezionate 60p (30p)
  - Se effettuate riprese da visualizzare su dispositivi PAL, selezionate 50p (25p)
- I video sono archiviati in formato MPEG-4 AVC/H.264. La dimensione massima di ciascun file è 4 GB. Il tempo di registrazione massimo di ciascun video è 29 minuti.
- In base alla scheda usata, la registrazione potrebbe terminare prima di aver raggiunto la lunghezza massima.
- Le modalità foto disponibili variano con l'opzione selezionata per ciascuna qualità del video.
- Usate schede UHS-I con classe di velocità UHS 3 durante le riprese in 4K o in modalità High-speed.
- Usate una scheda su una classe di velocità 10 o superiore durante la ripresa di video FHD/HD.
- I video 4K potrebbero non essere riprodotti sugli stessi sistemi di computer. Ulteriori informazioni sono disponibili sul nostro sito web.

## Modalità di registrazione: 4K

Registrate video 4K.

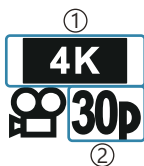

- ① Dimensione dell'immagine  
4K: 3840×2160
- ② Parte fotogr  
30p  
25p

## Modalità di registrazione: FHD/HD

Registrate video standard.



- ① Dimensione dell'immagine  
FHD: 1920×1080  
HD: 1280×720
- ② Velocità bit (compressione)  
SF (Super Fine)  
F (Fine)  
N (Normale)
- ③ Parte fotogr  
60P (30p)  
50P (25p)

## Modalità di registrazione: HS (High-speed)

Registrate video in slow-motion. Video a velocità fotogrammi elevata, riproduce a circa 30 fps.



- ① Dimensione dell'immagine
- ② Parte fotogr  
FHD: 1920×1080 120 fps  
HD: 1280×720 240 fps  
SD: 640×360 480 fps

🔊 La registrazione può continuare per un massimo di 20 secondi.

🔧 La messa a fuoco e l'esposizione sono fisse all'inizio della registrazione.

🔇 Non registra il sonoro.

🔧 Questa modalità non è disponibile in **AUTO** o **SCN**.

# Riduzione dell'oscillazione della fotocamera (Stabilizz img)

Potete ridurre la quantità di oscillazioni e spostamenti che si verificano quando fotografate in condizioni di scarsa luminosità o con ingrandimento.

La stabilizzazione dell'immagine inizia quando premete il pulsante di scatto a metà.

1. Premete il tasto **OK**, quindi evidenziate Stabilizzazione immagine con  $\Delta \nabla$ .



2. Evidenziate un'opzione usando i pulsanti  $\triangleleft \triangleright$  e premete il pulsante **OK**.

## Immagini

S-IS Off	La stabilizzazione immagine è disattivata.
S-IS Acceso	Stabilizzazione immagine ottimale attivata.

## Video

M-IS Off	La stabilizzazione immagine è disattivata.
M-IS Acceso	Stabilizzazione immagine attivata.

🔊 I bordi del fotogramma sono tagliati quando è selezionato **[M-IS Acceso]**, riducendo l'area registrata.

🔊 La stabilizzazione immagine è impostata su **[M-IS Spento]** quando **[FHD HS 120fps]**, **[HD HS 240fps]** o **[SD HS 480fps]** è selezionato per qualità del video.

🔊 Quando utilizzate un treppiede, impostatela stabilizzazione immagine su **[S-IS Spento]** o **[M-IS Spento]**.

🔊 La stabilizzazione immagine potrebbe non essere in grado di compensare completamente gli effetti del movimento della fotocamera se il movimento è molto ampio o la velocità dell'otturatore molto lenta. In questi casi, si consiglia di usare un treppiede.

🔊 Attivando lo stabilizzatore di immagine potreste notare un rumore meccanico o una vibrazione.

# Regolazione della potenza del flash (controllo intensità flash)

Potete regolare la potenza del flash se il soggetto è sovraesposto o sottoesposto anche se l'esposizione nel resto del fotogramma è corretta.

1. Premete il tasto **OK**, quindi evidenziate Stabilizzazione immagine con  $\Delta \nabla$ .



2. Evidenziate un'opzione usando i pulsanti  $\triangleleft \triangleright$  e premete il pulsante **OK**.
  - La luminosità del flash può essere ridotta selezionando valori negativi (più il valore è basso, più il flash è tenue) o aumentata selezionando valori positivi (più il valore è alto, più il flash è luminoso).

⚠ Non disponibile in modalità **AUTO**, quando [ **TRIP** ] **HDR** è selezionato in modalità **SCN**.



# Scelta del modo di misurazione della luminosità (esposizione)

E' possibile selezionare in che modo la fotocamera misura la luminosità del soggetto.

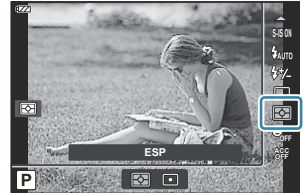
1. Premete il tasto **OK**, quindi evidenziate Esposizione con  $\Delta \nabla$ .



2. Evidenziate un'opzione usando i pulsanti  $\triangleleft \triangleright$  e premete il pulsante **OK**.

	ESP	Bilancia la luminosità sullo schermo durante lo scatto (Misura separatamente la luminosità al centro e nelle aree circostanti dello schermo). Se impostato su <b>[ESP]</b> , il centro può apparire scuro quando si fotografa in condizioni di elevato controluce.
	Spot	Fotografa il soggetto al centro se in controluce (La luminosità viene misurata al centro dello schermo).

# Rilevamento automatico del viso (Priorità viso)

La fotocamera rileva i volti e regola messa a fuoco ed ESP digitale.

1. Premete il tasto **OK**, quindi evidenziate Priorità viso con  $\Delta \nabla$ .

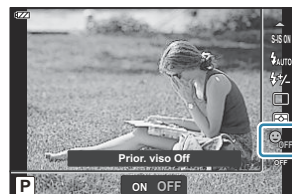

2. Evidenziate un'opzione usando i pulsanti  $\triangleleft \triangleright$  e premete il pulsante **OK**.

Acceso	Prior. Viso On	La fotocamera individua ed esegue la messa a fuoco sui visi.
Spento	Prior. Viso Off	Priorità viso spenta.







# Uso degli accessori opzionali (Accessori)

Usate questa opzione quando sono montati gli accessori opzionali.

1. Premete il tasto **OK**, quindi evidenziate Accessori con  $\Delta \nabla$ .



2. Evidenziate un'opzione usando i pulsanti  $\triangleleft \triangleright$  e premete il pulsante **OK**.

Spento	Accessorio spento	
	PTWC-01	Scattate le foto usando solo la fotocamera.  Selezionate in base all'accessorio opzionale montato.
	TCON-T01	
	FCON-T01	
	FCON-T02	
FD-1	FD-1	

 ["Accessori opzionali" \(P.244\)](#)

# Riproduzione

## Visualizzazione delle informazioni durante la riproduzione

### Informazioni sulla riproduzione dell'immagine

#### Visualizzazione semplificata

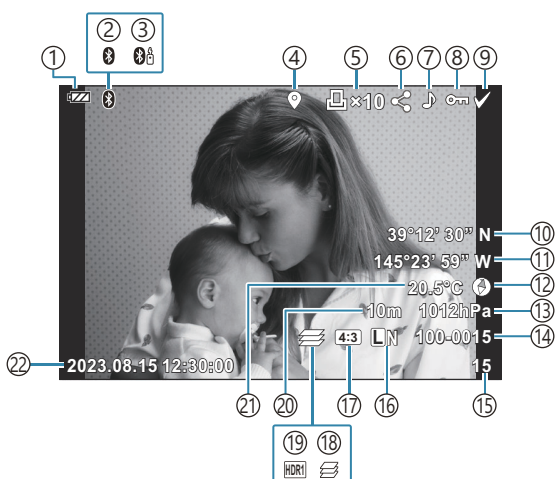

#### Visualizzazione generale

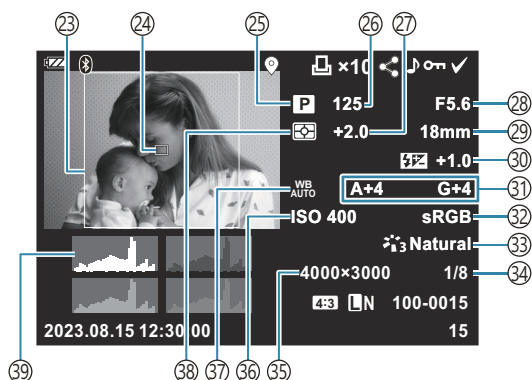

- ① Livello della batteria (P.27)
- ② Connessione **Bluetooth**® attiva (P.179)
- ③ Telecomando (P.191)
- ④ Inclusione di informazioni GPS (P.207)
- ⑤ Ordine di stampa
  - Numero di stampe (P.115)
- ⑥ Condividi ordine (P.108)
- ⑦ Registrazione audio (P.110)
- ⑧ Protezione (P.109)
- ⑨ Sel.Immag. Immagine (P.98)
- ⑩ Latitudine (P.210)
- ⑪ Longitudine (P.210)
- ⑫ Informazioni sulla direzione (P.210)
- ⑬ Atmosfera (P.210)
- ⑭ Numero file
  -   Menu Custom  > [Nome file] (P.156)
- ⑮ Numero fotogramma
- ⑯ Qualità dell'immagine (P.81, P.83)
- ⑰ Rapporto di aspetto (P.80)
- ⑱ Stack messa a fuoco (P.49)
- ⑲ Immagine HDR (P.43, P.51)
- ⑳ Altitudine/profondità (P.210)
- ㉑ Temperatura (temperatura dell'acqua)(P.210)
- ㉒ Data e ora (P.28)
- ㉓ Aspetto bordo <sup>1</sup> (P.80)
- ㉔ Crocino AF P.127)
- ㉕ Modalità di ripresa (P.35)
- ㉖ Tempo di posa (P.39, P.41)
- ㉗ Compensazione dell'esposizione (P.58)
- ㉘ Valore diaframma (P.39, P.41)
- ㉙ Lunghezza focale
- ㉚ Controllo dell'intensità del flash (P.86)
- ㉛ Compensazione del bilanciamento del bianco (P.154)
- ㉜ Sp.colore (P.154)
- ㉝ Modalità foto (P.71)
- ㉞ Valore di compressione (P.81, P.166).
- ㉟ Num. pixel (P.81, P.166).
- ㊱ Sensibilità ISO (P.74)
- ㊲ Bilanciamento del bianco (P.75)
- ㊳ Modalità di esposizione (P.87)
- ㊴ Istogramma



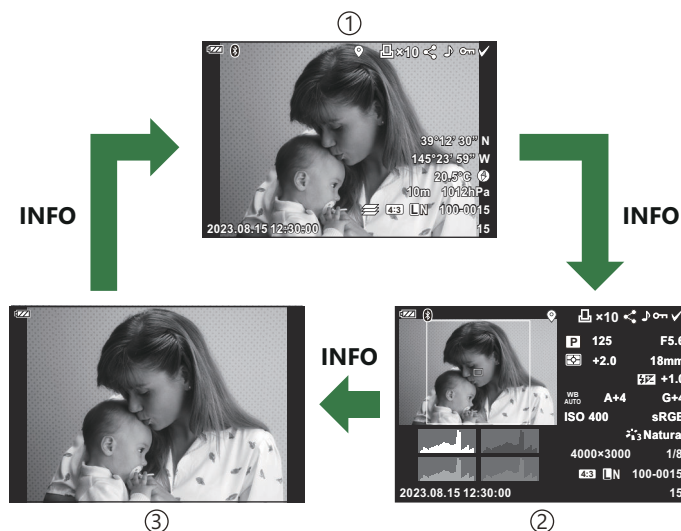
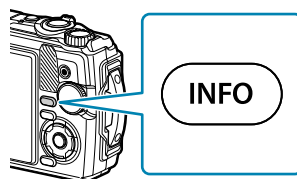

1 Visualizzato solo se il rapporto di aspetto selezionato è diverso da 4:3 con un'opzione di qualità immagine RAW.

# Visualizzazione dei dettagli

Premendo il pulsante **INFO**, è possibile navigare tra le informazioni visualizzate sul monitor durante la riproduzione.



- ① Visualizzazione semplificata
- ② Visualizzazione generale
- ③ Solo immagine

🔗 È possibile aggiungere alle informazioni visualizzate durante la riproduzione le visualizzazioni dell'istogramma e delle zone d'ombra.   **Menu Custom B** > [/Impostazioni Info] > [ **Info**] (P.161)

# Visualizzazione di fotografie e video

## Visualizzazione delle immagini



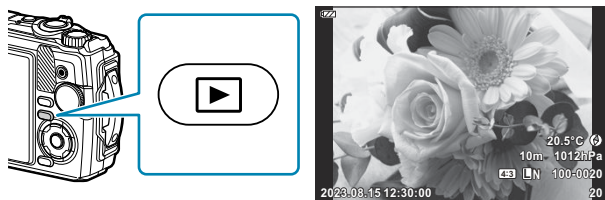

### 1. Premete il pulsante .

- Verrà visualizzata l'ultima fotografia scattata.
- Selezionate la fotografia o il filmato desiderati utilizzando la ghiera di controllo o i tasti freccia.
- Per tornare alla modalità di ripresa, premete il pulsante  oppure il pulsante di scatto a metà.



Immagini

Ghiera di controllo	<ul style="list-style-type: none"><li>• Riproduzione di un solo fotogramma: Indietro (◂)/Avanti (◃)</li><li>• Riproduzione ingrandita: è possibile visualizzare il fotogramma successivo o quello precedente nel corso della riproduzione ingrandita (P.96).</li><li>• Riproduzione Indice/Calendario: Evidenziare immagini (P.95)</li></ul>
Pulsanti a freccia (△ ▽ ◀ ▶)	<ul style="list-style-type: none"><li>• Riproduzione singolo fotogramma: mostra il fotogramma successivo (▶)/mostra il fotogramma precedente (◀)</li><li>• Riproduzione ingrandita: Modifica della posizione di ingrandimento (P.96) È possibile visualizzare il fotogramma successivo (▶) o quello precedente (◀) nel corso della riproduzione ingrandita premendo il pulsante <b>INFO</b>.</li><li>• Riproduzione Indice/Calendario: Evidenziare immagini (P.95)</li></ul>
Tasto dello zoom	<p>Ruotate la leva dello zoom in senso antiorario per la riproduzione singolo fotogramma o riproduzione indice (P.95).</p> <p>Ruotate il pulsante dello zoom in senso orario per la riproduzione ravvicinata (P.96).</p>

Pulsante <b>INFO</b>	Visualizzazione delle informazioni sull'immagine (P.92)
Pulsante  (▽)	Cancella l'immagine (P.99)
Pulsante <b>OK</b>	Visualizza i menu (o passa a riproduzione singolo fotogramma da riproduzione ingrandita o calendario).  "Uso delle funzioni durante la riproduzione" (P.100)
Pulsante  (☑)	Potete selezionare più immagini per [ <b>On</b> ], [ <b>Cancella selezione</b> ] o [ <b>Condividi ordine sel.</b> ].  "Selezione di più immagini (Condividi ordine sel., <b>On</b> , Cancella selezione)" (P.98)

## Visualizzazione dei video

### 1. Premete il pulsante .

- Verrà visualizzata l'ultima fotografia scattata.







Filmato

### 2. Premete il pulsante **OK**.

- Verrà visualizzato il menu di riproduzione diretta.





### 3. Selezionate [**Riproduci Video**] e premete il pulsante **OK**.

- Viene avviata la riproduzione del filmato.
- Avanzamento rapido e avvolgimento selezionando </>.
- Premete nuovamente il pulsante **OK** per mettere in pausa la riproduzione. Mentre il filmato è in pausa, premete  per visualizzare il primo fotogramma e  per visualizzare l'ultimo. Spostatevi ai fotogrammi precedenti o successivi usando </> o la ghiera di comando.
- Per terminare la riproduzione, premete il tasto **MENU**.
- Usate   per regolare il volume durante la riproduzione dei video.

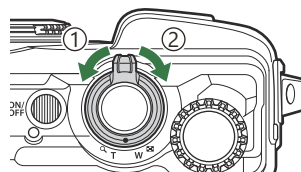

# Trovare le foto rapidamente (Riproduzione indice e calendario)

Ruotando la leva dello zoom in senso antiorario (verso ) durante la riproduzione a singolo fotogramma potete avviare la riproduzione indice. Ruotare fino alla fine per la riproduzione del calendario.





① Antiorario (verso )

② Orario (verso )



- Usate   o la ghiera di controllo per spostare il cursore.
- Ruotate la leva dello zoom in senso orario (verso ) per passare dalla riproduzione calendario, a indice a singolo fotogramma.
- Per passare dalla riproduzione calendario a singolo fotogramma, premete il pulsante **OK**.



- ① Riproduzione di un solo fotogramma
- ② Visualizzazione indice
- ③ Visualizzazione calendario

 Potete modificare il numero di fotogrammi per visualizzazione indice.  [\[Impostazioni\]](#) (P.163)

# Ingrandimento (riproduzione ingrandita)

Per utilizzare lo zoom sull'immagine corrente durante la riproduzione singolo fotogramma, ruotate la leva dello zoom in senso orario (verso ) per ingrandire e in senso antiorario (verso ) per rimpicciolire. Premete il pulsante **OK** per tornare alla riproduzione a fotogramma singolo.

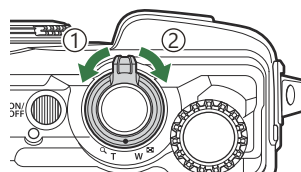

① Antiorario (verso )

② Orario (verso )

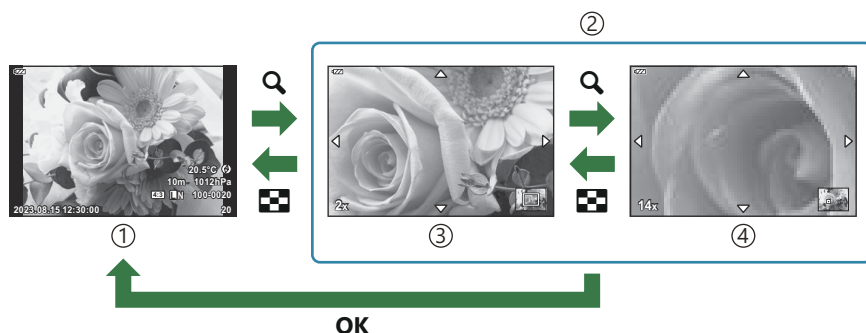







① Riproduzione di un solo fotogramma

② Riproduzione ingrandita

③ zoom 2x

④ zoom 14x

- Premete     per scorrere un'immagine nella direzione del pulsante premuto.
- Per visualizzare altre immagini durante l'ingrandimento, premete il pulsante **INFO**, quindi premete  . Premete di nuovo il pulsante **INFO** per riattivare lo scorrimento. Potete visualizzare le altre immagini anche usando la ghiera di controllo.







# Riproduzione a scorrimento dei panorami

Esegue la riproduzione a scorrimento di una serie di immagini che vengono combinate per creare un panorama.

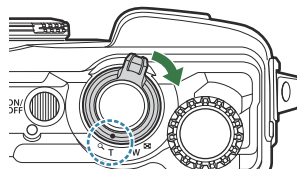
1. Selezionate un panorama in una riproduzione a fotogramma singolo.

2. Ruotate il pulsante dello zoom in senso antiorario (verso )





- Premete     per scorrere un'immagine nella direzione del pulsante premuto.



①

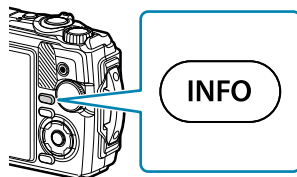

① Area attualmente in riproduzione

- Per utilizzare lo zoom sull'immagine corrente durante la riproduzione a scorrimento di un panorama, ruotate la leva dello zoom in senso orario per ingrandire (rapporti da 2x a 14x) e in senso antiorario per ridurre. Premete il pulsante **OK** per tornare alla riproduzione a fotogramma singolo.
- Per visualizzare altre immagini con un rapporto di zoom pari o superiore a 2x, premete il pulsante **INFO**, quindi premete  . Premete di nuovo il pulsante **INFO** per riattivare lo scorrimento. Potete visualizzare le altre immagini anche usando la ghiera di controllo.



# Selezione di più immagini (Condividi ordine sel., , Cancella selezione)

Potete selezionare più immagini per **[Condividi ordine sel.]**, **[]** o **[Cancella selezione]**.

1. Selezionate le immagini premendo il pulsante  () durante la riproduzione.
  - L'immagine verrà selezionata e verrà visualizzato .
  - Per annullare la selezione, premete di nuovo il pulsante.
  - Potete selezionare un'immagine durante la riproduzione di un singolo fotogramma e la riproduzione dell'indice.
2. Premete il pulsante **OK** per visualizzare i menu e scegliete **[Condividi ordine sel.]**, **[]** o **[Cancella selezione]**.

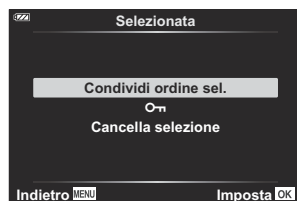

# Eliminazione delle immagini (Cancella)

1. Visualizzate l'immagine da eliminare e premete il pulsante  (▽).

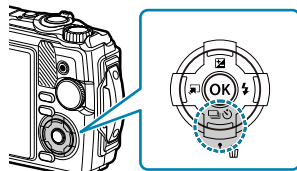

2. Evidenziate **[Si]** e premete il pulsante **OK**.

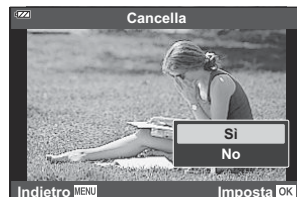





- L'immagine sarà eliminata.

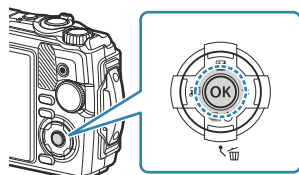

# Uso delle funzioni durante la riproduzione



Il menu di riproduzione diretto può essere visualizzato premendo il pulsante **OK** durante la riproduzione. Evidenziate l'opzione desiderata e selezionatela premendo il pulsante **OK**.



- Riproduzione  (P.102)
- Modifica dati RAW (P.103)
- Modifica JPEG (P.104)
- Riproduci Video (P.94)
- Modifica video (P.106)
- Condividi ordine (P.108)
-  (P.109)
-  (P.110)
- Ruota (P.111)
-  (P.112)
- Overlay immagini (P.113)
-  (P.115)
- Cancella (P.118)

Le opzioni visualizzate variano in base al tipo di immagine selezionata.

	RAW	JPEG	RAW+JPEG	Filmato
<b>Riproduzione</b> 	○	○	○	×
<b>Modifica dati RAW</b>	○	×	○	×
<b>Modifica JPEG</b>	×	○	○	×
<b>Riproduci Video</b>	×	×	×	○
<b>Modifica video</b>	×	×	×	○
<b>Condividi ordine</b>	○	○	○	○
	○	○	○	○
	○	○	○	×
<b>Ruota</b>	○	○	○	×

	RAW	JPEG	RAW+JPEG	Filmato
	○	○	○	○
<b>Overlay immagini</b>	○	×	○	×
	×	○	○	×
<b>Cancella</b>	○	○	○	○



# Riproduzione di memo vocali (Riproduzione ) quando è visualizzata l'immagine associata

I memo vocali ([P.110](#), [P.135](#)) vengono riprodotti quando viene visualizzata l'immagine associata.

**1.** Selezionate una foto con audio e premete il pulsante **OK**.

**2.** Selezionate [**Riproduci** ] e premete il pulsante **OK**.

- Viene avviata la riproduzione dell'audio.

- Per terminare la riproduzione dell'audio, premete **OK** o il pulsante **MENU**.
- Usate   per regolare il volume durante la riproduzione.

# Ritocco delle immagini (Modifica dati RAW/ Modifica JPEG)

Crea copie ritoccate delle immagini. Nel caso di immagini RAW, è possibile regolare le impostazioni in vigore nel momento in cui la foto è stata scattata, ad esempio il bilanciamento del bianco e la modalità foto (inclusi i filtri artistici). Con le immagini JPEG, è possibile apportare modifiche semplici come ritaglio e ridimensionamento.

Modifica dati RAW	<p>Ritoccate le immagini e salvate le copie risultanti in formato JPEG (P.103). Sono disponibili le seguenti opzioni:</p> <p><b>[Attuale]:</b> Salvate l'immagine con le impostazioni attualmente selezionate con la fotocamera.</p> <p><b>[ART BKT]:</b> La fotocamera crea più copie JPEG di ogni immagine, una per ciascun filtro artistico selezionato. Selezionate uno o più filtri e applicateli a una o più immagini.</p>
Modifica JPEG	<p>Ritoccate le immagini JPEG e salvate le copie risultanti in formato JPEG. (P.104)</p>

## Ritocco delle immagini RAW (Modifica dati RAW)

1. Durante la riproduzione, visualizzate la foto che volete ritoccare e premete il pulsante **OK**.
  2. Evidenziate **[Modifica dati RAW]** e premete il pulsante **OK**.
    - Verranno visualizzate le opzioni di modifica.
- ⓘ Se l'immagine corrente non è un'immagine RAW, **[Modifica dati RAW]** non verrà visualizzato. Selezionate un'immagine diversa.

3. Visualizzate gli elementi utilizzando i pulsanti  $\Delta \nabla$ .
  - Per applicare le impostazioni correnti della fotocamera, evidenziate **[Attuale]** e premete il pulsante **OK**. Verranno applicate le impostazioni correnti.
    - Evidenziate **[Yes]** tramite  $\Delta \nabla$  e premete il pulsante **OK** per creare una copia JPEG utilizzando le impostazioni selezionate.
  - Evidenziando **[ART BKT]** e premendo  $\triangleright$  viene visualizzato un elenco di filtri artistici. Evidenziate i filtri artistici e premete il pulsante **OK** per selezionare o deselegionare. I filtri selezionati sono contrassegnati da una  $\checkmark$ . Premete il pulsante **MENU** per tornare al display precedente una volta selezionati tutti i filtri desiderati.
    - Premete il pulsante **OK** per registrare l'immagine dopo l'elaborazione con il filtro artistico selezionato.
  
4. Per creare copie aggiuntive dello stesso originale, evidenziate **[Reset]** e premete il pulsante **OK**. Per uscire senza creare più copie, evidenziate **[No]** e premete il pulsante **OK**.
  - Selezionando **[Reset]** verranno visualizzate le opzioni di editing. Ripetete il processo dal passaggio 3.

 Le immagini RAW non possono essere ritoccate se:

- non c'è spazio sufficiente sulla scheda di memoria o la foto è stata creata con una fotocamera diversa



## Ritocco delle immagini JPEG (Modifica JPEG)

Il menu **[Modifica JPEG]** contiene le opzioni elencate di seguito.

Corr Ombre	Schiarisce i soggetti retroilluminati.
Corr. occhi rossi	Riduce l'effetto occhi rossi nelle immagini scattate con il flash.
	Ritaglia le immagini. Regolate le dimensioni del ritaglio con la ghiera di controllo e posizionate con $\Delta \nabla \langle \triangleright$ .
Aspetto	Consente di modificare il rapporto di aspetto da standard 4:3 a <b>[3:2]</b> , <b>[16:9]</b> , <b>[1:1]</b> o <b>[3:4]</b> . Dopo aver selezionato un rapporto di aspetto, usate $\Delta \nabla \langle \triangleright$ per posizionare il ritaglio.
Bianco e nero	Crea una copia in bianco e nero dell'immagine corrente.
Seppia	Crea una copia color seppia dell'immagine corrente.



<b>Saturazione</b>	Regola la vividezza dei colori. I risultati possono essere visualizzati in anteprima sul display.
	Crea una copia ridimensionata di 1280 × 960, 640 × 480 o 320 × 240 pixel. Le immagini con un rapporto di aspetto diverso dallo standard 4:3 sono ridimensionate a misure il più vicino possibile all'opzione selezionata.
<b>e-Ritratto</b>	Crea carnagioni uniformi. L'effetto desiderato potrebbe non essere raggiunto se non viene rilevato alcun volto.

- ⓘ La correzione degli occhi rossi potrebbe non funzionare su certe immagini.
- ⓘ La modifica di immagini JPEG non è consentita nei casi seguenti:
  - Quando un'immagine viene memorizzata su un PC, quando sulla scheda di memoria è disponibile memoria sufficiente, quando un'immagine viene memorizzata su un'altra fotocamera
- ⓘ  non può essere usato per allargare le foto.
- ⓘ  non è applicabile ad alcune foto.
- ⓘ  (ritaglio) e **[Aspetto]** si applicano solo alle immagini con un rapporto di aspetto di 4:3 (standard).

**1.** Durante la riproduzione, visualizzate la foto che volete ritoccare e premete il pulsante **OK**.

**2.** Evidenziate **[Modifica JPEG]** e premete il pulsante **OK**.

- Verranno visualizzate le opzioni di modifica.

ⓘ Se l'immagine corrente non è un'immagine JPEG, **[Modifica JPEG]** non verrà visualizzato. Selezionate un'immagine diversa.

**3.** Evidenziate un'opzione usando i pulsanti  $\Delta \nabla$  e premete il pulsante **OK**.

- L'effetto può essere visualizzato in anteprima sul display. Se vengono elencate più opzioni per l'elemento selezionato, usate  $\Delta \nabla$  per scegliere l'opzione desiderata.
- Quando è selezionato , potete dimensionare il ritaglio usando la ghiera di controllo e posizionarlo usando  $\Delta \nabla \triangleleft \triangleright$ .
- Quando è selezionato **[Aspetto]**, potete posizionare il ritaglio usando  $\Delta \nabla \triangleleft \triangleright$ .

**4.** Evidenziate **[Si]** e premete il pulsante **OK**.

- L'immagine modificata viene memorizzata sulla scheda.

# Modifica di video (Modifica video)

Modifica video.

## Creazione di fermi immagine (In-Movie Image Capture)

---

Salvate una copia (rapporto di aspetto **16:9**) del fotogramma selezionato da un video 4K registrato con la fotocamera.

1. Durante la riproduzione, visualizzate il filmato che volete modificare e premete il pulsante **OK**.
2. Evidenziate **[Modifica video]** e premete il pulsante **OK**.
3. Usate  $\Delta \nabla$  per evidenziare **[In-Movie Image Capture]** e premete il pulsante **OK**.
4. Usate  $\triangleleft \triangleright$  per selezionare un fotogramma da salvare come immagine fissa e premete il pulsante **OK**.
  - Usate  $\Delta \nabla$  per saltare più fotogrammi.
  - Premete il pulsante **MENU** per tornare alla riproduzione a fotogramma singolo.

⚠ La data di registrazione dell'immagine può differire da quella del video originale.

## Ritaglio di video (Video Trimming)

---

Ritaglia le riprese selezionate dai video registrati con la fotocamera e sovrascrive l'originale con il filmato modificato o salva la copia modificata separatamente.

1. Durante la riproduzione, visualizzate il filmato che volete modificare e premete il pulsante **OK**.
2. Evidenziate **[Modifica video]** e premete il pulsante **OK**.
3. Usate  $\Delta \nabla$  per evidenziare **[Movie Trimming]** e premete il pulsante **OK**.

- 4.** Evidenziate **[Sovrasc.]** o **[Nuovo File]** e premete il pulsante **OK**.
  - Se l'immagine è protetta, non potete selezionare **[Sovrasc.]**.
  
- 5.** Utilizzate **<|>** per evidenziare l'opzione desiderata per stabilire se la sezione da cancellare inizia dal primo o dall'ultimo fotogramma, quindi premete il tasto **OK**.
  - Per saltare dal primo all'ultimo fotogramma, ruotate la ghiera di controllo.
  
- 6.** Utilizzate **<|>** per selezionare la sezione da eliminare.
  - La sezione da eliminare viene visualizzata in rosso.
  
- 7.** Premete il pulsante **OK**.
  
- 8.** Evidenziate **[Si]** e premete il pulsante **OK**.



 La data di registrazione dell'immagine può differire da quella del video originale.

# Selezione delle immagini per la condivisione (Condividi ordine)

Potete selezionare in anticipo le immagini che volete trasferire su uno smartphone.

1. Visualizzate l'immagine da trasferire e premete il pulsante **OK**.
  - Verrà visualizzato il menu di riproduzione.
2. Selezionate **[Share Order]** e premete il pulsante **OK**. Premete quindi  $\Delta$  o  $\nabla$ .
  - L'immagine viene contrassegnata per la condivisione. Verrà visualizzata un'icona  e il tipo di file.
  - Possono essere contrassegnate fino a 200 immagini alla volta da condividere su ogni slot.
  - Per annullare un ordine di condivisione, premete  $\Delta$  o  $\nabla$ .

 Gli ordini di condivisione non possono includere immagini RAW.

 Potete selezionare in anticipo le immagini che desiderate trasferire e impostare un ordine di condivisione in una sola volta.  ["Selezione di più immagini \(Condividi ordine sel., !\[\]\(5f24500834b50a8307ffe63e419281a9\_img.jpg\) Cancella selezione\)" \(P.98\)](#), ["Trasferimento delle immagini a uno smartphone" \(P.182\)](#)

# Proteggete l'immagine (🔒)

Proteggete le immagini dalla cancellazione involontaria.

1. Visualizzate l'immagine da proteggere e premete il pulsante **OK**.
2. Selezionate [🔒] e premete il pulsante **OK**. Premete quindi  $\Delta$  o  $\nabla$ .

- Le immagini protette sono indicate da un'icona 🔒 (proteggi).



- Premete  $\Delta$  o  $\nabla$  per rimuovere la protezione.

👉 Potete inoltre proteggere più immagini selezionate. 📄 "Selezione di più immagini (Condividi ordine sel., 🔒, Cancella selezione) (P.98)

⚠️ La formattazione della scheda comporta la cancellazione di tutte le immagini, anche quelle protette.

# Aggiunta di audio alle immagini (🎤)

Potete registrare l'audio usando il microfono stereo integrato e aggiungerlo alle immagini. L'audio registrato fornisce una semplice sostituzione alle note scritte sulle immagini. Le registrazioni audio possono avere una durata massima di 30 secondi.

1. Visualizzate l'immagine a cui aggiungere un audio, quindi premete il pulsante **OK**.
  - La registrazione audio non è disponibile con le immagini protette.

2. Selezionate [🎤] e premete il pulsante **OK**.



- Per uscire senza aggiungere alcun audio, selezionate **[No]**.

3. Selezionate [🎤 **Start**] e premete il pulsante **OK** per avviare la registrazione.

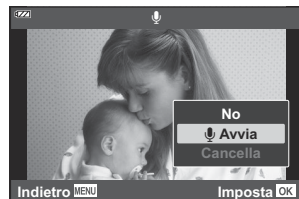

4. Premete il pulsante **OK** per terminare la registrazione.

- Le immagini con le registrazioni audio vengono indicate da un'icona 🎵.
- Per eliminare l'audio registrato, selezionate **[Erase]** nel passaggio 3.



🔗 L'audio può essere aggiunto alle immagini anche usando l'opzione **[Modif.]** nel menu di riproduzione ▶ (P.138). Utilizzate **[Modifica]** > **[Sel. Immagine]** per selezionare l'immagine, quindi premete il pulsante **OK** e selezionate [🎤].

🔗 L'audio registrato può essere riprodotto usando **[Play 🎵]** (P.102).

# Rotazione delle immagini (Ruota)

Scegliete se ruotare le fotografia.

1. Visualizzate l'immagine da ruotare e premete il pulsante **D**.
2. Selezionate **[Rotate]** e premete il pulsante **OK**.
3. Premete  $\Delta$  per ruotare l'immagine in senso antiorario,  $\nabla$  per ruotarla in senso orario. L'immagine ruota a ogni pressione di uno dei pulsanti.
  - Premete il pulsante **OK** per salvare le modifiche e uscire.
  - L'immagine ruotata viene salvata nell'orientamento corrente.
  - Non potete ruotare video e immagini protette.

 La fotocamera può essere configurata per ruotare automaticamente le immagini con orientamento verticale durante la riproduzione.   [Menu di riproduzione > \[📷\] \(P:139\)](#)

 **[Rotate]** non è disponibile quando è selezionato **[Off]** per [📷].

# Riprodurre le immagini automaticamente



Questa funzione visualizza le fotografie memorizzate nella scheda una dopo l'altra.

1. Premete il pulsante **OK** nella visualizzazione di riproduzione.

2. Alte Luci  e premete il pulsante **OK**.



3. Configurate la presentazione

<b>Avvia</b>	Avvia la presentazione. Le immagini vengono visualizzate nell'ordine, a partire dall'immagine corrente.
<b>BGM</b>	Pewr mette di attivare ( <b>[On]</b> ) o disattivare ( <b>[Spento]</b> ) la musica di sottofondo.
<b>Scorrere</b>	Impostate il tipo di dati che devono essere riprodotti.
<b>Intervallo Slide</b>	Selezionate la durata di visualizzazione di ogni immagine tra 2 e 10 secondi.
<b>Intervallo Video</b>	Selezionate <b>[Pieno]</b> per riprodurre clip di filmato completi nella presentazione, o <b>[Corto]</b> per riprodurre solo la parte iniziale di ogni clip.

4. Evidenziate **[Avvia]** e premete il pulsante **OK**.

- La presentazione si avvia.
- Premete  $\Delta$   $\nabla$  durante la presentazione per regolare il volume globale dell'altoparlante della fotocamera. Premete  $\triangleleft$   $\triangleright$  mentre è visualizzato l'indicatore di regolazione del volume per regolare il bilanciamento tra il suono registrato con l'immagine o il filmato e la musica di sottofondo.
- Premete il pulsante **OK** per interrompere la presentazione.



# Combinazione di immagini (Overlay immagini)

Sovrapponete foto RAW esistenti per creare una nuova immagine. È possibile includere fino a 3 immagini nella sovrapposizione.

I risultati possono essere modificati regolando la luminosità (guadagno) separatamente per ciascuna immagine.

1. Riproducete la fotografia e premete il pulsante **OK**.
2. Selezionate **[Overlay immagini]** e premete il pulsante **OK**.
3. Selezionate il numero di immagini nella sovrapposizione e premete il pulsante **OK**.
4. Evidenziate le immagini RAW per la sovrapposizione con  $\Delta$   $\nabla$   $\triangleleft$   $\triangleright$  e premete il pulsante **OK**.

- Apparirà un'icona  $\checkmark$  sulle immagini selezionate. Premete nuovamente il pulsante **OK** per rimuovere l'icona  $\checkmark$ .

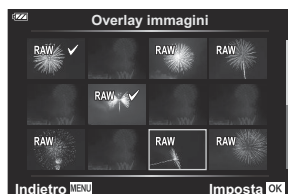

- Una volta selezionato il numero di immagini al punto 3, viene visualizzata una sovrapposizione.

5. Regolate il guadagno per tutte le immagini nella sovrapposizione.
  - Evidenziate le immagini con i pulsanti  $\triangleleft$   $\triangleright$  e regolate il guadagno con i pulsanti  $\Delta$   $\nabla$ .
  - Il guadagno può essere regolato nell'intervallo 0,1 - 2,0. Verificate i risultati nel monitor.
6. Premete il pulsante **OK**. Verrà visualizzata una finestra di conferma.
  - Evidenziate **[Si]** e premete il pulsante **OK**.

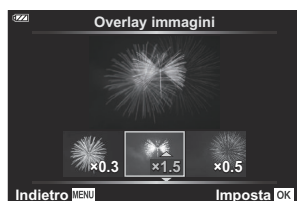



 L'immagine viene salvata con la qualità impostata al momento del salvataggio (se selezionate **[RAW]**, la copia viene salvata in formato **[L F+RAW]**).

🔗 Le sovrapposizioni in formato RAW possono a loro volta essere combinate con altre immagini RAW per creare sovrapposizioni contenenti 4 o più immagini.

# Ordine di stampa (DPOF)

Potete salvare gli "ordini di stampa" sulla scheda di memoria digitale elencando le immagini da stampare e il numero di copie di ogni stampa. Potete quindi far stampare le immagini presso un laboratorio che supporti DPOF. Quando create un ordine di stampa è richiesta una scheda di memoria.

## Creazione di un ordine di stampa

1. Premete il pulsante **OK** durante la riproduzione e selezionate [] (Ordine di stampa).
2. Selezionate [] or [ALL] e premete il pulsante **OK**.

### Singole immagini

Premete <|> per selezionare un fotogramma che desiderate aggiungere all'ordine di stampa, quindi premete  $\Delta$   $\nabla$  per scegliere il numero di stampe.



- Ripetete questo passaggio per aggiungere altre immagini all'ordine di stampa. Premete **OK** dopo aver selezionato tutte le immagini desiderate.

### Tutte le immagini

Selezionate [ALL] e premete il pulsante **OK**.

3. Selezionate il formato per la data e l'ora, quindi premete il pulsante **Q**.



No	Le immagini vengono stampate senza la data e l'ora.
Data	Le immagini vengono stampate con la data dello scatto.
Ora	Le immagini vengono stampate con l'ora dello scatto.

ⓘ Durante la stampa delle immagini, non potete modificare l'impostazione tra un'immagine e l'altra.

4. Selezionate **[Set]** e premete il pulsante **OK**.

- L'impostazione verrà applicata alle immagini salvate sulla scheda usata per la riproduzione.

ⓘ Non potete usare la fotocamera per modificare gli ordini di stampa creati con altri dispositivi. La creazione di un nuovo ordine di stampa elimina ordini precedenti creati con altri dispositivi.

ⓘ Gli ordini di stampa non possono includere video o immagini RAW.

## Rimozione di tutte le immagini o di quelle selezionate dall'ordine di stampa

Potete selezionare tutti i dati di ordine delle stampe o solo quelli relativi alle immagini selezionate.

1. Premete il pulsante **OK** durante la riproduzione e selezionate **[Stampa]** (Ordine di stampa).

2. Selezionate **[Stampa]** e premete il pulsante **OK**.

- Per rimuovere tutte le immagini dall'ordine di stampa, selezionate **[Ripristina]** e premete **OK**. Per uscire senza rimuovere tutte le immagini, selezionate **[Keep]** e premete **OK**.
- È inoltre possibile rimuovere tutte le immagini dall'ordine di stampa selezionando **[Stampa ALL]** e scegliendo **[Reset]**.

- 3.** Premete **<|>** per selezionare le immagini da rimuovere dall'ordine di stampa.
  - Usate **∇** per impostare il numero di stampe a 0. Premete **OK** una volta dopo aver rimosso tutte le immagini desiderate dall'ordine di stampa.
  
- 4.** Selezionate il formato per la data e l'ora, quindi premete il pulsante **Q**.
  - Questa impostazione viene applicata a tutte le immagini con dati di ordine di stampa.
  - L'impostazione verrà applicata alle immagini salvate sulla scheda usata per la riproduzione.
  
- 5.** Selezionate **[Set]** e premete il pulsante **OK**.

# Eliminazione delle immagini (Cancella)













Elimina l'immagine corrente.

- 1.** Riproducete l'immagine che desiderate eliminare e premete il pulsante **OK**.
- 2.** Evidenziate **[Cancella]** e premete il pulsante **OK**.
- 3.** Evidenziate **[Si]** e premete il pulsante **OK**.
  - L'immagine sarà eliminata.

# Funzioni del menu

## Operazioni di base dei menu

I menu possono essere usati per personalizzare la fotocamera per un impiego più semplice e contengono le opzioni di scatto e di riproduzione non visualizzate nella schermata Live Control o altrove.

Scheda	Nome scheda	Descrizione
	<b>Menu di ripresa 1</b>	Opzioni di fotografia Consente di preparare la fotocamera allo scatto o di accedere alle impostazioni di base della foto.  <a href="#">"Menu di ripresa 1 e 2" (P.122)</a>
	<b>Menu di ripresa 2</b>	Opzioni di fotografia Consente di regolare le impostazioni avanzate della foto.  <a href="#">"Menu di ripresa 1 e 2" (P.122)</a>
	<b>Menu Video</b>	Opzioni di registrazione dei video. Consente di regolare le impostazioni base e personalizzate.  <a href="#">"Menu Video" (P.136)</a>
	<b>Menu di riproduzione</b>	Opzioni di riproduzione e ritocco.  <a href="#">"Menu di riproduzione" (P.138)</a>
	<b>Menu Custom</b>	Opzioni di personalizzazione della fotocamera.  <a href="#">"Menu Custom" (P.147)</a>
	<b>Menu Setup</b>	Opzioni per l'impostazione dell'orologio, per la scelta della lingua e altre opzioni analoghe.  <a href="#">"Menu Setup" (P.142)</a>

### Funzioni che non possono essere selezionate dai menu

Alcune voci non possono essere selezionate dai menu utilizzando i tasti a freccia

- Funzioni che non possono essere impostate con la modalità fotografia corrente.  ["Elenco delle modalità di ripresa configurabili" \(P.211\)](#)
- Le voci che non possono essere impostate a causa di una voce già impostata:
  - Impostazioni come Modalità foto non sono disponibili quando la ghiera modalità è ruotata su **AUTO**.

# 1. Premete il pulsante **MENU** per visualizzare i menu.

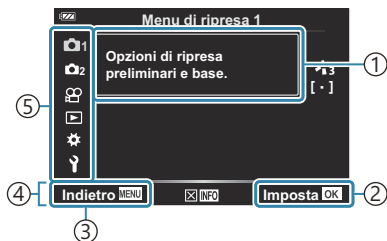

- ① Guida
- ② Premete **OK** per confermare l'impostazione
- ③ Premete il pulsante **MENU** per ritornare indietro di una schermata
- ④ Guida operativa
- ⑤ Scheda

- Una guida viene visualizzata dopo circa 2 secondi dopo aver selezionato un'opzione. Premete il pulsante **INFO** per visualizzare o nascondere le guide.

# 2. Evidenziate una scheda usando i pulsanti $\Delta$ $\nabla$ e premete il pulsante **OK**.

- Le schede del gruppo menu appaiono quando si seleziona **Menu Personalizzazione**. Usate  $\Delta$   $\nabla$  per selezionare un gruppo menu e premete il pulsante **OK**.

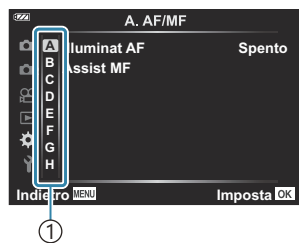

- ① Gruppi menu

# 3. Selezionate un elemento con $\Delta$ $\nabla$ , quindi premete il pulsante **OK** per visualizzare le opzioni per l'elemento selezionato.

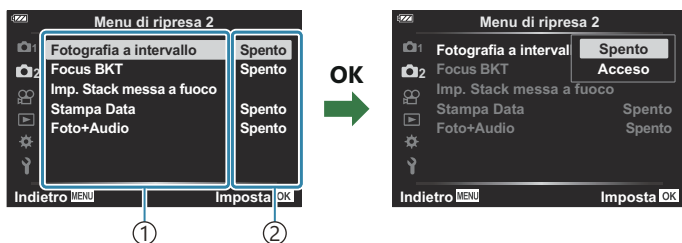

- ① Funzione
- ② Viene visualizzata l'impostazione corrente

# 4. Usate $\Delta$ $\nabla$ per evidenziare un'opzione e premete il pulsante **OK** per selezionare.

- Premete il pulsante **MENU** ripetutamente per uscire dal menu.



- ⓘ A seconda dello stato e delle impostazioni della fotocamera, alcune voci potrebbero non essere disponibili. Gli elementi non disponibili sono visualizzati in grigio e non possono essere selezionati.
- 🔗 Per le impostazioni predefinite di ciascuna opzione, fare riferimento a "[Impostazioni predefinite](#)" (P.221).
- 🔗 È possibile navigare nei menu anche utilizzando la ghiera anteriore e posteriore al posto dei tasti a freccia.

# Utilizzo del Menu di ripresa 1/Menu di ripresa 2

## Menu di ripresa 1 e 2

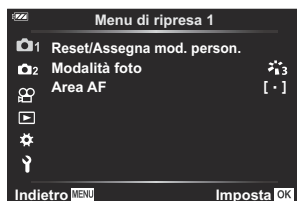

### 1 Menu di ripresa 1

- Reset/Assegna mod. person. ([P.52](#), [P.123](#))
- Modalità foto ([P.71](#), [P.125](#))
- Area AF ([P.127](#))

### 2 Menu di ripresa 2

- Fotografia a intervallo ([P.129](#))
- Focus BKT ([P.132](#))
- Imp. Stack messa a fuoco ([P.133](#))
- Stampe Data ([P.134](#))
- Foto+Audio ([P.135](#))

# Ripristino delle impostazioni predefinite (Ripristina)

Potete ripristinare con facilità le impostazioni della fotocamera ad una delle impostazioni predefinite. Potete scegliere di ripristinare tutte le impostazioni o solo quelle direttamente connesse alla fotografia.

1. Evidenziate **[Reset/Assegna mod. person.]** in  Menu di ripresa 1 e premete il pulsante **OK**.

2. Evidenziate **[Ripristina]** e premete il pulsante **OK**.

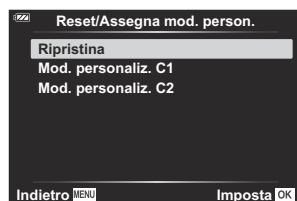

3. Evidenziate **[Full]** o **[Basic]** e premete il pulsante **OK**.

<b>Tutte</b>	Ripristina tutte le impostazioni con alcune eccezioni, come impostazione e visualizzazione di data/ora.
<b>Base</b>	Ripristina le impostazioni di base relative alla fotografia.

4. Evidenziate **[Si]** e premete il pulsante **OK**.

## Salvataggio delle impostazioni (Assegna a mod. person.)

Le impostazioni e le modalità di ripresa utilizzate di frequente possono essere salvate in modalità personalizzate ((**C1**, **C2**), [P.52](#)) e richiamate per l'uso quando necessario, semplicemente ruotando la ghiera modalità ([P.52](#)).

- Per impostazione predefinita, le modalità personalizzate sono equivalenti alla modalità **P**.

# Opzioni di elaborazione (Modalità foto)

Potete effettuare singole regolazioni a contrasto, nitidezza e altri parametri nelle impostazioni **[Modalità foto]** (P.71). Le modifiche ai parametri vengono memorizzate separatamente per ciascuna modalità foto.

1. Selezionate **[Modalità foto]** in  Menu di ripresa 1 e premete il pulsante **OK**.

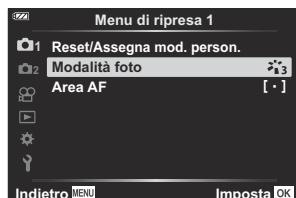

- La fotocamera visualizzerà la modalità foto disponibili nelle modalità di ripresa attuale.

## 2. Evidenziate un'opzione usando i pulsanti $\Delta$ $\nabla$ e premete il pulsante **OK**.

- Premete  $\triangleright$  per impostare le opzioni dettagliate per la modalità foto selezionata. Le opzioni dettagliate non sono disponibili per alcune modalità foto.

<b>Nitidezza</b>	I contorni sono migliorati per dare all'immagine un aspetto nitido e chiaro.
<b>Contrasto</b>	Permette di regolare la differenza tra chiari e scuri nell'immagine. Accentuare la differenza tra chiari e scuri può dare all'immagine un'impressione nitida e incisiva.
<b>Saturazione</b>	Permette di regolare le tonalità e l'intensità del colore dell'immagine. Aumentando la saturazione si ottiene un'immagine d'impatto con toni chiari.
<b>Ottimizzaz.</b>	Permette di regolare le tonalità e l'intensità del colore dell'immagine. L'immagine complessiva viene schiarita o scurita in base all'impressione del soggetto. È possibile produrre toni scuri e chiari in base al contrasto.
<b>Filtro colore</b>	È possibile aggiungere effetti filtro colore all'impostazione <b>[Monocolore]</b> in Modalità foto. Il soggetto può essere schiarito oppure il contrasto può essere accentuato a seconda del colore. Il contrasto viene accentuato nell'ordine: giallo, arancione e rosso. Il verde è efficace per la fotografia di ritratto.
<b>Colore monocromatico</b>	È possibile aggiungere effetti colore all'impostazione <b>[Monocolore]</b> in Modalità foto.
<b>Effetto</b>	Configura l'intensità dell'effetto applicato quando la Modalità foto è impostata su <b>[i-Enhance]</b> .
<b>Aggiungi Un Effetto</b>	I filtri artistici consentono anche di impostare effetti cornice e altri effetti.

 Le modifiche al contrasto non hanno effetto con impostazioni diverse da **[Normal]**.

# Selezione dell'area di messa a fuoco (Area AF)

Potete selezionare la posizione e la dimensione dell'area di messa a fuoco per l'Auto Focus.

 (Tutti i crocini)	La fotocamera seleziona automaticamente dal set completo di crocini di messa a fuoco.
[ · ] (Crocino singolo)	Potete selezionare un singolo crocino AF.
Tracking	La fotocamera segue automaticamente il movimento del soggetto per metterlo continuamente a fuoco.

## Impostazione del crocino AF (Area)

Potete selezionare manualmente la posizione del crocino AF.

1. Selezionate **[Area AF]** in  Menu di ripresa 1 e premete il pulsante **OK**.
2. Evidenziate **[ · ]** e premete il pulsante **OK**.
3. Evidenziate la posizione del crocino AF usando i pulsanti  $\Delta$   $\nabla$   $\triangleleft$   $\triangleright$  e premete il pulsante **OK**.
  - Tenere premuto il pulsante **OK** prima di impostare la posizione riporta il crocino AF al centro.

 Per riposizionare il crocino AF quando la fotocamera è pronta a scattare, tenete premuto il pulsante **OK**.

 Il numero e la dimensione dei crocini AF varia con rapporto di aspetto (P80).

 La posizione del crocino AF non può essere modificata mentre è in uso il teleconverter digitale.

## Agganciare la messa a fuoco su soggetti in movimento (Tracking)

La fotocamera può seguire automaticamente il movimento del soggetto per metterlo continuamente a fuoco.

1. Selezionate **[Area AF]** in  Menu di ripresa 1 e premete il pulsante **OK**.
2. Selezionate **[Tracking]** e premete il pulsante **OK**.
3. Premete il pulsante **MENU** per tornare al display di ripresa.
4. Allineate il crocino AF sul soggetto e premete il pulsante **OK** tenendo il pulsante di scatto premuto a metà.
5. Quando viene rilevato il soggetto, il crocino AF ne segue il movimento e lo mette automaticamente a fuoco in modo continuo.
  - Per annullare la funzione, premete il pulsante **OK**.

 La fotocamera potrebbe non essere in grado di stabilizzare la messa a fuoco o di seguire il soggetto, a seconda del soggetto e delle condizioni di ripresa.

 Se la fotocamera non è in grado di seguire il soggetto, il crocino AF si accende in rosso.

 Quando si utilizza un teleconvertitore digitale, la selezione del crocino AF è fissa su **[ [ • ] ]** (crocino singolo).



# Ripresa automatica con un intervallo fisso (Fotografia a intervallo)

Potete impostare la fotocamera per scattare automaticamente fotogrammi ad un predeterminato intervallo di tempo. I fotogrammi possono anche essere registrati come filmato singolo.

1. Evidenziate **[Fotografia a intervallo]** in  Menu di ripresa 2 e premete il pulsante **OK**.

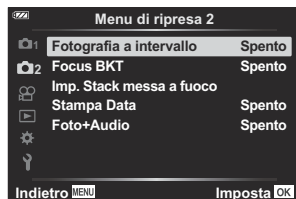

2. Evidenziate **[On]** e premete .

3. Regolate le seguenti impostazioni e premete il pulsante **OK**.

Numero di fotogrammi	Scegliete il numero di fotogrammi da scattare. <b>[2]–[299]</b> (fotogrammi)
Inizio tempo di attesa	Scegliete per quanto tempo la fotocamera deve attendere prima di iniziare la fotografia a intervalli ed effettuare il primo scatto. <b>[00:00:00]–[24:00:00]</b>
Intervallo tempo	Scegliete per quanto tempo la fotocamera attende tra uno scatto e l'altro una volta iniziata la ripresa. <b>[00:00:01]–[24:00:00]</b>
Modalità intervallo	Scegliete se la fotocamera debba dare priorità allo scatto di fotografie all'intervallo selezionato o al numero di fotografie selezionato. <b>[Priorità tempo]/[Priorità fotogr]</b> <ul style="list-style-type: none"><li>• Se <b>[Priorità tempo]</b> è selezionato, l'esposizione precedente potrebbe non terminare prima dell'inizio di quella successiva. I numero finale di fotografie può essere inferiore a quello scelto per <b>[Fotogramma]</b> se, ad esempio, <b>[Intervallo tempo]</b> è molto breve o se la ripresa per ogni intervallo richiede molto tempo.</li></ul>

<p><b>Uniformaz esposizione</b></p>	<p>Regola l'esposizione per calcolare la media delle differenze tra gli scatti. In questo modo si attenuano le variazioni di esposizione durante il filmato time-lapse.</p> <p><b>[Spento]/[On]</b></p>
<p><b>Video Time Lapse</b></p>	<p>Scegliete se registrare un video time lapse.</p> <p><b>[Spento]:</b> La fotocamera salva i singoli scatti ma non li usa per creare un video time lapse.</p> <p><b>[On]:</b> La fotocamera registra i singoli scatti e li usa per creare un video time lapse.</p>
<p><b>Impostazioni Video</b></p>	<p>Scegliete le dimensioni del fotogramma (<b>[Movie Resolution]</b>) e la frequenza fotogrammi (<b>[Frame Rate]</b>) per i filmati creati utilizzando <b>[Time Lapse Movie]</b>.</p> <p>Le opzioni disponibili per <b>[Movie Resolution]</b> sono: <b>[4K], [FullHD], [HD]</b></p> <p>Le opzioni disponibili per <b>[Frame Rate]</b> sono: <b>[30fps], [15fps], [10fps], [5fps]</b></p>

⑦ I valori effettivi di **[Start Waiting Time]**, **[Interval Length]** e **[Estimated Start Time]** possono differire dal valore selezionato a seconda delle impostazioni di ripresa. I valori elencati sono solo indicativi.

**4.** Premete il pulsante **OK** ripetutamente per tornare al  Menu di ripresa 2.

- Premete il pulsante **MENU** per uscire dai menu.
- Viene visualizzata un'icona  nel display di fotografia (l'icona mostra il numero di scatti selezionati).



**5.** Rilasciate il pulsante di scatto.



- Il numero di fotogrammi specificato verrà scattato automaticamente.

- La ripresa in time lapse verrà annullata se si aziona una delle seguenti funzioni:
  - Si aziona la ghiera modalità, il pulsante **MENU** o il pulsante , oppure si collega un cavo USB.

- Spegnendo la fotocamera si interrompe la fotografia a intervalli.
- ⓘ L'opzione **[Revisione immagine]** (P.142) nel **Y** Menu Setup opera con un tempo di visualizzazione di 0,5 secondi.
- ⓘ Se l'attesa che precede il primo scatto, o intervallo di ripresa sono impostati su 1 minuto e 31 secondi o più, il monitor si spegne e la fotocamera entrerà in modalità di sospensione se non vengono eseguite operazioni per 1 minuti. Il display si accende automaticamente 10 secondi prima dell'inizio delle riprese per l'intervallo successivo. Può essere riattivato anche premendo il pulsante **ON/OFF** in qualsiasi momento.
- ⓘ Se un fotogramma non viene registrato correttamente, non verrà creato alcun filmato in time lapse.
- ⓘ Se lo spazio sulla scheda non è sufficiente, il video Time Lapse non viene registrato.
- ⓘ Se la carica della batteria non è sufficiente, è possibile che la ripresa venga interrotta a metà. Utilizzate batterie completamente cariche o l'adattatore USB-AC per scattare per lunghi periodi di tempo. Se utilizzate un adattatore USB-AC, inserite la batteria nella fotocamera e selezionate **[Carica]** nella finestra di dialogo dopo aver collegato il cavo USB. Una volta che il monitor si è spento, potete premere il pulsante **ON/OFF** per tornare nuovamente al monitor e continuare a scattare foto durante la ricarica.
- ⓘ I video time-lapse creati con dimensione **[4K]** potrebbero non essere visualizzati su alcuni computer. Ulteriori informazioni sono disponibili sul nostro sito web.



# Variare la messa a fuoco in modo graduale su una serie di immagini (Focus BKT)

Ogni volta che si preme il pulsante di scatto, la fotocamera varia automaticamente la messa a fuoco su una serie di 10, 20 o 30 scatti.

1. Selezionate **[Focus BKT]** in  Menu di ripresa 2 e premete il pulsante **OK**.
2. Evidenziate **[On]** e premete .
3. Regolate le seguenti impostazioni e premete il pulsante **OK**.

Inizio tempo di attesa	Da 0 a 30 secondi	Selezionate il tempo di attesa della fotocamera prima di iniziare a fotografare.
Imp. num. scatti	10/20/30 (fotogrammi)	Selezionate il numero di fotogrammi nella sequenza di bracketing.
Imp. messa a f. differ.	Stretto/Normale/Largo	Selezionate la variazione di messa a fuoco con ogni scatto.

4. Premete a metà il pulsante di scatto per mettere a fuoco.
  - Se l'indicatore di messa a fuoco lampeggia, la fotocamera non è a fuoco.
5. Premete completamente il pulsante di scatto per iniziare a scattare.

- La fotocamera scatta il numero selezionato per **[Imp. num. scatti]** di foto, variando il fuoco in ogni scatto. La fotocamera riprenderà le immagini alla distanza di messa a fuoco selezionata quando si preme il pulsante di scatto a metà, nonché alle distanze precedenti e successive.
- L'indicatore  diventa verde durante il bracketing.
- La ripresa termina quando la messa a fuoco raggiunge  (infinito).

 La selezione del crocino AF è fissa a **[ [ • ] ]** (crocino singolo).



 Esposizione e bilanciamento del bianco sono fissi ai valori del primo scatto in ogni serie.



# Aumentare la profondità di campo (Imp. Stack messa a fuoco)

Consente di variare il fuoco nel corso del numero di scatti selezionati e di combinare le immagini risultanti in una immagine singola. La fotocamera registra due immagini: il primo scatto e l'immagine composita.

1. Evidenziate **[Imp. Stack messa a fuoco]** in  Menu di ripresa 2 e premete il pulsante **OK**.
2. Regolate le seguenti impostazioni e premete il pulsante **OK**.

Inizio tempo di attesa	Selezionate il tempo di attesa della fotocamera prima di iniziare a fotografare.
Imp. num. scatti	Selezionate il numero di scatti che verranno acquisiti e combinati per creare l'immagine finale. <ul style="list-style-type: none"><li>• Il primo scatto non è incluso.</li></ul>

3. Ruotate la ghiera modalità su .
4. Selezionate **[Stack messa a fuoco]** con  e premete il pulsante **OK**.
5. Premete a metà il pulsante di scatto per mettere a fuoco.
  - Se l'indicatore di messa a fuoco lampeggia, la fotocamera non è a fuoco.
  - Per scattare una serie di foto alla stessa distanza di messa a fuoco, utilizzate il blocco messa a fuoco (P.66) o la modalità MF (P.79).
6. Premete completamente il pulsante di scatto per iniziare a scattare.

 La selezione del crocino AF è fissa a **[ · ]** (crocino singolo).

 Esposizione e bilanciamento del bianco sono fissi ai valori del primo scatto in ogni serie.

# Stampigliatura Data (Stampa Data)

Contrassegna le fotografie con la data e/o l'ora di registrazione.

Spento	Non contrassegna le foto con data e ora.
Data	Contrassegna le foto con la data di registrazione.
Ora	Contrassegna le foto con l'ora di registrazione.
Data + Ora	Contrassegna le fotografie con la data e l'ora di registrazione.



- Viene visualizzata l'icona  quando viene abilitato **[Stampa Data]**.

⚠ I contrassegni di data/ora non possono essere rimossi.

⚠ Questa opzione non sarà disponibile se la data e l'ora non sono state impostate.

 "Configurazione iniziale" (P.28)

⚠ Questa opzione non è disponibile per:

- Immagini RAW (comprese le immagini scattate con JPEG+RAW); filmati; immagini registrate usando **[e-Portrait]**, **[Cielo stellato]**, **[Composita Live]**, **[Panorama]** o **[HDR retroill.]** in modalità **SCN**; foto scattate con **[Stack messa a fuoco]** o **[Bracketing messa a fuoco]** in modalità ; foto scattate con **[HDR]** in modalità ; foto scattate con **[ART]** selezionato per la modalità foto; foto scattate con la ghiera modalità ruotata su ; foto scattate in modalità sequenziale; o foto create usando l'opzione **[Modif.]** nel menu di riproduzione.



# Immagine e suono

Se impostato su **[On]**, la fotocamera registra automaticamente l'audio per 4 secondi dopo il rilascio dell'otturatore. Questa funzione è utile quando si desidera registrare commenti sullo scatto.

- Viene visualizzata l'icona  quando viene abilitato **[Foto+Audio]**.
- L'audio registrato può essere riprodotto usando **[Play 🎵]** (P.102).

🔔 L'impostazione **[Imp. num. scatti]** per **[Autoscatto pers.]** sarà fissa a 1.

🔔 Questa opzione non è disponibile per:

- Immagini riprese in modalità ; immagini registrate con **[e-Portrait]**, **[Cielo stellato]**, **[Composita Live]**, **[Panorama]** o **[HDR retroill.]** in modalità **SCN**; immagini riprese con **[Stack messa a fuoco]** o **[Bracketing messa a fuoco]** in modalità ; immagini riprese con **[HDR]** in modalità ; immagini riprese con **[Fotografia a intervallo]**

# Utilizzo del Menu Video

## Menu Video

Le funzioni di registrazione dei video sono impostate nel Menu Video.

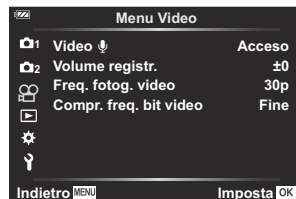

Opzione	Descrizione
<b>Video 🗣️</b>	<p>Regolare le impostazioni per la registrazione dell'audio durante la registrazione video (P.54).</p> <p><b>[Spento]:</b> registra i video senza audio.</p> <p><b>[On]:</b> registra i video con l'audio.</p> <p><b>[On 🗣️]:</b> registra i video con l'audio; riduzione del rumore del vento abilitata.</p>
<b>Volume registr.</b>	<p>Regola la sensibilità del microfono incorporato. Regolate la sensibilità usando <math>\Delta</math> <math>\nabla</math> e controllando il picco del livello di suono rilevato dal microfono nei secondi precedenti.</p>
<b>Freq. fotog. video</b>	<p>Selezionate la velocità fotogrammi per la registrazione di video (P.83).</p> <ul style="list-style-type: none"><li>• Se effettuate riprese video che saranno visualizzate sul televisore, selezionate una frequenza dei fotogrammi che corrisponda allo standard video del dispositivo; in caso contrario, il video potrebbe non essere riprodotto in modo fluido. Gli standard video variano secondo il paese o la regione: alcuni utilizzano NTSC, altri PAL.<ul style="list-style-type: none"><li>- Se effettuate riprese da visualizzare su dispositivi NTSC, selezionate 60p (30p)</li><li>- Se effettuate riprese da visualizzare su dispositivi PAL, selezionate 50p (25p)</li></ul></li></ul>
<b>Compr. freq. bit video</b>	<p>Selezionate la compressione dei fotogrammi per la registrazione di video (P.83).</p>

🔊 Potrebbero venire registrati i suoni emessi dal funzionamento dell'obiettivo e della fotocamera. Per evitarne la registrazione, riducete tali suoni riducendo al minimo l'utilizzo dei pulsanti della fotocamera.



ⓘ L'audio non viene registrato con video High-Speed o video girati quando è selezionato <sup>ART</sup>  
7  
(Diorama) per la modalità foto.

🔊 Quando Registrazione audio filmato è impostato su **[Spento]**, compare .

# Utilizzo del Menu di riproduzione

## Menu di riproduzione

### Menu di riproduzione

 (P.112)

 (P.139)

Modifica (P.103)

Ordine di stampa (P.115)

Protezione ripristino (P.140)

Resettare un ordine di condivisione(P.141)

Connessione dispositivo (P.179)

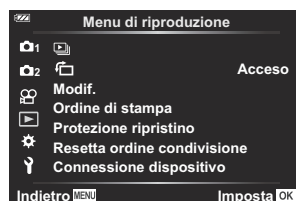

## Rotazione automatica delle immagini con orientamento verticale per la riproduzione



Quando l'impostazione è su **[On]**, le immagini in verticale vengono ruotate automaticamente e visualizzate con orientamento corretto nella visualizzazione di riproduzione.

# Rimozione della protezione da tutte le immagini (Protezione ripristino)

Rimuovere la protezione da più immagini contemporaneamente.

- 1.** Evidenziate **[Protezione ripristino]** nel Menu di riproduzione  e premete il pulsante **OK**.
- 2.** Evidenziate **[Si]** e premete il pulsante **OK**.

# Cancellare un ordine di condivisione (Resetta ordine condivisione)

Cancella gli ordini di condivisione impostati per le immagini.

- 1.** Evidenziate **[Resetta ordine condivisione]** nel Menu di riproduzione  e premete il pulsante **OK**.
- 2.** Evidenziate **[Si]** e premete il pulsante **OK**.

# Utilizzo del Menu Setup

## Menu Setup

Regolate le impostazioni di base della fotocamera. Gli esempi includono la selezione della lingua e la luminosità del monitor. Il menu Setup contiene anche le opzioni utilizzate durante il processo di installazione iniziale.

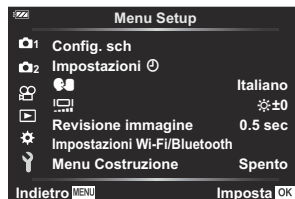

Opzione	Descrizione
Config. sch	È possibile formattare la scheda o cancellare tutte le immagini (P.144, P.145).
Impostazioni ⌚ (Impostazione data/ora)	Impostazione della data e dell'ora (P.28).
🌐 (Modifica della lingua)	Scegliete una lingua per i menu della fotocamera e le guide per la configurazione delle funzioni (P.146).
📺 (Regolazione luminosità monitor)	Potete regolare la luminosità del monitor. Evidenziate un'opzione usando i pulsanti $\Delta$ $\nabla$ .



Opzione	Descrizione	
Revisione immagine	<p>Scegliete se visualizzare automaticamente le immagini dopo lo scatto. È inoltre possibile configurare la durata di visualizzazione delle immagini. Questa funzione è utile per eseguire un rapido controllo dell'immagine che è appena stata ripresa. È possibile effettuare lo scatto successivo premendo a metà il pulsante di scatto mentre l'immagine catturata è visualizzata sul monitor.</p> <p><b>[0,3sec] – [20sec]:</b> imposta la durata (secondi) della visualizzazione dell'immagine catturata sul monitor.</p> <p><b>[Spento]:</b> l'immagine catturata viene visualizzata sul monitor.</p> <p><b>[Auto Impostazioni Wi-Fi/Bluetooth</b></p>	<p>Regolate le impostazioni per la connessione a smartphone compatibili con Wi-Fi/<b>Bluetooth</b>® e telecomandi opzionali utilizzando la funzione wireless della fotocamera (P.185,P.177).</p>
Menu Costruzione	<p>Utilizzate e configurate le impostazioni relative alla fotografia di cantiere (P.169).</p>	

# Formattazione della scheda (Config. sch)

Occorre formattare le schede con questa fotocamera prima di utilizzarle per la prima volta o se sono state utilizzate con altre fotocamere o computer.

⚠ Tutti i dati memorizzati sulla scheda, comprese le immagini protette, vengono cancellate durante la formattazione della scheda. Se formattate una scheda usata, controllate che sulla scheda non ci siano immagini che volete conservare. 🖱 "Schede di memoria utilizzabili" (P.21)

**1.** Evidenziate **[Config. sch]** nel **⏏** Menu Setup e premete il pulsante **OK**.

- Se la scheda contiene dati, viene visualizzato un menu.  
Evidenziate **[Format]** e premete il pulsante **OK**.



**2.** Evidenziate **[Si]** e premete il pulsante **OK**.

- La scheda verrà formattata.



# Eliminazione di tutte le immagini (Config. sch)

Tutte le immagini su una scheda possono essere eliminate con un'unica azione. Le immagini protette non vengono eliminate.

1. Evidenziate **[Config. sch]** nel **☰** Menu Setup e premete il pulsante **OK**.



2. Evidenziate **[Cancella tutto]** e premete il pulsante **OK**.

3. Evidenziate **[Sì]** e premete il pulsante **OK**.
  - Tutte le immagini sono eliminate.

# Selezione di una lingua

Selezionate una lingua diversa per i menu e i messaggi visualizzati sul monitor.

1. Evidenziate [🔊] nel  menu Setup e premete il pulsante **OK**.

2. Evidenziate la lingua desiderata usando la ghiera di controllo o i pulsanti  $\Delta$   $\nabla$   $\triangleleft$   $\triangleright$ .



3. Premete il pulsante **OK** quando la lingua desiderata è evidenziata.

# Utilizzo dei Menu Custom

## I Menu Custom

Potete personalizzare le impostazioni della fotocamera usando il  Menu Custom.

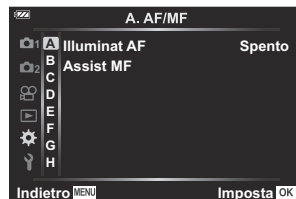

## Menu Custom

- A**. AF/MF (P.148)
- B**. Disp/■)/PC (P.149)
- C**. Esp/ISO (P.151)
- D** ⚡ Personalizza (P.153)
- E** 🎚️/WB/Color (P.154)
- F**. Registra (P.156)
- G**. Sensore di campo (P.158)
- H** 📷 Utility (P.159)

## **A**. AF/MF

**MENU** →  → **A**

Opzione	Descrizione
Illuminat AF	Abilita l'illuminatore AF per agevolare la messa a fuoco in condizioni di scarsa illuminazione. Selezionate <b>[Off]</b> per disabilitare l'illuminatore AF.
Assist MF	Abilita Assist MF per agevolare la messa a fuoco durante il blocco della messa a fuoco o la messa a fuoco manuale (P.160).

**MENU** → → **B**

Opzione	Descrizione
/ Impostazioni Info	<p>Selezionate le informazioni visualizzate quando si preme il pulsante <b>INFO</b> (P.161).</p> <p><b>[ Info]</b>: Selezionate le informazioni visualizzate nella riproduzione a schermo intero.</p> <p><b>[LV-Info]</b>: Selezionate le informazioni visualizzate quando la fotocamera è nella modalità fotografia.</p> <p><b>[ Impostazioni]</b>: selezionate le informazioni visualizzate nella riproduzione indice e calendario.</p>
LV Est.	<p><b>[Spento]</b>: le modifiche alle impostazioni, come la compensazione dell'esposizione, vengono applicate alla visualizzazione sul monitor.</p> <p><b>[On]</b>: Le modifiche alle impostazioni, come la compensazione dell'esposizione, non vengono applicate alla visualizzazione sul monitor; la luminosità viene invece regolata affinché il display si avvicini il più possibile all'esposizione ottimale.</p>
Riduzione tremolio	<p>Riducete gli effetti di sfarfallio con alcuni tipi di illuminazione, comprese le lampade fluorescenti. Quando lo sfarfallio non viene ridotto dall'impostazione <b>[Auto]</b>, effettuate l'impostazione su <b>[50Hz]</b> o <b>[60Hz]</b> in conformità alla frequenza di alimentazione commerciale del paese in cui viene utilizzata la fotocamera.</p>
Griglia visibile	<p>Selezionate <b>[]</b> o <b>[]</b> per visualizzare una griglia sul monitor.</p>
Colore del picco	<p>Selezionate il colore dei contorni (rosso, giallo, bianco o nero) nella visualizzazione picco della messa a fuoco se <b>[Assist MF]</b> è <b>[On]</b>.</p>
(Suono beep)	<p>Usate <b>△ ▽</b> per regolare il volume dei suoni emessi in risposta all'utilizzo dei controlli della fotocamera. Selezionate "0" per disabilitare i suoni come quelli emessi quando la fotocamera mette a fuoco o quando l'otturatore viene rilasciato.</p>

Opzione	Descrizione
HDMI	<p>Permette di regolare le impostazioni per il collegamento a dispositivi HDMI (P.164).</p> <p><b>[Dimensioni uscita]:</b> permette di selezionare il formato del segnale video digitale per collegarsi a un televisore mediante un cavo HDMI.</p> <p><b>[Controllo HDMI]:</b> selezionate <b>[On]</b> per consentire il funzionamento della fotocamera mediante i telecomandi dei televisori che supportano il controllo HDMI. Questa opzione ha effetto quando le immagini vengono visualizzate su un televisore.</p>

**MENU** →  → 



Opzione	Descrizione
Shift esposizione	<p>Regola l'esposizione corretta separatamente per ogni modalità di esposizione.</p> <ul style="list-style-type: none"> <li>• Gli effetti non sono visibili nel monitor. Per eseguire regolazioni normali dell'esposizione, eseguite la compensazione dell'esposizione (P.58).</li> </ul>
Imp ISO Auto	<p><b>[Limite super./default]:</b> selezionate il limite superiore e il valore predefinito usati per la sensibilità ISO quando <b>[Auto]</b> è selezionato per ISO.</p> <ul style="list-style-type: none"> <li>• <b>[Limite super.]:</b> selezionate il limite superiore per la selezione della sensibilità ISO automatica.</li> <li>• <b>[Default]:</b> selezionate il valore predefinito per la selezione della sensibilità ISO automatica.</li> </ul> <p><b>[S inferiore/impost. S]:</b> Selezionate la velocità dell'otturatore al di sotto della quale la fotocamera aumenterà automaticamente la sensibilità ISO nelle modalità <b>P</b> e <b>A</b>. Se impostata su <b>[Auto]</b>, la fotocamera imposta automaticamente il tempo di posa.</p>
Filtro rumore	<p>Seleziona la quantità di riduzione del rumore eseguita con elevate sensibilità ISO.</p>
Rid rumore	<p>Questa funzione riduce il rumore generato durante le esposizioni lunghe.</p> <p><b>[Auto]:</b> La riduzione del rumore viene eseguita solo con lunghi tempi di posa, oppure quando la temperatura interna della fotocamera è aumentata.</p> <p><b>[On]:</b> La riduzione del rumore viene eseguita per tutti gli scatti.</p> <p><b>[Off]:</b> Riduzione del rumore disattivata.</p> <ul style="list-style-type: none"> <li>• Sul display appare il tempo necessario per la riduzione del rumore.</li> <li>• <b>[Off]</b> è selezionato automaticamente durante la fotografia in sequenza.</li> <li>• Questa funzione potrebbe non funzionare in modo efficace con alcuni soggetti o condizioni di ripresa.</li> </ul>

### **Disturbo nelle immagini**



Durante le riprese con tempi di posa lenti, può apparire del disturbo sullo schermo. Questi fenomeni avvengono quando la temperatura aumenta nel sensore o nel suo circuito, provocando una generazione di corrente in quelle sezioni del sensore che non sono normalmente esposte alla luce. Ciò può avvenire anche quando si riprende con un'impostazione ISO alta in un ambiente a temperature elevate. Per ridurre il disturbo, la fotocamera attiva la funzione di riduzione del disturbo.



## MENU → →

Opzione	Descrizione
 + 	Quando è impostato su <b>[On]</b> , il valore di compensazione dell'esposizione viene sommato al valore di compensazione del flash. (P.58, P.86).
 + WB	Regolate il bilanciamento del bianco per l'uso con il flash. <b>[Spento]</b> : La fotocamera usa il valore attualmente selezionato per la compensazione del bilanciamento del bianco. <b>[<sup>WB</sup>AUTO]</b> : La fotocamera utilizza il bilanciamento del bianco automatico ( <b>[<sup>WB</sup>AUTO]</b> ). <b>[WB<sup>⚡</sup>]</b> : La fotocamera utilizza il bilanciamento del bianco del flash ( <b>[WB<sup>⚡</sup>]</b> ).

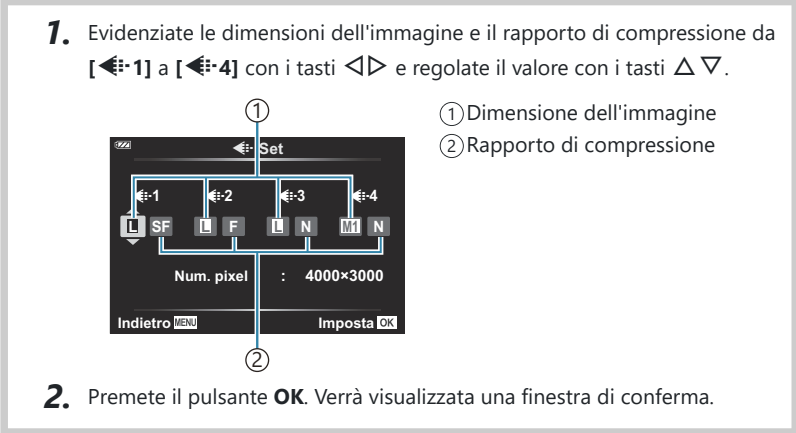
**MENU** →  → **E**

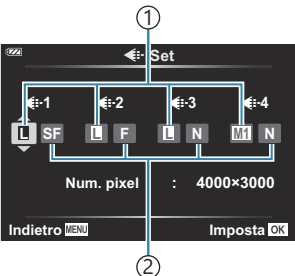
Opzione	Descrizione
<p> Imposta</p>	<p>Cambia la modalità di qualità delle immagini JPEG. È possibile scegliere tra combinazioni di 4 dimensioni di immagine e 3 tassi di compressione (P.81, P.166).</p> <p><b>1.</b> Evidenziate le dimensioni dell'immagine e il rapporto di compressione da [1] a [4] con i tasti &lt;◀▶&gt; e regolate il valore con i tasti Δ ▽.</p> <div data-bbox="232 422 1028 858" style="border: 1px solid gray; padding: 10px;">  <p>① Dimensione dell'immagine ② Rapporto di compressione</p> </div> <p><b>2.</b> Premete il pulsante <b>OK</b>. Verrà visualizzata una finestra di conferma.</p>
<p>Bilanc. bianco</p>	<p>Impostate il bilanciamento del bianco. Inoltre, potete effettuare una regolazione fine del bilanciamento del bianco per ogni modalità (P.75).</p> <p><b>1.</b> Evidenziate un'opzione di bilanciamento del bianco da regolare e premete ▷.</p> <p><b>2.</b> Evidenziate l'asse A (ambra-blu) o G (verde-magenta) e utilizzate Δ ▽ (tasti a freccia) per selezionare un valore.</p> <ul style="list-style-type: none"> <li>• Valori più elevati sull'asse A (ambra-blu) producono una resa rossastra, mentre valori più bassi producono una resa bluastra.</li> <li>• Valori più elevati sull'asse G (verde-magenta) producono una resa verdastra, mentre valori più bassi producono una resa più vicina al magenta.</li> </ul>

Opzione	Descrizione
<small>WB AUTO</small> <b>Conserva Colore Caldo</b>	Selezionate <b>[On]</b> per conservare i colori "caldi" dalle immagini prese sotto illuminazione a incandescenza.
<b>Sp. colore</b>	<p>Potete selezionare un formato per garantire che i colori siano riprodotti correttamente quando le immagini scattate vengono rigenerate su un monitor o con una stampante.</p> <p><b>[sRGB]:</b> Si tratta di uno spazio colore standard stabilito da un'organizzazione che stabilisce gli standard internazionali. È usato su display, stampanti, fotocamere digitali e diverse applicazioni standard. Normalmente <b>[sRGB]</b> è l'impostazione standard.</p> <p><b>[Adobe RGB]:</b> Questo spazio colore produce una gamma di colori più ampia rispetto a sRGB. Affinché le immagini vengano visualizzate correttamente, sono necessari software e hardware compatibili con questo standard, come display, stampanti e così via. Il primo carattere del nome del file sarà visualizzato come un trattino basso ( ) (ad esempio, _xxx0000.jpg).</p>

Opzione	Descrizione
Nome file	<p>Scegliete come la fotocamera assegna i numeri di file.</p> <p><b>[Auto]:</b> Anche quando viene inserita una nuova scheda, i numeri dei file della scheda precedente vengono conservati. La numerazione dei file continua dall'ultimo numero usato o dal numero più alto disponibile nella scheda.</p> <p><b>[Reset]:</b> Quando inserite una nuova scheda, il numero di cartella parte da 100 e il nome di file da 0001. Se inserite una scheda contenente immagini, i numeri di file iniziano dal numero che segue il valore più alto dei numeri di file sulla scheda.</p>
Mod. nome file	<p>Scegliete come denominare i file quando le foto e i filmati vengono salvati sulla scheda di memoria. È possibile modificare le seguenti parti del nome file.</p> <p>sRGB: <b>Pmdd</b>0000.jpg --- Pmdd Adobe RGB: <b>_mdd</b>0000.jpg --- mdd</p> <div style="border: 1px solid gray; padding: 10px;"><ol style="list-style-type: none"><li><b>1.</b> Evidenziate <b>[sRGB]</b> o <b>[Adobe RGB]</b> e premete <b>▷</b>.</li><li><b>2.</b> Utilizzate <b>&lt;▷</b> per spostare il cursore e <b>△ ▽</b> per modificare il carattere evidenziato.<ul style="list-style-type: none"><li>• Selezionate <b>[Off]</b> per utilizzare i prefissi predefiniti.</li></ul></li><li><b>3.</b> Ripetete il passaggio 2 secondo necessità per creare il nome file desiderato, quindi premete il pulsante <b>OK</b>.</li></ol></div>

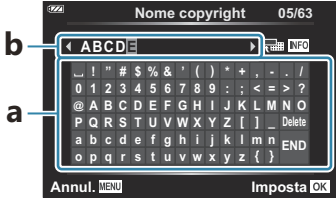
Opzione	Descrizione
Impostaz copyright	<p>Aggiungete il nome del fotografo e del titolare del copyright alle nuove fotografie. I nomi possono contenere fino a 63 caratteri.</p> <p><b>[Info copyright]:</b> Selezionate <b>[On]</b> per includere i nomi di fotografo e titolare del copyright nei dati Exif per le nuove fotografie.</p> <p><b>[Nome artista]:</b> Specificate il nome del fotografo.</p> <p><b>[Nome copyright]:</b> Specificate il nome del titolare del copyright.</p> <div style="border: 1px solid gray; padding: 10px; margin: 10px 0;"> <ol style="list-style-type: none"> <li>1. Selezionate i caratteri da <b>a</b> e premete il pulsante <b>OK</b>. I caratteri selezionati appariranno in <b>b</b>.</li> <li>2. Ripetete il Passo 1 per completare il nome, quindi evidenziate <b>[END]</b> e premete il pulsante <b>OK</b>.               <ul style="list-style-type: none"> <li>• Per eliminare un carattere, premete il pulsante <b>INFO</b> per posizionare il cursore su <b>b</b> ed evidenziate il carattere. Dopo aver premuto nuovamente il pulsante <b>INFO</b> per ritornare su <b>a</b>, evidenziate <b>[Elimina]</b> e premete il pulsante <b>OK</b>.</li> </ul> </li> </ol> </div>  <p>⚠ Non siamo responsabili per danni derivanti da controversie relative all'uso di <b>[Copyright Settings]</b>. L'uso è a vostro esclusivo rischio.</p>

## . Sensore di campo

MENU →  → 

Opzione	Descrizione
Registra pos. GPS	Selezionate <b>[On]</b> per registrare i dati di posizione con le fotografie scattate.
Elevazione/ Temperatura	<p>Selezionate le unità utilizzate per la temperatura e l'altitudine nel display dei dati del sensore. Potete anche calibrare l'altitudine.</p> <p><b>[Calibra elevazione]:</b> Calibrate l'altitudine quando l'altitudine attuale e il valore mostrato dalla telecamera non corrispondono.</p> <p><b>[m/ft]:</b> Scegliete se l'altitudine è mostrata in metri (m) o piedi (ft).</p> <p><b>[°C/°F]:</b> Scegliete se la temperatura viene visualizzata in gradi Celsius (°C) o gradi Fahrenheit (°F).</p> <div style="border: 1px solid gray; padding: 10px;"><ol style="list-style-type: none"><li>1. Evidenziate l'elemento desiderato usando <math>\Delta \nabla</math>.</li><li>2. Premete <math>\triangleright</math>.</li><li>3. Evidenziate le voci usando i pulsanti <math>\Delta \nabla</math> e premete il pulsante <b>OK</b> per selezionare.</li></ol></div>

MENU → ⚙ → 

Opzione	Descrizione
Mapp. pixel	Consente di eseguire controlli simultanei sul sensore di immagine della fotocamera e sulle funzioni di elaborazione delle immagini.(P.250).
Correggi livello	Consente di calibrare l'indicatore di livello. <b>[Reset]</b> : Ripristina le impostazioni predefinite del misuratore di livello. <b>[Correggi]</b> : imposta l'angolazione corrente della fotocamera come posizione 0.
Riposo	Permette di scegliere il ritardo prima che la fotocamera passi alla modalità di riposo quando non vengono eseguite operazioni. Nella modalità di riposo, le operazioni della fotocamera sono sospese e il monitor si spegne. <ul style="list-style-type: none"><li>• Il normale funzionamento può essere ripristinato premendo un pulsante o premendo a metà il pulsante di scatto.</li></ul>
Certificazione	Icona di visualizzazione della certificazione.

# Assist Focus manuale (Assist MF)

## MENU → ⚙ → [A] → [Assist MF]

Questa funzione è utilizzata per assistere la messa a fuoco manuale. Se la posizione di messa a fuoco cambia durante il blocco della messa a fuoco o la messa a fuoco manuale, la fotocamera migliora i contorni o ingrandisce la visualizzazione di un'area del fotogramma.

Ingrandisci	<p>Ingrandisce una parte dello schermo.</p> <ul style="list-style-type: none"><li>Il soggetto al centro del fotogramma è visualizzato con un ingrandimento maggiore. Se state utilizzando il blocco della messa a fuoco (P.66), la posizione in cui la messa a fuoco è bloccata verrà visualizzata con un ingrandimento maggiore.</li></ul>
Picco	<p>Visualizza contorni definiti in modo chiaro grazie al miglioramento del bordo. È possibile selezionare il colore dei contorni.  <a href="#">[Colore del picco]</a> (P.149)</p>

- Quando si usa Peaking, i bordi dei soggetti piccoli tendono a un miglioramento più evidente. Non vi è alcuna garanzia di messa a fuoco precisa.
- In base al soggetto, i contorni potrebbero essere difficili da visualizzare quando **[On]** è selezionato sia per **[Ingrandisci]** che per **[Picco]**.



# Aggiunta di visualizzazioni di informazioni utilizzando il tasto INFO (Info Settings)

MENU → ⚙ → [B] → [Info Settings]

## ▶ Info (Visualizzazione delle informazioni di riproduzione)

Usate [▶ Info] per aggiungere le seguenti visualizzazioni delle informazioni di riproduzione. Le visualizzazioni aggiunte vengono visualizzate premendo ripetutamente il pulsante **INFO** durante la riproduzione. Potete anche scegliere di non vedere le visualizzazioni indicate nell'impostazione predefinita. ➡ "Visualizzazione delle informazioni" (P.92)

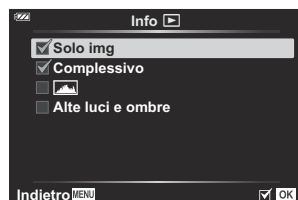

### Visualizzazione istogramma

Viene visualizzato un istogramma che mostra la distribuzione della luminosità nell'immagine. L'asse orizzontale fornisce la luminosità, quello verticale il numero di pixel di ogni luminosità nell'immagine.



### Visualizzazione alte luci e ombre

Le aree sopra il limite superiore di luminosità dell'immagine sono visualizzate in rosso, quelle sotto il limite inferiore in blu.



# LV-Info (Visualizzazione di informazioni di ripresa)

Scegliete le informazioni mostrate nel display di ripresa in Live View.  "Visualizzazione dei dettagli" (P.33)

Istogrammi, Alte luci e ombre e Visualiz. misuratore liv. possono essere aggiunti a [LV-Info]. Selezionate [Personalizza1] o [Personalizza2] per selezionare le visualizzazioni che desiderate aggiungere. Le visualizzazioni aggiunte possono essere visualizzate premendo ripetutamente il pulsante **INFO** durante lo scatto. Potete anche scegliere di non vedere le visualizzazioni indicate nell'impostazione predefinita.

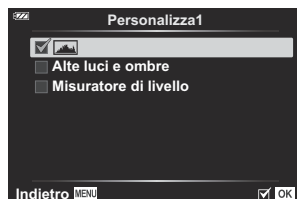

## Visualizzazione misuratore livello



Viene indicato l'orientamento della fotocamera. La direzione inclinata viene indicata sulla barra verticale, mentre la direzione orizzontale sulla barra orizzontale. La fotocamera è a livello quando le barre diventano verdi.

- Usate gli indicatori sul livello di carica come guida.
- Eventuali errori nella visualizzazione possono essere corretti mediante calibrazione (P.159).

# Impostazioni (visualizzazione indice/ calendario)

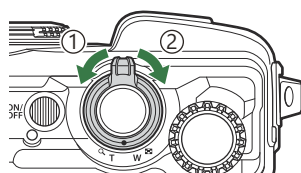
È possibile cambiare il numero dei fotogrammi da visualizzare sulla visualizzazione indice e impostare la non visualizzazione delle schermate che sono visualizzate per impostazione predefinita con **[ Settings]**. Le visualizzazioni contrassegnate con un segno di spunta possono essere viste ruotando la leva dello zoom.



- ① Antiorario (verso )
- ② Orario (verso )

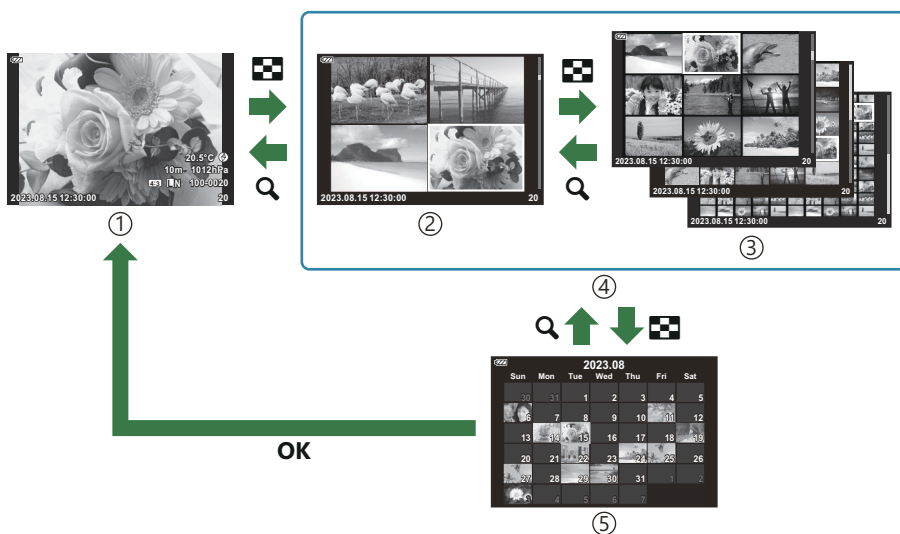

- ① Riproduzione di un solo fotogramma
- ② 4 fotogrammi
- ③ 9, 25, o 100 fotogrammi
- ④ Visualizzazione indice
- ⑤ Visualizzazione calendario

# Visualizzazione delle immagini della fotocamera su una TV (HDMI)

**MENU** → **⚙** → **B** → **[HDMI]**

Usate il cavo venduto separatamente con la fotocamera per riprodurre le immagini registrate sul vostro televisore. Questa funzione è disponibile durante la ripresa. Collegate la fotocamera a un televisore HD mediante un cavo HDMI per vedere immagini di alta qualità sullo schermo di un televisore.

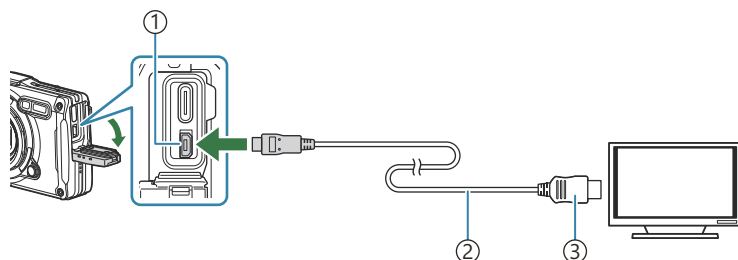

- ① Connettore HDMI (Tipo D)
- ② Cavo HDMI
- ③ Tipo A

Collegate TV, fotocamera e interruttore all'ingresso del televisore.

- Il monitor della fotocamera si spegne quando collegate un cavo HDMI.

- 🔗 Per informazioni sul passaggio all'ingresso HDMI, consultate il manuale fornito con il televisore.
- 🔗 Se la fotocamera è collegata tramite cavo HDMI, potete scegliere il tipo di segnale video digitale. Associate le impostazioni di uscita alle impostazioni di ingresso sul televisore.

4K	Se possibile, il segnale viene emesso in 4K (3840 × 2160).
1080p	Se possibile, il segnale viene emesso in Full HD (1080p).
720p	Se possibile, il segnale viene emesso in HD (720p).
480p/576p	Il segnale viene emesso nel formato 480p/576p.

- ⚠ In base alle impostazioni del televisore, l'immagine potrebbe essere ritagliata e alcuni indicatori potrebbero non essere visibili.
- ⚠ Non collegate la fotocamera ad altri dispositivi di output HDMI. In caso contrario potreste danneggiare la fotocamera.
- ⚠ HDMI non può essere utilizzato mentre la fotocamera è collegata a un computer tramite USB.

ⓘ Il formato in uscita utilizzato quando si seleziona **[4K]** in modalità foto ha priorità 1080p.

### **Uso del telecomando del televisore**

Potete operare sulla fotocamera mediante il telecomando di un televisore se collegata a un televisore che supporti il controllo HDMI. Selezionate **[On]** per **[Controllo HDMI]**. Quando è selezionato **[On]**, la fotocamera può essere utilizzata solo per la riproduzione.

Il monitor della fotocamera si spegne.

- Potete far funzionare la fotocamera seguendo la guida operativa visualizzata sul televisore.
- Durante la riproduzione a singolo fotogramma, potete visualizzare o nascondere il display informazioni premendo il pulsante «Rosso» e visualizzare o nascondere la vista indice premendo il pulsante «Verde».

ⓘ Alcuni televisori potrebbero non supportare tutte le funzionalità.

# Combinazione di dimensioni e compressione delle immagini JPEG ( Imposta)

**MENU** →  → **E** → [  Imposta]

Potete impostare la qualità delle immagini JPEG combinando la dimensione e il livello di compressione.

Dimensione dell'immagine (Num. pixel)	Rapporto di compressione			Applicazione
	Super Fine	Fine	Normale	
Ampio (4000×3000)	<b>L</b> SF	<b>L</b> F	<b>L</b> N	Selezione per dimensioni da stampa
Medio1 (3200 × 2400)	<b>M1</b> SF	<b>M1</b> F	<b>M1</b> N	
Medio2 (1920 × 1440)	<b>M2</b> SF	<b>M2</b> F	<b>M2</b> N	
Piccolo (1280×960)	<b>S</b> SF	<b>S</b> F	<b>S</b> N	Per piccole stampe e siti Web

# Utilizzo dei Menu Costruzione

## Menu Costruzione

Quando **[Menu Costruzione]** (P.169) è impostato su **[On]** è possibile utilizzare le seguenti funzioni.

- **[Costruzione]** in modalità **SCN** (P.170)
- Configurazione di un formato immagine per il Menu Costruzione (P.172)
- **[Griglia visibile]** nel Menu Costruzione (P.174)

# Avvertenze

- Questa fotocamera è stata sviluppata, prodotta e venduta come fotocamera per uso generale. Non è stata progettata specificamente per fornire prestazioni meccaniche per un uso particolare.
- Poiché la funzione GPS e la bussola elettronica integrate nella fotocamera non sono state progettate per casi d'uso che richiedono precisione, non si garantisce che i valori misurati (latitudine, longitudine, direzione, temperatura, ecc.) siano accurati.
- Con l'eccezione della garanzia stabilita nella nostra informativa sulla garanzia, non verrà risarcito alcun danno (comprese le perdite finanziarie, l'interruzione del lavoro, la perdita di lavoro o di informazioni sul lavoro, o altre perdite di tempo o monetarie) derivanti dall'uso di questo prodotto o dall'impossibilità di utilizzarlo.



# Visualizzazione del Menu Costruzione

1. Premete il pulsante **MENU** per visualizzare i menu.

2. Evidenziate **[Menu Costruzione]** nel **Y** menu Setup e premete il pulsante **OK**.

ⓘ Non è possibile impostare **[Menu Costruzione]** se la data e l'ora non sono impostate sulla fotocamera.



3. Evidenziate **[On]** e premete **OK**.

4. Premete il pulsante **MENU** per uscire dai menu.

# [Costruzione] in modalità SCN

Scattare immagini nitide utilizzando la fotocamera in modo adeguato al luogo di ripresa.

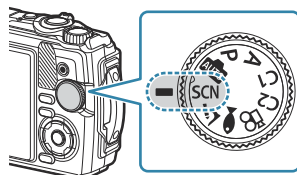

1. Ruotate la ghiera modalità su **SCN**.







2. Evidenziate **[Costruzione]** con i pulsanti  $\Delta$   $\nabla$   $\triangleleft$   $\triangleright$  e premete il pulsante **OK**.



3. Utilizzate  $\triangleleft$   $\triangleright$  per evidenziare una modalità scena e premete il pulsante **OK**.

	Costruzione 1	<p>Permette di scattare foto di costruzione standard. Il fenomeno per cui polvere e pioggia appaiono come punti bianchi sull'immagine è ridotto.</p> <p>🔧 Se si verificano vibrazioni della fotocamera, l'uso di <b>[Costruzione 2]</b> può risolvere il problema.</p> <p>🔧 Il valore massimo della sensibilità ISO è 3200.</p>
	Costruzione 2	<p>Utilizzate questa impostazione quando le immagini scattate con <b>[Costruzione 1]</b> appaiono scure. Questa impostazione è meno soggetta al tremolio della fotocamera. Se si verificano ancora vibrazioni della fotocamera con <b>[Costruzione 2]</b>, utilizzate un treppiede.</p> <p>⚠️ Le immagini possono apparire sgranate a causa dell'aumento della sensibilità ISO, quindi controllate l'immagine per verificare che la qualità sia adatta all'uso previsto.</p> <p>🔧 Il valore massimo della sensibilità ISO è 6400.</p>

	<b>Costruzione 3</b>	<p>Le aree scure appariranno più luminose rispetto a <b>[Costruzione 1]</b>, rendendo questa impostazione adatta a siti con significative variazioni di illuminazione.</p> <p>⚠ Quando si riprende in luoghi luminosi, ad esempio all'aperto in una giornata di sole, l'intera immagine potrebbe apparire bianca.</p> <p>🔧 Il valore massimo della sensibilità ISO è 1600.</p>
	<b>Interni</b>	<p>Questa impostazione è adatta per le riprese con il flash in spazi ampi. Le immagini appariranno luminose dal primo piano allo sfondo.</p>
	<b>Velocità otturatore ridotta</b>	<p>Questa impostazione è efficace per le riprese notturne con il treppiede.</p> <p>Inoltre, utilizzando l'autoscatto (<b>P.60</b>) si evitano le vibrazioni della fotocamera quando si rilascia l'otturatore.</p>
	<b>Documenti</b>	<p>Questa impostazione è adatta alla ripresa di materiali stampati di formato A4 o A3, come documenti e disegni.</p>
	<b>Panorama</b>	<p>Permette di scattare immagini con un ampio angolo di campo.</p>

#### 4. Rilasciate il pulsante di scatto.

🔧 Durante le riprese, ci si può appoggiare a una parete o sostenersi in altro modo per evitare l'effetto mosso.

- ⚠ Alcune funzioni non possono essere selezionate quando si utilizza **[Costruzione 1]**, **[Costruzione 2]** o **[Costruzione 3]**.
- ⚠ Il flash viene disattivato quando si seleziona **[Costruzione 1]**, **[Costruzione 2]**, **[Costruzione 3]**, **[Velocità otturatore ridotta]**, **[Documenti]** o **[Panorama]**, impedendo la ripresa di immagini adeguate in luoghi privi di luce. In questi casi, selezionate una modalità **SCN** (Paesaggio) in cui sia abilitato il flash.

# Configurazione di un formato immagine per il Menu Costruzione



Quando **[Menu Costruzione]** è impostato su **[On]**, le dimensioni dell'immagine (CALSH/CALS) e il tasso di compressione (N) per il Menu Costruzione possono essere impostati da Qualità dell'immagine.

## Configurazione delle impostazioni da Qualità dell'immagine

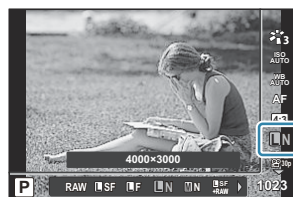
1. Premete il tasto **OK**, quindi evidenziate  Qualità dell'immagine con  $\Delta \nabla$ .



2. Evidenziate  o  con  $\triangleleft \triangleright$  e premete il tasto **OK**.

 Per utilizzare **[CALSH]** o **[CALS]** in combinazione con un altro tasso di compressione (SF o F), modificate le impostazioni in  **Set** (P.154).

 Quando **[Menu Costruzione]** è impostato su **[On]**, **M1** è visualizzato come **M**, **M2** è visualizzato come **CALSH** e **S** è visualizzato come **CALS**.



## Configurazione delle impostazioni dal Menu di ripresa (Easy CALS)

Quando **[Easy CALS]** è impostato su **[CALSH]** o **[CALS]**, all'accensione della fotocamera viene selezionata automaticamente una qualità dell'immagine per il menu Costruzione.

1. Premete il pulsante **MENU** per visualizzare i menu.

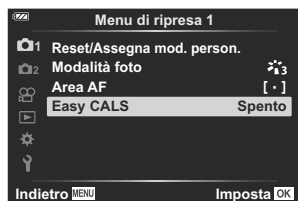

2. Selezionate **[Easy CALS]** in  Menu di ripresa 1 e premete il pulsante **OK**.



3. Evidenziate **[CAL S H]** o **[CAL S]** usando i pulsanti  $\Delta$   $\nabla$  e premete il pulsante **OK**.
- Quando si seleziona **[CAL S H]**, all'accensione della fotocamera viene selezionato automaticamente .
  - Quando si seleziona **[CAL S]**, all'accensione della fotocamera viene selezionato automaticamente .
  - Quando si seleziona **[Off]**, le dimensioni dell'immagine e il tasso di compressione saranno impostati sulle impostazioni in uso immediatamente prima dello spegnimento della fotocamera.
4. Premete il pulsante **MENU** per uscire dai menu.

-  Per l'impostazione **[Panorama]** per **[Costruzione]** in modalità **SCN** (Paesaggio), le dimensioni dell'immagine combinata possono superare circa 3M (1920 × 1440), anche quando la modalità immagine è impostata su **[CAL S H]** o **[CAL S]**.

## [Griglia visibile] nel Menu Costruzione

Quando si seleziona  per **[Griglia visibile]**, viene visualizzata una griglia arancione a 25 segmenti.  
Quando si seleziona , viene visualizzata una griglia grigia a rapporto aureo.

⚠ Non è possibile visualizzare l'istogramma quando è visualizzata la griglia arancione a 25 segmenti.

# Collegamento della fotocamera a dispositivi esterni

## Collegamento a dispositivi esterni

Potete eseguire una serie di operazioni collegando la fotocamera a un dispositivo esterno, come un computer o uno smartphone.  ["Collegamento allo smartphone" \(P.178\)](#), ["Collegamento al computer" \(P.188\)](#), ["Collegamento della fotocamera e del telecomando" \(P.191\)](#), ["Collegamento della fotocamera a TV o schermi esterni tramite HDMI" \(P.197\)](#)

# Avvertenze per l'uso delle funzioni Wi-Fi e Bluetooth®

Disabilitate LAN wireless e **Bluetooth®** in paesi, regioni o luoghi in cui ne è vietato l'uso.

La fotocamera è dotata di LAN wireless e **Bluetooth®**. L'utilizzo di queste funzionalità in Paesi o regioni al di fuori dell'area di acquisto potrebbe violare le normative locali wireless.

In alcuni paesi e regioni potrebbe essere illegale acquisire informazioni sulla posizione senza previa richiesta alle autorità. Pertanto, in alcune regioni di vendita, la fotocamera potrebbe essere impostata per non visualizzare le informazioni sulla posizione.

Quando portate la fotocamera all'estero prestate attenzione al fatto che alcuni paesi o regioni possono disporre di leggi che regolano l'uso di tale funzione. Verificate in anticipo le leggi applicabili e rispettatele durante l'uso della fotocamera. L'azienda non sarà ritenuta responsabile per il mancato rispetto delle normative locali da parte dell'utente.

In aereo e in altri luoghi in cui è vietato l'uso del Wi-Fi, occorre disabilitare questa funzione.

 [Disabilitazione delle funzioni wireless della fotocamera \(P.177\)](#)

- ⚠ Le comunicazioni a onde radio possono essere intercettate. Tenetene conto in anticipo.
- ⚠ L'antenna utilizzata per la trasmissione e la ricezione dei dati si trova sull'impugnatura. Mantenetela il più possibile lontani gli oggetti metallici.
- ⚠ Quando portate la fotocamera in una borsa o in un altro contenitore, il suo segnale potrebbe essere bloccato dal materiale della borsa o da altri oggetti al suo interno, impedendo così alla fotocamera di comunicare con lo smartphone.
- ⚠ La batteria si scarica più rapidamente quando la fotocamera è connessa al Wi-Fi. Se la batteria è scarica, la comunicazione potrebbe interrompersi anche durante la trasmissione o la ricezione.
- ⚠ La comunicazione può essere difficile o lenta in aree in cui si generano campi magnetici, elettricità statica o onde radio, ad esempio in prossimità di forni a microonde e telefoni cordless.
- ⚠ Alcune funzioni LAN wireless non possono essere utilizzate quando l'interruttore di protezione dalla scrittura della scheda è impostato sul lato "LOCK".





# Disabilitazione delle funzioni wireless della fotocamera

Disabilitare le funzioni wireless (Wi-Fi/ **Bluetooth**<sup>®</sup>) della fotocamera.

1. Evidenziate **[Impostazioni Wi-Fi/Bluetooth]** nel **Y** menu Setup e premete **▷**.
2. Selezionate **[Funzioni wireless]** e premete **▷**.
3. Selezionate **[Off]** e premete il pulsante **OK**.

 Le seguenti funzioni saranno disabilitate.

- **[Connessione dispositivo]** (P.179), **[Bluetooth]** (P.181)

 Per disattivare lo standby della connessione wireless e terminare le trasmissioni wireless quando la fotocamera è accesa, selezionate **[Off]** per **[Wi-Fi/Bluetooth Settings]** > **[Bluetooth]** nel **Y** menu Setup.  "Impostazione di standby della connessione wireless quando la fotocamera è accesa" (P.181)

# Collegamento della fotocamera a uno smartphone

## Collegamento allo smartphone

Usate le funzioni LAN (Wi-Fi) e **Bluetooth**® wireless per il collegamento a uno smartphone e l'app dedicata per migliorare la fruizione della fotocamera sia prima sia dopo le riprese. Una volta stabilito il collegamento, potete scaricare e scattare fotografie a distanza e aggiungere informazioni sulla posizione alle immagini sulla fotocamera.

- Non è garantito il funzionamento su tutti gli smartphone.

## Operazioni possibili con l'applicazione specifica, OM Image Share

- **Scaricare immagini dalla fotocamera su smartphone**

Scaricate le immagini contrassegnate per la condivisione ([P.108](#)) sullo smartphone.

Potete usare lo smartphone per selezionare immagini da scaricare dalla fotocamera.

- **Ripresa a distanza da uno smartphone**

Potete anche usare la fotocamera e scattare foto da remoto utilizzando uno smartphone.

- **Splendida elaborazione delle immagini**

Usate i controlli intuitivi per applicare fantastici effetti alle immagini scaricate sul vostro smartphone.

- **Aggiunta di tag GPS alle immagini della fotocamera**

Utilizzando la funzione GPS dello smartphone, potete aggiungere informazioni sulla posizione quando scattate foto con la fotocamera.

Visitate il nostro sito web per ulteriori dettagli.

# Associazione della fotocamera e dello smartphone

Attenetevi ai passaggi seguenti quando si collegano i dispositivi per la prima volta.



- Regolate le impostazioni di associazione utilizzando l'applicazione OM Image Share, non l'applicazione delle impostazioni inclusa nel sistema operativo dello smartphone.

1. Lanciate l'applicazione dedicata OM Image Share che avete installato in precedenza sullo smartphone.
2. Selezionate **[Connessione dispositivo]** nel  Menu di riproduzione e premete .
  - Potete anche avviare **[Connessione dispositivo]** tenendo premuto il pulsante **MENU** quando la fotocamera è pronta per scattare.
3. Seguite la guida sullo schermo per regolare le impostazioni Wi-Fi/**Bluetooth**.
  - Il nome locale e il passcode **Bluetooth**, l'SSID e la password del Wi-Fi e il codice QR vengono visualizzati sul monitor.



- ① Nome locale **Bluetooth**  
Passcode **Bluetooth**
- ② SSID Wi-Fi  
Password Wi-Fi
- ③ Codice QR

4. Toccate l'icona della fotocamera sulla parte inferiore del display OM Image.
  - Viene visualizzata la scheda **[Easy Setup]**.



- 5.** Seguite le istruzioni sullo schermo in OM Image per leggere il codice QR e regolare le impostazioni di collegamento.
- Se non riuscite a scansionare il codice QR, seguite le istruzioni sullo schermo in OM Image per regolare le impostazioni manualmente.
    - **Bluetooth:** Per avviare la connessione, selezionate il nome locale e inserite il passcode visualizzato sul monitor della fotocamera nella finestra di dialogo delle impostazioni **Bluetooth** visualizzate in OM Image Share.
    - **Wi-Fi:** Per avviare la connessione, inserite l'SSID e la password visualizzati sul monitor della fotocamera nella finestra di dialogo delle impostazioni Wi-Fi visualizzata in OM Image Share.
  - Verrà visualizzato  **1** al termine dell'associazione.
  - L'icona **Bluetooth**<sup>®</sup> indica lo stato come segue:
    -  L fotocamera emette un segnale wireless.
    - : il collegamento wireless è stato disabilitato.



- 6.** Per terminare la connessione Wi-Fi, premete **MENU** sulla fotocamera.
- È possibile utilizzare OM Image Share anche per spegnere la fotocamera e terminare la connessione.
  - Per impostazione predefinita, la connessione **Bluetooth**<sup>®</sup> viene mantenuta attiva anche una volta terminata la connessione Wi-Fi, consentendovi di scattare da remoto con uno smartphone. Per impostare la fotocamera per terminare la connessione **Bluetooth**<sup>®</sup> quando si termina la connessione Wi-Fi, impostare **[Bluetooth]** su **[Off]**.

# Impostazione di standby della connessione wireless quando la fotocamera è accesa

Potete scegliere se la fotocamera passa in standby per il collegamento wireless con lo smartphone o il telecomando opzionale quando è accesa.

1. Evidenziate **[Impostazioni Wi-Fi/Bluetooth]** nel **Y** menu Setup e premete **▷**.
2. Evidenziate **[Bluetooth]** e premete **▷**.
  - ⓘ Associate la fotocamera con lo smartphone o il telecomando opzionale prima di procedere. **[Bluetooth]** può essere selezionato solo una volta completata l'associazione.
3. Evidenziate l'opzione desiderata e premete il pulsante **OK**.

Spento	La fotocamera non sarà in standby per il collegamento wireless e il segnale wireless non verrà emesso neanche quando l'alimentazione è accesa. Per la connessione con uno smartphone, avviate <b>[Connessione dispositivo]</b> (P.179) nel Menu di riproduzione della fotocamera.
On 	Quando la fotocamera è accesa, emette un segnale wireless e passa in standby per il collegamento wireless. Utilizzando OM Image Share, è possibile collegare la fotocamera allo smartphone e scattare a distanza o trasferire immagini.
On  	Quando la fotocamera viene accesa, inizia a trasmettere segnali wireless e, se è già stata associata a un telecomando opzionale (P.191), rimane in attesa della connessione con il telecomando.



- Poiché le opzioni del menu **[Bluetooth]** servono anche a indicare lo stato **Bluetooth®**, accanto alle opzioni **[Spento]**, **[On **] e **[On  **] apparirà **[Interrotto]** o **[In esecuzione]**.

📍 Se il log dei dati GPS è abilitato nell'applicazione OM Image Share dedicata, i dati sulla posizione scaricati dall'applicazione saranno aggiunti alle immagini scattate mentre è selezionato **[On **].

# Trasferimento delle immagini a uno smartphone

Potete selezionare immagini presenti nella fotocamera e caricarle su uno smartphone. Potete inoltre usare la fotocamera per selezionare in anticipo le immagini che desiderate condividere.

 "Selezione delle immagini per la condivisione (Condividi ordine)" (P.108)

- Se **[Spento]** o **[On  è selezionato per **[Bluetooth]** (P.181), selezionate **[On .****
- Selezionando **[On  per **[Bluetooth]** (P.181) la fotocamera entra in standby, pronta per una connessione wireless.**

## 1. Toccate **[Importa foto]** in OM Image sullo smartphone.

 A seconda dello smartphone, potrebbe apparire una schermata di conferma della connessione Wi-Fi. Per collegare lo smartphone e la videocamera, seguite la guida sullo schermo.



- Le immagini della fotocamera sono visualizzate in un elenco.

## 2. Selezionate le fotografie che desiderate trasferire e premete il pulsante Salva.

- Una volta completato il salvataggio è possibile spegnere la fotocamera tramite lo smartphone.
- Potete utilizzare **[Importa foto]** per scaricare immagini su smartphone collegati tramite l'opzione **[Connessione dispositivo]** nei menu della fotocamera anche quando è selezionato **[Spento]** o **[On  per **[Bluetooth]** (P.181).**

# Fotografare in remoto con uno smartphone (Live View)

Potete scattare in remoto azionando la fotocamera con uno smartphone mentre controllate Live View sullo schermo dello smartphone.

- La fotocamera mostra la schermata di connessione e tutte le operazioni vengono eseguite dallo smartphone.
- Se **[Off]** o **[On ** è selezionato per **[Bluetooth]** (P.181), selezionate **[On **.
- Selezionando **[On ** per **[Bluetooth]** (P.181) la fotocamera entra in standby, pronta per una connessione wireless.

**1.** Avviate OM Image e toccate **[Telecomando]**.

**2.** Toccate **[Live View]**.



**3.** Toccate il pulsante di scatto per fotografare.

- L'immagine scattata viene salvata sulla scheda di memoria nella fotocamera.

- Potete utilizzare **[Live View]** per riprendere immagini da smartphone collegati tramite l'opzione **[Device Connection]** (P.179) nei menu della fotocamera anche quando è selezionato **[Off]** o **[On ** per **[Bluetooth]** (P.181).
- Le opzioni di scatto sono in parte limitate.

# Fotografare in remoto con uno smartphone (Remote Shutter)

Potete scattare fotografie in remoto azionando la fotocamera con lo smartphone (Remote Shutter).

- Tutte le operazioni sono disponibili sulla fotocamera. Inoltre, potete scattare foto e registrare filmati utilizzando il pulsante di scatto visualizzato sullo schermo dello smartphone.
- Se **[Off]** o **[On ** è selezionato per **[Bluetooth]** (P.181), selezionate **[On **.
- Selezionando **[On ** per **[Bluetooth]** (P.181) la fotocamera entra in standby, pronta per una connessione wireless.

**1.** Avviate OM Image e toccate **[Telecomando]**.

**2.** Toccate **[Remote Shutter]**.

**3.** Toccate il pulsante di scatto per fotografare.

- L'immagine scattata viene salvata sulla scheda di memoria nella fotocamera.

- Potete utilizzare **[Remote Shutter]** per riprendere immagini da smartphone collegati tramite l'opzione **[Device Connection]** (P.179) nei menu della fotocamera anche quando è selezionato **[Off]** o **[On ** per **[Bluetooth]** (P.181).



# Ripristino delle impostazioni LAN/Bluetooth<sup>®</sup> wireless

Ripristinare **[Wi-Fi/Bluetooth Settings]** ai valori di default:

- 1.** Evidenziate **[Wi-Fi/Bluetooth Settings]** nel **Y** menu Setup e premete **▷**.
- 2.** Evidenziate **[Reset Settings]** e premete **▷**.
- 3.** Selezionate **[Yes]** e premete il pulsante **OK**.

🔗 Saranno reimpostate le impostazioni seguenti:

- **[Funzioni wireless]** (P.177), **[Bluetooth]** (P.181) e **[Password di connessione]** (P.186)

🔗 Il ripristino delle impostazioni wireless interrompe l'associazione tra la fotocamera e lo smartphone. Prima di connettersi a uno smartphone, occorre associare nuovamente i dispositivi (P.179). Il ripristino delle impostazioni wireless interrompe anche l'associazione tra la fotocamera e i telecomandi. Prima di connettersi a un telecomando, occorre associare nuovamente i dispositivi (P.191).

# Modificare la password

Per modificare la password per la connessione di smartphone:

**1.** Evidenziate **[Impostazioni Wi-Fi/Bluetooth]** nel  Menu Setup e premete .

**2.** Evidenziate **[Password di connessione]** e premete .

**3.** Premete il tasto  come indicato dalla guida a schermo.

- Viene impostata una nuova password.

- Potete modificare sia la password per le connessioni dello smartphone sia il codice di accesso alla connessione **Bluetooth**<sup>®</sup>.
- Dopo aver modificato le password, ricollegatevi allo smartphone.  ["Associazione della fotocamera e dello smartphone" \(P.179\)](#)

# Collegamento della fotocamera a un computer

## Collegamento della fotocamera a un computer

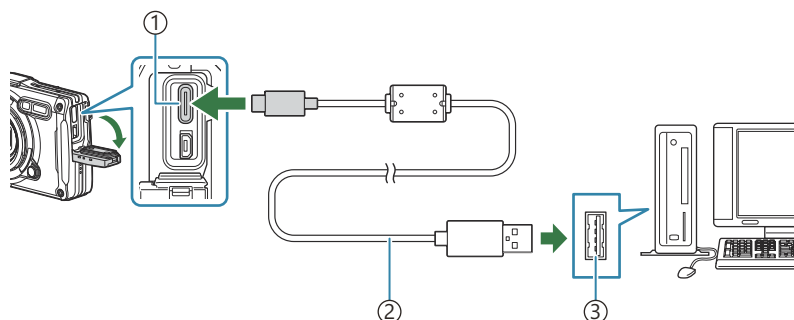

- ① Connettore USB (Tipo C)
- ② Cavo USB (in dotazione)
- ③ Porta USB

- Quando collegate la fotocamera al computer tramite USB, viene visualizzata una finestra di dialogo nel monitor che chiede di selezionare un host.
- ⚠ La batteria può essere ricaricata quando la fotocamera è collegata al computer via USB. Il tempo di ricarica varia in base alle prestazioni del computer. (In alcuni casi può durare fino a circa 10 ore).
- ⚠ Se lo schermo della fotocamera resta vuoto dopo la connessione al computer, la batteria potrebbe essere scarica. Usate una batteria completamente carica.
- ⚠ Il trasferimento dei dati non è garantito nei seguenti ambienti, anche se il computer è dotato di porta USB.
  - Computer con porta USB aggiunta tramite scheda di estensione, ecc., computer senza OS installato in fabbrica, o computer assemblati in casa
- ⚠ I controlli della fotocamera non possono essere utilizzati quando questa è connessa ad un computer.
- ⚠ Se il computer non rileva la fotocamera, scollegate il cavo USB, quindi ricollegatelo al computer.

# Copia delle immagini sul computer

1. Spegnete la fotocamera e collegatela al computer.
  - La posizione della porta USB varia a seconda del computer. Per ulteriori dettagli, consultate le istruzioni del computer.
  - Verrà visualizzata la schermata di selezione per la connessione USB.
2. Evidenziate **[Storage]** o **[MTP]** usando i pulsanti  $\Delta$   $\nabla$ .  
Premete il pulsante **OK**.
  - **[Storage]**: Connessione della fotocamera con funzione lettore di schede.
  - **[MTP]**: Collegate la fotocamera come un dispositivo portatile.
3. Copiate le immagini sul computer non appena il computer riconosce la fotocamera come nuovo dispositivo.

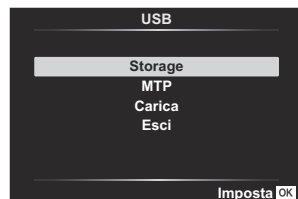

# Installazione del software per PC

Installate il seguente software per accedere alla fotocamera mentre è collegata direttamente al computer tramite USB.

## **OM Workspace**

Questa applicazione per computer è utilizzata per scaricare e visualizzare foto e filmati registrati con la fotocamera. Può anche essere utilizzata per aggiornare il firmware della fotocamera. Il software può essere scaricato dal nostro sito Web. Preparatevi a fornire il numero di serie della fotocamera quando scaricate il software.

# Utilizzo del telecomando

## Nome delle parti

### RM-WR1

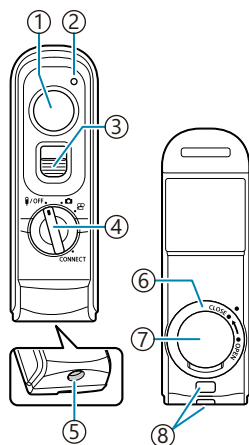

- ① Pulsante di scatto
- ② Indicatore di trasferimento dati
- ③ Blocco Pulsante di scatto
- ④ Ghiera Modalità (OFF / OFF / [icona fotocamera] / [icona fotocamera] / CONNECT)
- ⑤ Connettore cavo
- ⑥ Coperchio vano batteria
- ⑦ Sportello vano batteria
- ⑧ Punto di aggancio della tracolla

# Collegamento della fotocamera e del telecomando

## Connessione wireless

Per la connessione wireless, è necessario associare prima la fotocamera e il telecomando.

1. Evidenziate **[Impostazioni Wi-Fi/Bluetooth]** nel **Y** menu Setup e premete **▷**.
2. Evidenziate **[Impostazioni telecomando]** e premete **▷**.
3. Evidenziate **[Avvia associazione]** e premete il pulsante **OK**.

4. Quando viene visualizzato un messaggio che indica che l'associazione è in corso, ruotate la ghiera di modalità del telecomando su **CONNECT** e mantenetela nella posizione.

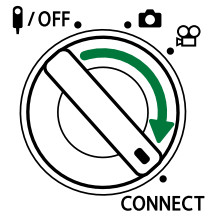
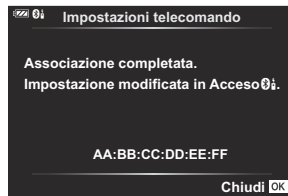

- L'associazione inizia quando viene mantenuta in questa posizione per 3 secondi. Tenetela in posizione **CONNECT** fino a quando l'associazione non è completata. Se ruotate la ghiera dei modi prima di averla completata, l'indicatore di trasferimento della data lampeggia rapidamente.
- L'indicatore di trasferimento dati si accende quando inizia l'associazione.

5. Quando viene visualizzato un messaggio che indica che l'associazione è completa, premete il pulsante **OK**.

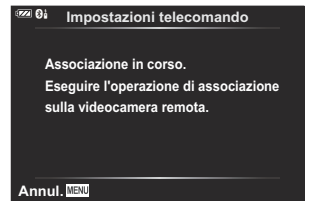

- L'indicatore di trasferimento dati si spegne quando l'associazione è completa.
  - Quando l'associazione è completa, **[Bluetooth]** (P.181) sarà impostato su **[On]**.
- ⓘ Se ruotate la ghiera di modalità del telecomando o premete il pulsante **MENU** della fotocamera prima che venga visualizzato il messaggio di completamento dell'associazione, il processo di associazione termina. Le informazioni del dispositivo associato saranno resettate. Eseguite di nuovo l'associazione.
- ⓘ Se ruotate la ghiera delle modalità di un telecomando che non è attualmente associato su **CONNECT** e la tenete in posizione per 3 secondi, o quando l'associazione non riesce, le informazioni di associazione delle connessioni precedenti saranno resettate. Eseguite di nuovo l'associazione.



## Annullare un'associazione

---

1. Evidenziate **[Impostazioni Wi-Fi/Bluetooth]** nel **Y** menu Setup e premete **▷**.
  2. Evidenziate **[Impostazioni telecomando]** e premete **▷**.
  3. Selezionate **[Annulla associazione]** e premete il pulsante **OK**.
  4. Selezionate **[Yes]** e premete il pulsante **OK**.
- ⓘ Quando la fotocamera è stata associata a un telecomando, è necessario eseguire **[Annulla associazione]** per resettare le informazioni di associazione prima di associare la fotocamera a un nuovo telecomando.



# Riprese con il telecomando

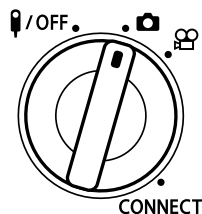

Prima di stabilire una connessione wireless tra la fotocamera e il telecomando, verificate che **[On **] sia selezionato per **[Bluetooth]** (P.181). Quando è impostato su **[On **], viene visualizzato  e la fotocamera entra in standby per la comunicazione wireless con il telecomando non appena viene accesa.

1. Ruotate la ghiera di modalità del telecomando su  o .



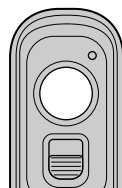

2. Premete il pulsante di scatto sul telecomando per scattare le foto.



- Quando la ghiera di modalità del telecomando è impostata su  (modalità foto): quando si preme leggermente il pulsante di scatto del telecomando fino alla prima posizione (premete il pulsante di scatto a metà), viene visualizzato il segno di conferma AF () e un riquadro verde (crocino AF) viene visualizzato nella posizione di messa a fuoco.
- Quando la ghiera di modalità del telecomando è impostata su  (modalità video): premendo il pulsante di scatto del telecomando, si avvia la registrazione dei filmati. Premete nuovamente il pulsante di scatto del telecomando per interrompere la registrazione del filmato.

# Indicatore di trasferimento dati sul telecomando

Lampeggia una volta	Il telecomando comunica correttamente con la fotocamera.
Lampeggia rapidamente (1 secondo)	Il telecomando non comunica correttamente con la fotocamera. Accorciate la distanza tra la fotocamera e il telecomando. Se il problema persiste, controllate l'impostazione della fotocamera.
Lampeggia rapidamente (3 secondi)	C'è un problema per quanto riguarda l'associazione della fotocamera e del telecomando. Eseguite di nuovo l'associazione.
Non lampeggia	Questo può accadere nelle seguenti situazioni. <ul style="list-style-type: none"><li>• La batteria del telecomando è scarica.</li><li>• La ghiera di modalità del telecomando è in posizione <b>OFF</b>.</li><li>• La fotocamera e il telecomando sono collegati con un cavo.</li></ul>

- ⚠ Potete collegarvi allo smartphone tramite **[Device Connection]** (P.179) anche quando **[On/Off]** è selezionato per **[Bluetooth]** (P.181). Tuttavia, non è possibile controllare la fotocamera dal telecomando quando è collegata a uno smartphone.
- ⚠ L'associazione e la fotografia a distanza non sono disponibili quando si seleziona **[Spento]** per **[Funzioni wireless]** (P.177).
- ⚠ La fotocamera non entra in modalità autospegnimento quando un telecomando è collegato in modalità wireless.
- ⚠ Tuttavia, la fotocamera entrerà in modalità di riposo in base all'opzione selezionata per **[Sleep]** se la ghiera modalità del telecomando è in posizione **OFF**.   **menu Custom 12** > **[Sleep]** (P.159)
- ⚠ La fotocamera non entrerà in modalità di riposo quando si seleziona **[On/Off]** per **[Bluetooth]** (P.181) a meno che la ghiera modalità del telecomando non sia in posizione **OFF**.
- ⚠ Se si aziona il telecomando mentre la fotocamera è in modalità di riposo, potrebbe essere necessario un tempo più lungo perché la fotocamera riprenda a funzionare.
- ⚠ La fotocamera non può essere controllata dal telecomando mentre si sta riattivando. Usate il telecomando dopo che la videocamera ha ripreso a funzionare.
- ⚠ Ruotate la ghiera delle modalità del telecomando su **OFF** quando avete terminato di usare il telecomando.

# Indirizzo MAC del telecomando

L'indirizzo MAC del telecomando è stampato sulla scheda di garanzia fornita con il telecomando.

# Precauzioni per l'uso del telecomando

- Non tirate il coperchio del vano batterie né usatelo per girare la chiusura del vano batterie.
- Non forate le batterie con oggetti appuntiti.
- Verificate che il coperchio del vano batteria sia privo di corpi estranei prima di chiuderlo.

# Collegamento a TV o display esterni tramite HDMI

## Collegamento della fotocamera a TV o schermi esterni tramite HDMI

Le immagini possono essere visualizzate sui televisori collegati alla fotocamera tramite HDMI. Usate il televisore per mostrare le immagini a un pubblico. È possibile utilizzare un telecomando per controllare il display mentre la televisione è collegata alla fotocamera. Non sono richieste app o altri software.

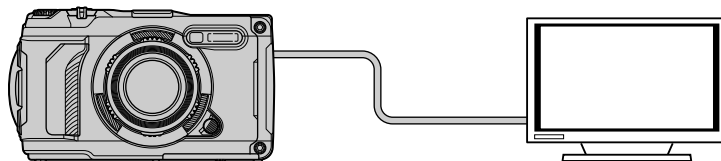

È inoltre possibile registrare i filmati mentre la fotocamera è collegata a un monitor esterno o a un videoregistratore tramite HDMI.

⚠ I cavi HDMI sono disponibili presso fornitori di terze parti. Utilizzate un cavo HDMI certificato.

# Visualizzazione di immagini su una TV (HDMI)

Le foto e i filmati possono essere visualizzati su una TV ad alta definizione collegata direttamente alla fotocamera tramite un cavo HDMI. È possibile utilizzare un telecomando per azionare il display mentre è collegato alla fotocamera.

## Uscita HDMI

Scegliete l'uscita del segnale al dispositivo HDMI. È possibile regolare le dimensioni del fotogramma del filmato e la frequenza di fotogrammi in base alle specifiche della TV e agli standard video supportati nel proprio paese o regione. Associate le impostazioni di uscita alle impostazioni di ingresso sul televisore.

<b>Dimensioni uscita</b>	<p>Potete scegliere il formato per l'uscita del segnale video tramite il connettore HDMI tra le opzioni di seguito.</p> <p><b>[4K]:</b> Priorità 4K (3840 × 2160)</p> <p><b>[1080p]:</b> Priorità Full HD (1080p)</p> <p><b>[720p]:</b> Priorità Alta Definizione (720p)</p> <p><b>[480p/576p]:</b> 480p/576p</p>
<b>Controllo HDMI</b>	<p>Il telecomando del televisore può essere utilizzato per operare la fotocamera in modalità di riproduzione (P.201). Scegliete tra <b>[Spento]</b> e <b>[On]</b>. Quando è selezionato <b>[On]</b>, la fotocamera può essere utilizzata solo per la riproduzione.</p>

- Le impostazioni **[Controllo HDMI]** e [Freq. frame uscita] non possono essere modificate mentre la fotocamera è collegata a un altro dispositivo tramite HDMI.
- L'audio può essere emesso solo su dispositivi che supportano il formato audio selezionato con la fotocamera.
- Le opzioni disponibili mediante **[HDMI Control]** variano in base al dispositivo collegato. Consultare il manuale del dispositivo per ulteriori dettagli.

- 1.** Premete il pulsante **MENU** per visualizzare i menu.

2. Visualizzate **Menu Custom** (Disp/PC).



3. Evidenziate **[HDMI]** usando i pulsanti  $\Delta$   $\nabla$  e premete il pulsante  $\triangleright$ .



4. Evidenziate un elemento usando i pulsanti  $\Delta$   $\nabla$  e premete il pulsante  $\triangleright$ .

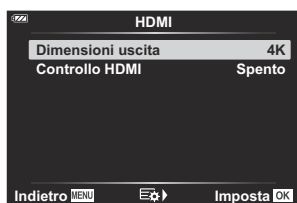

5. Evidenziate l'opzione desiderata utilizzando i pulsanti  $\Delta$   $\nabla$  e premete **OK**.



- Ripetete i passaggi 4 e 5 in base alla necessità.

6. Premete il pulsante **MENU** ripetutamente per uscire dal menu.

# Collegamento della fotocamera alla TV

Collegate la fotocamera usando un cavo HDMI.

1. Dopo aver verificato che la fotocamera è spenta, collegatela alla TV tramite il cavo HDMI.

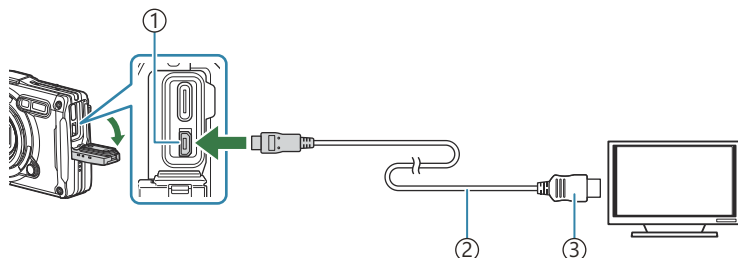

- ① Connettore HDMI (Tipo D)
- ② Cavo HDMI
- ③ Tipo A

2. Commutate l'ingresso da TV a HDMI e accendete la fotocamera.

- La TV mostrerà il contenuto del monitor della fotocamera. Premete il pulsante  per visualizzare le immagini.

🔊 Se è selezionato **[On]** per **[HDMI Control]** (P.201), il monitor della fotocamera si spegne quando viene collegato un cavo HDMI.

🔊 Per informazioni sul passaggio all'ingresso HDMI, consultate il manuale fornito con il televisore.

🔊 In base alle impostazioni del televisore, l'immagine potrebbe essere ritagliata e alcuni indicatori potrebbero non essere visibili.

🔊 HDMI non può essere utilizzato mentre la fotocamera è collegata a un computer tramite USB.

🔊 Il formato in uscita utilizzato quando si seleziona **[4K]** in modalità foto ha priorità 1080p.



# Operare sulla fotocamera con il telecomando del televisore

È possibile utilizzare un telecomando per azionare il display mentre la fotocamera è collegata direttamente alla TV tramite HDMI.

- Il televisore deve supportare il controllo HDMI. Consultare il manuale del dispositivo per ulteriori dettagli.

Acceso	Il telecomando del televisore può essere utilizzato per operare la fotocamera in modalità di riproduzione. Quando è selezionato <b>[On]</b> , la fotocamera può essere utilizzata solo per la riproduzione.
Spento	Il telecomando del televisore non può essere utilizzato per operare la fotocamera. Le informazioni saranno visualizzate solo sullo schermo del televisore.

1. Premete il pulsante **MENU** per visualizzare i menu.
2. Selezionate **[HDMI]** in **Menu Custom** (Disp/PC), quindi premete il pulsante **▷**.



3. Evidenziate **[HDMI Control]** usando i pulsanti **△ ▽** e premete il pulsante **▷**.



4. Evidenziate **[On]** usando i pulsanti **△ ▽** e premete il pulsante **OK**.



5. Premete il pulsante **MENU** ripetutamente per uscire dal menu.

- 6.** Collegate la fotocamera al televisore con un cavo HDMI.
- Uso del telecomando del televisore per far funzionare la fotocamera. Potete far funzionare la fotocamera seguendo la guida operativa visualizzata sul televisore.
  - Durante la riproduzione a singolo fotogramma, potete visualizzare o nascondere il display informazioni premendo il pulsante «Rosso» e visualizzare o nascondere la vista indice premendo il pulsante «Verde».

ⓘ Alcuni televisori potrebbero non supportare tutte le funzionalità.

ⓘ Il monitor della fotocamera si spegne mentre il contenuto viene visualizzato sul televisore.

# Utilizzo dei dati del sensore di campo



## Sensore di campo

La fotocamera può registrare i dati relativi a posizione, altitudine e di altro tipo acquisiti tramite GPS, nonché i dati dei sensori di temperatura e pressione. Questi dati possono anche essere registrati con le fotografie. Potete visualizzare i log utilizzando l'applicazione per smartphone OM Image Share. Per informazioni su OM Image Share, visitate il nostro sito Web.

- La fotocamera supporta anche il sistema satellitare Quasi-Zenith (QZSS) e GLONASS.
- Latitudine e longitudine vengono visualizzate sulle immagini alle quali sono state aggiunte le informazioni sulla posizione.
- La fotocamera non è adatta per la navigazione GPS.
- Assicuratevi di utilizzare la versione più recente dell'app.

## Display del GPS e di altri dati

Questi display non sono destinati alle applicazioni che richiedono un elevato grado di precisione; l'accuratezza dei dati forniti (latitudine e longitudine, direzione, altitudine, temperatura, ecc.) non è garantita. L'accuratezza di tali display può essere influenzata da fattori che esulano dal controllo del produttore.

 L'altitudine può essere regolata nel menu personalizzato  **[Elevazione/Temperatura]**.

  Menu Custom  > **[Elevazione/Temperatura]** (P.158)

# GPS: Precauzioni per l'uso

- Prima di utilizzare la funzione GPS, leggete "[Funzione GPS, bussola elettronica](#)" (P.205).
- In alcuni paesi e regioni potrebbe essere illegale acquisire informazioni sulla posizione senza previa richiesta alle autorità. Pertanto, in alcune regioni di vendita, la fotocamera potrebbe essere impostata per non visualizzare le informazioni sulla posizione. Quando portate la fotocamera all'estero prestate attenzione al fatto che alcuni paesi o regioni possono disporre di leggi che regolano l'uso di tale funzione. Assicuratevi di rispettare tutte le leggi locali.
- Prima di imbarcarvi su un velivolo o entrare in luoghi in cui l'utilizzo del dispositivo GPS è vietato, assicuratevi di ruotare l'interruttore LOG su **OFF** e selezionate **[Spento]** sia per [\[Registra pos. GPS\]](#) (P.158) che per **[Regolaz. automat. ora]** in [\[Impostazioni\]](#) (P.142).

## Funzione GPS, bussola elettronica

- In luoghi con altezza limitata (all'interno di edifici, sottoterra, sott'acqua, in una foresta, vicino a costruzioni alte) o in luoghi soggetti a forti campi magnetici o elettrici (accanto a linee ad alta tensione, magneti o apparecchi elettrici, telefoni portatili da 1,5 GHz) potrebbe non essere possibile stabilire la connessione o la posizione potrebbe risultare scorretta.
- L'altitudine visualizzata sulla schermata di informazioni sulla misurazione o la schermata di riproduzione dell'immagine ecc., viene visualizzata e registrata in base alle informazioni dei sensori di pressione integrati nel corpo della fotocamera. Prestate attenzione poiché l'altitudine indicata non si basa sui dati di localizzazione GPS.
- Gli errori della bussola elettronica possono essere causati dagli effetti di campi magnetici o elettrici forti (ad esempio, televisori, microonde, grandi motori, torri radio e linee ad alta tensione). Per ripristinare la funzione della bussola elettronica, tenere saldamente la fotocamera e con il polso disegnare in aria la forma di un 8.
- Poiché la funzione GPS e la funzione bussola elettronica non devono necessariamente essere accurate, non vi è garanzia che i valori misurati (latitudine, longitudine, direzione della bussola, altitudine, temperatura, ecc.) siano accurati.
- Se il modello è dotato di funzioni GPS e Wi-Fi, occorre contattare in anticipo il centro di assistenza del proprio Paese o della propria regione, poiché il servizio di riparazione potrebbe non essere disponibile in alcuni Paesi o regioni a causa di leggi e normative locali.

# Prima di utilizzare la funzione GPS (dati A-GPS)

In base allo stato della fotocamera e della comunicazione, potrebbe essere necessario un po' di tempo per acquisire le informazioni sulla posizione. Quando è in uso A-GPS, è possibile ridurre il tempo necessario per stabilire la posizione da alcuni secondi ad alcuni decimi di secondo. Scaricate i dati A-GPS utilizzando OM Image Share, l'applicazione dedicata per smartphone, oppure OM Workspace, un programma di gestione e modifica delle immagini per PC, e scrivete i dati sulla fotocamera. Assicuratevi in anticipo che le impostazioni di data e ora della fotocamera siano configurate correttamente.

- ⓘ I dati A-GPS devono essere aggiornati ogni 4 settimane. Utilizzate i dati A-GPS più recenti possibili, poiché il tempo di acquisizione delle informazioni sulla posizione potrebbe essere più lungo se è trascorso del tempo dall'ultimo aggiornamento.
- ⓘ La fornitura di dati A-GPS può essere interrotta senza preavviso.

## Aggiornare i dati A-GPS usando lo smartphone

---

Installate in anticipo l'applicazione dedicata per smartphone OM Image Share. Fate riferimento al nostro sito web per i dettagli inerenti le modalità di aggiornamento dei dati A-GPS.

## Aggiornare i dati A-GPS usando il PC

---

Scaricate il software OM Workspace e installatelo in anticipo sul vostro PC. Fate riferimento al nostro sito web per i dettagli inerenti le modalità di aggiornamento dei dati A-GPS.

# Utilizzo del GPS

Il GPS può essere abilitato utilizzando uno qualsiasi dei seguenti elementi:

- Ruotando l'interruttore LOG su **LOG** (P.208), impostando **[Registra pos. GPS]** (P.158) su **[On]**, impostando **[Regolaz. automat. ora]** in **[Impostazioni]** (P.142) su **[On]**.
- ⚠ Non coprite l'antenna GPS (P.15) con le mani o con oggetti metallici.
- ⚠ Se state utilizzando la funzione GPS per la prima volta e i dati A-GPS non si sono aggiornati, oppure se la funzione non è stata usata per molto tempo, potrebbero essere necessari alcuni minuti per terminare la misurazione della posizione.
- 📶 Se viene visualizzata l'icona GPS, è in corso l'acquisizione delle informazioni GPS. L'icona rossa indica che si è verificato un errore. Se l'errore persiste dopo aver spento e riacceso la fotocamera, contattate il nostro centro di assistenza.

# Registrazione e salvataggio dei log

Mentre l'interruttore LOG è sulla posizione **LOG**, la fotocamera registrerà i dati del GPS e di altri sensori (P.203). Potete visualizzare i log utilizzando l'applicazione per smartphone OM Image Share.

## Registrazione dei log

Ruotate l'interruttore **LOG** su LOG.

- La registrazione si avvierà. La spia lampeggerà mentre è in corso la registrazione.
  - La registrazione terminerà automaticamente quando la batteria si scarica (P.256).
- ⚠ In modalità LOG, la fotocamera continuerà a consumare batteria per acquisire i dati di posizione.
- ⚠ Non sarà possibile aggiungere i dati al log una volta che la memoria predisposta per la memorizzazione temporanea del log si è riempita (P.256); in tal caso, dovrete ruotare l'interruttore LOG su **OFF** per salvare il log nella scheda.

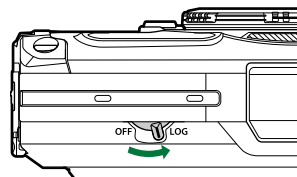

## Salvataggio di log

Il log attuale è salvato sulla scheda mentre l'interruttore LOG è ruotato su **OFF**. I file log vengono registrati nelle cartelle "GPSLOG" e "SNSLOG" sulla scheda (P.22).

- ⚠ Mentre il log viene salvato comparirà un messaggio sul monitor. Non rimuovete la scheda finché il messaggio non è scomparso dal display. Rimuovere la scheda mentre il log viene salvato potrebbe causare la perdita del file log o il malfunzionamento della fotocamera o della scheda.
- ⚠ La fotocamera potrebbe non salvare il log nella scheda quando l'interruttore LOG è ruotato su **OFF** se, ad esempio, il trasferimento dei dati wireless è in corso o la scheda è piena o protetta da scrittura; in tal caso, terminate il trasferimento wireless dei dati, eliminate i dati non necessari dalla scheda o consentite il salvataggio del log. Non rimuovete la batteria dalla fotocamera finché il log non è stato salvato.
- ⚠ Il log non verrà salvato in mancanza di una scheda inserita.
- ⚠ I log non saranno salvati se la batteria è in esaurimento. Caricate la batteria.
- ⚠ Ciascuna scheda può contenere fino a 199 file log. Verrà visualizzato un messaggio di errore quando il conteggio dei file log si avvicina a questo numero. Qualora ciò avvenisse, inserite un'altra scheda o eliminate i file log dopo averlo copiati su un computer. 📄 "Codici di errore" (P.256)



# Utilizzo di log memorizzati e salvati

Per utilizzare i registri, i log memorizzati sulla scheda devono essere trasferiti a OM Image Share, l'applicazione per smartphone dedicata. Connettetevi allo smartphone utilizzando la funzione LAN wireless della fotocamera ([P.179](#)).

## Operazioni possibili con l'applicazione specifica, OM Image Share

---

- I log archiviati sulla scheda e le immagini scattate durante la registrazione dei log possono essere trasferiti sullo smartphone.
- I log trasferiti possono essere caricati e visualizzati come tracce.
- I log trasferiti possono essere collegati alle immagini per la visualizzazione e la gestione.

Visitate il nostro sito web per ulteriori dettagli.

# Visualizzazione dei dati di posizione

Premendo il pulsante **INFO** mentre la fotocamera è spenta potete visualizzare i dati di posizione sul monitor.

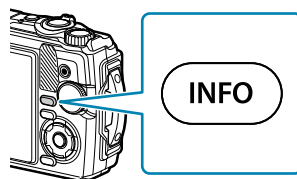

⚠ La precisione dei dati visualizzati varia in base alle condizioni climatiche e altri fattori. I valori elencati sono solo indicativi.

## Display dati di posizione



- |  |                           |
|--|---------------------------|
| ① Ora                                  | ⑥ Altitudine (profondità) |
| ② Registrazione log in corso           | ⑦ Icona GPS               |
| ③ Informazioni sulla direzione         | ⑧ Latitudine              |
| ④ Temperatura (temperatura dell'acqua) | ⑨ Longitudine             |
| ⑤ Pressione atmosferica                |                           |

## Latitudine e longitudine

Se l'icona del GPS lampeggia o non è visualizzata, la fotocamera non è in grado di determinare la posizione attuale.

### Display del GPS e di altri dati









Questi display non sono destinati alle applicazioni che richiedono un elevato grado di precisione; l'accuratezza dei dati forniti (latitudine e longitudine, direzione, profondità, temperatura, ecc.) non è garantita. L'accuratezza di tali display può essere influenzata da fattori che esulano dal controllo del produttore.





# Modalità di ripresa e impostazioni predefinite





## Elenco delle modalità di ripresa configurabili









Modalità /P/A///

\*1: Alcune impostazioni non sono disponibili.

		P	A				
						Focus BKT	
Com. esp.	—	✓	✓	✓	✓	✓	✓
Modalità foto	—	✓	✓	*1	*1	*1	*1
Sensibilità ISO	—	✓	✓	✓	✓	✓	✓
Bilanciamento del bianco	—	✓	✓	✓	✓	✓	✓
Modalità AF	—	✓	✓	*1	*1	*1	*1
Rapporto di aspetto	✓	✓	✓	✓	✓	✓	—
 Qualità dell'immagine	✓	✓	✓	✓	*1	✓	✓
 Qualità video	✓	✓	✓	✓	✓	✓	✓
 Stabilizz img	—	✓	✓	✓	✓	✓	✓
 Stabilizz img	—	—	—	—	—	—	—
Flash	*1	✓	✓	*1	*1	*1	*1
Controllo dell'intensità del flash	—	✓	✓	✓	✓	✓	✓
Scatto in sequenza/autoscatto	*1	✓	✓	✓	*1	*1	✓











	AUTO	P	A	S			
						FOCUS BKT	
Esposizione	—	✓	✓	✓	✓	✓	✓
Priorità viso	—	✓	✓	—	—	—	—
Accessorio	*1	✓	✓	*1	*1	*1	*1
Reset/Assegna mod. person.	✓	✓	✓	✓	✓	✓	✓
Area AF	✓	✓	✓	—	—	—	—
Easy CALS	✓	✓	✓	✓	✓	✓	✓
Fotografia a intervallo	—	✓	✓	✓	—	—	✓
BKT messa a fuoco	—	✓	✓	—	—	✓	—
Impostazioni Stack messa a fuoco	✓	✓	✓	✓	✓	✓	✓
Stampa Data	✓	✓	✓	✓	—	—	✓
Immagine e suono	—	✓	✓	✓	—	—	✓
Video 	✓	✓	✓	✓	✓	✓	✓
Volume registr.	✓	✓	✓	✓	✓	✓	✓
Freq. fotogr. video	✓	✓	✓	✓	✓	✓	✓
Compr. freq. bit video	✓	✓	✓	✓	✓	✓	✓









						
						
Com. esp.	✓	✓	✓	✓	✓	✓
Modalità foto	—	—	—	—	—	*1
Sensibilità ISO	—	—	—	—	—	—
Bilanciamento del bianco	✓	✓	✓	✓	✓	✓
Modalità AF	*1	*1	*1	*1	*1	✓
Rapporto di aspetto	✓	✓	✓	✓	✓	—
 Qualità dell'immagine	✓	✓	✓	✓	*1	✓
 Qualità video	✓	✓	✓	✓	✓	✓
 Stabilizz img	✓	✓	✓	✓	✓	—
 Stabilizz img	—	—	—	—	—	*1
Flash	*1	*1	*1	*1	—	—
Controllo dell'intensità del flash	✓	✓	✓	✓	—	—
Scatto in sequenza/autoscatto	*1	*1	*1	*1	—	*1
Esposizione	—	—	—	—	—	—
Priorità viso	—	—	—	—	—	*1
Accessorio	*1	*1	*1	*1	*1	*1
Reset/Assegna mod. person.	✓	✓	✓	✓	✓	*1
Area AF	✓	✓	✓	—	✓	✓
Easy CALS	✓	✓	✓	✓	✓	✓
Fotografia a intervallo	—	—	—	—	—	—

						
						
BKT messa a fuoco	—	—	—	—	—	—
Impostazioni Stack messa a fuoco	✓	✓	✓	✓	✓	✓
Stampa Data	✓	✓	✓	✓	—	—
Immagine e suono	✓	✓	✓	✓	—	✓
Video 	✓	✓	✓	✓	✓	*1
Volume registr.	✓	✓	✓	✓	✓	*1
Freq. fotog. video	✓	✓	✓	✓	✓	*1
Compr. freq. bit video	✓	✓	✓	✓	✓	*1









# Modalità SCN









\*1: Alcune impostazioni non sono disponibili.

								
Com. esp.	—	✓	—	—	—	—	—	—
Modalità foto	—	—	—	—	—	—	—	—
Sensibilità ISO	—	—	—	—	—	—	—	—
Bilanciamento del bianco	—	—	—	—	—	—	—	—
Modalità AF	—	—	—	—	—	—	—	—
Rapporto di aspetto	✓	✓	✓	✓	✓	✓	✓	✓
 Qualità dell'immagine	✓	*1	✓	✓	✓	✓	*1	✓
 Qualità video	*1	*1	*1	*1	*1	*1	*1	*1
 Stabilizz img	✓	✓	✓	✓	✓	✓	✓	✓
 Stabilizz img	—	—	—	—	—	—	—	—
Flash	*1	*1	*1	*1	*1	—	—	—
Controllo dell'intensità del flash	—	—	—	—	—	—	—	—
Scatto in sequenza/autoscatto	*1	*1	*1	*1	*1	*1	—	*1
Esposizione	—	—	—	—	—	—	—	—
Priorità viso	—	—	—	—	—	—	—	—
Accessorio	*1	*1	*1	*1	*1	*1	*1	*1
Reset/Assegna mod. person.	✓	✓	✓	✓	✓	✓	✓	✓
Area AF	✓	✓	✓	✓	✓	✓	✓	—
Easy CALS	✓	✓	✓	✓	✓	✓	✓	✓







								
Fotografia a intervallo	—	—	—	—	—	—	—	—
BKT messa a fuoco	—	—	—	—	—	—	—	—
Impostazioni Stack messa a fuoco	✓	✓	✓	✓	✓	✓	✓	✓
Stampa Data	✓	—	✓	✓	✓	✓	—	✓
Immagine e suono	✓	—	✓	✓	✓	✓	—	✓
Video 	✓	—	✓	✓	✓	✓	—	✓
Volume registr.	✓	—	✓	✓	✓	✓	—	✓
Freq. fotog. video	✓	✓	✓	✓	✓	✓	✓	✓
Compr. freq. bit video	✓	✓	✓	✓	✓	✓	✓	✓



								
Com. esp.	—	—	—	—	—	✓	—	—
Modalità foto	—	—	—	—	—	—	—	—
Sensibilità ISO	—	—	—	—	—	—	—	—
Bilanciamento del bianco	—	—	—	—	—	✓	—	—
Modalità AF	—	—	—	—	—	—	—	—
Rapporto di aspetto	✓	✓	✓	✓	✓	—	✓	✓
 Qualità dell'immagine	✓	✓	✓	✓	✓	—	*1	✓
 Qualità video	*1	*1	*1	*1	*1	*1	*1	*1
 Stabilizz img	—	✓	✓	✓	✓	✓	✓	✓
 Stabilizz img	—	—	—	—	—	—	—	—
Flash	—	*1	*1	—	*1	—	—	—
Controllo dell'intensità del flash	—	—	—	—	—	—	—	—
Scatto in sequenza/autoscatto	—	*1	*1	*1	*1	—	—	*1
Esposizione	—	—	—	—	—	—	—	—
Priorità viso	—	—	—	—	—	—	—	—
Accessorio	*1	*1	*1	*1	*1	*1	*1	*1
Reset/Assegna mod. person.	✓	✓	✓	✓	✓	✓	✓	✓
Area AF	✓	✓	✓	✓	✓	*1	✓	✓
Easy CALS	✓	✓	✓	✓	✓	✓	✓	✓
Fotografia a intervallo	—	—	—	—	—	—	—	—
BKT messa a fuoco	—	—	—	—	—	—	—	—

								
Impostazioni Stack messa a fuoco	✓	✓	✓	✓	✓	✓	✓	✓
Stampa Data	—	✓	✓	✓	✓	—	—	✓
Immagine e suono	—	✓	✓	✓	✓	—	—	✓
Video 	—	✓	✓	✓	✓	—	—	✓
Volume registr.	—	✓	✓	✓	✓	—	—	✓
Freq. fotog. video	✓	✓	✓	✓	✓	✓	✓	✓
Compr. freq. bit video	✓	✓	✓	✓	✓	✓	✓	✓

						
Com. esp.	✓	✓	✓	✓	✓	✓
Modalità foto	—	—	—	—	—	—
Sensibilità ISO	—	—	—	—	—	—
Bilanciamento del bianco	✓	✓	✓	✓	✓	✓
Modalità AF	—	—	—	—	—	—
Rapporto di aspetto	✓	✓	✓	✓	✓	✓
 Qualità dell'immagine	✓	✓	✓	✓	✓	✓
 Qualità video	*1	*1	*1	*1	*1	*1
 Stabilizz img	✓	✓	✓	✓	✓	✓
 Stabilizz img	—	—	—	—	—	—
Flash	—	—	—	*1	—	—
Controllo dell'intensità del flash	—	—	—	—	—	—
Scatto in sequenza/autoscatto	*1	*1	*1	*1	*1	*1
Esposizione	—	—	—	—	—	—
Priorità viso	—	—	—	—	—	—
Accessorio	*1	*1	*1	*1	*1	*1
Reset/Assegna mod. person.	✓	✓	✓	✓	✓	✓
Area AF	✓	✓	✓	✓	✓	*1
Easy CALS	✓	✓	✓	✓	✓	✓
Fotografia a intervallo	—	—	—	—	—	—
BKT messa a fuoco	—	—	—	—	—	—

						
Impostazioni Stack messa a fuoco	✓	✓	✓	✓	✓	✓
Stampa Data	✓	✓	✓	✓	✓	✓
Immagine e suono	✓	✓	✓	✓	✓	✓
Video 	—	—	—	—	—	—
Volume registr.	—	—	—	—	—	—
Freq. fotogr. video	✓	✓	✓	✓	✓	✓
Compr. freq. bit video	✓	✓	✓	✓	✓	✓

# Impostazioni predefinite

Pulsante diretto (P.222)

Live Control (P.223)

 Menu di ripresa (P.225)

 Menu Video (P.227)

 Menu di riproduzione (P.228)

 Menu Custom (P.229)







 Menu Setup (P.233)

# Pulsante diretto

\*1: Elementi che possono essere memorizzati in **[Mod. personaliz. C1]** o **[Mod. personaliz. C2]**.

\*2: Le impostazioni predefinite per questa funzione saranno ripristinate quando si esegue **[Ripristina]** (Pieno).

\*3: Le impostazioni predefinite per questa funzione saranno ripristinate quando si esegue **[Ripristina]** (Base).

















Funzione	Default		*1	*2	*3
Com. esp.	±0,0		✓	✓	✓
Flash	Per  in modalità  e  ,  e per  in modalità 		✓	✓	✓
	Per  in modalità 	AUTO	✓	✓	✓
	Tutte le altre modalità		✓	✓	✓
Scatto in sequenza/ autoscatto	<input type="checkbox"/>		✓	✓	✓

# Live Control

\*1: Elementi che possono essere memorizzati in **[Mod. personaliz. C1]** o **[Mod. personaliz. C2]**.

\*2: Le impostazioni predefinite per questa funzione saranno ripristinate quando si esegue **[Ripristina]** (Pieno).

\*3: Le impostazioni predefinite per questa funzione saranno ripristinate quando si esegue **[Ripristina]** (Base).

Funzione	Default	*1	*2	*3	
Modalità foto	Naturale	✓	✓	✓	
Sensibilità ISO	AUTO	✓	✓	✓	
Bilanciamento del bianco	AUTO	✓	✓	✓	
Modalità AF	AF	✓	✓	✓	
Rapporto di aspetto	4:3	✓	✓	✓	
 Qualità dell'immagine		✓	✓	✓	
 Qualità video	1920×1080 Fine 30p	✓	✓	✓	
 Stabilizz img	Acceso	✓	✓	✓	
 Stabilizz img	Acceso	✓	✓	✓	
Flash	Per  in modalità  e  ,  e per  in modalità 		✓	✓	✓
	Per  in modalità 	AUTO	✓	✓	✓
	Tutte le altre modalità		✓	✓	✓
Controllo dell'intensità del flash	±0,0	✓	✓	✓	
Scatto in sequenza/autoscatto	<input type="checkbox"/>	✓	✓	✓	
Esposizione		✓	✓	✓	
Priorità viso	Spento	✓	✓	✓	

Funzione	Default	*1	*2	*3
Accessorio	Spento	✓	✓	✓



# Menu di ripresa

\*1: Elementi che possono essere memorizzati in **[Mod. personaliz. C1]** o **[Mod. personaliz. C2]**.

\*2: Le impostazioni predefinite per questa funzione saranno ripristinate quando si esegue **[Ripristina]** (Pieno).

\*3: Le impostazioni predefinite per questa funzione saranno ripristinate quando si esegue **[Ripristina]** (Base).

## 1 Menu Fotografia 1

Funzione	Default	*1	*2	*3
Reset/Assegna mod. person.	Ripristina	—	—	—
	Mod. personaliz. C1	—	✓	—
	Mod. personaliz. C2	—	✓	—
Modalità foto	Naturale	✓	✓	—
Area AF	[ · ]	✓	✓	✓
Easy CALS	Spento	—	✓	✓

## 2 Menu Fotografia 2

Funzione	Default	*1	*2	*3
Fotografia a intervallo	Spento	—	✓	✓

Funzione		Default	*1	*2	*3	
	Numero di fotogrammi	99	—	✓	✓	
	Inizio tempo di attesa	00:00:01	—	✓	✓	
	Intervallo tempo	00:00:01	—	✓	✓	
	Modalità intervallo	Priorità tempo	—	✓	✓	
	Uniformaz esposizione	Acceso	—	✓	✓	
	Video Time Lapse	Spento	—	✓	✓	
	Impostazioni Video	Risoluzione video	FullHD	—	✓	✓
		Parte fotogr	10fps	—	✓	✓
BKT messa a fuoco		Spento	✓	✓	✓	
	Inizio tempo di attesa	0 sec	✓	✓	✓	
	Imp. num. scatti	30	✓	✓	✓	
	Imp. messa a f. differ.	Normale	✓	✓	✓	
Impostazioni Stack messa a fuoco	Inizio tempo di attesa	0 sec	✓	✓	✓	
	Imp. num. scatti	8	✓	✓	✓	
Stampa Data		Spento	✓	✓	✓	
Immagine e suono		Spento	✓	✓	✓	



## Menu Video

\*1: Elementi che possono essere memorizzati in **[Mod. personaliz. C1]** o **[Mod. personaliz. C2]**.

\*2: Le impostazioni predefinite per questa funzione saranno ripristinate quando si esegue **[Ripristina]** (Pieno).

\*3: Le impostazioni predefinite per questa funzione saranno ripristinate quando si esegue **[Ripristina]** (Base).



Funzione	Default	*1	*2	*3
Video 	Acceso	—	✓	—
Volume registr.	±0	—	✓	—
Freq. fotog. video	30p	—	✓	—
Compr. freq. bit video	Fine	—	✓	—

# Menu di riproduzione

\*1: Elementi che possono essere memorizzati in **[Mod. personaliz. C1]** o **[Mod. personaliz. C2]**.

\*2: Le impostazioni predefinite per questa funzione saranno ripristinate quando si esegue **[Ripristina]** (Pieno).

\*3: Le impostazioni predefinite per questa funzione saranno ripristinate quando si esegue **[Ripristina]** (Base).

Funzione		Default	*1	*2	*3
	Avvia	—	—	—	—
	BGM	Acceso	—	✓	✓
	Scorrere	Tutto	—	✓	✓
	Intervallo Slide	3 sec	—	✓	—
	Intervallo Video	Corto	—	✓	—
		Acceso	—	✓	✓
Modif.	Sel.Immag. Image	Modifica dati RAW	—	✓	✓
		Modifica JPEG	—	—	—
		Modifica video	—	—	—
			—	—	—
	Overlay immagini	—	—	—	—
	Ordine di stampa	—	—	—	—
	Protezione ripristino	—	—	—	—
	Resetta ordine condivisione	—	—	—	—
	Connessione dispositivo	—	—	—	—

# Menu Custom

\*1: Elementi che possono essere memorizzati in **[Mod. personaliz. C1]** o **[Mod. personaliz. C2]**.





\*2: Le impostazioni predefinite per questa funzione saranno ripristinate quando si esegue **[Ripristina]** (Pieno).

\*3: Le impostazioni predefinite per questa funzione saranno ripristinate quando si esegue **[Ripristina]** (Base).

## **A**. AF/MF



Funzione		Default	*1	*2	*3
Illuminat AF		Spento	✓	✓	✓
Assist MF	Ingrandisci	Spento	✓	✓	—
	Picco	Spento	✓	✓	—

## **B**. Disp//PC



Funzione		Default	*1	*2	*3
 /Impostazioni info	 Info	Solo img, Complessivo	✓	✓	✓
	LV-Info	Personalizza1 (  ) , Personalizza2 (Misuratore di livello)	✓	✓	✓
	 Impostazioni	25, Calendario	✓	✓	—
LV Est.		Spento	✓	✓	✓
Riduzione tremolio		Auto	✓	✓	—
Griglia visibile		Spento	✓	✓	—
Colore del picco		Bianco	✓	✓	—
		3	✓	✓	✓

Funzione		Default	*1	*2	*3
HDMI	Dimensioni uscita	1080p	—	✓	—
	Controllo HDMI	Spento	—	✓	—





## C. Esp/ISO

Funzione		Default	*1	*2	*3
Shift esposizione		±0	✓	✓	—
		±0	✓	✓	—
Imp ISO Auto	Limite super./default	Limite super.: 1600 Default: 100	✓	✓	✓
	S inferiore/impost. S	Auto	✓	✓	✓
Filtro rumore		Standard	✓	✓	✓
Rid rumore		Auto	✓	✓	✓

## D ⚡ Personalizza

Funzione	Default	*1	*2	*3
 + 	Spento	✓	✓	✓
 + WB	<sup>WB</sup> AUTO	✓	✓	—

## E /WB/Color

Funzione	Default	*1	*2	*3
 Imposta	 1: <b>L</b> SF  2: <b>L</b> F  3: <b>L</b> N  4: <b>M</b> N	✓	✓	✓
Bilanc. bianco	Auto	✓	✓	✓
<sup>WB</sup> AUTO Conserva Colore Caldo	Acceso	✓	✓	✓
Sp.colore	sRGB	✓	✓	✓

## F. Registra

Funzione		Default	*1	*2	*3
Nome file		Ripristina	—	✓	—
Mod. nome file		Spento	—	✓	—
Impostaz copyright	Info copyright	Spento	—	✓	—
	Nome Artista	—	—	—	—
	Nome Copyright	—	—	—	—

## G. Sensore di campo

Funzione		Default	*1	*2	*3
Registra pos. GPS		Spento	—	✓	—
Elevazione/Temperatura	Calibra elevazione	—	—	✓	—
	m/ft	m	—	✓	—
	°C/°F	°C	—	✓	—

## H Utility

Funzione	Default	*1	*2	*3
Mapp. pixel	—	—	—	—
Correggi livello	—	—	✓	—
Riposo	1 min	—	✓	✓
Certificazione	—	—	—	—







# Menu Setup

\*1: Elementi che possono essere memorizzati in **[Mod. personaliz. C1]** o **[Mod. personaliz. C2]**.

\*2: Le impostazioni predefinite per questa funzione saranno ripristinate quando si esegue **[Ripristina]** (Pieno).

\*3: Le impostazioni predefinite per questa funzione saranno ripristinate quando si esegue **[Ripristina]** (Base).

Funzione		Default	*1	*2	*3
Config. Sch		—	—	—	—
 Settings		—	—	—	—
		—	—	—	—
	Fuso orario	—	—	—	—
	Regolaz. automat. ora	Spento	—	—	—
		English	—	—	—
		 ±0	—	✓	—
Revisione immagine		0.5 sec	✓	✓	—
Impostazioni Wi-Fi/ Bluetooth	Funzioni wireless	Acceso	—	✓	—
	Bluetooth	Spento	—	✓	—
	Impostazioni telecomando	—	—	—	—
	Password di connessione	—	—	—	—
	Reimposta impostazioni	—	—	—	—
Menu Costruzione		Spento	—	—	—

# Capacità scheda di memoria

## Numero di immagini

I dati i riferiscono a una scheda SDXC da 64 GB utilizzata per registrare foto con un rapporto di aspetto di 4:3.



Qualità dell'immagine	Dimensione dell'immagine (Num. pixel)	Rapporto di compressione	Formato di file	Numero di immagini memorizzabili
RAW	4000×3000	Compressione senza perdite	ORF	4518
<b>L</b> SF		1/2.7		6971
<b>L</b> F		1/4		10166
<b>L</b> N		1/8		19520
<b>M1</b> SF	3200×2400	1/2.7	JPEG	10608
<b>M1</b> F		1/4		15250
<b>M1</b> N		1/8		28706
<b>M2</b> SF	1920×1440	1/2.7		27111
<b>M2</b> F		1/4		37538
<b>M2</b> N		1/8		61000
<b>S</b> SF	1280×960	1/2.7		54222
<b>S</b> F		1/4		69715
<b>S</b> N		1/8		97601

- Il numero di immagini memorizzabili può variare a seconda del soggetto o di fattori quali l'esistenza o meno di prenotazioni di stampa. In alcuni casi, il numero di immagini memorizzabili visualizzato sul monitor non cambia anche se scattate fotografie o cancellate immagini in memoria.

- Le dimensioni reali variano a seconda del soggetto.
- Il numero massimo di immagini che potete memorizzare visualizzato sul monitor è 9999.
- Quando **[Menu Costruzione]** è impostato su **[On]**, **M1** è visualizzato come **M**, **M2** è visualizzato come **CALSH** e **S** è visualizzato come **CALS**.

# Capacità della memory card: video

I dati si riferiscono a una scheda di memoria SDXC da 64 GB.

Dimensione Img/Frequenza di bit/Parte fotogr		Capacità (appross.)
 4K 30p	3840×2160 30p	1 ora e 21 minuti
 4K 25p	3840×2160 25p	
 FHD 60p	1920×1080 Super Fine 60p	2 ore e 40 minuti
 FHD 50p	1920×1080 Super Fine 50p	
 FHD 30p	1920×1080 Super Fine 30p	
 FHD 25p	1920×1080 Super Fine 25p	
 FHD 60p	1920×1080 Fine 60p	
 FHD 50p	1920×1080 Fine 50p	4 ore e 40 minuti
 FHD 30p	1920×1080 Fine 30p	
 FHD 25p	1920×1080 Fine 25p	
 FHD 60p	1920×1080 Normale 60p	7 ore e 53 minuti
 FHD 50p	1920×1080 Normale 50p	
 FHD 30p	1920×1080 Normale 30p	
 FHD 25p	1920×1080 Normale 25p	
 HD 30p	1280×720 Super Fine 30p	5 ore e 24 minuti
 HD 25p	1280×720 Super Fine 25p	
 HD 30p	1280×720 Fine 30p	10 ore e 13 minuti
 HD 25p	1280×720 Fine 25p	

Dimensione Img/Frequenza di bit/Parte fotogr		Capacità (appross.)
	1280×720 Normale 30p	14 ore e 32 minuti
	1280×720 Normale 25p	

- La dimensione massima di un singolo video è limitata a 4 GB.
- Il tempo di registrazione massimo di ciascun video è 29 minuti.

# Avvertenze

## Resistenza all'acqua e agli urti

Questo prodotto è impermeabile e resistente agli urti.

- Resistenza all'acqua: La fotocamera è certificata secondo la classe di protezione 8 (IPX8) JIS/IEC<sup>1</sup> e può essere utilizzata per riprese in acqua fino a 15 m di profondità.
- Resistenza agli urti: La fotocamera ha superato i test di caduta condotti nelle condizioni specificate dalla nostra azienda.

1 Indica che la fotocamera può essere utilizzata sott'acqua per un determinato periodo di tempo e sotto una determinata pressione dell'acqua.

- **La resistenza all'acqua e agli urti indicata per questo prodotto si basa su condizioni di test interni e non garantisce da danni o guasti.**

# Uso della fotocamera sott'acqua

## Prima di utilizzare la fotocamera sott'acqua

---

- Verificate che le guarnizioni del coperchio del vano batteria/scheda e del coperchio del connettore e le relative superfici di contatto non presentino polvere, sabbia o altri corpi estranei. Se trovate dei corpi estranei sulla guarnizione, rimuoveteli con un panno pulito e privo di residui di fibre.
- Assicuratevi che non vi siano crepe, graffi o altri difetti sulle guarnizioni del coperchio del vano batteria/scheda e del coperchio del connettore o sulle loro superfici di contatto.
- Chiudete saldamente la manopola LOCK del coperchio del vano batteria/scheda e del coperchio del connettore.
- Non aprite e chiudete il coperchio del vano batteria/scheda o il coperchio del connettore in prossimità dell'acqua (ad esempio in mare, su un lago, in riva al mare o in riva a un lago) o con le mani bagnate.
- La fotocamera affonda sott'acqua.
- Non può essere utilizzata in sorgenti calde.

## Quando si utilizza la fotocamera sott'acqua

---

- Non utilizzate la fotocamera a profondità superiori a 15 m o in immersione per più di 60 minuti.
- Durante l'immersione, non aprite o chiudete il coperchio del vano batteria/scheda o il coperchio del connettore.
- Non sottoponetela fotocamera a urti, ad esempio immergendovi con forza nell'acqua. L'urto potrebbe causare l'apertura del coperchio del vano batteria/scheda o del coperchio del connettore.

## Dopo aver utilizzato la fotocamera sott'acqua

---

- Con un panno privo di residui di fibre, eliminate accuratamente le gocce d'acqua o lo sporco dalla fotocamera, quindi aprite il coperchio del vano batteria/scheda e il coperchio del connettore.

- **Aprire lentamente il coperchio del vano batteria/scheda e il coperchio del connettore secondo l'orientamento mostrato in figura per evitare che gocce d'acqua entrino all'interno dei coperchi. Se alcune gocce d'acqua entrano in contatto con la superficie interna dei coperchi, assicuratevi di pulirli prima dell'uso.**

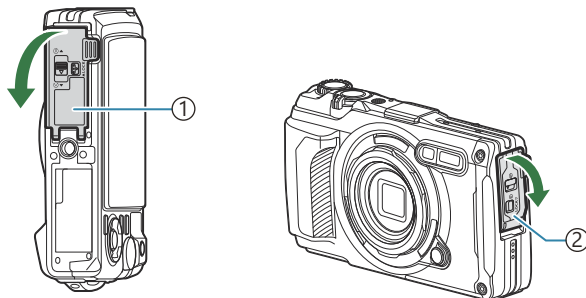

- ① Sportello vano batteria/scheda
- ② Sportello copriconnettore

## Stoccaggio e manutenzione

- Non utilizzate prodotti chimici per pulizia, protezione dalla ruggine, antiappannanti, riparazione e così via. In caso contrario la resistenza all'acqua potrebbe essere compromessa.
- **Una volta terminato l'uso della fotocamera sott'acqua, chiudete saldamente il coperchio del vano batteria/scheda e il coperchio del connettore. Dopo aver chiuso i coperchi, rimuovete l'anello dell'obiettivo e immergete la fotocamera in un secchio o in un altro contenitore pieno di acqua pulita per circa 10 minuti, quindi lasciatela asciugare all'ombra in un ambiente ben ventilato.**
- **Dopo aver utilizzato la fotocamera sott'acqua, non lasciate trascorrere 60 o più minuti senza immergerla in acqua pulita. La mancata osservanza di questa precauzione può danneggiare l'aspetto della fotocamera e deteriorarne la resistenza all'acqua.**
- **Per mantenere la resistenza all'acqua, si consiglia di sostituire le guarnizioni impermeabili una volta all'anno. (La sostituzione delle guarnizioni impermeabili è a pagamento). Per i distributori e i negozi di riparazione che possono sostituire le guarnizioni impermeabili, consultate il nostro sito web.**

## Altre precauzioni

- Gli accessori inclusi in questo prodotto (come la batteria ricaricabile) non sono impermeabili.
- Se la fotocamera viene sottoposta a urti, la resistenza all'acqua può diminuire.
- La fotocamera non è soggetta a impermeabilità se il coperchio del vano batteria/scheda o il coperchio del connettore sono aperti.



# Batterie

- La fotocamera utilizza la nostra batteria agli ioni di litio. Utilizzate esclusivamente le nostre batterie originali.
- Il consumo energetico della fotocamera varia molto a seconda dell'uso e delle condizioni.
- Poiché le seguenti operazioni comportano un grande consumo energetico anche senza scattare fotografie, la batteria si scarica rapidamente.
  - Uso ripetuto dello zoom
  - Esecuzione ripetuta dell'Auto Focus tramite la pressione del pulsante di scatto a metà in modalità fotografia.
  - Visualizzazione delle immagini sul monitor per un periodo prolungato.
  - Collegamento della fotocamera a un computer
  - Lasciare abilitato LAN/**Bluetooth**® wireless.
  - Utilizzo del GPS
- Se utilizzate una batteria scarica, la fotocamera può spegnersi senza visualizzare l'indicatore del livello di carica.
- Rimuovete le batterie prima di riporre la fotocamera per periodi di un mese o più. Lasciare le batterie all'interno della fotocamera per lunghi periodi ne riduce la durata, rendendole potenzialmente inutilizzabili.
- Il normale tempo di ricarica utilizzando l'adattatore USB-AC opzionale è di circa 3 ore (stimato). Il tempo di ricarica potrebbe aumentare a temperature ambiente elevate.
- Non utilizzate caricabatterie o adattatori USB-AC non specificatamente progettati per l'uso con le batterie in dotazione. Allo stesso modo, non utilizzate l'adattatore USB-AC in dotazione con batterie (fotocamere) diverse da quelle indicate.
- Se la batteria viene sostituita con un tipo di batteria errato, esiste il rischio di esplosioni.
- Eliminate le batterie usate secondo le istruzioni "ATTENZIONE" nel manuale di istruzioni.
- Per garantire un funzionamento stabile, assicuratevi che la batteria sia inserita quando usate l'adattatore USB-AC.

## Uso dell'adattatore USB-AC all'estero

- All'estero, l'adattatore USB-AC (F-5AC) può essere usato con la maggior parte delle prese elettriche domestiche nel campo da 100 V a 240 V CA (50/60 Hz). Tuttavia, a seconda della località in cui vi trovate, la conformazione della presa di corrente a parete può variare e per l'adattatore USB-AC potrebbe essere necessario un riduttore specifico.
- L'illustrazione mostra un esempio di adattatore disponibile in commercio. Per maggiori informazioni, rivolgetevi a un negozio di elettronica o a un'agenzia di viaggi.

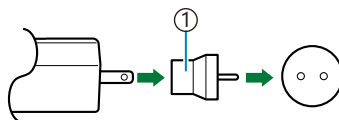

① Adattatore disponibile in commercio

- Non utilizzate convertitori da viaggio di terze parti, poiché l'adattatore USB-AC potrebbe presentare anomalie di funzionamento.

## Uso di accessori venduti separatamente

### Montaggio dei rivestimenti in silicone opzionali

Montate il rivestimento come mostrato. Eseguite l'ordine dei passaggi al contrario per rimuovere il rivestimento.

- Non usate forza eccessiva. La mancata osservanza di questa precauzione potrebbe causare danni ai rivestimenti.

1.

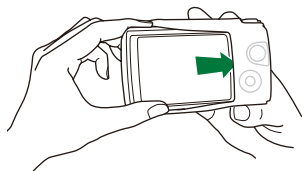

2.

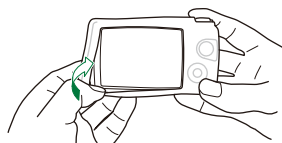

### Precauzioni per l'uso dei rivestimenti in silicone

- Prestate attenzione a non far penetrare nello spazio tra questo prodotto e la fotocamera corpi estranei come polvere o sabbia, in quanto ciò potrebbe causare graffi.
- Se il rivestimento in silicone si sporca, occorre lavarlo con acqua e lasciarlo asciugare completamente prima di utilizzarlo.
- A causa della proprietà antiscivolo del silicone, la fotocamera non può essere inserita facilmente in una custodia quando è presente un rivestimento in silicone.

### Fotografare con il sistema di flash Wireless RC

Potete scattare foto e foto subacquee con un flash wireless quando utilizzate un flash compatibile con il sistema di flash Wireless RC.

Il raggio d'azione per le riprese con flash wireless varia a seconda dell'ambiente, ma il raggio d'azione standard è di 1 - 2 m dal flash incorporato nella fotocamera.

- Il flash integrato della fotocamera viene utilizzato per la comunicazione tra fotocamera e flash.
- Per usare uno strobo subacqueo, preparate una custodia subacquea, un cavo in fibra ottica o altre apparecchiature.

- Per informazioni sul funzionamento del flash wireless e dello strobo subacqueo, consultate il manuale di istruzioni del flash esterno utilizzato o della custodia subacquea.



1. Accendete lo strobo.
  2. Impostate la modalità flash dello strobo su RC mode.
    - Se sono necessarie impostazioni del canale e del gruppo, selezionate CH1 per il canale e A per il gruppo.
  3. Evidenziate Flash in Live Control e selezionate [**⚡RC**] (Telecomando) (P.64).
  4. Scattate una fotografia di prova per verificare il funzionamento del flash e controllare l'immagine risultante.
- Verificate il livello di carica della fotocamera e del flash wireless prima di fotografare.
  - Quando il flash della fotocamera è impostato su [**⚡RC**], il flash integrato della fotocamera viene utilizzato per la comunicazione con il flash wireless. Non potete utilizzarlo per fotografare.
  - Per scattare fotografie con un flash wireless, puntate il sensore remoto dello speciale flash esterno verso la fotocamera. Puntate il flash in direzione del soggetto.

## Accessori opzionali

---

L'uso di accessori opzionali consente di effettuare riprese in vari modi.

Per collegare un accessorio, rimuovete l'anello dell'obiettivo fornito con la fotocamera.

Luce guida LED (LG-1)	Impedisce un'illuminazione non uniforme del LED macro quando si riprende in modalità  (Microscopio) o durante le riprese macro. <ul style="list-style-type: none"><li>• Non utilizzate il flash.</li><li>• Questo accessorio non può essere utilizzato sott'acqua.</li></ul>
Diffusore del flash (FD-1)	Consente di avvicinarsi al soggetto per la fotografia con il flash quando si scatta in modalità  (Microscopio) o durante le riprese macro.

<b>Copriobiettivo (LB-T01)</b>	<p>Impedisce la comparsa di macchie e graffi sulla superficie dell'obiettivo durante le riprese o il trasporto dell'obiettivo.</p> <ul style="list-style-type: none"> <li>• Questo accessorio non può essere usato assieme a un rivestimento in silicone.</li> </ul>
<b>Aggiuntivo ottico fisheye (FCON-T01)<sup>1</sup></b>	Consente di riprendere scene più ampie.
<b>Aggiuntivo ottico fisheye circolare (FCON-T02)<sup>1</sup></b>	È possibile effettuare riprese fisheye circolari e diagonali semplicemente cambiando la posizione dello zoom.
<b>Teleconverter (TCON-T01)<sup>1</sup></b>	Consente di riprendere oggetti più lontani.
<b>Filtro protettivo (PRF-D40.5 PRO)<sup>1</sup></b>	Impedisce la comparsa di macchie e graffi sulla superficie dell'obiettivo durante le riprese o il trasporto dell'obiettivo.

1 Per collegare questo accessorio alla fotocamera è necessario un adattatore per convertitore (CLAT01).

- Per utilizzare gli accessori opzionali, configurate le impostazioni degli accessori in Live Control.
  - 👉 ["Uso degli accessori opzionali \(Accessori\)" \(P.89\)](#)
- Dopo aver utilizzato la fotocamera sott'acqua, lavatela con acqua pulita.
- Per ulteriori informazioni, visitate il nostro sito Web.

## Rimozione e fissaggio dell'anello dell'obiettivo

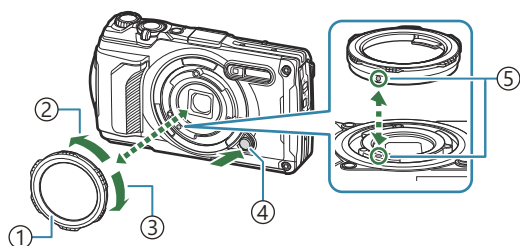

- ① Anello obiettivo
- ② Direzione di distacco
- ③ Direzione di fissaggio
- ④ Pulsante di rilascio anello dell'obiettivo
- ⑤ Indicatore di fissaggio

### Rimozione dell'accessorio

Ruotate l'accessorio nella direzione di distacco mentre premete il pulsante di rilascio dell'anello dell'obiettivo.

### Montaggio dell'accessorio

Posizionate l'accessorio in corrispondenza del contrassegno di fissaggio e ruotatelo nella direzione di fissaggio finché non scatta in posizione.

## Fissaggio e rimozione delle luci guida LED

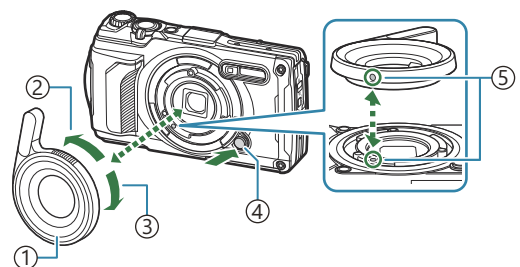

- ① Luce guida LED
- ② Direzione di distacco
- ③ Direzione di fissaggio
- ④ Pulsante di rilascio anello dell'obiettivo
- ⑤ Indicatore di fissaggio

### Montaggio dell'accessorio

Posizionate l'accessorio in corrispondenza del contrassegno di fissaggio e ruotatelo nella direzione di fissaggio finché non scatta in posizione.

### Rimozione dell'accessorio

Ruotate l'accessorio nella direzione di distacco mentre premete il pulsante di rilascio dell'anello dell'obiettivo.

## Fissaggio e rimozione del diffusore del flash

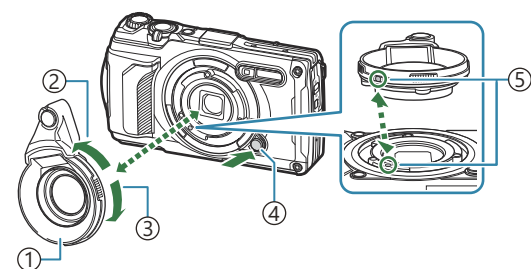

- ① Diffusore del flash
- ② Direzione di distacco
- ③ Direzione di fissaggio
- ④ Pulsante di rilascio anello dell'obiettivo
- ⑤ Indicatore di fissaggio

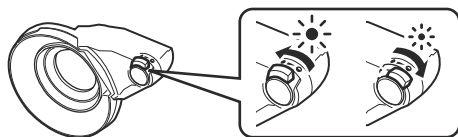

È possibile cambiare l'intensità della luce.

### Montaggio dell'accessorio

Posizionate l'accessorio in corrispondenza del contrassegno di fissaggio e ruotatelo nella direzione di fissaggio finché non scatta in posizione.

### Rimozione dell'accessorio

Ruotate l'accessorio nella direzione di distacco mentre premete il pulsante di rilascio dell'anello dell'obiettivo.

## Fissaggio e rimozione del copriobiettivo

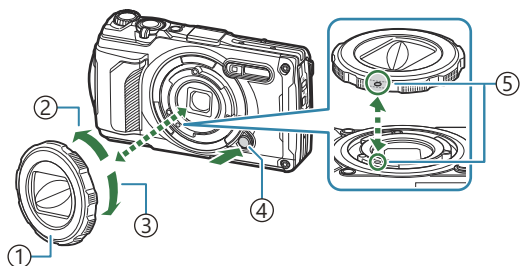

- ① Copriobiettivo
- ② Direzione di distacco
- ③ Direzione di fissaggio
- ④ Pulsante di rilascio anello dell'obiettivo
- ⑤ Indicatore di fissaggio

### Montaggio dell'accessorio

Posizionate l'accessorio in corrispondenza del contrassegno di fissaggio e ruotatelo nella direzione di fissaggio finché non scatta in posizione.

- Il contrassegno di fissaggio si trova sul retro dell'anello dell'obiettivo.

### Rimozione dell'accessorio

Ruotate l'accessorio nella direzione di distacco mentre premete il pulsante di rilascio dell'anello dell'obiettivo.

## Collegare e rimuovere il filtro protettivo/la lente di conversione

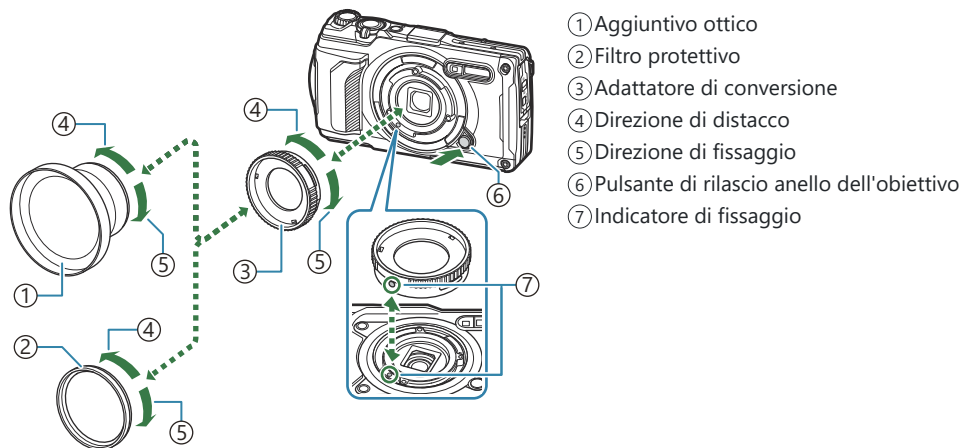

### Montaggio dell'accessorio

1. Fissare un adattatore per aggiuntivo ottico.
  - Posizionare l'accessorio in corrispondenza del contrassegno di fissaggio e ruotarlo nella direzione di fissaggio finché non scatta in posizione.
2. Ruotare l'obiettivo di conversione/il filtro di protezione nella direzione di attacco e avvitare l'adattatore del convertitore.

### Rimozione dell'accessorio

1. Ruotare la lente di conversione/il filtro di protezione nella direzione di distacco.
2. Staccare un adattatore per aggiuntivo ottico.
  - Ruotare l'accessorio nella direzione di distacco mentre premete il pulsante di rilascio dell'anello dell'obiettivo.



# Pulizia e conservazione della fotocamera

## Pulizia della fotocamera

---

Spegnete la fotocamera e rimuovete le batterie prima di procedere alla pulizia.

- Non usate solventi forti, quali benzene o alcool o panni trattati chimicamente sulla fotocamera.

### Esterno:

- Pulite delicatamente con un panno morbido. Se la macchina è molto sporca, inumidite leggermente il panno, immergetelo in acqua poco saponata e strizzate bene. Pulite la fotocamera, quindi asciugatela con un panno asciutto. Se avete usato la fotocamera in spiaggia, usate un panno inumidito solo con acqua e ben strizzato.
- In seguito all'utilizzo della fotocamera in presenza di materiali estranei quali sporcizia, polvere o sabbia, tali materiali potrebbero essersi depositati sulla fotocamera. Se continuate ad utilizzare la fotocamera in tali condizioni, potreste danneggiarla. Per evitare tali danni, lavate la fotocamera attenendovi al seguente metodo.

**1.** Chiudete e bloccate correttamente lo sportello del vano batteria/scheda e il copriconnettore (P.15).

**2.** Riempite un secchio o un altro contenitore di acqua dolce, immergete la fotocamera rivolta verso il basso e scuotetela accuratamente. Risciacquate inoltre la fotocamera direttamente sotto un intenso getto d'acqua premendo il pulsante.



### Monitor:

- Pulite delicatamente con un panno morbido.

### Obiettivo:

- I panni potrebbero graffiare l'obiettivo se utilizzati per rimuovere sabbia, polvere o altri corpi estranei. Rimuovete la polvere dall'obiettivo con un soffiatore di terze parti, quindi pulirlo con delicatezza con un panno per lenti.
- Se l'obiettivo non viene pulito si può avere formazione di muffa.

## Batteria/Adattatore USB-AC:

- Pulite delicatamente con un panno morbido e asciutto.

## Storage

---

- Quando non utilizzate la fotocamera per un periodo prolungato, rimuovete la batteria e la scheda. Conservatela in un luogo fresco, asciutto e ben ventilato.
- Inserite periodicamente la batteria e controllate le funzioni della fotocamera.
- Pulite la fotocamera dopo l'uso.
- Non conservate la fotocamera vicino a insetticidi.
- Per proteggere la fotocamera dalla corrosione, evitate di conservarla in luoghi in cui vengono trattati prodotti chimici.
- Se l'obiettivo non viene pulito si può avere formazione di muffa.
- Controllate ogni parte della fotocamera prima di usarla, se è rimasta inattiva per un lungo periodo. Prima di scattare fotografie importanti, accertatevi del corretto funzionamento della fotocamera facendo degli scatti di prova.

## Mapping pixel - Controllo delle funzioni di elaborazione delle immagini

---

La funzione Mapp. pixel consente alla fotocamera di controllare e regolare il sensore e le funzionalità di elaborazione delle immagini. Per risultati ottimali, terminate le riprese e la riproduzione e attendete almeno un minuto prima di procedere.

1. Evidenziate **[Mapp. pixel]** in  **Menu Custom**  (P.159).
  2. Premete il pulsante **OK** quando viene visualizzato **[Start]** (Sottomenu 2).
    - Mentre la funzione Mapp. pixel è attiva, appare la barra **[Occup.]**. Una volta terminato, il menu viene ripristinato.
- Se durante l'operazione spegnete accidentalmente la fotocamera, riprendete dal Passo 1.

# Informazioni e suggerimenti

## La fotocamera non si accende nemmeno quando la batteria è inserita

### La batteria è inserita nella direzione sbagliata

- Se la batteria viene inserita nel senso errato, la fotocamera non si accende. Assicuratevi di inserirla in modo corretto.  ["Inserimento di batteria e scheda" \(P.19\)](#)

### La batteria non è completamente carica

- Caricare la batteria.  ["Caricare la batteria" \(P.23\)](#)

### La batteria non funziona al momento a causa del freddo

- La carica della batteria diminuisce a basse temperature. Rimuovete la batteria e scaldatela mettendola in tasca per un po'.

## Viene visualizzata una finestra di dialogo che chiede di scegliere una lingua

La finestra viene visualizzata nelle seguenti situazioni.

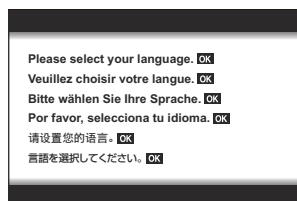

- La fotocamera viene accesa per la prima volta.
- Non avete scelto nessuna lingua.



Per informazioni su come scegliere una lingua, vedete ["Configurazione iniziale" \(P.28\)](#).

# La fotocamera non scatta fotografie quando il pulsante di scatto viene premuto

## La fotocamera si è spenta automaticamente

- La fotocamera attiva automaticamente la modalità di riposo per ridurre il consumo della batteria se non eseguite alcuna operazione per un determinato periodo di tempo. Per uscire dalla modalità di riposo, premete a metà il pulsante di scatto. La fotocamera si spegne automaticamente se rimane in modalità di riposo per 5 minuti.   [Menu Custom](#)  > [\[Riposo\]](#) (P.159)

## Il flash si sta ricaricando

- Sul monitor, l'indicatore  lampeggia mentre la ricarica è in corso. Attendete che smetta di lampeggiare, quindi premete il pulsante di scatto.

## La temperatura della fotocamera è elevata

- La fotocamera potrebbe spegnersi se la temperatura interna aumenta a causa dell'uso prolungato. Rimuovete la batteria e attendete che la temperatura interna scenda abbastanza prima di utilizzare nuovamente la fotocamera. La fotocamera potrebbe inoltre diventare calda al tatto durante l'uso, tuttavia ciò non indica un funzionamento.

## Impossibile mettere a fuoco

- La fotocamera non è in grado di mettere a fuoco soggetti troppo vicini o non adatti alla messa all'Auto Focus (l'indicatore di conferma AF lampeggia nel monitor). Aumentate la distanza dal soggetto o mettete a fuoco su un oggetto a elevato contrasto alla stessa distanza dalla fotocamera del soggetto principale, componete la fotografia e scattate.

### Soggetti di difficile messa a fuoco

La messa a fuoco automatica con Auto Focus può essere difficile nelle seguenti situazioni.

- L'indicatore di conferma AF lampeggia.

La fotocamera non è in grado di mettere a fuoco nelle condizioni seguenti.



Soggetto con basso contrasto



Luce eccessivamente brillante al centro del fotogramma

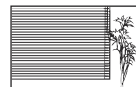

Soggetto non contenente righe verticali<sup>1</sup>

- L'indicatore di conferma AF si illumina ma il soggetto non è a fuoco.



Soggetti a diverse distanze

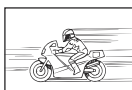



Soggetto in rapido movimento



Il soggetto non è all'interno dell'Area AF

1 È inoltre utile comporre lo scatto tenendo la fotocamera verticalmente per mettere a fuoco, quindi riportarla in posizione orizzontale per fotografare.

## Riduzione del disturbo attivata

- Quando si riprendono scene notturne, i tempi di posa sono più lenti e le immagini presentano un rumore di fondo. La fotocamera attiva il processo di riduzione del disturbo dopo aver scattato a tempi di posa bassi. Durante questo processo non è possibile effettuare riprese. Potete impostare **[Rid rumore]** su **[Spento]**.   **Menu Custom**  > **[Rid rumore]** (P.151)

## La data e l'ora non sono state impostate

### La fotocamera viene usata con le impostazioni predefinite al momento dell'acquisto

- Data e ora della fotocamera non sono impostate all'acquisto. Impostate la data e l'ora prima di usare la fotocamera.  ["Installazione iniziale"](#) (P.28)

### Le batterie sono state rimosse dalla fotocamera

- Se lasciate la fotocamera senza batterie per circa 1 giorno, i valori di data e ora torneranno all'impostazione predefinita (misurazioni in-house). Le impostazioni saranno cancellate più rapidamente se le batterie erano state inserite nella fotocamera solo per breve tempo prima di essere rimosse. Prima di scattare fotografie importanti, controllate che le impostazioni della data/ora siano corrette.

## Le funzioni impostate vengono ripristinate ai valori predefiniti

Nei modi di ripresa diversi da **P/A**/, ruotando la ghiera dei modi o spegnendo la fotocamera le funzioni impostate tornano alle impostazioni predefinite.



## Alcune impostazioni non sono disponibili

---

Alcune funzioni potrebbero non essere disponibili in base alla modalità di ripresa e alle impostazioni della fotocamera.  ["Elenco delle modalità di ripresa configurabili" \(P.211\)](#)

## Le immagini sono sgranate

---

- In qualità  Image, impostare il conteggio dei pixel su un valore più alto o impostare la compressione su SF o F.  ["Opzioni per il file fotografico e le dimensioni dell'immagine \(Qualità dell'immagine\)" \(P.81\)](#)
- Le sfocature del "rumore" dell'immagine possono talvolta essere ridotte riducendo la sensibilità ISO.  ["Modifica della sensibilità ISO \(Sensibilità ISO\)" \(P.74\)](#)

## Le immagini appaiono "sbiadite"

---

Può accadere quando la fotografia viene scattata in condizioni di scarsa illuminazione o in controluce. Questo è dovuto a fenomeni chiamati flare (stelline, rombi, cerchietti di luce bianca) e ghost (immagini parassite, sovrapposizioni di piccole porzioni di immagini, spostate rispetto ad altre). Incorniciate l'inquadratura in modo che nell'immagine compaiano il minor numero possibile di sorgenti luminose forti. I flare si possono manifestare anche quando non sono presenti sorgenti luminose nell'immagine. Utilizzate la mano o un altro oggetto per ombreggiare l'obiettivo dalle fonti di luce diretta.

## Nell'immagine appare una luce

---

Scattando con il flash in condizioni di oscurità si ottengono immagini in cui il flash si riflette visibilmente sui granelli di polvere presenti nell'aria.

## Nella fotografia scattata, appaiono dei puntini chiari sul soggetto

---

Ciò potrebbe essere dovuto a pixel difettosi sul sensore. Eseguite **[Mapp. pixel]**. Se il problema non si risolve, provate a eseguire più volte la mappatura dei pixel.  ["Mapp. pixel - Controllo delle funzioni di elaborazione delle immagini" \(P.250\)](#)

## L'obiettivo è appannato o il monitor è difficilmente leggibile

---

Rapidi cambiamenti di temperatura possono causare l'appannamento dell'obiettivo (condensa). Spegnete la fotocamera e attendete che il corpo del dispositivo si acclimi alla temperatura circostante e si asciughi prima di scattare fotografie.

## La riproduzione dei video sul televisore non è fluida

---

La frequenza dei fotogrammi potrebbe non corrispondere allo standard video del televisore. Visualizzate il video su un computer. Prima di registrare un video da visualizzare su un televisore, selezionate una frequenza dei fotogrammi corrispondente allo standard video del dispositivo.

 [\[Freq. fotog. video\] \(P.136\)](#)

## La direzione della bussola non è corretta

---

La bussola non funziona come previsto in prossimità di forti campi elettromagnetici, quali quelli prodotti da televisori, microonde, grandi motori elettrici, trasmettitori radio e linee elettriche dell'alta tensione. Talvolta, il normale funzionamento può essere ripristinato ruotando la fotocamera in modo da formare un otto.

## Funzioni che non possono essere selezionate dai menu

---

Alcune voci non possono essere selezionate dai menu utilizzando i tasti a freccia.

- Funzioni che non possono essere impostate con la modalità fotografia corrente.
- Le voci che non possono essere impostate a causa di una voce già impostata:
  - Impostazioni come Modalità foto non sono disponibili quando la ghiera modalità è ruotata su



## Viene visualizzato solo il soggetto, senza alcuna informazione

---



Il display è passato a "Solo img". Premete il pulsante **INFO** e passate a un'altra modalità display.

# Codici di errore

Indicazione monitor	Possibile causa/azione correttiva
 No Scheda	<b>Nessuna scheda inserita o scheda non riconosciuta.</b> Inserite una scheda o rimuovete e reinserte la scheda attuale.
 Errore sch.	<b>La scheda presenta dei problemi.</b> Reinserte la scheda. Se il problema persiste, formattate la scheda. Se non riuscite a formattare la scheda, non potete usarla.
 Prot. Scrittura	<b>Non è possibile scrivere dati sulla scheda.</b> Il pulsante di protezione da scrittura della scheda è posizionato sul lato «BLOCCO». Spostate il pulsante nella posizione di sblocco (P.21).
 Sch. Piena	<b>La scheda è piena e non è possibile scattare altre foto.</b> Sostituite la scheda o cancellate le immagini non desiderate. Prima di cancellare, scaricate le immagini importanti su un PC.
 Sch. Piena	<b>Non c'è spazio sulla scheda.</b> Sostituite la scheda o cancellate le immagini non desiderate. Prima di cancellare, scaricate le immagini importanti su un PC.
 No foto	<b>Non ci sono immagini da riprodurre.</b> La scheda non contiene immagini. Scattate delle foto prima della riproduzione.
 Errore Foto	<b>Il file selezionato è danneggiato e non può essere riprodotto, oppure il formato dell'immagine non è supportato dalla fotocamera.</b> Visualizzate l'immagine usando un software per immagini o programma simile. Se l'immagine non può essere visualizzata su un computer, il file potrebbe essere corrotto.



Indicazione monitor	Possibile causa/azione correttiva
 Img Non Modificabile	<p><b>Le funzioni di ritocco della fotocamera non possono essere applicate alle immagini registrate con altri dispositivi.</b></p> <p>Modificate l'immagine su un computer o un altro dispositivo.</p>
A/M/G	<p><b>L'orologio non è impostato.</b></p> <p>Impostate l'orologio su <a href="#">(P.28)</a>.</p>
	<p><b>La temperatura interna della fotocamera è aumentata a causa degli scatti in sequenza.</b></p> <p>Spegnete la fotocamera e attendete che la temperatura interna scenda.</p>
 La temperatura interna della fotocamera è troppo alta. Prima di usare la fotocamera, è necessario attendere che si raffreddi.	<p><b>La temperatura interna della fotocamera è aumentata a causa degli scatti in sequenza.</b></p> <p>Attendete lo spegnimento automatico della fotocamera. Prima di riprendere le operazioni, attendete che la temperatura interna della fotocamera diminuisca.</p>
 Batt. Scarica	<p><b>La batteria è scarica.</b></p> <p>Caricate la batteria.</p>
 Non Connesso	<p><b>La fotocamera non è collegata correttamente a un computer, un display HDMI o a un altro dispositivo.</b></p> <p>Ricollegate la fotocamera.</p>



Indicazione monitor	Possibile causa/azione correttiva
 <p data-bbox="104 403 311 523">La funzione di registrazione non può essere utilizzata in questo momento.</p>	<p data-bbox="356 156 902 212"><b>L'area della memoria della fotocamera utilizzata per la memorizzazione temporanea del file log è piena.</b></p> <p data-bbox="356 228 969 284">Inserite una scheda memoria o verificate che la scheda attuale sia correttamente inserita e trasferite il file log alla scheda.</p> <hr/> <p data-bbox="356 320 561 344"><b>La batteria è scarica.</b></p> <p data-bbox="356 360 535 384">Caricate la batteria.</p> <hr/> <p data-bbox="356 421 1003 477"><b>La fotocamera è collegata a un televisore o a un altro dispositivo mediante cavo HDMI.</b></p> <p data-bbox="356 493 583 517">Scollegate il cavo HDMI.</p> <hr/> <p data-bbox="356 553 1014 641"><b>L'adattatore USB-AC è utilizzato per fornire alimentazione alla fotocamera mediante la presa elettrica durante la rimozione della batteria.</b></p> <p data-bbox="356 657 947 681">Inserite la batteria e scollegate l'adattatore USB-AC dalla presa.</p>
 <p data-bbox="104 805 311 925">Capacità di log della scheda piena. Impossibile registrare nuovi file log.</p>	<p data-bbox="356 774 848 798"><b>L'attuale log non può essere salvato sulla scheda.</b></p> <p data-bbox="356 813 916 837">Copiate i file log su un computer e cancellateli dalla scheda.</p> <ul data-bbox="365 845 854 869" style="list-style-type: none"> <li>• Ciascuna scheda può contenere fino a 199 file log.</li> </ul>

Indicazione monitor	Possibile causa/azione correttiva
<div data-bbox="157 411 256 456" data-label="Image"></div> <div data-bbox="132 464 281 488" data-label="Text"><p>(Lampeggiante)</p></div>	<p><b>L'attuale log non è stato salvato sulla scheda.</b></p> <p>Inserite una scheda memoria o verificate che la scheda attuale sia correttamente inserita e trasferite il file log alla scheda.</p>
	<p><b>L'attuale log non può essere salvato sulla scheda.</b></p> <p>Copiate i file log su un computer e cancellateli dalla scheda.</p> <ul style="list-style-type: none"> <li>• Ciascuna scheda può contenere fino a 199 file log.</li> </ul>
	<p><b>La scheda presenta dei problemi.</b></p> <p>Inserite una nuova scheda.</p>
	<p><b>Non è possibile scrivere dati sulla scheda.</b></p> <p>Il pulsante di protezione da scrittura della scheda è posizionato sul lato «BLOCCO». Spostate il pulsante nella posizione di sblocco (P.21).</p>
	<p><b>Non c'è spazio sulla scheda.</b></p> <p>Sostituite la scheda o cancellate le immagini non desiderate. Prima di cancellare, scaricate le immagini importanti su un PC.</p>
<div data-bbox="157 1034 256 1121" data-label="Image"></div> <div data-bbox="169 1129 244 1153" data-label="Text"><p>(Fermo)</p></div>	<p><b>L'area della memoria della fotocamera utilizzata per la memorizzazione temporanea del file log è piena.</b></p> <p>Inserite una scheda memoria o verificate che la scheda attuale sia correttamente inserita e trasferite il file log alla scheda.</p>
	<p><b>La batteria è scarica.</b></p> <p>Caricate la batteria.</p>
	<p><b>La fotocamera è collegata a un televisore o a un altro dispositivo mediante cavo HDMI.</b></p> <p>Scollegate il cavo HDMI.</p>
	<p><b>L'adattatore USB-AC è utilizzato per fornire alimentazione alla fotocamera mediante la presa elettrica durante la rimozione della batteria.</b></p> <p>Inserite la batteria e scollegate l'adattatore USB-AC dalla presa.</p>
	<p><b>L'orologio non è impostato.</b></p> <p>Impostate l'orologio e selezionate un fuso orario.</p>

# Specifiche tecniche

## Fotocamera

<b>Modello</b>	
	Fotocamera digitale (per registrazione e riproduzione)
<b>Sistema di registrazione</b>	
Immagini	Registrazione digitale, JPEG (conforme allo standard DCF, che definisce il formato utilizzato dalle fotocamere digitali), dati RAW
Norme applicabili	Exif 2.31, Digital Print Order Format (DPOF)
Audio con immagini	Formato Wave
Video	MOV (MPEG-4AVC/H.264)
<b>Memoria</b>	
	SD/SDHC/SDXC (supporta UHS-I)
<b>N. totale di pixel</b>	
	Circa 12,71 milioni
<b>N. di pixel effettivi</b>	
	12 milioni
<b>Sensore</b>	
	1/2.3" CMOS

<b>Obiettivo</b>	
	4.5 mm - 18.0 mm, f2.0 - f4.9 (equivalente a 25 mm - 100 mm su pellicola da 35 mm)
<b>Sistema fotometrico</b>	
	Misurazione ESP digitale, sistema di misurazione spot
<b>Tempo di posa</b>	
	1/2-1/2000 sec. (il tempo di posa più lenta disponibile aumenta a 4 sec. in modalità <b>A</b> , 1/10-1/32000 sec. in  10fps e  Pro Cap, 1/20-1/32000 sec. in  20fps)
<b>Campo di fotografia</b>	
Normale	da 0,1 m a $\infty$ (W/T)
Super Macro	Da 0,01 m a 0,3 m (f=5,4 mm - 18,0 mm)
Modalità Microscopio	Da 0,01 m a 0,3 m (f=5,4 mm - 18,0 mm)
<b>Monitor</b>	
	LCD TFT a colori da 3,0", circa 1,04 milioni di punti
<b>Connettore</b>	
	Connettore USB (tipo C)/Micro connettore HDMI (tipo D)
<b>Sistema calendario automatico</b>	
	Dal 2000 al 2099

<b>Resistenza all'acqua</b>	
Tipo	IEC 60529 IPX8 (secondo le condizioni dei test in-house), utilizzabile a 15 m di profondità
Significato	La telecamera può essere utilizzata sott'acqua per un determinato periodo di tempo e con una determinata pressione dell'acqua.
<b>Resistenza alla polvere</b>	
	IEC 60529 IPX6
<b>LAN wireless</b>	
Standard compatibili	IEEE802.11b/g/n
<b>Bluetooth®</b>	
Standard compatibili	<b>Bluetooth</b> Versione 4.2 BLE
<b>GPS</b>	
Frequenza ricezione	1575,42 MHz (sistema satellitare GPS/Galileo/Quazi-Zenith (QZSS)) Da 1598,0625 MHz a 1605,3750 MHz (GLONASS)
Sistema geodetico	WGS84
<b>Ambiente operativo</b>	
Temperatura	-10 °C – 40 °C (utilizzo)/ -20 °C – 60 °C (conservazione)
Umidità	30% – 90% (utilizzo)/10% – 90% (conservazione)
<b>Alimentazione</b>	
	Una batteria designata agli ioni di litio (LI-92B) o adattatore USB-AC (F-5AC)

**Dimensioni**

113.9 mm (L) × 65.8 mm (A) × 32.7 mm (P) (escluse le parti sporgenti)

**Peso**

249 g (comprese batteria e scheda)

## Batteria agli ioni di litio

N. modello	LI-92B
Tipo prodotto	Batterie agli ioni di litio ricaricabili
Tensione nominale	DC3.6V
Tensione standard	1350mAh
Durata batterie	Circa 300 ricariche complete (varia a seconda dell'utilizzo)
Temperatura ambiente di funzionamento	0 °C – 40 °C (ricarica)

- LE SPECIFICHE SONO SOGGETTE A MODIFICA SENZA PREAVVISO O OBBLIGO ALCUNO DA PARTE DEL PRODUTTORE.
- Visitate il nostro sito web per le specifiche tecniche più recenti.

HDMI, il logo HDMI e High-Definition Multimedia Interface sono marchi o marchi registrati di HDMI Licensing Administrator, Inc. negli Stati Uniti e in altri Paesi.





# MISURE DI SICUREZZA

## MISURE DI SICUREZZA



### AVVERTENZA

RISCHIO DI SCOSSA ELETTRICA  
NON APRIRE



ATTENZIONE: PER RIDURRE IL RISCHIO DI SCOSSA ELETTRICA, NON RIMUOVETE IL COPERCHIO (O LA PARTE POSTERIORE). ALL'INTERNO NON VI SONO PARTI FUNZIONALI PER L'UTENTE. AFFIDATE LA MANUTENZIONE AL NOSTRO PERSONALE QUALIFICATO.



Il punto esclamativo incluso in un triangolo invita a consultare le importanti istruzioni d'uso e manutenzione, contenute nella documentazione fornita con il prodotto.



AVVERTENZA

In caso di mancata osservanza delle informazioni fornite con questo simbolo durante l'utilizzo del prodotto, potrebbero verificarsi lesioni serie o la morte.



ATTENZIONE

In caso di mancata osservanza delle informazioni fornite con questo simbolo durante l'utilizzo del prodotto, potrebbero verificarsi lesioni.



AVVISO

In caso di mancata osservanza delle informazioni fornite con questo simbolo durante l'utilizzo del prodotto, potrebbero verificarsi danni alle apparecchiature.

AVVERTENZA!

PER EVITARE IL RISCHIO DI INCENDIO O DI SCOSSA ELETTRICA NON SMONTATE MAI IL PRODOTTO.

## Regole generali

**Leggete tutte le istruzioni:** leggete tutte le istruzioni prima dell'uso. Conservate i manuali e la documentazione per riferimenti futuri.

**Acqua e umidità** – Per le precauzioni da prendere con i modelli impermeabili, leggete la sezione relativa alla impermeabilizzazione del rispettivo manuale.

**Fonti di alimentazione:** collegate l'apparecchio solo alla fonte di alimentazione elettrica indicata sull'etichetta.

**Corpi estranei:** per evitare lesioni, non inserite mai oggetti metallici nell'apparecchio.

**Pulizia:** scollegate sempre la fotocamera dalla presa a parete prima di pulirla. Per la pulizia, usate solo un panno umido. Non usate mai alcun tipo di detergente liquido o spray, né solventi organici per pulire l'apparecchio.

**Fonti di calore:** non usate né conservate l'apparecchio in prossimità di fonti di calore, come caloriferi, bocchettoni d'aria calda, forno o qualsiasi altro tipo di apparecchio che genera calore, inclusi amplificatori stereo.

**Fulmini:** se utilizzate l'alimentatore USB durante un temporale, disconnettetelo immediatamente dalla presa a muro.

**Accessori:** per vostra sicurezza e per evitare di danneggiare la fotocamera, usate solo gli accessori consigliati dalla nostra azienda.

**Collocazione:** per evitare danni all'apparecchio, installatelo su un treppiede o altro supporto stabile.

## **AVVERTENZA**

---

- **Non usate la fotocamera in presenza di gas infiammabili o esplosivi.**
- **Non puntate il flash e il LED (compreso l'illuminatore AF) sulle persone (neonati, bambini piccoli ecc.) a distanza ravvicinata.**
  - Azionate il flash ad almeno 1 metro dal viso dei soggetti. Se il flash scatta troppo vicino agli occhi del soggetto può causare la perdita temporanea della vista.
- **Non guardate il sole o una luce forte attraverso il mirino.**
- **Tenete la fotocamera fuori della portata dei bambini.**
  - Riponete sempre la macchina fuori della portata dei bambini per impedire che le seguenti condizioni di pericolo possano causare gravi incidenti:
    - strangolamento causato dalla tracolla avvolta attorno al collo;
    - Rischio di ingoio accidentale di batteria, schede e altre piccole componenti.
    - Scatto accidentale del flash vicino ai propri occhi o a quelli di un altro bambino;
    - infortuni causati dalle parti operative della macchina.
- **Se il caricabatteria o l'alimentatore USB si scaldano eccessivamente o notate odori insoliti, rumore o fumo attorno ad essi, scollegate la spina dalla presa di rete e interrompetene l'utilizzo. Rivolgetevi quindi a un centro di assistenza o a un distributore autorizzato.**
- **Spegnete immediatamente la fotocamera se notate fumo, odori o rumori insoliti.**
  - Non togliete mai le batterie a mani nude per evitare scottature o incendi.
- **Non lasciate la fotocamera in luoghi ad alta temperatura.**
  - Le parti possono deteriorarsi e in alcuni casi la fotocamera potrebbe incendiarsi. Non usate il caricabatteria o l'alimentatore USB-AC se coperto da un oggetto (ad esempio una coperta). per evitare un surriscaldamento che potrebbe provocare un incendio.
- **Maneggiate la fotocamera con cura per evitare scottature dovute a basse temperature.**
  - Quando la fotocamera contiene parti metalliche, il surriscaldamento può causare scottature dovute a basse temperature. Prestare attenzione a quanto segue:
    - quando usata a lungo, la fotocamera si surriscalda. Il contatto con la fotocamera in queste condizioni può causare scottature per basse temperature;
    - in luoghi con temperature molto basse, la temperatura del corpo della fotocamera può essere inferiore alla temperatura ambiente. Per maneggiare la fotocamera si consiglia l'uso dei guanti.

- Per proteggere la tecnologia di alta precisione contenuta in questo prodotto non lasciate mai la fotocamera nei luoghi sotto indicati, sia per l'utilizzo sia quando non viene utilizzata:
  - Luoghi in cui temperatura e/o umidità sono elevati o sono soggetti a variazioni estreme. Luce diretta del sole, spiagge, auto chiuse o vicino a fonti di calore (fornelli, termosifoni e così via) o umidificatori.
  - ambienti sabbiosi o polverosi;
  - Nelle vicinanze di oggetti infiammabili o esplosivi.
  - In luoghi umidi, come ad esempio bagni o sotto la pioggia.
  - In luoghi soggetti a forti vibrazioni.
- **La fotocamera utilizza una batteria agli ioni di litio specificata dalla nostra azienda.**  
Caricate la batteria con il caricabatterie o adattatore USB-AC specificato. Non utilizzate altri adattatori USB-AC o caricabatterie.
- **Non scaldate né bruciate le batterie in forni a microonde, su piastre calde o in recipienti a pressione e così via.**
- **Non lasciate la fotocamera su dispositivi elettromagnetici o nelle vicinanze di essi.**  
In caso contrario si può provocare surriscaldamento, incendio o esplosione.
- **Non collegate i terminali con oggetti metallici.**
  - Quando riponete o trasportate le batterie, evitate il contatto con oggetti metallici come collane, spille, fermagli, chiavi, ecc.  
Il corto circuito potrebbe causare surriscaldamento, esplosioni o incendi che potrebbero ustionarvi o lesionarvi.
- **Per evitare perdite della batteria o danni ai terminali, attenersi scrupolosamente a tutte le istruzioni relative all'utilizzo della batteria. Non tentate di smontare le batterie o di modificarle in qualsiasi modo, di saldarle, ecc.**
- **Se il fluido della batteria entra in contatto con gli occhi, lavarli immediatamente con acqua corrente fredda e rivolgersi a un medico.**
- **Se non potete rimuovere la batteria dalla fotocamera, rivolgetevi a un centro di assistenza o distributore autorizzato.**  
Non tentate di rimuovere la batteria forzandola.  
Danni alla parte esterna della batteria (per esempio, graffi) potrebbero produrre surriscaldamento o esplosione.
- **Tenete le batterie lontano dalla portata di bambini ed animali domestici. In caso di ingestione di una batteria, rivolgetevi immediatamente al medico.**
- Per evitare che le batterie perdano liquido, si surriscaldino o causino incendio o esplosione, usate solo le batterie consigliate per questo apparecchio.
- Se le batterie ricaricabili non sono state ricaricate nel tempo specificato, interrompere la ricarica e non utilizzare le batterie.
- Non utilizzate batterie che presentino graffi o danni sull'involucro, e non graffiatele.
- Non sottoponete le batterie a forti urti o a vibrazioni continue facendole cadere o battendole.  
In caso contrario si può provocare surriscaldamento, incendio o esplosione.
- Se le batterie perdono, presentano un odore inusuale, si scoloriscono, si deformano o comunque si alterano durante il funzionamento, spegnete la fotocamera e allontanatevi immediatamente se ha preso fuoco.

- Se il liquido della batteria si deposita sugli abiti o sulla pelle, rimuovere gli abiti e lavare immediatamente l'area interessata con acqua corrente fredda. Se il liquido brucia la pelle, rivolgersi immediatamente a un medico.
- Non utilizzare batterie agli ioni di litio in un ambiente a bassa temperatura. Questo potrebbe causare la generazione di calore, ignizione o esplosione.
- La batteria agli ioni di litio è stata ideata per l'impiego esclusivo con la fotocamera digitale. Non utilizzate la batteria con altri dispositivi.
- **Evitate di far utilizzare o far trasportare le batterie a bambini o animali/cuccioli (per prevenire comportamenti pericolosi come leccare, mettere in bocca o masticare le batterie).**

## Usate solo batteria ricaricabile, caricabatteria e alimentatore USB

Consigliamo l'uso esclusivo di batterie ricaricabili, caricabatteria e adattatore USB-AC originali specificati dalla nostra azienda con questa fotocamera. L'uso di batterie ricaricabili, di un caricabatteria e/o di un adattatore USB-AC non originali potrebbe causare un incendio o provocare danni alle persone dovuti a perdite di liquido, surriscaldamento, accensioni o danni alla batteria. La nostra azienda non si assume alcuna responsabilità per incidenti o danni conseguenti dall'uso di una batteria, caricabatteria e/o adattatore USB-AC non originali.

### **ATTENZIONE**

- **Non lasciate le batterie in luoghi esposti alla luce del sole diretta o ad alta temperatura, in auto sotto il sole cocente o vicino ad una fonte di calore; ecc.**
- Tenere sempre asciutte le batterie.
- Le batterie possono surriscaldarsi durante un uso prolungato. Per evitare lievi bruciate, non rimuovetele subito dopo aver usato la fotocamera.
- Questa fotocamera utilizza le nostre batterie agli ioni di litio. Utilizzate la batteria originale designata. Se la batteria viene sostituita con un tipo di batteria errato, esiste il rischio di esplosioni.
- Riciclare le batteria per salvaguardare le risorse del pianeta. Quando si gettano le batterie esaurite, accertarsi di coprire i terminali e osservare sempre le norme e le leggi locali.
- **Non coprite il flash con la mano durante l'uso.**

### **AVVISO**

- **Non usate e non riponete la fotocamera in ambienti polverosi o umidi.**
- **Usate solo schede di memoria SD/SDHC/SDXC. Non usate mai altri tipi di schede.**  
Se inserite involontariamente n altro tipo di scheda nella fotocamera, contattate un distributore autorizzato o un centro assistenza. Non tentate di rimuovere la scheda forzandola.
- Effettuate regolarmente il backup dei dati importanti su un computer o un altro dispositivo di archiviazione per prevenire la perdita accidentale.

- La nostra azienda non si assume alcuna responsabilità per eventuali perdite di dati associate a tale dispositivo.
- Fate attenzione quando portate la fotocamera appesa alla tracolla, perché potrebbe facilmente impigliarsi negli oggetti e causare gravi danni.
- Prima di trasportare la fotocamera, rimuovete il treppiede e tutti gli altri accessori realizzati da altre aziende.
- Non fate cadere la macchina e non sottoponetela a forti urti o vibrazioni.
- Quando inserite o rimuovete la fotocamera da un treppiede, ruotate la vite del treppiede, non la fotocamera.
- Non toccate i contatti elettrici sulla fotocamera.
- Non lasciate la fotocamera puntata direttamente verso la luce del sole. Così facendo si potrebbe danneggiare l'obiettivo o la tendina dell'otturatore, scolorirsi, rovinare il sensore o provocare incendi.
- Non esponete il mirino a sorgenti luminose intense o luce solare diretta. Il calore potrebbe danneggiare il mirino.
- Non tirate e non spingete l'obiettivo.
- Assicuratevi di rimuovere eventuali gocce d'acqua o altra forma di umidità dal prodotto prima di sostituire la batteria o aprire o chiudere le protezioni.
- Prima di riporre la macchina per lunghi periodi, togliete le batterie. Scegliete un luogo fresco e asciutto per lo stoccaggio al fine di impedire la formazione di condensa o muffa all'interno della fotocamera. Dopo lo stoccaggio, controllate la fotocamera accendendola e premendo il pulsante di scatto per controllare che funzioni normalmente.
- La fotocamera potrebbe non funzionare correttamente se usata in luoghi soggetti a campi magnetici/elettromagnetici, onde radio o alta tensione, come vicino a un televisore, forno a microonde, videogiochi, altoparlanti, monitor di grandi dimensioni, antenne TV/radio o tralicci di trasmissione. In tali casi, prima di riutilizzare la fotocamera, spegnetela e riaccendetela.
- Osservate sempre le norme relative all'ambiente di utilizzo descritte nel manuale della fotocamera.
- Inserire le batterie come descritto nelle istruzioni operative.
- Prima di caricarle, controllate sempre che le batterie non presentino perdita di liquido, scolorimento, deformazione o altre anomalie.
- Togliete sempre le batterie dalla fotocamera quando la riponete per lunghi periodi.
- Se conservate la batteria per un lungo periodo, riponetela in un luogo fresco.
- La quantità di energia consumata dalla fotocamera varia a seconda delle funzioni usate.
- Nelle condizioni elencate in seguito, l'energia viene consumata continuamente con conseguente riduzione della durata delle batterie.
  - Viene usato ripetutamente lo zoom.
  - Il pulsante di scatto viene ripetutamente premuto a metà in modalità di ripresa attivando l'Auto Focus.
  - Sul monitor viene visualizzata un'immagine per un periodo prolungato.
  - È utilizzato il GPS.
- Se usate una batteria deteriorata, la fotocamera può spegnersi senza visualizzare il segnale di batteria esaurita.

- Se i poli della batteria si bagnano o si ungono, la fotocamera potrebbe non funzionare. Pulite bene la batteria con un panno asciutto prima dell'uso.
- Caricate sempre la batteria al primo utilizzo o quando non la usate per lunghi periodi.
- Quando usate la macchina con le batterie a basse temperature, cercate di tenere la fotocamera e le batterie di riserva in un luogo caldo. Le batterie che si scaricano alle basse temperature possono essere ripristinate quando sono portate a temperatura ambiente.
- Prima di intraprendere un lungo viaggio, in particolare all'estero, acquistate un numero sufficiente di batterie di scorta. In viaggio, le batterie consigliate potrebbero essere difficili da trovare.

## Utilizzo delle funzioni wireless LAN/Bluetooth®

- **Spegnete la fotocamera negli ospedali e nei luoghi in cui sono presenti apparecchiature mediche.**

Le onde radio provenienti dalla fotocamera possono influire negativamente su tali apparecchiature, causando un malfunzionamento e, di conseguenza, un incidente. Disattivate le funzioni wireless LAN/**Bluetooth**® in prossimità di attrezzature mediche (P.177).

- **Spegnete la fotocamera quando siete in aereo.**

L'uso di dispositivi wireless a bordo può ostacolare il funzionamento corretto dei dispositivi dell'aereo. Disattivate le funzioni wireless LAN/**Bluetooth**® a bordo dell'aeromobile (P.177).

## Monitor

- Non esercitate pressione sul monitor, altrimenti l'immagine potrebbe risultare deformata con conseguente anomalia della modalità riproduzione o deterioramento del monitor.
- Sul fondo/sommità del monitor può apparire una striscia di luce: non è un guasto.
- Quando un soggetto viene visualizzato in diagonale nella fotocamera, i bordi possono apparire a zig-zag sul monitor. Non è un guasto; sarà meno evidente nella modalità riproduzione.
- In luoghi soggetti a basse temperature, il monitor può impiegare più tempo per accendersi o i colori possono cambiare temporaneamente.

Quando usate la fotocamera in luoghi molto freddi, è consigliabile mettere occasionalmente la macchina in un luogo caldo. Il monitor che abbia scarse prestazioni a causa delle basse temperature torna a funzionare regolarmente alle temperature normali.

- Il monitor di questo prodotto è fabbricato con elevata precisione, tuttavia, potrebbero essere presenti pixel sempre accesi o spenti nel monitor. Tali pixel non influenzano l'immagine da salvare. A causa delle caratteristiche, a seconda dell'angolazione è possibile notare disomogeneità del colore o della luminosità, ma questo non è dovuto alla struttura del monitor. Non si tratta di un'anomalia di funzionamento.

## Note legali e altro

- La nostra azienda non risponde e non riconosce alcuna garanzia per i danni o gli utili che si prevede possano derivare dall'uso legale del presente apparecchio o su richiesta di terzi, causati dall'uso inadeguato dell'apparecchio.
- La nostra azienda non risponde né riconosce alcuna garanzia per danni o vantaggi derivanti dal corretto utilizzo del presente apparecchio, causati dalla cancellazione dei dati e delle immagini.

## Inefficacia della garanzia

- La nostra azienda non risponde e non riconosce alcuna garanzia, esplicita o implicita, riguardante il contenuto del presente manuale scritto o software, e in nessun caso sarà responsabile di garanzie implicite di commerciabilità o adeguatezza a qualsiasi scopo particolare o per danni conseguenti, incidentali o indiretti (inclusi, ma non limitati ai danni per mancato guadagno, interruzione di attività e perdita di dati di lavoro) derivanti dall'uso o impossibilità di usare tali materiali scritti, software o apparecchiature. Alcuni paesi non consentono l'esclusione o la limitazione di responsabilità per i danni conseguenti o incidentali o della garanzia implicita, quindi i suddetti limiti possono non essere applicabili al vostro caso.
- La nostra azienda si riserva tutti i diritti sul presente manuale.

## Avvertenza

Fotografie non autorizzate o l'uso di materiali coperti dai diritti d'autore possono violare le relative leggi sui diritti d'autore. La nostra azienda non si assume alcuna responsabilità per fotografie non autorizzate, per l'uso o altri atti che violino i diritti dei titolari dei copyright.

## Note sui diritti d'autore

Tutti i diritti riservati. Il contenuto del presente manuale o software non può essere riprodotto né interamente né in parte, né usato in qualsiasi modo o con qualsiasi mezzo elettronico o meccanico, inclusa la fotocopia e la registrazione o l'uso di qualsiasi tipo di sistema di memorizzazione e recupero di dati senza il previo consenso scritto della nostra azienda. L'azienda non si assume alcuna responsabilità per l'uso delle informazioni contenute nel presente materiale o software né per i danni derivanti dall'uso delle informazioni contenute negli stessi. L'azienda si riserva il diritto di modificare le caratteristiche e il contenuto della presente pubblicazione o del software senza obbligo di preavviso.

## Marchi di fabbrica

---

- Il logo SDXC è un marchio di SD-3C, LLC.
- Il logo Apical è un marchio registrato di Apical Limited.



- Wi-Fi è un marchio registrato di Wi-Fi Alliance.
- I loghi e il termine **Bluetooth**® sono marchi commerciali depositati appartenenti a Bluetooth SIG, Inc. e qualsiasi utilizzo di tali marchi da parte di OM Digital Solutions Corporation è concesso in licenza.
- QR Code è un marchio di Denso Wave Inc.

- Le norme sui sistemi di memorizzazione file per fotocamere menzionati nel presente manuale sono le Design Rule for Camera File System / DCF (Norme di Progettazione di Sistemi di File di macchine fotografiche/DCF) stipulate dall'associazione JEITA (Japan Electronics and Information Technology Industries Association, Associazione delle Industrie Giapponesi di Elettronica e Tecnologia Informatica).
- Tutti gli altri nomi di società e prodotti sono marchi registrati e/o marchi dei rispettivi proprietari. I simboli "™" e "®" talvolta potrebbero essere omessi.

THIS PRODUCT IS LICENSED UNDER THE AVC PATENT PORTFOLIO LICENSE FOR THE PERSONAL AND NONCOMMERCIAL USE OF A CONSUMER TO (i) ENCODE VIDEO IN COMPLIANCE WITH THE AVC STANDARD («AVC VIDEO») AND/OR (ii) DECODE AVC VIDEO THAT WAS ENCODED BY A CONSUMER ENGAGED IN A PERSONAL AND NON-COMMERCIAL ACTIVITY AND/OR WAS OBTAINED FROM A VIDEO PROVIDER LICENSED TO PROVIDE AVC VIDEO. NO LICENSE IS GRANTED OR SHALL BE IMPLIED FOR ANY OTHER USE. ADDITIONAL INFORMATION MAY BE OBTAINED FROM MPEG LA, L.L.C. SEE [HTTP://WWW.MPEGLA.COM](http://www.mpegla.com)

Il software di questa fotocamera può includere software di terzi. Qualsiasi software di terzi è soggetto ai termini e condizioni, imposti dai proprietari o licenziatari di tale software, sotto i quali vi viene fornito tale software.

Tali termini ed eventuali altre note relative a software di terzi possono essere reperite nel file PDF relativo alle note del software disponibile all'indirizzo

<https://support.jp.omsystem.com/en/support/imsmsg/digicamera/download/notice/notice.html>



data di rilascio 09/2023.



<https://www.om-digitalsolutions.com/>