



DIGITÁLNÍ FOTOAPARÁT

OM SYSTEM

TG-7

Návod k použití

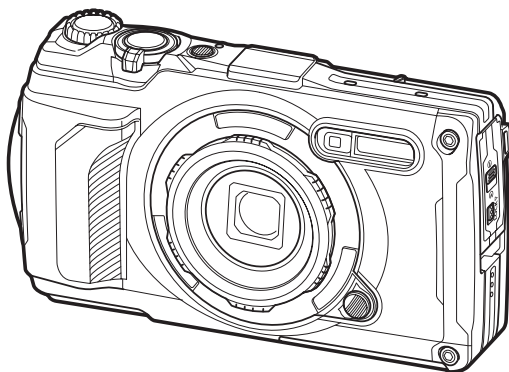

CS

Číslo modelu: IM032

■ Děkujeme vám za zakoupení našeho digitálního fotoaparátu. Před prvním použitím fotoaparátu si prosím pozorně přečtěte tento návod, umožní vám přístroj optimálně využít a prodloužit jeho životnost.

■ **Před použitím tohoto výrobku se seznámete s obsahem kapitoly „BEZPEČNOSTNÍ UPOZORNĚNÍ“.** Tyto pokyny si uschovejte k budoucímu nahlédnutí.



■ Před pořizováním důležitých snímků se s fotoaparátem seznámete a pořídíte několik zkušebních snímků.

■ Obrázky displeje a fotoaparátu použité v tomto návodu k obsluze vznikly během vývojové fáze a mohou se lišit od finálního výrobku.

■ Pokud dojde k přidání a/nebo úpravám funkcí v důsledku aktualizace firmwaru fotoaparátu, bude se obsah lišit. Nejaktuálnější informace naleznete na našich webových stránkách.





Obsah

Úvod	11
Než začnete	11
Registrace uživatele	11
Instalace PC softwaru / aplikací	12
O tomto návodu	13
Jak najdete, co potřebujete vědět	13
Jak číst tento návod	14
Názvy částí	15
Příprava	17
Vybalení obsahu krabice	17
Přípevnění řemínku	18
Vložení a vyjmutí baterie a karty	19
Vložení baterie a karty	19
Vyjmutí baterie	20
Vyjmutí karty	21
Použitelné karty	21
Nabíjení baterie	23
Nabíjení baterie pomocí volitelného napájecího adaptéru USB	23
Nabíjení pomocí zařízení USB	25
Zapnutí fotoaparátu	27
Úsporný režim	27
První nastavení	28
Co dělat, když nemůžete přečíst údaje na displeji	30
Snímání	31
Zobrazení informací během snímání	31
Přepnutí informačního displeje	33
Pořizování fotografií	35
Režimy snímání	35
Použití zoomu	37
Automatický výběr nastavení fotoaparátem (režim AUTO)	38

Automatické nastavení clony a expoziční doby fotoaparátem (P : Program AE).....	39
Výběr clony (A : Priorita clony AE).....	41
Fotografování ve scénickém režimu (režim SCN).....	43
Typy scénických režimů.....	43
[Živá kompozitní]: Živá kompozitní fotografie.....	46
[Panorama]: Snímání panoramatu.....	47
Snímání na velmi krátkou vzdálenost (režim ).....	49
Prizpůsobení nastavení podvodním scénám (režim ).....	51
Použití uživatelských režimů (Uživatelský režim C1/C2).....	52
Ukládání nastavení.....	52
Vyvolání nastavení.....	53
Nahrávání videa.....	54
Nahrávání videa během fotografování.....	54
Nahrávání videa v režimu videa (režim ).....	55
Nastavení snímání.....	56
Nastavení snímání.....	56
Přímá tlačítka.....	57
Nastavení přístupná pomocí přímých tlačítek.....	57
Ovládání expozice (expoziční kompenzace).....	58
Nastavení expoziční kompenzace.....	58
Zoom (digitální telekonvertor).....	59
Sekvenční snímání / použití samospouště.....	60
Fotografování bez prodlevy uvolnění závěrky (snímání Pro Capture).....	62
Použití blesku (fotografování s bleskem).....	64
Zámek ostření.....	67
Použití osvětlení LED.....	68
Zapnutí osvětlení LED.....	68
Vypnutí osvětlení LED.....	68
Živé ovládání.....	69
Nastavení přístupná pomocí živého ovládání.....	69
Dostupná nastavení.....	69
Možnosti zpracování (Režim snímku).....	71

Možnosti režimu snímku.	71
Použití funkce [Částečná barva].	73
Změna citlivosti ISO (Citlivost ISO).	74
Úpravy barev (vyvážení bílé).	75
Manuální vyvážení bílé.	78
Výběr režimu ostření (Režim AF).	79
Nastavení poměru stran.	80
Možnosti souboru fotografie a velikosti snímku (📷 Kvalita snímku).	81
Velikost snímku, snímková frekvence a komprese (📹 Kvalita videa).	83
Dostupné možnosti kvality videa.	83
Redukce otřesů fotoaparátu (Stabilizátor obrazu).	85
Úprava výkonu blesku (Ovládání intenzity blesku).	86
Výběr způsobu měření jasu fotoaparátem (Měření).	87
Automatická detekce obličeje (Priorita tváře).	88
Použití volitelného příslušenství (Příslušenství).	89
Prohlížení.	90
Zobrazení informací při přehrávání.	90
Zobrazení informací o snímku.	90
Přepnutí informačního displeje.	92
Prohlížení fotografií a videí.	93
Prohlížení fotografií.	93
Prohlížení videí.	94
Rychlé hledání snímků (náhledové zobrazení a kalendářové zobrazení).	95
Přiblížení (Zvětšení při přehrávání).	96
Prohlížení panoramat posuvem.	97
Výběr více snímků (Vybrán příkaz sdílení, 📁, Smazat vybrané).	98
Odstraňování snímků (Smazat).	99
Používání funkcí během přehrávání.	100
Přehrávání hlasových poznámek (Přehrát 🗣️) při zobrazení přidruženého snímku.	102
Retušování snímků (Úpravy dat RAW / Úpravy JPEG).	103
Retušování snímků RAW (Úpravy dat RAW).	103
Retušování snímků JPEG (Úpravy JPEG).	104

Úpravy videa (Úprava videa)	106
Vytváření snímků z videa (Focení při videu)	106
Střih videí (Střih videozáznamu)	106
Výběr snímků ke sdílení (Příkaz sdílení)	108
Ochrana snímků (OPI)	109
Přidání zvuku ke snímkům (🎧)	110
Otáčení snímků (Otáčení)	111
Automatické přehrávání snímků (🔊)	112
Spojování snímků (Sloučení snímků)	113
Objednávka tisku (DPOF)	114
Vytvoření objednávky tisku	114
Odebrání všech nebo vybraných snímků z objednávky tisku	115
Odstraňování snímků (Smazat)	117
Funkce menu	118
Používání základní nabídky	118
Používání Fotografického menu 1 / Fotografického menu 2	121
Fotografická menu 1 a 2	121
Obnovení původního nastavení (Reset)	122
Uložení nastavení (přiřazení uživatelskému režimu)	123
Možnosti zpracování (Režim snímku)	124
Výběr oblasti zaostření (Zóna AF)	126
Nastavení oblasti AF (Zóna)	126
Neustálé ostření na pohybující se objekty (Sledování)	126
Automatické snímání s pevným intervalem (Intervalové snímání)	128
Postupné změny ohniskové vzdálenosti v sérii snímků (Zaostřovací řada)	131
Zvýšení hloubky ostrosti (Nastavení skl. makra)	132
Razítka s datem (Razítko s datem)	133
Snímek a zvuk	134
Použití Menu videa	135
Menu videa	135
Používání Menu přehrávání	137
Menu přehrávání	137

Automatické otáčení snímků pořízených na výšku při prohlížení ().	138
Odebrání ochrany ze všech snímků (Reset ochr.).	139
Zrušení příkazu sdílení (Resetovat příkaz sdílení).	140
Použití Menu nastavení.	141
Menu nastavení.	141
Formátování karty (Nast. karty).	143
Odstranění všech snímků (Nast. karty).	144
Výběr jazyka.	145
Používání Uživatelských menu.	146
Uživatelská menu.	146
A AF/MF.	147
B Disp/■)/PC.	148
C . Exp/ISO.	149
D ⚡ Vlastní.	150
E ⚡/Vyvážení bílé/Barva.	151
F . Nahrát.	153
G . Senzor pole.	155
H 📷 Utility.	156
Asistent ručního ostření (Asistent MF).	157
Přidání zobrazení informací pomocí tlačítka INFO ( /Nastavení info).	158
▶ Info (Zobrazení informací o přehrávání).	158
LV-Info (Zobrazení informací o snímání).	159
 Nastavení (náhledové/kalendářové zobrazení).	160
Zobrazení snímků ve fotoaparátu na televizoru (HDMI).	161
Kombinace velikostí snímků JPEG a mír komprese ( Nastavit).	163
Použití Menu Stavba.	164
Menu Stavba.	164
Upozornění.	165
Zobrazení Menu Stavba.	166
[Stavba] v režimu SCN .	167
Konfigurace velikosti snímku pro Menu Stavba.	169

Konfigurace nastavení z kvality snímku pro fotografie.	169
Konfigurace nastavení z Fotografického menu (Jednoduchý CALS).	169
[Zobrazená mřížka] v Menu Stavba.	171
Připojení fotoaparátu k externím zařízením.	172
Připojení k externím zařízením.	172
Bezpečnostní upozornění při používání funkcí Wi-Fi a Bluetooth®	173
Vypnutí bezdrátových funkcí fotoaparátu.	174
Připojení fotoaparátu k chytrému telefonu.	175
Připojení k chytrému telefonu.	175
Párování fotoaparátu s chytrým telefonem.	176
Nastavení pohotovosti bezdrátového připojení při zapnutém fotoaparátu.	178
Přenos snímků do chytrého telefonu.	179
Dálkové snímání pomocí chytrého telefonu (živý náhled).	180
Dálkové snímání pomocí chytrého telefonu (dálková závěrka).	181
Resetování nastavení bezdrátové sítě LAN/ Bluetooth®	182
Změna hesla.	183
Připojení fotoaparátu k počítači.	184
Připojení fotoaparátu k počítači.	184
Kopírování snímků do počítače.	185
Instalace počítačového softwaru.	186
Použití dálkového ovládání.	187
Názvy částí.	187
Propojení fotoaparátu a dálkového ovládání.	188
Bezdrátové připojení.	188
Odstranění párování.	189
Snímání pomocí dálkového ovládání.	190
Indikátor přenosu dat na dálkovém ovládání.	191
Adresa MAC dálkového ovládání.	192
Bezpečnostní opatření při používání dálkového ovládání.	193
Připojení k televizorům nebo externím displejům pomocí HDMI.	194
Připojení fotoaparátu k televizorům nebo externím displejům (HDMI).	194
Prohlížení snímků na televizoru (HDMI).	195

Výstup HDMI.	195
Připojení fotoaparátu k televizoru.	197
Ovládání fotoaparátu pomocí dálkového ovládání televizoru.	198
Použití údajů ze senzorů pole.	200
Senzor pole.	200
Zobrazení GPS a dalších údajů.	200
GPS: Opatření v případě použití.	201
Funkce GPS, elektronický kompas.	202
Před použitím funkce GPS (data A-GPS).	203
Aktualizace dat A-GPS pomocí chytrého telefonu.	203
Aktualizace dat A-GPS pomocí počítače.	203
Použití systému GPS.	204
Nahrávání a ukládání protokolů.	205
Nahrávání protokolů.	205
Ukládání protokolů.	205
Použití protokolů ve vyrovnávací paměti a uložených protokolů.	206
Věci, které můžete dělat v aplikaci OM Image Share.	206
Prohlížení údajů o poloze.	207
Zobrazení údajů o poloze.	207
Režimy snímání a původní nastavení.	208
Seznam nastavitelných režimů snímání.	208
Původní nastavení.	218
Přímé tlačítko.	219
Živé ovládání.	220
📷 Fotografická menu.	221
📺 Menu videa.	223
▶ Menu přehrávání.	224
⚙ Uživatelská menu.	225
⚙ Menu nastavení.	228
Kapacita paměťové karty.	229
Počet fotografií.	229
Kapacita paměťové karty: videa.	231

Upozornění	233
Vodotěsnost a odolnost proti otřesům	233
Použití fotoaparátu pod vodou	234
Před použitím fotoaparátu pod vodou	234
Při použití fotoaparátu pod vodou	234
Po použití fotoaparátu pod vodou	234
Skládování a údržba	235
Jiná bezpečnostní upozornění	235
Baterie	236
Používání napájecího adaptéru USB na palubě letadla	237
Informace	238
Používání samostatně prodávaného příslušenství	238
Nasazení volitelného silikonového obalu	238
Pořizování snímků se systémem bezdrátového, dálkově ovládaného blesku	238
Volitelné příslušenství	239
Čištění a skladování fotoaparátu	244
Čištění fotoaparátu	244
Paměť	245
Pixel Mapping – kontrola funkcí zpracování snímků	245
Tipy a informace o pořizování snímků	246
Fotoaparát se nezapne, i když je vložena baterie	246
Zobrazí se okno s výzvou k výběru jazyka	246
Po stisknutí tlačítka spouště nedojde k pořízení snímku	247
Není nastaven datum a čas	248
Je obnoveno tovární nastavení funkcí	248
Některá nastavení nejsou dostupná	249
Snímky jsou zrnité	249
Snímky působí „vybledle“	249
Na snímku se objevuje světlo	249
Na objektu snímku se zobrazí neznámé světlé skvrny	249
Objekt je zamlžený nebo je obtížně čitelný	250
Přehrávání videa není při prohlížení na TV plynulé	250

Směr se neukazuje správně.	250
Funkce, které nelze zvolit z menu.	250
Zobrazí se jen objekt a nezobrazí se žádné informace.	250
Chybové kódy.	251
Technické údaje.	255
Fotoaparát.	255
Lithium-iontová baterie.	259
BEZPEČNOSTNÍ UPOZORNĚNÍ.	260
BEZPEČNOSTNÍ UPOZORNĚNÍ.	260
Obecná bezpečnostní opatření.	260
⚠ VAROVÁNÍ.	261
⚠ UPOZORNĚNÍ.	263
⚠ OZNÁMENÍ.	263
Ochranné známky.	266

Než začnete

Čtete a dodržujte bezpečnostní upozornění

Abyste předešli nesprávnému použití, které může mít za následek požár nebo jiné poškození majetku či zranění vaší osoby nebo jiných osob, přečtěte si před použitím fotoaparátu celou kapitolu „**BEZPEČNOSTNÍ UPOZORNĚNÍ**“ (P.260).

Během používání fotoaparátu si čtete tento návod, aby bylo zajištěno správné a bezpečné použití. Návod po přečtení uchovávejte na bezpečném místě.

Naše společnost nepřijímá žádnou zodpovědnost za porušení místních předpisů v důsledku používání tohoto výrobku mimo zemi nebo oblast, kde byl zakoupen.

Bezdrátová síť LAN, Bluetooth® a GPS

Fotoaparát je vybaven vestavěnou bezdrátovou sítí LAN, funkcemi **Bluetooth**® a GPS. Použití těchto funkcí mimo zemi nebo oblast, kde byl fotoaparát zakoupen, může odporovat místním předpisům pro bezdrátové připojení. Před použitím těchto funkcí se informujte u místních úřadů. Naše společnost nenese žádnou zodpovědnost za porušování místních předpisů ze strany uživatele.

V oblastech, kde je zakázáno použití bezdrátové sítě LAN, funkcí **Bluetooth**® a GPS, tyto funkce vypněte.  „Vypnutí bezdrátových funkcí fotoaparátu“ (P.174), „GPS: Opatření v případě použití“ (P.201)

Registrace uživatele

Zakoupený výrobek si zaregistrujte. Informace o registraci výrobků najdete na našich webových stránkách.

Instalace PC softwaru / aplikací

OM Workspace

Tato počítačová aplikace slouží ke stahování a zobrazování fotografií a videí pořízených fotoaparátem. Rovněž ji lze použít k aktualizaci firmwaru fotoaparátu. Software je dostupný ke stažení z našich webových stránek. Při stahování softwaru buďte připraveni poskytnout sériové číslo fotoaparátu.



OM Image Share

Stahujte snímky označené ke sdílení do svého chytrého telefonu. Fotoaparát můžete také ovládat na dálku a fotografovat ze svého chytrého telefonu. Informace o aplikaci najdete na našich webových stránkách.

O tomto návodu

Jak najdete, co potřebujete vědět





K vyhledání požadovaných informací v tomto návodu můžete použít následující metody.

Metoda vyhledávání	Kde hledat
Vyhledávání podle toho, co chcete dělat	 „Obsah“
Vyhledávání podle názvů tlačítek a částí fotoaparátu	 „Názvy částí“ (P.15)
Vyhledávání podle menu a výrazů zobrazených na displeji	 „Původní nastavení“ (P.218)

Jak číst tento návod

Symbols in this manual

In this manual, the following symbols are used.

	Označuje operaci s využitím předního přepínače (a) .
	Označuje operaci prováděnou stisknutím tlačítka šipek nahoru, dolů, doleva a doprava na křížovém ovladači (b) .
	Označuje upozornění a omezení.
	Označuje tipy a další užitečné informace k používání fotoaparátu.
	Označuje odkazy na jiné stránky v tomto návodu.

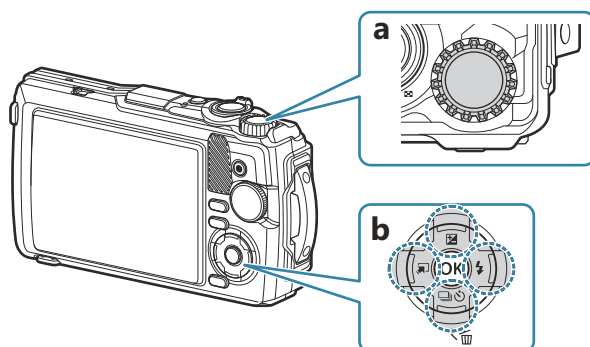

Názvy částí

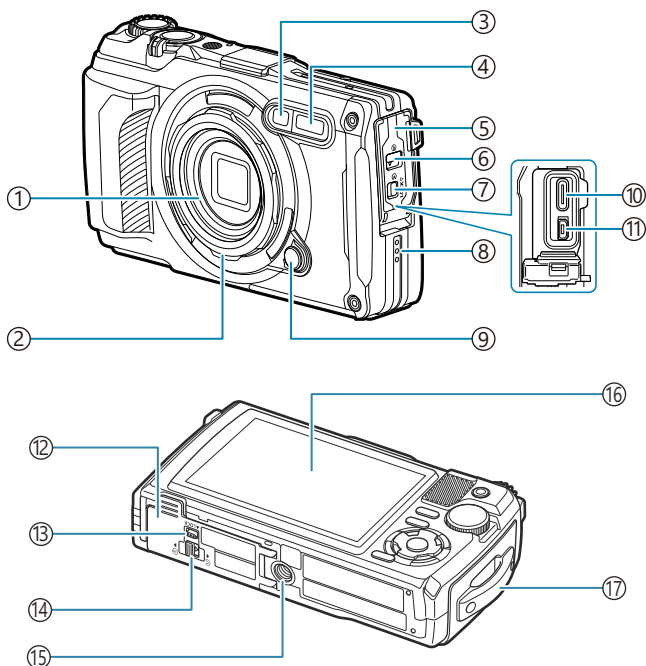

- ① Objektiv
- ② Kroužek objektivu (vyměnitelný) (P.241)
- ③ Indikátor samospouště / osvětlení LED / AF lampa (P.60, P.68, P.147)
- ④ Interní blesk (P.64)
- ⑤ Kryt konektoru (P.23)
- ⑥ Zámek krytu konektoru (P.23)
- ⑦ Pojistka (P.23)
- ⑧ Reproduktor
- ⑨ Tlačítko uvolnění kroužku objektivu (P.241)
- ⑩ Konektor USB (typ C) (P.23, P.184)
- ⑪ Konektor HDMI (typ D) (P.161)
- ⑫ Kryt prostoru pro baterii/kartu (P.19)
- ⑬ Pojistka (P.19)
- ⑭ Zámek krytu prostoru pro baterii/kartu (P.19)
- ⑮ Závit pro stativ
- ⑯ Displej (P.31, P.90, P.156)
- ⑰ Poutko pro řemínek (P.18)

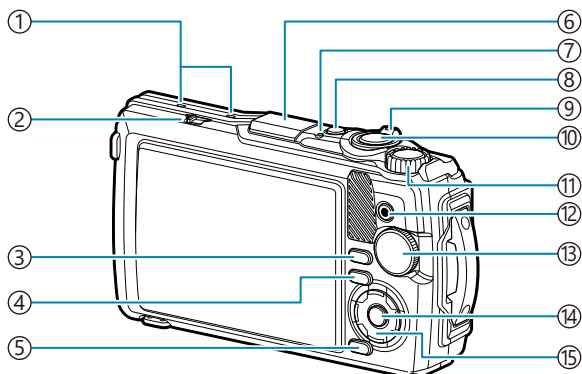

- | | |
|--|--|
| <ul style="list-style-type: none"> ① Stereofonní mikrofon (P.110) ② Přepínač LOG (P.205) ③ Tlačítko INFO (P.33, P.92, P.68) ④ Tlačítko ▶ (přehrávání) (P.93) ⑤ Tlačítko MENU / Wi-Fi (P.118) ⑥ Anténa GPS (P.204) ⑦ Kontrolka (P.23, P.205) ⑧ Tlačítko ON/OFF (P.27) ⑨ Páčka zoomu (P.37, P.97, P.95, P.96) ⑩ Tlačítko spouště (P.35) ⑪ Ovládací kolečko (P.93) | <ul style="list-style-type: none"> ⑫ Tlačítko Ⓜ (Video)/✓ (P.54, P.98) ⑬ Přepínač režimů (P.35) ⑭ Tlačítko OK (P.69, P.93, P.118) ⑮ Křížový ovladač (P.57) <ul style="list-style-type: none"> • Tlačítko △ / ☒ (expoziciční kompenzace) (P.58) • Tlačítko ▽ / 📷 / 🌞 (sekvenční snímání / samospoušť) / tlačítko 🗑️ (Smazat) (P.60, P.99) • Tlačítko ◀ / 📷 (funkce režimu) (P.49, P.51) • Tlačítko ▶ / ⚡ (Blesk) (P.64) |
|--|--|

Vybalení obsahu krabice

Po zakoupení obsahuje balení fotoaparát a následující příslušenství.

Pokud některá z položek chybí nebo je poškozená, obraťte se na prodejce, u kterého jste fotoaparát zakoupili.

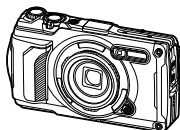

Fotoaparát
(s vyměnitelným kroužkem
objektivu)

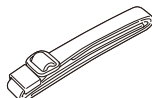

Řemínek

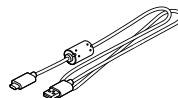

Kabel USB CB-USB14



Lithium-iontová baterie LI-92B



Základní návod

- Záruční list
- Zajištění vodotěsnosti

ⓘ Baterie není při prodeji úplně nabitá. Před použitím baterii nabijte (P.23).

Přípevnění řemínku

1. Protáhněte konec řemínku poutkem na fotoaparátu a zpět zádržným poutkem.

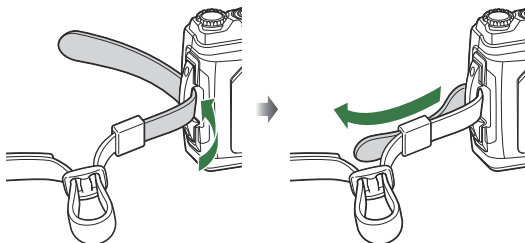

2. Protáhněte konec řemínku přezkou a utáhněte dle vyobrazení.

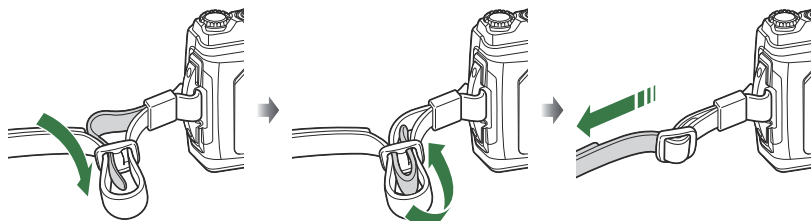

- Po připevnění řemínku za něj pevně zatáhněte, aby se neuvolnil.

Vložení a vyjmutí baterie a karty

V tomto návodu jsou všechna úložná paměťová zařízení označena jako „karty“. V tomto fotoaparátu je možné použít následující typy karet SD (běžně dostupné): SD, SDHC a SDXC.

Karty je nutné před prvním použitím nebo po použití v jiném fotoaparátu nebo počítači naformátovat pomocí tohoto fotoaparátu.  „Formátování karty (nast. karty)“ (P.143)

Vložení baterie a karty

1. Otevřete kryt prostoru pro baterii/kartu.

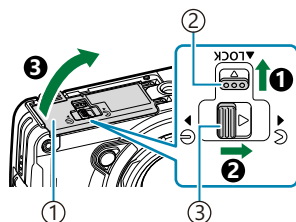

- ① Kryt prostoru pro baterii/kartu
- ② Pojistka
- ③ Zápádka pro otevření/zavření prostoru pro baterii/kartu

2. Vložte baterii.

- Používejte pouze baterie LI-92B (P.17).
- Vložte baterii podle obrázku tak, aby značka  směřovala k pojistce baterie.
- Pokud vložíte baterii opačně, fotoaparát se nezapne. Ujistěte se, že je vložena správně.

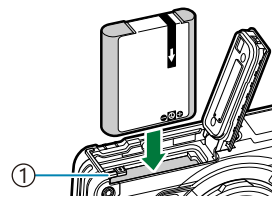

- ① Pojistka baterie

 Předpokládáte-li dlouhotrvající fotografování, doporučujeme mít s sebou záložní baterii.

 Viz také „Baterie“ (P.236).

3. Vložte kartu.

- Zasouvejte kartu, dokud s cvaknutím nezaskočí na své místo.

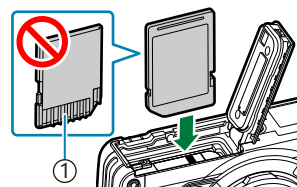

① Část s kontakty

- ⚠ Nezasouvejte poškozenou nebo zdeformovanou kartu silou. Mohlo by dojít k poškození otvoru pro kartu.

4. Uzavřete kryt prostoru pro baterii/kartu.

- Držte kryt prostoru pro baterii/kartu ve směru označeném ① a současným posunutím západky pro otevření/zavření krytu prostoru pro baterii/kartu a pojistky kryt zajistíte (②, ③).
- Při použití fotoaparátu se ujistěte, že je kryt prostoru pro baterii/kartu uzavřený a zajištěný.

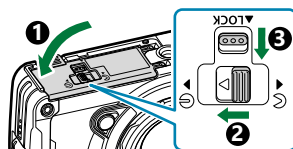

Vyjmutí baterie

Před otevřením nebo zavřením krytu prostoru pro baterii/kartu fotoaparát vypněte. Pokud chcete vyjmout baterii, zatlačte nejprve pojistku baterie ve směru šipky, potom ji vyjměte.

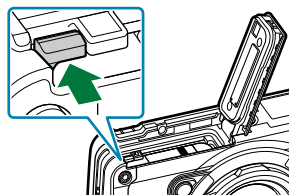

- ⚠ Pokud svítí indikátor zápisu na kartě, baterii nevyjímejte.



① Indikátor zápisu na kartě

- ⚠ Pokud není možné baterii vyjmout, obraťte se na autorizovaného prodejce nebo servisní středisko. Nevyjímejte baterii silou.

Vyjmutí karty

Lehkým zatlačením na vloženou kartu tuto kartu vysunete.
Vytáhněte kartu.

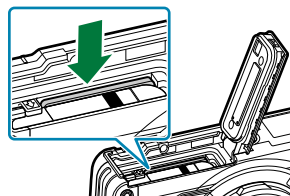

ⓘ Pokud je zobrazen indikátor zápisu na kartu, kartu nevyjímajte (P.20).

Použitelné karty

V tomto fotoaparátu je možné použít následující typy karet SD (běžně dostupné): SD, SDHC a SDXC. Nejaktuálnější informace naleznete na našich webových stránkách.



Přepínač ochrany před zápisem na kartu SD

Tělo karty SD má přepínač ochrany před zápisem. Nastavením přepínače do polohy „LOCK“ (ZAMČENO) zabráníte zápisu dat na kartu. Zápis umožníte vrácením přepínače do odjištěné polohy.



⚠ Data na kartě nebudou zcela vymazána ani po jejím naformátování nebo vymazání dat. Při likvidaci karty proveďte její znehodnocení, aby nedošlo k úniku osobních údajů.

Místa pro ukládání souborů

Data se na kartu ukládají do následujících složek:

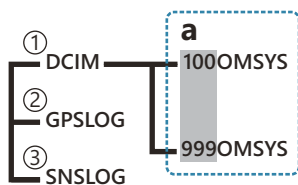

- ① **DCIM:** Snímky jsou uloženy v podsložkách (a). Podsložky se automaticky číslují postupně.
- ② **GPSLOG:** Do této složky se ukládají záznamy GPS.
- ③ **SNSLOG:** Do této složky se ukládají protokoly senzorů.

Nabíjení baterie

- ⚠ Baterie není při prodeji úplně nabitá. Před použitím baterii nabijte.
- ⚠ Vhodná okolní teplota pro nabíjení je 0 až 40 °C.
- ⚠ Fotoaparát lze nabíjet následujícími způsoby.
 - Pomocí adaptéru F-5AC (prodává se samostatně) (P.23)
 - Připojením fotoaparátu k počítači (P.184)
 - Pomocí běžně dostupného zařízení USB (P.25)

Nabíjení baterie pomocí volitelného napájecího adaptéru USB

1. Zkontrolujte, zda je ve fotoaparátu baterie, a připojte kabel USB a napájecí adaptér USB.

👉 Používejte výhradně kabel USB dodaný s fotoaparátem (CB-USB14) nebo kabel USB prodáváný jako příslušenství (CB-USB11).

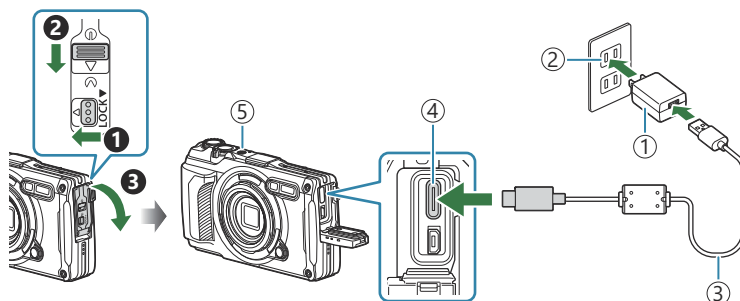

- ① Napájecí adaptér USB F-5AC (prodává se samostatně)
- ② Elektrická zásuvka
- ③ Kabel USB (dodán s fotoaparátem)
- ④ Konektor USB (typ C)
- ⑤ Kontrolka

- Toto menu se zobrazí na displeji.

2. Označte možnost **[Nabíjení]** pomocí tlačítek Δ ∇ na křížovém ovladači a stiskněte tlačítko **OK**.

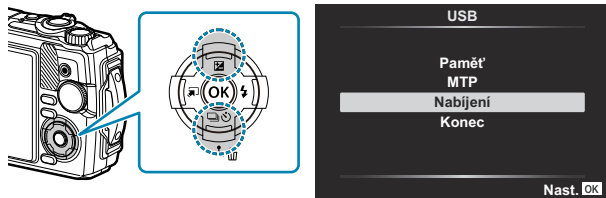

- Kontrolka se rozsvítí a zahájí se nabíjení.
- Po dokončení nabíjení kontrolka zhasne.
- Nabíjení trvá asi 3 hodiny. Doba nabíjení může být při vysokých okolních teplotách delší.

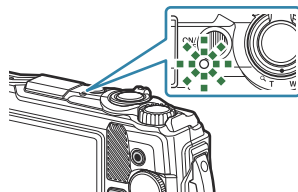

ⓘ Po dokončení nabíjení vytáhněte zástrčku napájecího adaptéru USB ze zásuvky.

🔧 K prodloužení doby snímání použijte napájecí adaptér USB. V takovém případě se ujistěte, že je baterie vložena do fotoaparátu a v dialogovém okně, které se zobrazí po připojení kabelu USB, vyberte možnost **[Nabíjení]**. Stisknutím tlačítka **ON/OFF** po vypnutí displeje displej zase zapnete, takže můžete během nabíjení pořizovat snímky.

🔧 Pokud chcete baterii nabíjet v zahraničí, přečtěte si kapitolu „[Používání napájecího adaptéru USB v zahraničí](#)“ (P.237).

ⓘ Vždy používejte výhradně dodaný kabel nebo jiný určený kabel USB. Použití jiného kabelu může vést ke vzniku kouře nebo vznícení.

ⓘ Pokud kontrolka nesvítí, kabel USB a napájecí adaptér USB odpojte a znovu připojte k fotoaparátu.

🔧 K nabíjení baterie lze použít nabíječku (UC-92, prodává se samostatně).

ⓘ Manipulace s napájecím adaptérem USB

Při čištění fotoaparátu odpojte napájecí adaptér USB od napájení zásuvky. Čištění fotoaparátu bez odpojení napájecího adaptéru USB může způsobit úraz elektrickým proudem nebo jiné zranění.

Kdy nabíjet baterie

Pokud fotoaparát zobrazí zprávu uvedenou na obrázku, nabijte baterii.

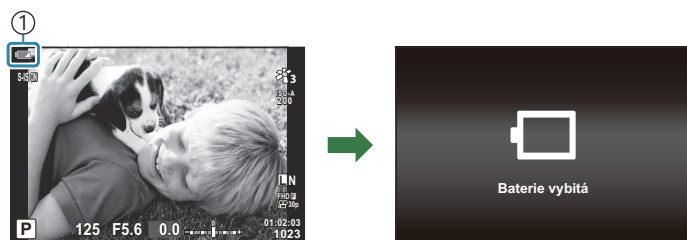

① Bliká červeně

Nabíjení pomocí zařízení USB

Baterii ve fotoaparátu lze nabíjet připojením fotoaparátu k běžně dostupnému zařízení USB pomocí kabelu USB.

1. Ujistěte se, že je baterie uvnitř fotoaparátu, a připojte fotoaparát k zařízení USB pomocí kabelu USB.

- Toto menu se zobrazí na displeji.

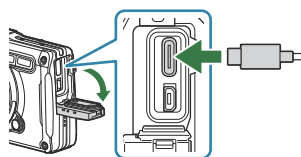

2. Označte možnost **[Nabíjení]** pomocí tlačítek Δ ∇ na křížovém ovladači a stiskněte tlačítko **OK**.

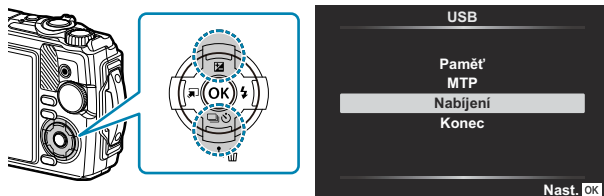

- Kontrolka bude při probíhající nabíjení svítit. Doba nabíjení závisí na specifikacích výstupu připojeného zařízení USB. Po dokončení nabíjení kontrolka zhasne.

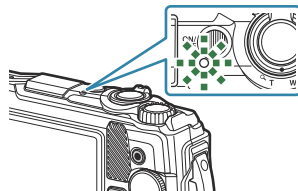

⚠ Pokud kontrolka nesvítí, kabel USB a napájecí adaptér USB odpojte a znovu připojte k fotoaparátu.

⚠ Doba nabíjení do značné míry závisí na typu zařízení USB. Doporučujeme zařízení USB podporující výstup 7,5 W (5 V / 1,5 A). Některá zařízení USB nelze pro nabíjení baterií fotoaparátu přes USB použít. Podrobnosti najdete v dokumentaci dodané se zařízením USB.

Zapnutí fotoaparátu

1. Stisknutím tlačítka **ON/OFF** zapnete fotoaparát.

- Při zapnutí fotoaparátu se zapne displej.
- Fotoaparát vypnete opětovným stisknutím tlačítka **ON/OFF**.

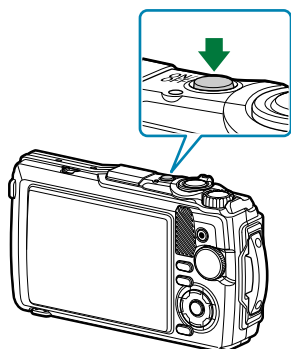

Indikátor stavu baterie

Stav baterie je zobrazen na ikoně baterie.

- (zelená): Fotoaparát je připraven k použití.
- (zelená): Baterie není zcela nabitá.
- (bliká červeně): Vyměňte baterii.

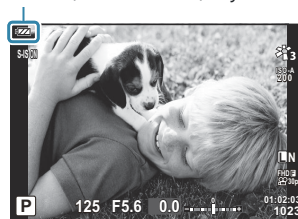

Úsporný režim

Pokud po nastavenou dobu nejsou použity žádné ovládací prvky, fotoaparát automaticky přejde do pohotovostního režimu, aby se snížilo vybíjení baterií. Tento stav se označuje jako „úsporný režim“.

- Když fotoaparát přejde do úsporného režimu, displej se vypne a činnost se pozastaví. Stisknutím spouště nebo tlačítka  fotoaparát znovu aktivujete.
- Pokud nebude během pěti minut po přechodu fotoaparátu do úsporného režimu provedena žádná činnost, fotoaparát se automaticky vypne. Fotoaparát lze znovu aktivovat opětovným zapnutím.

🕒 Prodloužení, po které fotoaparát přejde do úsporného režimu, můžete vybrat v  Uživatelském menu. V původním nastavení fotoaparát přejde do úsporného režimu po jedné minutě.

  Uživatelské menu  > **[Úsp. režim]** (P.156)

První nastavení

Po prvním spuštění fotoaparátu provedte první nastavení, vyberte jazyk a nastavte čas fotoaparátu.

- ⚠ Na základě informací a datu a čase se budou vytvářet názvy souborů. Před použitím fotoaparátu je nezbytné nastavit správné datum a čas. Některé funkce nelze použít, pokud nejsou datum a čas nastavené.

1. Po zobrazení prvního dialogového okna nastavení s dotazem na výběr jazyka stiskněte tlačítko **OK**.

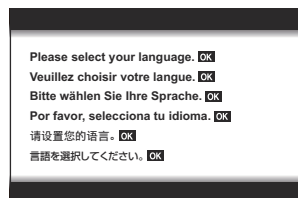

2. Označte požadovaný jazyk pomocí ovládacího kolečka nebo tlačítek $\Delta \nabla \triangleleft \triangleright$.



3. Po označení požadovaného jazyka stiskněte tlačítko **OK**.



- Pokud stisknete tlačítko spouště před stisknutím tlačítka **OK**, fotoaparát se vrátí do režimu snímání bez výběru jazyka. První nastavení můžete provést po opětovném vypnutí a zapnutí fotoaparátu, zobrazí se první nastavení a celý proces se zopakuje od kroku 1.
- Jazyk lze kdykoli změnit v menu.  „Co dělat, když nemůžete přečíst údaje na displeji“ (P.30)

4. Nastavte datum, čas a formát data.

- Položky označujte pomocí tlačítek <|>.
- Označenou položku změňte tlačítky Δ ∇ nebo ovládacím kolečkem.
- Čas se zobrazuje ve formátu 24 hodin.

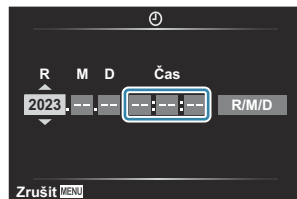

- Hodiny lze kdykoli nastavit v menu. [Menu nastavení > \[🕒 Nastavení\] \(P.141\)](#)

5. Stiskněte tlačítko **OK**.

6. Označte časové pásmo pomocí tlačítek Δ ∇ a stiskněte tlačítko **OK**.

- Stisknutím tlačítka **INFO** povolíte nebo zakážete letní čas.

7. Stisknutím tlačítka **OK** uložíte změny a ukončíte úpravy.

Informace o datu a čase se ukládají na kartu společně se snímkem.

Vyjmete-li baterii a ponecháte-li nějakou chvíli mimo fotoaparát, je možné, že se datum a čas vynulují. Pokud k tomu dojde, nastavte datum a čas v menu. [Menu nastavení > \[🕒 Nastavení\] \(P.141\)](#)

Než začnete pořizovat videa, bude vhodné nastavit snímkovou frekvenci. „Velikost snímku, snímková frekvence a komprese (📺 Kvalita videa)” (P.83)

Co dělat, když nemůžete přečíst údaje na displeji

Pokud vidíte neznámé znaky nebo slova v cizích jazycích, zřejmě jste nezvolili požadovaný jazyk. Pomocí níže uvedeného postupu vyberte jiný jazyk.

1. Stisknutím tlačítka **MENU** zobrazíte menu.

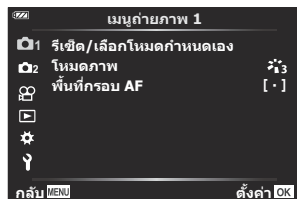
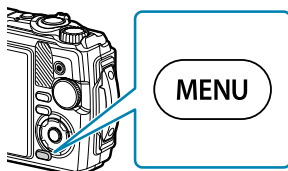

2. Označte kartu **Y** (Menu nastavení) pomocí tlačítek Δ ∇ a stiskněte tlačítko **OK**.

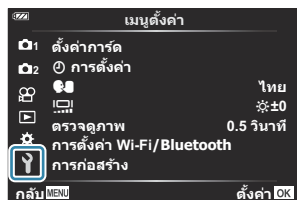
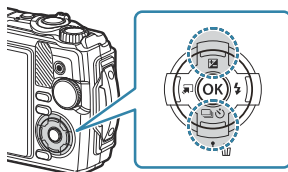

3. Označte možnost **[C]** pomocí tlačítek Δ ∇ a stiskněte tlačítko **OK**.

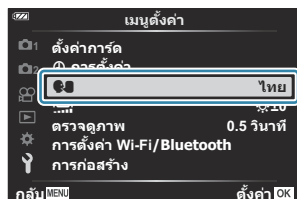

4. Označte požadovaný jazyk pomocí tlačítek Δ ∇ \triangleleft \triangleright a stiskněte tlačítko **OK**.



Snímání

Zobrazení informací během snímání

Zobrazení na displeji během fotografování

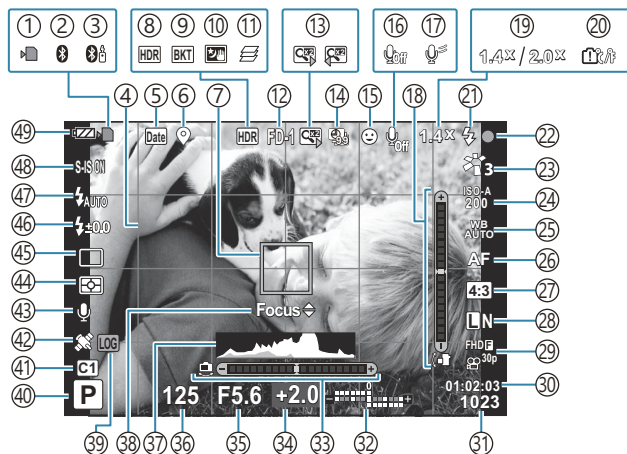

Zobrazení na displeji v režimu video

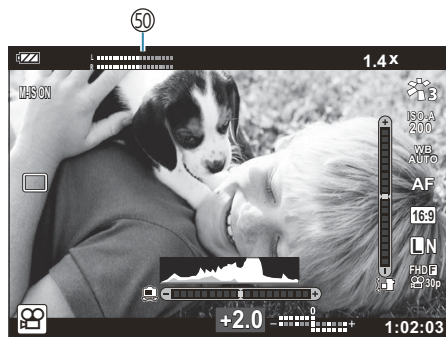

- ① Indikátor zápisu na kartu (P.20, P.21)
- ② Aktivní připojení Bluetooth (P.176)
- ③ Aktivní připojení dálkového ovládání (P.188)
- ④ Mřížka (P.148)
- ⑤ Razítka s datem (P.133)
- ⑥ Záznam informací o poloze (P.205)
- ⑦ Oblast AF (P.35, P.126)
- ⑧ HDR (P.43, P.51)
- ⑨ Bracketing (P.131)
- ⑩ Noční obloha (P.43)
- ⑪ Skládané makro (P.49)
- ⑫ Příslušenství (P.89, P.239)
- ⑬ Digitální telekonvertor ¹ (P.59)
- ⑭ Intervalové/časosběrné snímání (P.128)
- ⑮ Priorita tváře (P.88)
- ⑯ Nahrávání videa se zvukem (P.54, P.135)
- ⑰ Redukce šumu větru (P.135)
- ⑱ Vodováha (náklon) (P.33, P.159)
- ⑲ Poměr optického zoomu / zvětšení ¹ (P.37, P.49)
- ⑳ Upozornění při vnitřním přehřátí (P.251)
- ㉑ Blesk (bliká: probíhá nabíjení, rozsvítí se: nabíjení dokončeno) (P.64)
- ㉒ Značka potvrzení AF (P.35)
- ㉓ Režim snímku (P.71, P.124)
- ㉔ Citlivost ISO (P.74)
- ㉕ Vyvážení bílé (P.75)
- ㉖ Režim AF (P.79)
- ㉗ Poměr stran (P.80)
- ㉘ Kvalita snímku (fotografie) (P.81)
- ㉙ Kvalita snímku (videa) (P.83)
- ㉚ Dostupný čas nahrávání (P.231)
- ㉛ Počet fotografií, které lze uložit (P.229)
- ㉜ Nahoře: Ovládání intenzity blesku (P.86)
Dole: Expoziční kompenzace (P.58)
- ㉝ Vodováha (horizont) (P.33, P.159)
- ㉞ Expoziční kompenzace (P.58)
- ㉟ Hodnota clony (P.39, P.41)
- ㊱ Expoziční doba (P.39, P.41)
- ㊲ Histogram (P.33, P.159)
- ㊳ Vodítko jemného nastavení automatického ostření (P.67, P.79)
- ㊴ Ikona LOG / varování (P.205, P.251)
- ㊵ Režim snímání (P.35)
- ㊶ Uživatelské režimy (P.52, P.123)
- ㊷ Ikona GPS (P.204)
- ㊸ Snímek a zvuk (P.134)
- ㊹ Režim měření (P.87)
- ㊺ Sekvenční snímání / samospoušť (P.60)
- ㊻ Ovládání intenzity blesku (P.86)
- ㊼ Režim blesku (P.64)
- ㊽ Stabilizátor obrazu (P.85)
- ㊾ Stav baterie (P.27)
- ㊿ Měřič hlasitosti nahrávání (P.55)

¹ Zobrazuje se vždy, když je používána funkce  **Ovládání mikroskopu** (P.49).

Přepnutí informačního displeje

Informace zobrazené na displeji během snímání můžete přepínat pomocí tlačítka **INFO**.

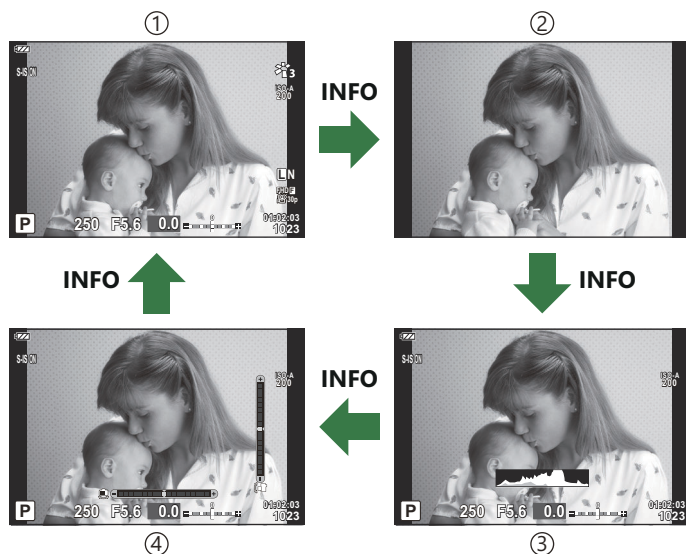
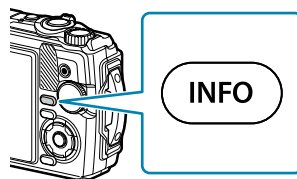



① Základní informace ¹

② Pouze obr

③ Zobrazení histogramu (Vlastní nast.1)

④ Zobrazení vodováhy (Vlastní nast.2)

¹ Nezobrazuje se v režimu  (režim videa), pokud neprobíhá nahrávání.

- Můžete změnit nastavení Vlastní nast.1 a Vlastní nast.2.  [\[Info nast.\]](#) > [\[LV-Info\]](#) (P.159)
- Obrazovky na informačním displeji lze přepínat oběma směry otáčením ovládacího kolečka při současném stisku tlačítka **INFO**.

Zobrazení histogramu

Na histogramu se zobrazuje rozložení jasu na snímku. Vodorovná osa představuje jas, hodnoty na svislé ose a počet pixelů s danou hodnotou jasu v rámci celého snímku. Při snímání jsou přexponované oblasti označeny červeně, podexponované oblasti modře a rozsah bodového měření zeleně.

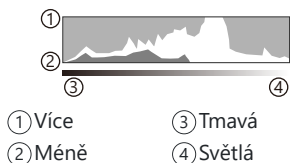



Zobrazení vodováhy

Znázorňuje orientaci fotoaparátu. Směr náklonu je vyznačen na svislé liště a vodorovný směr na vodorovné liště. Když se lišty zbarví zeleně, znamená to, že je fotoaparát v rovině.

- Indikátory na vodováze použijte jako vodítko.
- Pokud se na zobrazení objeví nějaké chyby, proveďte nastavení úrovní ([P.156](#)).

Pořizování fotografií

Režimy snímání

	AUTO (P.38)
P	Program AE (P.39)
A	Priorita clony AE (P.41)
SCN	Scéna (P.43)
	Mikroskop (P.49)
	Podvodní (P.51)
C1	Uživatelský režim (P.52)
C2	

☞ Informace o poloze  na přepínači režimů viz „Nahrávání videa v režimu videa (režim )“ (P.55).

1. Otočením přepínače režimů nastavte režim, který chcete používat.

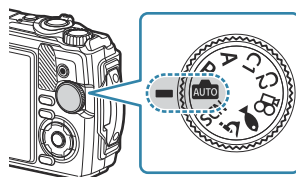

2. Připravte kompozici záběru.

⚠ Dávejte pozor, aby vaše prsty nebo řemínek fotoaparátu nezakrývaly objektiv nebo AF lampu.

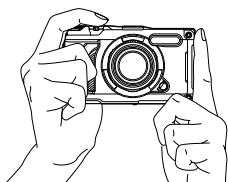

Pozice na šířku

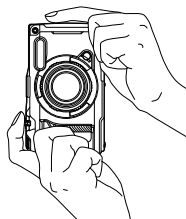

Pozice na výšku

3. Zaostřete.

- Umístěte rámeček AF na zabíraný objekt.

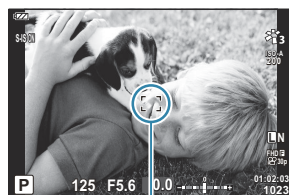

①

① Rámeček AF

- Lehce stlačte tlačítko spouště do první polohy (namáčkněte spoušť).
- Zobrazí se značka potvrzení AF (●) a v místě zaostření se zobrazí zelený rámeček (oblast AF).

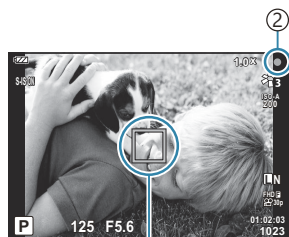

①

① Oblast AF

② Značka potvrzení AF

⚠ Pokud fotoaparát nedokáže zaostřit, značka potvrzení AF zabliká (P.247).

4. Uvolněte spoušť.

- Stiskněte zcela tlačítko spouště a poříďte snímek.
- Fotoaparát uvolní závěrku a pořídí snímek.
- Pořízený snímek se zobrazí na displeji.



Stiskněte tlačítko spouště úplně.

Použití zoomu

Při přiblížení zoomu můžete fotografovat vzdálené objekty a při oddálení zvětšíte oblast viditelnou v záběru. Zoom lze nastavit pomocí páčky zoomu.

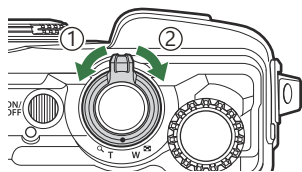

① Širokoúhlá (W) strana





② Strana teleobjektivu (T)

Automatický výběr nastavení fotoaparátem (režim AUTO)

Fotoaparát upraví nastavení podle scény. Vám stačí stisknout tlačítko spouště.

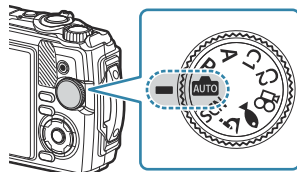
1. Otočte přepínačem režimů do polohy .



- V automatickém režimu fotoaparát automaticky zvolí možnost scénického režimu vhodného pro fotografovaný objekt, když namáčknete tlačítko spouště. Po provedení výběru je ikona  v levém dolním rohu displeje nahrazena ikonou zvolené scény.

2. Uvolněte spoušť.

Automatické nastavení clony a expoziční doby fotoaparátem (P: Program AE)

Fotoaparát zvolí optimální clonu a expoziční dobu podle jasu objektu.

1. Otočte přepínačem režimů do polohy P.

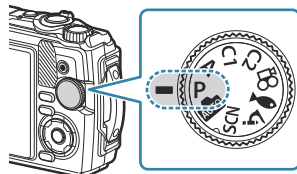

2. Zaostríte a zkontrolujete displej.

- Zobrazuje se expoziční doba a clona zvolená fotoaparátem.



- ① Režim expozice
- ② Expoziční doba
- ③ Clona
- ④ Velikost expoziční kompenzace

- Expoziční kompenzaci (P.58) lze nastavit otáčením ovládacího kolečka nebo stisknutím tlačítka  (Δ) a následným použitím tlačítek <|>.

3. Uvolněte spoušť.

Pokud je objekt příliš tmavý nebo příliš světlý

Pokud se fotoaparátu nedaří dosáhnout optimální expozice, zobrazená expoziční doba a clona blikají.

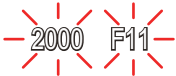
Zobrazení	Problém/řešení
<p>Velký otvor clona (nízká hodnota f) / dlouhá expoziční doba</p> 	<p>Objekt je příliš tmavý.</p> <ul style="list-style-type: none">• Použijte blesk.
<p>Malý otvor clony (vysoké číslo f) / krátká expoziční doba</p> 	<p>Objekt je příliš světlý.</p> <ul style="list-style-type: none">• Byly překročeny limity systému měření fotoaparátu.

☞ Pokud není citlivost ISO nastavena na **[AUTO]**, lze optimální expozice dosáhnout změnou nastavení.

☞ „Změna citlivosti ISO (Citlivost ISO)” (P.74)

Výběr clony (A: Priorita clony AE)

V případě výběru clony (hodnoty F) v tomto režimu fotoaparát automaticky nastaví expoziční dobu pro optimální expozici podle jasu objektu. Nižší hodnoty clony (větší otvory clony) zmenšují hloubku oblasti, která zůstává zaostřená (hloubku ostrosti), a rozostřují pozadí. Vyšší hodnoty clony (menší otvor clony) zvyšují hloubku oblasti, která je před a za fotografovaným objektem zaostřená.

1. Otočte přepínačem režimů do polohy **A**.

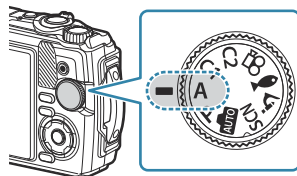

2. Otočením ovládacího kolečka můžete upravit expoziční kompenzaci.





① Clona

- Fotoaparát automaticky vybere optimální expoziční dobu, která se objeví na displeji.
- Po stisknutí tlačítka  (Δ) můžete upravit expoziční kompenzaci (P.58) pomocí ovládacího kolečka nebo tlačítka $\triangleleft \triangleright$.

3. Uvolněte spoušť.

Pokud je objekt příliš tmavý nebo příliš světlý

Pokud se fotoaparátu nedaří dosáhnout optimální expozice, zobrazená expoziční doba bliká.

Zobrazení	Problém/řešení
Dlouhá expoziční doba 	Problém je způsoben podexpozicí. <ul style="list-style-type: none">• Zvolte nižší hodnotu clony.
Krátká expoziční doba 	Problém je způsoben přexpozicí. <ul style="list-style-type: none">• Zvolte vyšší hodnotu clony.

☞ Pokud není citlivost ISO nastavena na **[AUTO]**, lze optimální expozice dosáhnout změnou nastavení.

👉 [Změna citlivosti ISO \(Citlivost ISO\) \(P.74\)](#)





Fotografování ve scénickém režimu (režim SCN)

Fotoaparát automaticky přizpůsobí nastavení objektu nebo scéně.

- Postupy pro použití funkcí **[Živá kompozitní]** a **[Panorama]** se liší od ostatních scénických režimů. Více informací najdete v části „**[Živá kompozitní]: Živá kompozitní fotografie**“ (P.46) a „**[Panorama]: Snímání panoramatu**“ (P.47).





Typy scénických režimů

Lidé



	Portrét	Vhodné k fotografování portrétů. Zvýrazní se textura pleti.
	e-Portrét	Vyhlazuje tóny a strukturu pleti. Fotoaparát uloží dva snímky, jeden s použitým efektem a druhý bez něj.
	Krajina+portrét	Vhodné pro portréty s krajinou v pozadí. Krásně zachycuje modrou, zelenou a tóny pleti.
	Noční portrét	Vhodné k fotografování portrétů proti nočnímu pozadí. Doporučujeme použít stativ a fotografovat dálkově buď pomocí aplikace OM Image Share, nebo dálkového ovládání dodávaného jako příslušenství (P.180, P.181, P.190).
	Děti	Vhodné pro fotografie dětí a jiných aktivních objektů. Fotoaparát pořídí po dobu stisknutí tlačítka spouště více snímků.

Noční scény



	Noční scéna	Vhodné pro fotografování nočních záběrů pomocí stativu. Doporučujeme použít stativ a fotografovat dálkově buď pomocí aplikace OM Image Share, nebo dálkového ovládání dodávaného jako příslušenství (P.180, P.181, P.190).
--	-------------	--



	Noční portrét	Vhodné k fotografování portrétů proti nočnímu pozadí. Doporučujeme použít stativ a fotografovat dálkově buď pomocí aplikace OM Image Share, nebo dálkového ovládání dodávaného jako příslušenství (P.180, P.181, P.190).
	Noční obloha	Vhodné pro fotografování nočních záběrů bez stativu. Redukuje rozmazání při snímání špatně osvětlených scén. Fotoaparát pořídí snímek s osmi různými expozicemi a spojí je do jedné fotografie.
	Ohňostroji	Vhodné pro noční fotografování ohňostroje. Doporučujeme použít stativ a fotografovat dálkově buď pomocí aplikace OM Image Share, nebo dálkového ovládání dodávaného jako příslušenství (P.180, P.181, P.190).
	Živá kompozitní	Fotoaparát automaticky pořídí několik snímků, vybere pouze oblasti, které se příliš zesvětlily, a spojí je do jednoho snímku. Při normální dlouhé expozici bývají snímky stop paprsků, jako jsou dráhy hvězd s jasnými budovami, často příliš světlé. Tento režim vám umožní zachytit podobné scény bez přeexponování a vy budete moci kontrolovat průběh. Doporučujeme použít stativ a fotografovat dálkově buď pomocí aplikace OM Image Share, nebo dálkového ovládání dodávaného jako příslušenství (P.180, P.181, P.190). <ul style="list-style-type: none"> Informace o pořizování snímků pomocí této funkce viz „[Živá kompozitní]: Živá kompozitní fotografie“ (P.46).

Pohyb





	Sport	Vhodné pro fotografování rychlé akce. Fotoaparát pořídí po dobu stisknutí tlačítka spouště více snímků.
	Děti	Vhodné pro fotografie dětí a jiných aktivních objektů. Fotoaparát pořídí po dobu stisknutí tlačítka spouště více snímků.

Scénérie

	Krajina	Vhodné pro fotografování krajiny.
	Západ slunce	Vhodné pro fotografování západu slunce.
	Pláž a sníh	Vhodné pro fotografování hor se zasněženými vrcholky, sluncem zalitých pláží a jiných podobných scén.

	Panorama	<p>Pořízení série snímků, které po spojení vytvoří panorama.</p> <ul style="list-style-type: none"> Informace o pořizování snímků pomocí této funkce viz „[Panorama]: Snímání panoramatu“ (P.47).
	HDR v protisvětle	<p>Vhodné pro záběry s vysokým kontrastem. Tento režim pořídí několik snímků, které se sloučí do jednoho snímku se správnou expozicí. Po stisknutí tlačítka spouště budou automaticky pořízeny čtyři fotografie. Po snímání fotoaparát automaticky sloučí snímky do jednoho snímku.</p>

Interiéry

	Svíčka	Vhodné pro fotografování scén osvětlených svíčkami. Zachová teplé barvy.
	Portrét	Vhodné k fotografování portrétů. Zvýrazní se textura pleti.
	e-Portrét	Vyhlašuje tóny a strukturu pleti. Fotoaparát uloží dva snímky, jeden s použitým efektem a druhý bez něj.
	Děti	Vhodné pro fotografie dětí a jiných aktivních objektů. Fotoaparát pořídí po dobu stisknutí tlačítka spouště více snímků.
	HDR v protisvětle	Vhodné pro záběry s vysokým kontrastem. Tento režim pořídí několik snímků, které se sloučí do jednoho snímku se správnou expozicí. Po stisknutí tlačítka spouště budou automaticky pořízeny čtyři fotografie. Po snímání fotoaparát automaticky sloučí snímky do jednoho snímku.

🔊 Když je možnost **[Menu Stavba]** (P.166) nastavena na **[Zap]**, je scénický režim nakonfigurován konkrétně pro snímání na staveništích (P.167).

🔊 Aby byly maximalizovány výhody scénických režimů, jsou některá nastavení funkce snímání deaktivována.

🔊 U některých snímků v režimu **[e-Portrét]** ukládání chvíli trvá. Kromě toho když je režim kvality snímku nastaven na **[RAW]**, bude snímek pořízen ve formátu RAW+JPEG.

🔊 Snímky v režimu **[Noční obloha]** ukládané v obrazové kvalitě **[RAW]** budou uloženy jako formát RAW+JPEG, přičemž první snímek je ve formátu RAW a finální kompozit ve formátu JPEG.

🔊 Záznamy z režimu **[HDR v protisvětle]** se ukládají jako snímky ve formátu JPEG zpracované v HDR. Pokud je režim kvality snímku nastaven na **[RAW]**, snímek bude pořízen ve formátu RAW+JPEG.

- Na snímcích pořizovaných s dlouhou expozicí může být znatelnější šum.

- Pro zajištění nejlepších výsledků zajistěte fotoaparát na místě, např. jej upevněte na stativ.

- Snímek zobrazený na displeji během fotografování se bude lišit od snímku po zpracování HDR.

- Režim snímku je pevně nastavený na **[Přirozený]** a barevný prostor je pevně nastaven na **[sRGB]**.

1. Otočte přepínačem režimů do polohy **SCN**.

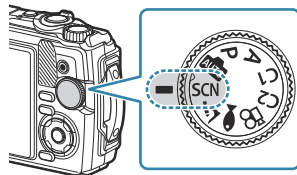

2. Pomocí tlačítek Δ ∇ \triangleleft \triangleright nebo ovládacího kolečka označte scénu a stiskněte tlačítko **OK**.



3. Pomocí tlačítek \triangleleft \triangleright nebo ovládacího kolečka označte požadovaný scénický režim a stiskněte tlačítko **OK**.

- Pro návrat na předchozí obrazovku stiskněte tlačítko **MENU**, aniž byste stiskli tlačítko **OK** pro výběr scénického režimu.

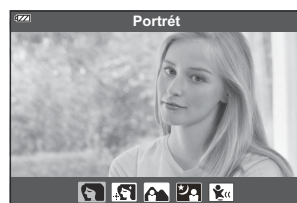

4. Uvolněte spoušť.

- Chcete-li zvolit jinou scénu, stiskněte tlačítko \square (\triangleleft).

[Živá kompozitní]: Živá kompozitní fotografie

1. Otočte přepínačem režimů do polohy **SCN**.

2. Pomocí tlačítek Δ ∇ \triangleleft \triangleright nebo ovládacího kolečka označte možnost **[Noční scény]** a stiskněte tlačítko **OK**.

3. Pomocí tlačítek \triangleleft \triangleright nebo ovládacího kolečka označte možnost **[Živá kompozitní]** a stiskněte tlačítko **OK**.

4. Namáčkněte tlačítko spouště a zaostřete.
 - Pro stabilizaci fotoaparátu doporučujeme zajistit fotoaparát pevně na místě stativem a fotografovat dálkově buď pomocí aplikace OM Image Share, nebo dálkového ovládání dodávaného jako příslušenství (P.180, P.181, P.190).
 - Pokud indikátor zaostření bliká, fotoaparát není zaostřen.

5. Domáčknutím tlačítka spouště zahájíte snímání.
 - Fotoaparát automaticky nakonfiguruje správná nastavení a začne snímat.
 - Po stisknutí tlačítka spouště nastane před zahájením snímání krátká časová prodleva.
 - Kompozitní snímek se v pravidelných intervalech zobrazí.

6. Dalším stisknutím tlačítka spouště ukončete snímání.
 - Sledujte změny ve výsledku na displeji a jakmile dosáhnete požadovaného výsledku, ukončete snímání stisknutím tlačítka spouště.
 - Maximální délka záznamu jednoho snímku jsou 3 hodiny.

[Panorama]: Snímání panoramatu

1. Otočte přepínačem režimů do polohy **SCN**.

2. Pomocí tlačítek Δ ∇ \triangleleft \triangleright nebo ovládacího kolečka označte možnost **[Scénérie]** a stiskněte tlačítko **OK**.

3. Pomocí tlačítek \triangleleft \triangleright nebo ovládacího kolečka označte možnost **[Panorama]** a stiskněte tlačítko **OK**.

4. Stisknutím tlačítka spouště pořídte první snímek.

5. Pomalým posouváním fotoaparátu zaberte druhý snímek.
 - Zobrazí se značka terčíku.

6. Pomalu fotoaparát posunujte, až se ukazatel a značka terčiku překryjí. Když se značky ukazatele a terčiku překryjí, fotoaparát automaticky uvolní tlačítko spouště.

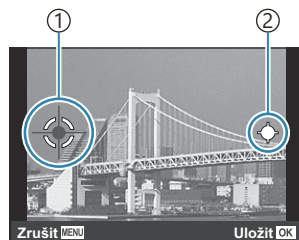

Sloučení snímků zleva doprava

- ① Značka terčiku
- ② Ukazatel

- Stisknutím tlačítka **OK** zkombinujete jen dva záběry.

7. Třetí snímek pořídíte zopakováním kroku 5. Fotoaparát automaticky sloučí snímky do jednoho panoramatického snímku.

- Chcete-li zrušit funkci Panorama, stiskněte tlačítko **MENU**.







☞ Ostření, expozice a další nastavení jsou pevně nastaveny na hodnoty platné při spuštění snímání.

☞ Pokud stisknete tlačítko **OK** nebo znovu stisknete tlačítko spouště dříve, než se pohybem fotoaparátu terčik přesune přes ukazatel, snímání se ukončí a panorama se vytvoří z dosud pořízených dvou snímků.

Snímání na velmi krátkou vzdálenost (režim



Snímky lze pořizovat ze vzdálenosti 1 cm od objektu. V tomto režimu můžete pořizovat snímky s velkou hloubkou ostroty a pořizovat nastavený počet snímků se zaostřovací řadou.

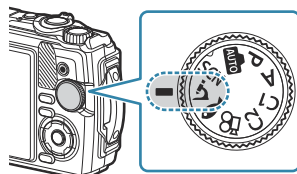

Dílčí režim	Popis
 Mikroskop	Snímky lze pořizovat ze vzdálenosti 1 cm od objektu.
 Skládané makro	Fotoaparát automaticky pořídí několik snímků s automatickým posouváním zaostření pro každý snímek. Ty lze následně sloučit do kompozitního snímku s velkou hloubkou ostroty. Zaznamenají se dva snímky, první snímek a kompozitní snímek. Počet snímků a dobu, kterou fotoaparát čeká před zahájením snímání, lze zvolit v možnosti [Nastavení skl. makra] (P.132). ⚠ V některých případech nemusí být vytvoření kompozitního snímku možné kvůli otřesům fotoaparátu.
 Zaostřovací řada	V tomto režimu fotoaparát pořídí několik snímků s automatickým posouváním zaostření pro každý snímek. Počet snímků a krok posunu lze nastavit v možnosti [Zaostřovací řada] (P.131).
 Ovládání mikroskopu	Režim optimalizovaný pro detailní snímky se zvětšeným objektem na displeji. Úroveň zvětšení při vzdálenosti snímání 1 cm se zobrazuje na displeji. Stisknutím tlačítka  přiblížíte záběr objektivu (2× zvětšení). Opětovným stisknutím provedete 4× zvětšení. Stisknutím tlačítka  při 4× zvětšení funkci zoomu zrušíte. Při vysokých úrovních zvětšení může být obraz zrnitý.

1. Otočte přepínačem režimů do polohy .



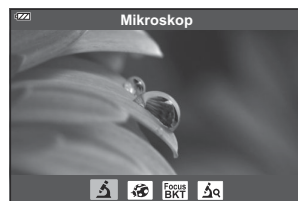









2. Pomocí tlačítka  nebo ovládacího kolečka označte druhotný („dílčí“) režim a stiskněte tlačítko **OK**.



3. Uvolněte spoušť.
- Chcete-li pořídit sérii snímků se stejnou vzdáleností ostření, použijte zámek ostření ([P.67](#)) nebo MF ([P.79](#)).
 - Chcete-li zvolit jinou scénu, stiskněte tlačítko  (funkce režimu) (.

Přizpůsobení nastavení podvodním scénám (režim)

Podvodní fotografie lze pořizovat s vhodným nastavením pouze v případě, že je zvolen dílčí režim podle objektu nebo scény.

Dílčí režim	Popis
  Momentka	Režim optimalizovaný pro fotografování pod vodou při přirozeném světle.
  Široký	Režim optimalizovaný pro snímání pod vodou.
  Makro	Režim optimalizovaný pro pořizování podvodních záběrů v blízkosti objektu.
  Mikroskop	Režim vhodný pro snímání objektů pod vodou ze vzdálenosti od 1 cm.
  HDR	Režim vhodný pro podvodní scény s vysokým kontrastem. V tomto režimu je pořízeno několik snímků, které jsou sloučeny do jednoho snímku se správnou expozicí. Tento režim nemusí být vhodný pro fotografování rychle se pohybujících objektů.

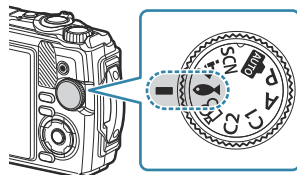

1. Otočte přepínačem režimů do polohy .



2. Pomocí tlačítka  nebo ovládacího kolečka označte druhotný („dílčí“) režim a stiskněte tlačítko **OK**.



3. Uvolněte spoušť.

- Chcete-li pořídit sérii snímků se stejnou vzdáleností ostření, použijte zámek ostření (P.67) nebo MF (P.79).
- Chcete-li zvolit jinou scénu, stiskněte tlačítko  (funkce režimu) ()



Použití uživatelských režimů (Uživatelský režim C1/C2)

Často používaná nastavení a režimy snímání lze uložit jako uživatelské režimy a podle potřeby je jednoduše vyvolat otočením přepínače režimů.

- Do každého ze dvou uživatelských režimů (**C1** a **C2**) lze uložit různá nastavení.
- Ve výchozím nastavení odpovídají uživatelské režimy režimu **P**.

Ukládání nastavení

1. Upravte nastavení fotoaparátu dle potřeby.
 - Otočte přepínačem režimů do jiné polohy než  (režim videa).

2. Stisknutím tlačítka **MENU** zobrazíte menu.

3. Označte kartu  pomocí tlačítek Δ ∇ \triangleleft a stiskněte tlačítko **OK**.

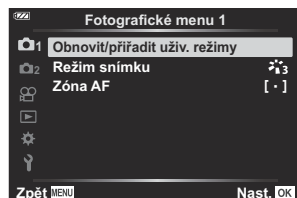

4. Označte možnost **[Obnovit/přiřadit uživ. režimy]** a stiskněte tlačítko **OK**.
5. Označte možnost **[Uživatelský režim C1]** nebo **[Uživatelský režim C2]** a stiskněte tlačítko **OK**.
6. Označte možnost **[Nastavit]** a stiskněte tlačítko **OK**.
 - Znovu se zobrazí menu **[Obnovit/přiřadit uživ. režimy]**.
 - Případná stávající nastavení budou přepsána.
 - Chcete-li obnovit původní nastavení vybraného uživatelského režimu, označte možnost **[Reset]** a stiskněte tlačítko **OK**.

Vyvolání nastavení

1. Otočte přepínačem režimů do polohy **C1** nebo **C2**.

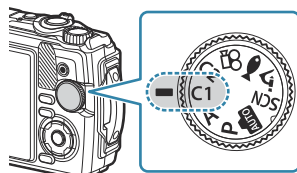



- Znovu bude vyvoláno nastavení uložené pomocí funkce **[Obnovit/přiřadit uživ. režimy]** > **[Uživatelský režim C1]** nebo **[Uživatelský režim C2]** ve Fotografickém menu 1.

2. Uvolněte spoušť.

Nahrávání videa

Videa lze pořizovat ve vyhrazeném režimu fotoaparátu  (video) nebo provádět základní operace nahrávání, aniž byste opustili režim fotografování.

Videa se nahrávají pomocí tlačítka  (video).

Možnosti a indikátory související s videem lze zobrazit otočením přepínače režimů na režim  (video).

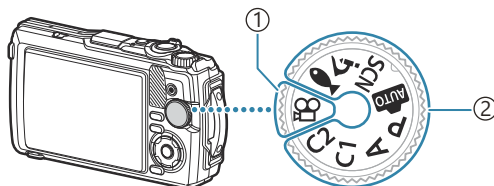

① Režim (video)

Tento režim vyberte, pokud hodláte primárně nahrávat videa.

② Režimy pro fotografie

Tyto režimy použijte k pořizování videí během fotografování.

 **Obrazové senzory CMOS, použité ve fotoaparátu, vytvářejí efekt zešikmení linií, tzv. „rolling shutter“, který může způsobit deformaci na snímcích pohybujících se objektů. Tato deformace je fyzikální jev, ke kterému dochází na snímcích rychle se pohybujících objektů, nebo pokud se fotoaparát během snímání pohybuje. Je obzvláště patrný na snímcích pořízených s dlouhou ohniskovou vzdáleností.**

Nahrávání videa během fotografování

1. Nahrávání zahájíte stisknutím tlačítka .

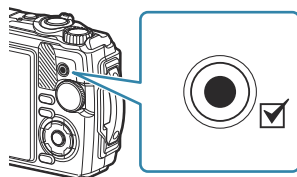

- Nahrávaná videa se zobrazí na displeji.

2. Nahrávání ukončíte opětovným stisknutím tlačítka .

⚠ Tlačítko  nelze použít k nahrávání videí v následujících případech:

- Když je namáčknuté tlačítko spouště nebo probíhá sekvenční snímání, intervalové fotografování, živé kompozitní snímání či fotografování panoramatu

Nahrávání videa v režimu videa (režim)

1. Otočte přepínačem režimů do polohy .

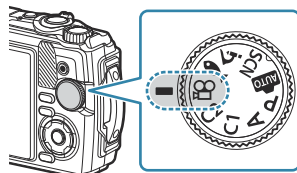

2. Nahrávání zahájíte stisknutím tlačítka .

- Nahrávání ukončíte opětovným stisknutím tlačítka .

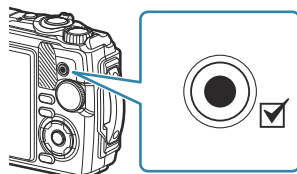

- Během nahrávání videa můžete kontrolovat hlasitost záznamu na měřiči hlasitosti nahrávání. Čím více se měřič hlasitosti nahrávání pohybuje červeným směrem, tím hlasitější je záznam.



① Měřič hlasitosti nahrávání

- Hlasitost záznamu lze upravit v  menu Video.  [\[Hlasitost záznamu\]](#) (P.135)

⚠ Když se fotoaparát zaostří v režimu videa, pípnutí nezazní.

Nastavení snímání

Nastavení snímání

Nastavení snímání lze upravit následujícími způsoby:

Přímá tlačítka (P.57)

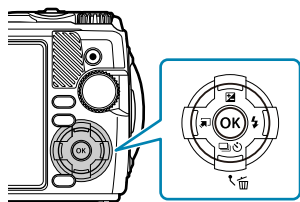

Často používané funkce jsou přiřazeny tlačítkům Δ ∇ \triangleleft \triangleright . Přiřazené funkce snadno vyberete stisknutím tlačítka. Některé funkce nemusí být v závislosti na režimu snímání a nastavení fotoaparátu k dispozici. „Seznam nastavitelných režimů snímání“ (P.208)

Živé ovládání (P.69)

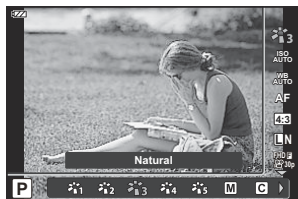

Upravte nastavení a zároveň kontrolujte výsledky na displeji. V některých režimech snímání nejsou všechny funkce přístupné.

„Seznam nastavitelných režimů snímání“ (P.208)

Menu (P.118)

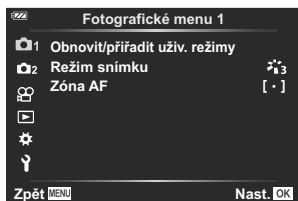

Přístup k široké škále funkcí, jako snímání, přehrávání, datum a čas a nastavení zobrazení.

Přímá tlačítka

Nastavení přístupná pomocí přímých tlačítek

Často používané funkce jsou přiřazeny tlačítkům Δ ∇ \triangleleft \triangleright . Přiřazené funkce přímo vyberete pouhým stisknutím tlačítka.

Některé funkce nemusí být v závislosti na režimu snímání a nastavení fotoaparátu k dispozici.

 „Seznam nastavitelných režimů snímání“ (P.208)

Níže jsou uvedena tlačítka, kterým lze přiřadit funkce.

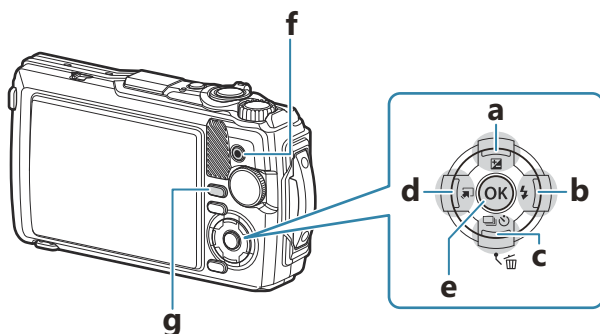

Přímé tlačítko		Přiřazená funkce
a	Tlačítko  (Δ)	Expoziční kompenzace (P.58)
b	Tlačítko  (\triangleright)	Blesk (P.64)
c	Tlačítko  (∇)	Sekvenční snímání / samospoušť (P.60)
d	Tlačítko  (\triangleleft)	Funkce režimu (P.43, P.49, P.51)
e	Tlačítko OK	Živé ovládání (P.69)
f	Tlačítko 	Nahrávání videa (P.54)
g	Tlačítko INFO	Informační displej (P.33)

Ovládání expozice (expoziční kompenzace)







S kladnými („+“) hodnotami je snímek světlejší a se zápornými („-“) tmavší. Expozici lze nastavit v rozsahu $\pm 2,0$ EV.



- ① Záporná (-)
- ② Bez kompenzace (0)
- ③ Kladná (+)

Nastavení expoziční kompenzace



Použitá metoda se u jednotlivých režimů snímání liší.



Režim expozice	Způsob
P / C1 / C2 /  /  / 	Otáčejte ovládacím kolečkem. nebo Stiskněte tlačítko  (Δ) a poté stiskněte $\langle \triangleright$.
A	Stiskněte tlačítko  (Δ), poté otočte ovládacím kolečkem. nebo Stiskněte tlačítko  (Δ), poté stiskněte $\langle \triangleright$.

- V režimu  nebo **SCN** není expoziční kompenzace dostupná.



Zoom (digitální telekonvertor)

Přibližte střed záběru a zaznamenejte. V režimech **P**, **A** a  se poměr zvětšení zvýší asi i 2×. Když je v režimu  zvolena možnost  (Ovládání mikroskopu), máte výběr mezi 2× a 4× zoomem.

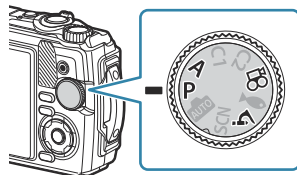

1. Otočte přepínačem režimů do polohy **P**, **A**,  nebo .

- Pokud je přepínač režimů otočený do polohy , vyberte možnost  (Ovládání mikroskopu).







2. Pokud je přepínač režimů otočený do polohy **P**, **A** nebo , stiskněte .

Pokud je přepínač režimů otočený do polohy , stiskněte .

- Pokud je přepínač režimů otočený do polohy **P**, **A** nebo , zvětší zobrazení na displeji asi 2× a zobrazí se . Snímky se ukládají při zvoleném poměru zvětšení. Pokud chcete zrušit zoom, stiskněte tlačítko .



- Pokud přepínačem režimů otočíte do polohy , stisknutím  zvětšíte zoom 2×. Opětovným stisknutím  provedete 4× zvětšení a třetím stisknutím zoom zrušíte.

 Snímky JPEG se ukládají při zvoleném poměru zvětšení. V případě snímků RAW znázorňuje ořez rámeček. Rámeček ořezu se zobrazuje na snímku během prohlížení.

 V případě videí v rozlišení 4K a vysokorychlostních videí se digitální telekonvertor při zahájení nahrávání automaticky deaktivuje.

 [Zóna AF] je pevně nastavena na [L • J] (jedna oblast).







Sekvenční snímání / použití samospouště



Upravte nastavení pro sériové snímání a samospoušť. Vyberte možnost dle fotografovaného objektu.

🔔 Při použití samospouště zajistěte fotoaparát pevně na stativ.







1. Stiskněte tlačítko  (∇).

2. Označte možnost pomocí tlačítek <∆> nebo ovládacího kolečka.

	Samostatně	Po stisku tlačítka spouště je pořízen vždy jeden snímek.
	Sekvence H	Úplným stisknutím tlačítka spouště pořídíte sérii fotografií. <ul style="list-style-type: none">• Chcete-li zvolit snímkovou frekvenci, označte možnost [Sekvence H] a před stisknutím tlačítka OK stiskněte tlačítko INFO. Vyberte snímkovou frekvenci asi 10 snímků za sekundu (10 sn./s) nebo 20 snímků za sekundu (20 sn./s). Pomocí tlačítek ∆ ∇ <∆> nebo ovládacího kolečka označte snímkovou frekvenci a vyberte tlačítkem OK. 🔔 Blesk je deaktivován.
	Sekvence L	Při domáčknutí tlačítka spouště budou pořizovány snímky rychlostí přibližně 5 sn./s.
	Samospoušť 12 s	Namáčknutím tlačítka spouště zaostříte, domáčknutím tlačítka aktivujete samospoušť. Nejprve se asi na 10 s rozsvítí indikátor samospouště, pak tento indikátor asi 2 s bliká a poté je snímek pořízen.
	Samospoušť 2 s	Namáčknutím tlačítka spouště zaostříte, domáčknutím tlačítka aktivujete samospoušť. Indikátor přibližně 2 s bliká, a poté je snímek pořízen.
	Vlastní samospoušť	Stiskněte tlačítko INFO a nastavte funkce [ Časovač], [Snímek] a [Interval] . Tlačítka <∆> označte možnosti a tlačítka ∆ ∇ vyberte hodnotu. Zaostření, expozice a vyvážení bílé jsou pevně nastaveny na hodnoty podle prvního snímku každé série.

Pro Cap	Pro Capture	<p>Namáčknutím tlačítka spouště zahájíte sekvenční snímání. Domáčknutím tlačítka spouště spustíte nahrávání pořízených snímků na kartu, včetně snímků, které byly pořízeny při namáčknutí tlačítka spouště. Zaostření, expozice a vyvážení bílé jsou uzamčeny na hodnotách podle prvního snímku každé série.</p> <p> „Fotografování bez prodlevy uvolnění závěrky (snímání Pro Capture)” (P.62)</p> <p> Blesk je deaktivován.</p>
---------	-------------	---

3. Stiskněte tlačítko **OK**.

-  Pokud během sekvenčního snímání začne blikat kontrolka stavu baterie kvůli slabé baterii, přestane fotoaparát snímat a začne ukládat na kartu snímky, které jste pořídili. Pokud v baterii nezbývá dostatek energie, může se stát, že fotoaparát neuloží všechny snímky.
-  Pokud při použití samospouště stojíte při stisknutí tlačítka spouště před fotoaparátem, může být výsledný snímek rozostřený.
-  Při snímání v režimu  se zobrazí živý náhled. V režimu  se zobrazí záběr bezprostředně předcházející aktuálnímu záběru.
-  Chcete-li zrušit aktivovanou samospoušť, stiskněte tlačítko **MENU**.
-  Režim samospouště se automaticky nevypne po pořízení jednoho snímku.

Fotografování bez prodlevy uvolnění závěrky (snímání Pro Capture)

V režimu Pro Capture bude fotoaparát zaznamenávat snímky rychlostí přibližně 10 snímků za sekundu, počínaje přibližně 0,5 sekundy před domáčknutím tlačítka spouště. Tento režim použijte, pokud chcete zachytit okamžiky, které byste jinak zmeškali kvůli prodlevě závěrky.

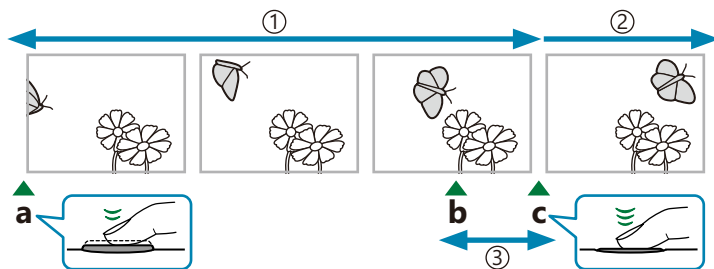

① Až 5 snímků

② Sériové snímání pokračuje

③ Prodleva závěrky

a Namáčkuté tlačítko spouště

b Moment, který chcete zachytit

c Tlačítko spouště je zcela domáčkuté

Pro odstranění prodlevy mezi časem domáčknutí tlačítka spouště a zahájením záznamu začne fotoaparát snímát sérii snímků pomocí elektronické závěrky při namáčknutí spouště a začne snímky, včetně těch, které byly pořízeny při namáčknutí tlačítka spouště (až 5), nahrávat na kartu, jakmile bude tlačítko spouště domáčkuté.

1. Stiskněte tlačítko   (▼).

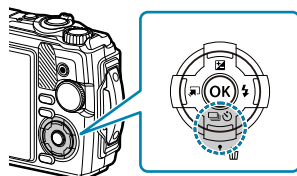

2. Označte možnost [Pro] (Pro Capture) pomocí tlačítek <◀▶> nebo ovládacího kolečka a stiskněte tlačítko **OK**.

3. Namáčknutím tlačítka spouště zahájíte snímání.

- Fotoaparát nadále snímá po dobu až jedné minuty, pokud je namáčkuto tlačítko spouště. Chcete-li pokračovat ve fotografování, tlačítko znovu namáčknete.

4. Domáčknutím tlačítka spouště spustíte ukládání snímků na paměťovou kartu.

- ⚠ Blikání způsobené zářivkami, velké výrazné pohyby objektu atd. mohou způsobit deformaci snímků.
- ⚠ Při pořizování displej neztmavne a neuslyšíte zvuk závěrky.
- ⚠ Nejnižší rychlost závěrky je omezená.







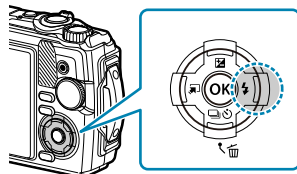





Použití blesku (fotografování s bleskem)



Při fotografování můžete používat blesk.

1. Stiskněte tlačítko  (▶).



2. Pomocí tlačítka  nebo ovládacího kolečka označte režim blesku a stiskněte tlačítko **OK**.

	Autom. blesk	Blesk se spustí automaticky při nízkém osvětlení nebo protisvětle.
	Doplňkový	Blesk se spustí nezávisle na světelných podmínkách.
	Redukce červ. očí	Blesk se spustí, aby potlačil jev červených očí.
	Vypnutý	Blesk je vypnutý.
	Pomalá synchronizace + redukce červ. očí	Pomalá synchronizace se zkombinuje s bleskem s redukcí červených očí.
	Pomalá synchronizace (1. lamela)	Blesk se spustí při dlouhých expozičních dobách a prosvětlí tmavé pozadí.
 atd.	Manuální hodnota	Ruční ovládání intenzity blesku. Pokud označíte možnost [Manuální hodnota] a před stisknutím tlačítka OK stisknete tlačítko INFO , můžete upravit intenzitu blesku pomocí tlačítek    nebo ovládacího kolečka.
	Dálkové ovl.	Pro fotografování se používá podvodní blesk nebo bezdrátový dálkově ovládaný blesk. Podrobnosti naleznete v kapitole „ Pořizování snímků se systémem bezdrátového, dálkově ovládaného blesku “ (P.238).
	LED zap.	LED osvětlení se zapne při pořizování snímku. To je vhodné při fotografování zblízka.

- ⓘ Při použití  (Redukce červ. očí) trvá uvolnění závěrky po prvním předblesku asi 1 s. Do dokončení snímání s fotoaparátem nehýbejte.
- ⓘ  (Redukce červ. očí) nemusí být účinná za všech podmínek snímání.
- ⓘ Expoziční doba se zpomaluje v případě  (Pomalá synchronizace (1. lamela)). Použijte stativ pro zajištění fotoaparátu na místě.

⚠ Některé funkce nemusí být v závislosti na režimu snímání a nastavení fotoaparátu k dispozici. 🖱
[„Seznam nastavitelných režimů snímání“ \(P.208\)](#)

Zámek ostření

Uzamkněte požadovanou polohu ostření.

1. Namáčkněte tlačítko spouště a zaostřete.
2. Držte tlačítko spouště namáčknuté a stiskněte tlačítko **OK**.
 - Fotoaparát zaostří a poloha zaostření se uzamkne.

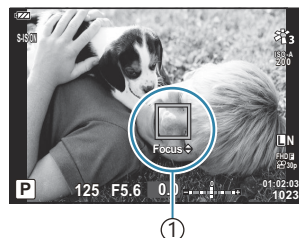

① Indikátor zámku AF

- ☞ Když je aktivní zámek ostření, vzdálenost zaostření lze upravit pomocí tlačítek Δ ∇ nebo ovládacího kolečka.
- ☞ Zámek ostření se rovněž deaktivuje stisknutím tlačítka **OK**, ovládáním zoomu, stisknutím tlačítka **MENU** a dalšími operacemi.
- ☞ Když indikátor zaostření bliká, zatímco je tlačítko spouště namáčknuto a je vybrána možnost **[Živá kompozitní]** (P.43, P.46) pro režim **SCN**, můžete zaostřit na nekonečno stisknutím tlačítka **OK**.
- ⚠ Zámek ostření není v režimu **AUTO** a v některých režimech **SCN** k dispozici.

Použití osvětlení LED

Oproti blesku, který se rozsvítí pouze krátce, zůstává osvětlení LED aktivní po delší dobu. Může sloužit také jako svítilna.

Zapnutí osvětlení LED

1. Stiskněte a podržte tlačítko **INFO**.

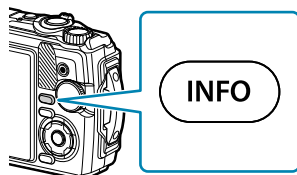

2. Když se osvětlení LED rozsvítí, tlačítko uvolněte.
 - Osvětlení se rozsvítí, i když je fotoaparát vypnutý.

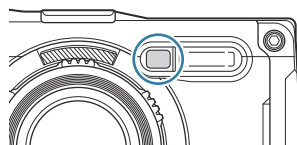

Pokud je fotoaparát zapnutý

Osvětlení LED zůstane svítit přibližně po dobu 90 sekund, pokud používáte ovládací prvky fotoaparátu, nebo až 30 sekund, pokud neprovádíte žádné operace.

- Osvětlení LED lze použít během nahrávání videa. Nelze je však použít k nahrávání videa v režimu 4K.

Pokud je fotoaparát vypnutý

Osvětlení LED zůstane svítit přibližně po dobu 30 sekund bez ohledu na to, zda se pokusíte používat ovládací prvky fotoaparátu.

- Osvětlení LED se automaticky vypne, pokud:
 - stisknete tlačítko **ON/OFF**,
 - použijete přepínač LOG,
 - zobrazíte menu,
 - připojíte nebo odpojíte kabel USB, nebo
 - se připojíte k síti Wi-Fi.

Vypnutí osvětlení LED

Stiskněte a podržte tlačítko **INFO**, dokud se osvětlení LED nevygáse.

Živé ovládání

Nastavení přístupná pomocí živého ovládání

K výběru funkce snímání a kontrole efektu na displeji můžete použít živé ovládání.

- Vybraná nastavení jsou platná v režimech **P**, **A** a .



- ① Funkce
- ② Nastavení

Dostupná nastavení

Režim snímku (P.71)

Scénický režim ¹ (P.43)

Citlivost ISO (P.74)

Vyvážení bílé (P.75)

Režim AF (P.79)

Poměr stran (P.80)

 Kvalita snímku (P.81)

 Kvalita videa (P.83)

 Nastavení stabilizace obrazu ² (P.85)

 Nastavení stabilizace obrazu ³ (P.85)

Blesk ^{2, 4} (P.64)

Ovládání intenzity blesku ² (P.86)

Sekvenční snímání / samospoušť (P.60)

Měření ² (P.87)



Priorita tváře (P.88)

Příslušenství (P.89)

1 Zobrazuje se pouze ve scénických režimech.

2 Nezobrazuje se v režimu videa.

3 Zobrazuje se pouze v režimu videa.

4 Fotoaparát ukládá nastavení samostatně pro režimy **P** nebo **A**,  (režim Podvodní) a  (režim Mikroskop) a obnoví je při příštím výběru příslušného režimu, i když byl fotoaparát vypnut.

1. Stisknutím tlačítka **OK** zobrazíte živé ovládání.

- Chcete-li živé ovládání skrýt, znovu stiskněte tlačítko **OK**.

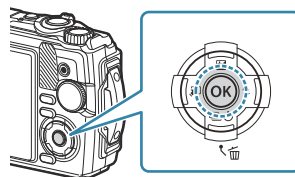

2. Pomocí tlačítek Δ ∇ označte požadovanou funkci, tlačítka \triangleleft \triangleright označte nastavení a poté stiskněte tlačítko **OK**.

- K výběru nastavení lze také použít ovládací kolečko.
- Pokud po dobu přibližně 8 s neprovedete žádnou operaci, projeví se vybraná nastavení automaticky.

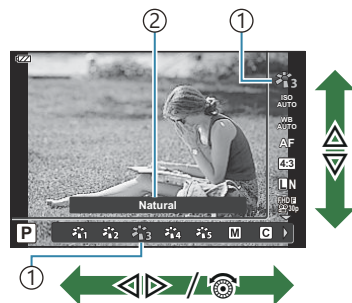

① Kurzor

② Zobrazí se název zvolené funkce

- V některých režimech snímání nejsou všechny funkce přístupné.  „Seznam nastavitelných režimů snímání“ (P.208)

 Původní nastavení každé možnosti viz „Původní nastavení“ (P.218).

Možnosti zpracování (Režim snímku)

Vyberte barevný tón snímku. Můžete také provádět jednotlivé úpravy kontrastu, ostrosti a dalších parametrů (P.124). Změny parametrů se pro každý režim snímku ukládají samostatně.

1. Stiskněte tlačítko **OK** a poté označte Režim snímku pomocí tlačítek Δ ∇ .

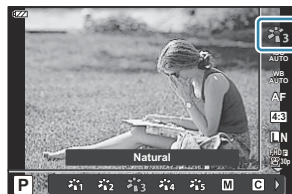



2. Označte možnost pomocí tlačítek \triangleleft \triangleright a stiskněte tlačítko **OK**.

Možnosti režimu snímku

i-Enhance	Vytváří působivější výsledek přizpůsobený scénickému režimu.
Živé	Vytváří živé barvy.
Přirozený	Vytváří přirozené barvy.
Pastelové	Vytváří tlumené odstíny.
Portrét	Vytváří krásné plet'ové tóny.
Monotónní	Vytváří černobílé snímky.
Vlastní	Vyberte stávající režim snímku, upravte jeho parametry dle potřeby a uložte jej jako vlastní režim snímku.
e-Portrét	Vyhlazuje tóny a strukturu pleti. Tento režim nelze použít při fotografování s proměnnou expoziční ani při nahrávání videa.
Podvodní	Zpracování snímků pro zachování živých barev podvodního prostředí. <ul style="list-style-type: none">• Při použití režimu [Podvodní] doporučujeme zvolit možnost [Vyp] pro [vyvážení bílé] (P.150).
Pop-Art I/II	Vylepšuje živost barev a atmosféry snímku, aby byl světlejší a živý.

Jemná kresba	Vytváří éterickou atmosféru s měkkými tóny a vytváří snový nádech snímku.
Bledé a světlé barvy I/II	Vytváří efekt objektů vznášejících se v jemném světle, protože rozptýlí světlo po celém snímku a mírně jej přexponuje.
Jemné světlo	Vytváří kvalitní snímek změkčením tmavých i světlých částí.
Zrnitý film I/II	Vytváří vyznění a hrubost černobílé fotografie.
Camera Obscura I/II/III	Vytváří tunelový efekt, kterého lze dosáhnout se starým fotoaparátem nebo dětským fotoaparátem omezením okolního jasu.
Diorama I/II	Vytváří efekt surrealistického miniaturního světa, protože vylepšuje saturaci a kontrast a rozmazává nezaostřené části snímku.
Cross Process I/II	Vytváří neklidná, surrealistickou atmosféru.
Jemná sépiová	Vytváří kvalitní snímek s klidnou atmosférou vytažením stínů a změkčením celého snímku.
Dramatický tón I/II	Vylepšuje místní kontrast snímku a zdůrazňuje rozdíl mezi světlými a tmavými oblastmi.
Komiks I/II	Vytváří efekt ilustrace, protože zdůrazňuje okraje.
Akvarel I/II	Vytváří měkký, světlý snímek odstraněním tmavých oblastí, prolnutím bledých barev na bílém plátnu a dalším změkčením kontur.
Retro I/II/III	Vytváří efekt zpodobnění životní situace v nostalgických, retro tónech s odbarvením a vyblednutím, které lze vidět u tištěného filmu.
Částečná barva I/II/III	Dává objektu působivější vyznění díky vytažení barev, které chcete zdůraznit, a odstranění barev ze zbývajících částí snímku.
Bez bělení I/II	Efekt bez bělení je často vidět ve filmech a jiných produkcích, posiluje vyznění městské zástavby a kovových textur.
Instantní film	Použití moderních tónů kůže a gradace stínů typických pro film.

II a III jsou pozměněné verze předlohy (I).

- Pokud je vybrán režim snímku **[ART]**, bude možnost **[Barevný prostor]** pevně nastavena na **[sRGB]**.   **Uživatelské menu** **E** > **[Barevný prostor]** (P.151)

Použití funkce [Částečná barva]

Zaznamenaný budou pouze vybrané barevné odstíny.

1. Stiskněte tlačítko **OK** a poté označte Režim snímku pomocí tlačítek Δ ∇ .

2. Označte možnost [**Částečná barva I/II/III**] pomocí tlačítek \triangleleft \triangleright .

3. Stiskněte tlačítko **INFO**.

- Na displeji se zobrazí barevný kruh.

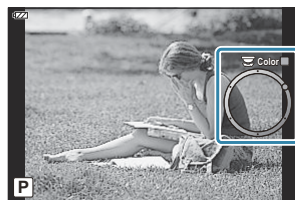

4. Vyberte barvu pomocí tlačítek \triangleleft \triangleright nebo ovládacího kolečka.

- Efekt je viditelný na displeji.

5. Uvolněte spoušť.

Změna citlivosti ISO (Citlivost ISO)

Zvolte hodnotu dle jasů objektu. Vyšší hodnoty umožňují fotografovat tmavší scény, ale rovněž zvyšují „šum“ snímku (zrnitost).

1. Stiskněte tlačítko **OK** a poté označte Citlivost ISO pomocí tlačítek Δ ∇ .



2. Označte možnost pomocí tlačítek \triangleleft \triangleright a stiskněte tlačítko **OK**.

AUTO	Citlivost se nastaví automaticky dle podmínek fotografování. Hodnota maximální citlivosti ISO a další automatická nastavení ISO lze upravit pomocí možnosti [ISO-Autom. nast.] v Uživatelském menu (P.149) .
100–12 800	Citlivost se nastaví na zvolenou hodnotu.

Úpravy barev (vyvážení bílé)





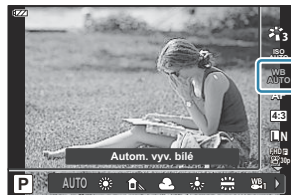









Vyvážení bílé (WB) zajišťuje, že bílé předměty budou na snímcích zaznamenaných fotoaparátem vypadat bílé. Většinou je vhodná volba **[WB AUTO]**, avšak v případech, kdy nastavení **[WB AUTO]** neposkytuje požadovaný výsledek nebo chcete snímkům záměrně dodat barevný nádech, můžete zvolit podle zdroje světla jiné hodnoty.

1. Stiskněte tlačítko **OK** a poté označte Vyvážení bílé pomocí tlačítek Δ ∇ .



2. Označte možnost pomocí tlačítek \triangleleft \triangleright a stiskněte tlačítko **OK**.

Režim Vyvážení bílé		Barevná teplota	Světelné podmínky
WB AUTO	Automatické vyvážení bílé	—	Většinu normálních scén (scény obsahující objekty, které jsou bílé nebo téměř bílé). <ul style="list-style-type: none">• Tento režim se doporučuje ve většině situací.

Režim Vyvážení bílé		Barevná teplota	Světelné podmínky
	Přednastavené vyvážení bílé	5300 K	Venkovní scény zalité sluncem, západy slunce, ohňostroje
		7500 K	Denní snímky objektů ve stínu
		6000 K	Snímky pořízené v denním světle pod zataženou oblohou
		3000 K	Objekty osvětlené žárovkou
		4000 K	Objekty osvětlené zářivkou
		—	Pro snímky pořizované v mělčině (v hloubce asi 3 m)
		—	Pro snímky pořizované pod vodou v hloubce od 3 do 15 m
		—	Pro snímky pořizované pod vodou v hloubce více než 15 m <ul style="list-style-type: none"> • V hloubce pod 15 m použijte podvodní pouzdro.
		5500 K	Pro fotografování s bleskem
	Manuální vyvážení bílé	Barevná teplota nastavena pro manuální vyvážení bílé	Situace, ve kterých chcete nastavit vyvážení bílé pro konkrétní objekt <ul style="list-style-type: none"> • Barevná teplota je nastavena na hodnotu změřenou na bílém objektu pod osvětlením, které bude použito ve výsledné fotografii (P.78).
	Vlastní vyvážení bílé	2000–14 000 K	Situace, ve kterých dokážete určit odpovídající barevnou teplotu <ul style="list-style-type: none"> • Po stisknutí tlačítka INFO vyberte pomocí tlačítek    barevnou teplotu a poté stiskněte tlačítko OK.

☞ Hloubka vody uvedená pro 1, 2 a 3 je pouze orientační. Může se lišit podle počasí a podmínek moře.

Manuální vyvážení bílé

Vyvážení bílé se měří tak, že fotoaparátem zaměříte list papíru nebo jiný bílý objekt na světle, při němž chcete fotografovat. Je to užitečné při fotografování objektu pod přirozeným světlem i pod různými světelnými zdroji s různou barevnou teplotou.

1. Po výběru [M1], [M2], [M3] nebo [M4] (Manuální vyvážení bílé 1, 2, 3 nebo 4) stiskněte tlačítko **INFO**.

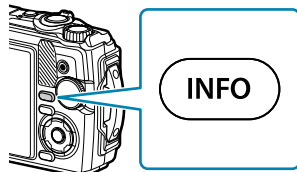

- Objeví se obrazovka manuálního vyvážení bílé.
2. Pořídte snímek bezbarvého (bílého nebo šedého) papíru.
 - Zaberte list papíru tak, aby vyplnil celý displej. Ujistěte se, že na něj nedopadá žádný stín.
 3. Označte možnost **[Ano]** a stiskněte tlačítko **OK**.
 - Nová hodnota se uloží jako přednastavené vyvážení bílé.
 - Nová hodnota zůstane uložena až do dalšího manuálního vyvážení bílé. Po vypnutí přístroje se data nevymažou.

Výběr režimu ostření (Režim AF)



Výběr metody zaostřování (režimu ostření).

- Pro režim fotografování a režim videa lze vybrat různé možnosti.

1. Stiskněte tlačítko **OK** a poté označte Režim AF pomocí tlačítek $\Delta \nabla$.



2. Označte možnost pomocí tlačítek $\triangleleft \triangleright$ a stiskněte tlačítko **OK**.

AF	Automatické ostření	Fotoaparát automaticky zaostří po namáčknutí tlačítka spouště. Ve fotografickém menu lze nastavit oblast ostření. <ul style="list-style-type: none">• Během nahrávání videa fotoaparát zaostření průběžně upravuje.
MF	Ruční ostření	Pomocí tlačítek $\Delta \nabla$ nebo ovládacího kolečka ručně zaostříte na objekt kdekoli v záběru. Ruční ostření lze povolit stisknutím a podržením tlačítka OK během snímání.
	AF Super makro	Ostření na krátké vzdálenosti pomocí automatického ostření.
	MF Super makro	Ostření na krátké vzdálenosti pomocí ručního ostření.

☞ Pokud je objekt nedostatečně osvětlen, je ponořen v mlze či kouři, nebo je nedostatečně kontrastní, fotoaparát nemusí být schopen na něj zaostřit.

☞ Možnosti  a  jsou k dispozici pouze v režimech **P**, **A** a .

Nastavení poměru stran

Zvolte poměr šířky a výšky snímků dle svého záměru podle toho, čeho chcete dosáhnout při tisku fotografie atd. Kromě standardního poměru stran (šířka k výšce) **[4:3]** nabízí fotoaparát nastavení **[16:9]**, **[3:2]**, **[1:1]** a **[3:4]**.

1. Stiskněte tlačítko **OK** a poté označte Poměr stran pomocí tlačítek Δ ∇ .



2. Označte možnost pomocí tlačítek \triangleleft \triangleright a stiskněte tlačítko **OK**.

- ☞ Poměr stran lze nastavit pouze pro fotografie.
- ☞ Snímky ve formátu JPEG se oříznou na vybraný poměr stran a uloží. Snímky ve formátu RAW se neoříznou a budou uloženy s informací o vybraném poměru stran.
- ☞ Při zobrazení snímků ve formátu RAW je zvolený poměr stran označen rámečkem.

Možnosti souboru fotografie a velikosti snímku (📷 Kvalita snímku)

Můžete nastavit režim kvality snímku pro fotografie. Vyberte kvalitu vhodnou pro dané použití (např. pro zpracování na počítači, pro použití na webové stránce atd.).

1. Stiskněte tlačítko **OK** a poté označte možnost 📷 Kvalita snímku pomocí tlačítek **Δ** **∇**.



2. Označte možnost pomocí tlačítek a stiskněte tlačítko **OK**.



- Na výběr máte JPEG (**L**SF, **L**F, **L**N a **M**1N) a režimy RAW. Pokud zvolíte JPEG+RAW, budou současně zaznamenány snímky ve formátu JPEG i RAW. Formát JPEG je tvořen kombinací velikosti snímku (**L**/**M**1/**M**2/**S**) a míry komprese (SF/F/N).

Možnost	Počet pixelů	Míra komprese	Formát souboru
L SF	4000 × 3000	Nejvyšší (1/2,7)	JPG
L F	4000 × 3000	Vysoká (1/4)	JPG
L N	4000 × 3000	Normální (1/8)	JPG
M 1N	3200 × 2400	Normální (1/8)	JPG
RAW	4000 × 3000	Bezeztrátová komprese	ORF
RAW+JPEG	RAW a možnost JPEG zvolená výše		

📌 Snímky pořízené s nastavením kvality snímku RAW se v následujících režimech automaticky ukládají jako JPEG+RAW:

-  **HDR**,  **Skládané makro**,  **e-Portrét**,  **Noční obloha**, 
HDR v protisvětle

📌 Jednotlivé soubory JPEG a RAW zaznamenané při fotografování ve zvoleném režimu JPEG+RAW nelze samostatně mazat. Smazáním jednoho se automaticky smaže i druhý. (Pokud smažete kopii ve formátu JPEG na počítači a poté zkopírujete snímek ve formátu RAW zpět to fotoaparátu, budete moci snímek upravovat (P.103), ale nebudete jej moci vybrat k tisku (P.114).)

📌 Kombinaci velikosti snímku a komprese lze změnit v menu.   **Uživatelské menu**

E >  **Nastavit** (P.151)

📌 Snímky RAW představují nezpracovaná obrazová data, na která je třeba aplikovat nastavení, jako expoziční kompenzace a vyvážení bílé. Slouží jako surová data pro snímky, které budou zpracovány po pořízení.

- Soubory snímků RAW: Mají příponu „.orf“
- Nelze prohlížet na jiných fotoaparátech.
- Lze prohlížet pomocí softwaru pro správu a úpravy digitálních fotografií OM Workspace
- Lze ukládat ve formátu JPEG pomocí volby retušování fotoaparátu **[Úpravy dat RAW]** (P.103)

Velikost snímku, snímková frekvence a komprese (📹 Kvalita videa)

Můžete vybrat kvalitu videa vhodnou pro požadované použití.

1. Stiskněte tlačítko **OK** a poté označte 📹 Kvalita videa pomocí tlačítek Δ ∇ .



2. Označte možnost pomocí tlačítek \triangleleft \triangleright a stiskněte tlačítko **OK**.
 - „Kvalita videa“ je kombinací velikosti snímku, přenosové rychlosti (míry komprese) a snímkové frekvence.

Dostupné možnosti kvality videa

Dostupné možnosti kvality videa se mohou lišit podle možností vybraných pro **[Sním. frekvence videa]** a **[Přen. rychlost videa]** v menu videa (P.135).

- Při pořizování videa, které bude přehráváno na televizoru, zvolte snímkovou frekvenci odpovídající video normě tohoto zařízení, protože by jinak nebylo možné video plynule přehrávat. Video normy se liší v závislosti na zemi či regionu: některé používají normu NTSC, jiné PAL.
 - Při pořizování videa pro přehrávání na zařízeních NTSC zvolte formát 60p (30p)
 - Při pořizování videa pro přehrávání na zařízeních PAL zvolte formát 50p (25p)
- Video jsou uložena ve formátu MPEG-4 AVC/H.264. Maximální velikost jednoho souboru je 4 GB. Maximální doba nahrávání jednoho videa je omezena na 29 minut.
- V závislosti na použité kartě může záznam skončit ještě před dosažením maximální délky.
- Dostupné režimy snímku se liší podle možnosti vybrané pro kvalitu videa.
- Pro pořizování záznamu v režimu 4K nebo vysokorychlostní videa použijte paměťovou kartu UHS-I s rychlostní třídou UHS 3.
- Pro pořizování záznamu videa v rozlišení FHD/HD použijte paměťovou kartu s rychlostní třídou 10 nebo vyšší.
- Video v rozlišení 4K se na některých počítačích nemusejí přehrávat. Další informace získáte na našich webových stránkách.

Režim záznamu: 4K

Záznam videa v rozlišení 4K.

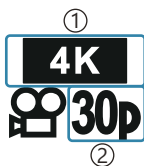

- ① Velikost snímku
4K: 3840 × 2160
- ② Snímková frekvence
30p
25p

Režim záznamu: FHD/HD

Záznam standardního videa.



- ① Velikost snímku
FHD: 1920 × 1080
HD: 1280 × 720
- ② Přenosová rychlost (komprese)
SF (Super Fine)
F (Fine)
N (Normální)
- ③ Snímková frekvence
60P (30p)
50P (25p)

Režim záznamu: HS (vysokorychlostní)

Záznam zpomaleného videa. Záznam pořízený vysokou snímkovou frekvencí se přehraje rychlostí asi 30 sn./s.



- ① Velikost snímku
- ② Snímková frekvence
FHD: 1920 × 1080 120fps
HD: 1280 × 720 240fps
SD: 640 × 360 480fps

🕒 Nahrávání může pokračovat po dobu až 20 s.

🔒 Ostření a expozice jsou od začátku nahrávání fixní.

🔇 Zvuk nebude zaznamenáván.

🚫 Tento režim není dostupný v režimu **Auto** nebo **SCN**.

Redukce otřesů fotoaparátu (Stabilizátor obrazu)

Otřesy fotoaparátu, ke kterým dochází při snímání ve špatných světelných podmínkách nebo při vysokém přiblížení, můžete omezit.

Stabilizátor obrazu se aktivuje, jakmile namáčknete tlačítko spouště.

1. Stiskněte tlačítko **OK** a poté označte Stabilizátor obrazu pomocí tlačítek \triangle ∇ .



2. Označte možnost pomocí tlačítek \triangleleft \triangleright a stiskněte tlačítko **OK**.

Fotografie

S-IS Vyp	Stabilizátor obrazu je vypnutý.
S-IS Zap	Optimální stabilizátor obrazu je zapnutý.

Video

M-IS Vyp	Stabilizátor obrazu je vypnutý.
M-IS Zap	Stabilizátor obrazu je zapnutý.

🔊 Při výběru možnosti **[M-IS Zap]** budou okraje snímku oříznuty, čímž bude zmenšena zaznamenaná oblast.

🔊 Pokud je vybraná kvalita videa **[FHD HS 120fps]**, **[HD HS 240fps]** nebo **[SD HS 480fps]**, bude stabilizátor obrazu nastaven na **[M-IS Vyp]**.

🔊 Při použití stavivu nastavte Stabilizátor obrazu na **[S-IS Vyp]** nebo **[M-IS Vyp]**.

🔊 Stabilizátor obrazu nemusí plně kompenzovat vliv pohybu fotoaparátu, pokud je pohyb velmi výrazný nebo je expoziční doba velmi dlouhá. V těchto případech doporučujeme použít stativ.

🔊 Při aktivaci stabilizátoru obrazu si můžete všimnout zvukového upozornění nebo vibrací.

Úprava výkonu blesku (Ovládání intenzity blesku)

Pokud vám připadá objekt přexponovaný nebo se zdá, že je podexponovaný, i když je expozice zbytku snímku v pořádku, můžete upravit výkon blesku.

1. Stiskněte tlačítko **OK**, poté označte Stabilizátor obrazu pomocí tlačítek Δ ∇ .



2. Označte možnost pomocí tlačítek \triangleleft \triangleright a stiskněte tlačítko **OK**.
 - Jas blesku lze snížit výběrem záporných hodnot (čím nižší je hodnota, tím slabší bude blesk) nebo zvýšit výběrem kladných hodnot (čím vyšší je hodnota, tím silnější bude blesk).

⚠ Není k dispozici v režimu **Auto**, pokud je v režimu **Video** vybraná možnost [**HDR**], nebo v režimu **SCN**.

Automatická detekce obličejů (Priorita tváře)

Fotoaparát rozpoznává obličej a upravuje zaostření a digitální ESP.

1. Stiskněte tlačítko **OK** a poté označte Prioritu tváře pomocí tlačítek Δ ∇ .



2. Označte možnost pomocí tlačítek \triangleleft \triangleright a stiskněte tlačítko **OK**.

ZAP	Priorita tváře zap.	Fotoaparát detekuje a ostří na tváře.
VYP	Priorita tváře vyp.	Priorita tváře je vypnutá.

Použití volitelného příslušenství (Příslušenství)

Tuto možnost použijte, pokud je připojeno volitelné příslušenství.

1. Stiskněte tlačítko **OK** a poté označte Příslušenství pomocí tlačítek Δ ∇ .



2. Označte možnost pomocí tlačítek \triangleleft \triangleright a stiskněte tlačítko **OK**.

VYP	Příslušenství vyp.	Fotografujte pomocí samotného fotoaparátu.
	PTWC-01	Vyberte podle připojeného volitelného příslušenství.
	TCON-T01	
	FCON-T01	
	FCON-T02	
FD-1	FD-1	

„Volitelné příslušenství“ (P239)

Prohlížení

Zobrazení informací při přehrávání

Zobrazení informací o snímku

Zjednodušené zobrazení

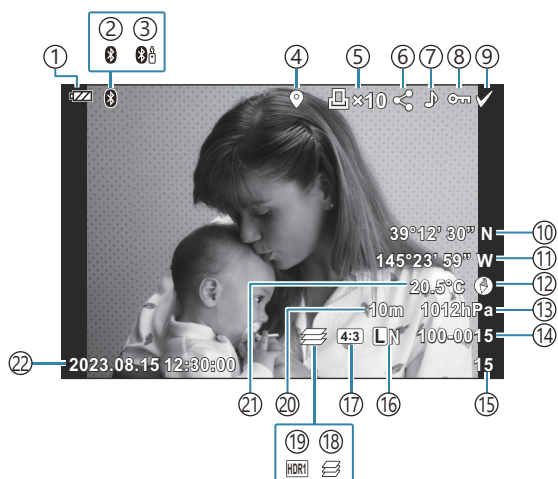

Celkové zobrazení

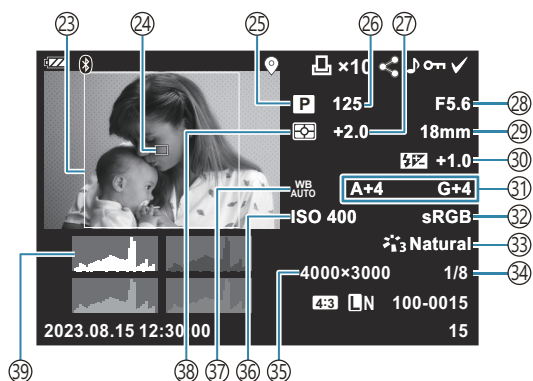

- ① Stav baterie (P.27)
- ② Aktivní připojení **Bluetooth**® (P.176)
- ③ Dálkové ovládání (P.188)
- ④ Zahrnutí informací GPS (P.204)
- ⑤ Objednávka tisku
Počet vytištěných snímků (P.114)
- ⑥ Příkaz sdílení (P.108)
- ⑦ Záznam zvuku (P.110)
- ⑧ Ochrana (P.109)
- ⑨ Vybr. snímek (P.98)
- ⑩ Zeměpisná šířka (P.207)
- ⑪ Zeměpisná délka (P.207)
- ⑫ Informace o směru (P.207)
- ⑬ Atmosférický (P.207)
- ⑭ Číslo souboru
 -   Uživatelské menu  > [Název souboru] (P.153)
- ⑮ Číslo snímku
- ⑯ Kvalita snímku (P.81, P.83)
- ⑰ Poměr stran (P.80)
- ⑱ Skládání makro (P.49)
- ⑲ Snímek HDR (P.43, P.51)
- ⑳ Nadmořská výška / hloubka pod vodou (P.207)
- ㉑ Teplota (teplota vody) (P.207)
- ㉒ Datum a čas (P.28)
- ㉓ Hranice poměru stran ¹ (P.80)
- ㉔ Zobrazení oblasti AF (P.126)
- ㉕ Režim snímání (P.35)
- ㉖ Expoziční doba (P.39, P.41)
- ㉗ Expoziční kompenzace (P.58)
- ㉘ Hodnota clony (P.39, P.41)
- ㉙ Ohnisková vzdálenost
- ㉚ Ovládání intenzity blesku (P.86)
- ㉛ Kompenzace vyvážení bílé (P.151)
- ㉜ Barevný prostor (P.151)
- ㉝ Režim snímku (P.71)
- ㉞ Míra komprese (P.81, P.163)
- ㉟ Počet pixelů (P.81, P.163)
- ㊱ Citlivost ISO (P.74)
- ㊲ Vyvážení bílé (P.75)
- ㊳ Režim měření (P.87)
- ㊴ Histogram

1 Zobrazí se pouze v případě, že je v možnosti kvality snímku RAW vybrán jiný poměr stran než 4:3.

Přepnutí informačního displeje

Informace zobrazené během přehrávání můžete přepínat pomocí tlačítka **INFO**.

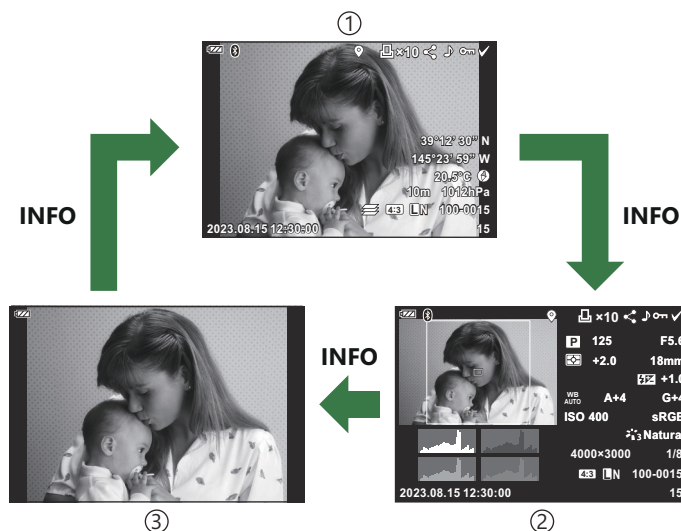
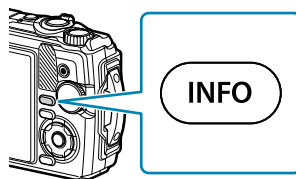

- ① Zjednodušené zobrazení
- ② Celkové zobrazení
- ③ Pouze obr

☞ K informacím zobrazeným při přehrávání můžete přidat histogram a zobrazení přexponovaných a podexponovaných oblastí. 🖱️ ⚙️ **Uživatelské menu** **B** > [**Info nast.**] > [**Info**] (P.158)

Prohlížení fotografií a videí

Prohlížení fotografií



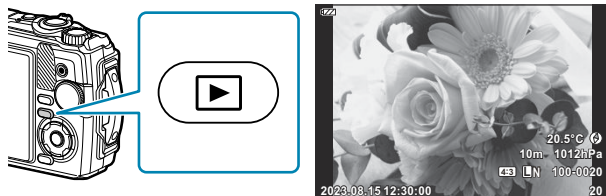

1. Stiskněte tlačítko .

- Zobrazí se poslední pořízená fotografie.
- Ovládacím kolečkem nebo křížovým ovladačem vyberte požadovanou fotografii.
- Chcete-li se vrátit ke snímání, namáčkněte tlačítko spouště nebo stiskněte tlačítko .



Fotografie

Ovládací kolečko	<ul style="list-style-type: none">• Prohlížení jednotlivých snímků: Předchozí (⊙)/Další (⊙)• Zvětšení při přehrávání: Během zvětšení při přehrávání můžete zobrazit další snímek nebo předchozí snímek (P.96).• Náhledové/kalendářové zobrazení: Označte snímek (P.95)
Křížový ovladač (△ ▽ ◀ ▶)	<ul style="list-style-type: none">• Prohlížení jednotlivých snímků: zobrazit další snímek (▶) / zobrazit předchozí snímek (◀)• Zvětšení při přehrávání: Změna pozice zvětšení (P.96) Během zvětšení při přehrávání můžete zobrazit další snímek (▶) nebo předchozí snímek (◀) stisknutím tlačítka INFO.• Náhledové/kalendářové zobrazení: Označte snímek (P.95)
Páčka zoomu	Pro náhledové nebo kalendářové zobrazení otočte páčkou zoomu proti směru hodinových ručiček (P.95). Pro zvětšení při přehrávání otočte páčkou zoomu po směru hodinových ručiček (P.96).
Tlačítko INFO	Zobrazí informace o snímku (P.92)
Tlačítko  (▽)	Odstraní obrázek (P.99)

Tlačítko OK	Zobrazí menu (nebo se vrátí na prohlížení jednotlivých snímků ze zvětšení při přehrávání nebo kalendářovém zobrazení).  „Používání funkcí během přehrávání“ (P.100)
Tlačítko  ()	Pro operace [On], [Smazat vybrané] a [Vybrán příkaz sdílení] můžete vybrat více snímků.  „Výběr více snímků (Vybrán příkaz sdílení, On , Smazat vybrané)“ (P.98)

Prohlížení videí

1. Stiskněte tlačítko .

- Zobrazí se poslední pořízená fotografie.











Video

2. Stiskněte tlačítko **OK**.

- Zobrazí se přímé Menu přehrávání.





3. Označte možnost [**Přehr. video**] a stiskněte tlačítko **OK**.



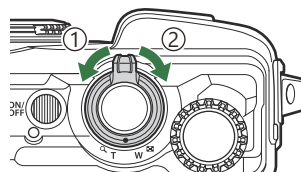

- Spustí se přehrávání videa.
- Přejíždějte vpřed a vzad pomocí tlačítek  / .
- Chcete-li přehrávání pozastavit, stiskněte tlačítko **OK**. Když je video pozastaveno, můžete stisknutím tlačítka  zobrazit první snímek a stisknutím tlačítka  zobrazíte poslední snímek. Přejděte na předchozí nebo další snímek pomocí tlačítek   nebo ovládacího kolečka.
- Přehrávání ukončíte stisknutím tlačítka **MENU**.
- Pomocí tlačítek   upravíte hlasitost přehrávání videa.

Rychlé hledání snímků (náhledové zobrazení a kalendářové zobrazení)

Otočením páčky zoomu proti směru hodinových ručiček (směrem k ) během prohlížení jednotlivých snímků aktivujete zobrazení náhledů. Otočte na konec pro kalendářové zobrazení.



- ① Proti směru hodinových ručiček (strana )
- ② Po směru hodinových ručiček (strana )



- Pomocí tlačítek     nebo ovládacího kolečka přesouvejte kurzor.
- Otáčením páčky zoomu po směru hodinových ručiček (strana ) přepnete z kalendářového zobrazení na náhledové zobrazení a následně na prohlížení po jednotlivých snímcích.
- Chcete-li se z kalendářového zobrazení vrátit k prohlížení jednotlivých snímků, stiskněte tlačítko **OK**.





- ① Prohlížení jednotlivých snímků
- ② Náhledové zobrazení
- ③ Kalendářové zobrazení

 Počet snímků v náhledovém zobrazení můžete změnit.   **Nastavení** (P.160)

Přiblížení (Zvětšení při přehrávání)

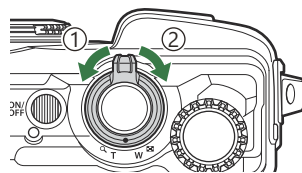



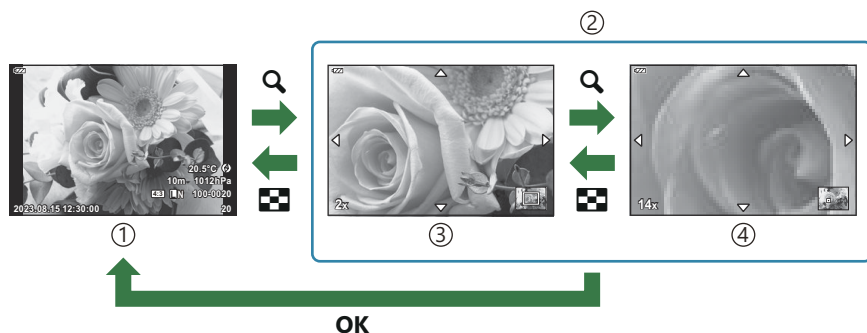

Chcete-li použít zoom na aktuálním snímku při prohlížení jednotlivých snímků, otáčejte páčkou zoomu po směru hodinových ručiček (směrem k ) pro přiblížení a proti směru hodinových ručiček (směrem k ) pro oddálení. Stisknutím tlačítka **OK** se vrátíte k přehrávání po jednom snímku.



- ① Proti směru hodinových ručiček (strana )
- ② Po směru hodinových ručiček (strana )



- ① Prohlížení jednotlivých snímků
- ② Zvětšení při přehrávání
- ③ 2× přiblížení
- ④ 14× přiblížení

- Stisknutím tlačítek     posouvajte snímek ve směru stisknutého tlačítka.
- Chcete-li při přiblížení prohlížet další snímky, stiskněte tlačítko **INFO** a poté tlačítka  . Opětovným stisknutím tlačítka **INFO** znovu povolíte posuv. Další snímky můžete prohlížet také pomocí ovládacího kolečka.

Prohlížení panoramat posuvem

Prohlížejte posuvem sérii snímků, které po spojení vytvoří panorama.

1. Vyberte panorama pomocí prohlížení jednotlivých snímků.
2. Otočte páčkou zoomu po směru hodinových ručiček (směrem k **Q**).

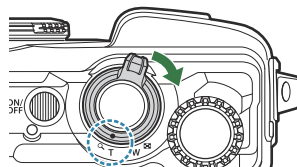

- Stisknutím tlačítek **Δ** **▽** **<|>** posouváte snímek ve směru stisknutého tlačítka.



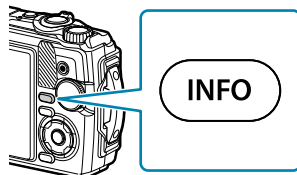

① Aktuálně prohlížená oblast

- Chcete-li použít zoom u aktuálního snímku během prohlížení panoramatu s posuvem, otočte páčkou zoomu po směru hodinových ručiček pro přiblížení (2× až 14×) a proti směru hodinových ručiček pro oddálení. Stisknutím tlačítka **OK** se vrátíte k přehrávání po jednom snímku.
- Chcete-li při přiblížení 2× nebo větším prohlížet další snímky, stiskněte tlačítko **INFO**, poté tlačítka **<|>**. Opětovným stisknutím tlačítka **INFO** znovu povolíte posuv. Další snímky můžete prohlížet také pomocí ovládacího kolečka.



Výběr více snímků (Vybrán příkaz sdílení, , Smazat vybrané)

Pro operace **[Vybrán příkaz sdílení]**, **[]** nebo **[Smazat vybrané]** můžete vybrat více snímků.

1. Vyberte snímky stisknutím tlačítka () při přehrávání.
 - Snímek se vybere a zobrazí se .
 - Opětovným stisknutím tlačítka výběr zrušíte.
 - Snímek můžete vybrat během prohlížení jednotlivých snímků a náhledového zobrazení.
2. Stisknutím tlačítka **OK** zobrazíte menu a vyberte možnost **[Vybrán příkaz sdílení]**, **[]** nebo **[Smazat vybrané]**.

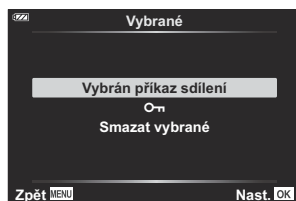

Odstraňování snímků (Smazat)

1. Zobrazte snímek, který chcete smazat, a stiskněte tlačítko  (▽).

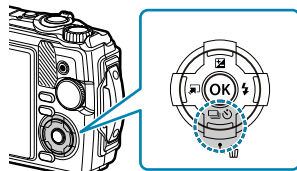

2. Označte možnost **[Ano]** a stiskněte tlačítko **OK**.



- Snímek bude odstraněn.

Používání funkcí během přehrávání

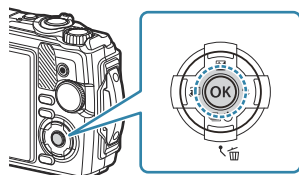

Přímé menu přehrávání lze během prohlížení zobrazit stiskem tlačítka **OK**. Označte požadovanou možnost a vyberte ji stisknutím tlačítka **OK**.



- Přehrát 🎵 (P.102)
- Úpravy dat RAW (P.103)
- Úpravy JPEG (P.104)
- Přehrát video (P.94)
- Úprava videa (P.106)
- Příkaz sdílení (P.108)
- 📷 (P.109)
- 🎤 (P.110)
- Otáčení (P.111)
- 📄 (P.112)
- Sloučení snímků (P.113)
- 🗑️ (P.114)
- Smazat (P.117)

Zobrazené možnosti se liší dle typu vybraného snímku.

	RAW	JPEG	RAW+JPEG	Video
Přehrát 🎵	○	○	○	×
Úpravy dat RAW	○	×	○	×
Úpravy JPEG	×	○	○	×
Přehr. video	×	×	×	○
Úprava videa	×	×	×	○
Příkaz sdílení	○	○	○	○
📷	○	○	○	○
🎤	○	○	○	×
Otáčení	○	○	○	×

	RAW	JPEG	RAW+JPEG	Video
	○	○	○	○
Sloučení snímků	○	×	○	×
	×	○	○	×
Smazat	○	○	○	○

Přehrávání hlasových poznámek (Přehrát 🎵) při zobrazení přidruženého snímku

Hlasové poznámky (P.110, P.134) se přehrají, když je zobrazen přidružený snímek.

1. Vyberte snímek se zvukem a stiskněte tlačítko **OK**.
2. Označte možnost [**Přehrát** 🎵] a stiskněte tlačítko **OK**.

- Spustí se přehrávání zvuku.

- Přehrávání zvuku ukončíte stisknutím tlačítka **OK** nebo **MENU**.
- Pomocí tlačítek Δ ∇ upravíte hlasitost přehrávání.

Retušování snímků (Úpravy dat RAW / Úpravy JPEG)

Vytváření retušovaných kopií snímků. V případě snímků RAW můžete upravovat nastavení účinná v době, kdy byl snímek pořízen, jako vyvážení bílé a režim snímku (včetně uměleckých filtrů). V případě snímků JPEG můžete provádět jednoduché úpravy, jako ořez a změna velikosti.

Úpravy dat RAW	<p>Retušujte snímky a ukládejte výsledné kopie ve formátu JPEG.(P.103). K dispozici jsou následující možnosti:</p> <p>[Aktuální]: Uložte snímek pomocí nastavení aktuálně vybraného na fotoaparátu.</p> <p>[ART BKT]: Fotoaparát vytvoří několik kopií každého snímku ve formátu JPEG, jednu pro každý vybraný umělecký filtr. Vyberte jeden nebo více filtrů a aplikujte je na jeden nebo více snímků.</p>
Úpravy JPEG	<p>Retušujte snímky JPEG a ukládejte výsledné kopie ve formátu JPEG.(P.104).</p>

Retušování snímků RAW (Úpravy dat RAW)

1. Během prohlížení zobrazte fotografii, kterou chcete retušovat, a stiskněte tlačítko **OK**.
2. Označte možnost **[Úpravy dat RAW]** a stiskněte tlačítko **OK**.
 - Zobrazí se možnosti úprav.

ⓘ Pokud aktuální snímek není ve formátu RAW, položka **[Úpravy dat RAW]** se nezobrazí. Vyberte jiný snímek.

3. Položky označujte pomocí tlačítek $\Delta \nabla$.

- Chcete-li aplikovat aktuální nastavení fotoaparátu, označte možnost **[Aktuální]** a stiskněte tlačítko **OK**. Použije se aktuální nastavení.
 - Označte možnost **[Ano]** pomocí tlačítek $\Delta \nabla$ a stiskněte tlačítko **OK**, čímž vytvoříte kopii ve formátu JPEG s využitím aktuálního nastavení.
- Označením možnosti **[ART BKT]** a stisknutím tlačítka \triangleright zobrazíte seznam uměleckých filtrů. Označte umělecké filtry a stisknutím tlačítka **OK** proveďte nebo zrušte výběr. Vybrané filtry jsou označeny \checkmark . Po výběru všech požadovaných filtrů se stisknutím tlačítka **MENU** vraťte na předchozí obrazovku.
 - Stisknutím tlačítka **OK** uložíte snímek po jeho zpracování pomocí vybraného uměleckého filtru.

4. Chcete-li vytvořit další kopie z téhož originálu, označte možnost **[Reset]** a stiskněte tlačítko **OK**. Pro opuštění obrazovky bez vytváření dalších kopií označte položku **[Ne]** a stiskněte tlačítko **OK**.

- Výběrem možnosti **[Reset]** zobrazíte možnosti úprav. Opakujte postup od bodu 3.

 Snímky RAW nelze retušovat, pokud:



- na paměťové kartě není dostatek místa nebo byl snímek pořízený jiným fotoaparátem.

Retušování snímků JPEG (Úpravy JPEG)

Menu **[Úpravy JPEG]** obsahuje následující možnosti.

Změna stínů	Zesvětlení objektů v protisvětle.
Red. červ. očí	Redukce efektu červených očí na snímcích pořízených s bleskem.
	Ořez snímků. Úprava velikosti oříznutí pomocí ovládacího kolečka a jeho umístění tlačítky $\Delta \nabla \triangleleft \triangleright$.
Poměr stran	Změna poměru stran ze standardní hodnoty 4:3 na [3:2] , [16:9] , [1:1] nebo [3:4] . Po volbě poměru stran označte oříznutí pomocí tlačítek $\Delta \nabla \triangleleft \triangleright$.
Černobílá	Vytvoření černobílé kopie aktuálního snímku.
Sépie	Vytvoření kopie aktuálního snímku v sépiových barvách.
Saturace	Úprava živosti barev. Výsledky lze zobrazit v náhledu na displeji.

	<p>Vytvoření kopie o velikosti 1280 × 960, 640 × 480 nebo 320 × 240 pixelů. Snímky s jiným poměrem stran než standardních 4:3 jsou upraveny na rozměry co nejbližší zvolené možnosti.</p>
<p>e-Portrét</p>	<p>Vyhlazení pleti. Požadovaného efektu nemusí být možné dosáhnout, pokud nejsou detekovány žádné obličeje.</p>

- ⓘ V závislosti na snímku nemusí korekce červených očí fungovat.
- ⓘ Úprava snímku JPEG není možná v následujících případech:
 - Je-li snímek uložen upraven na počítači, není-li na kartě dostatek volného místa nebo je-li snímek pořízen jiným fotoaparátem
- ⓘ Možnost  nelze použít ke zvětšení snímků.
- ⓘ Možnost  nelze na některé snímky použít.
- ⓘ Možnosti  (oříznutí) a **[Poměr stran]** se vztahují pouze na snímky s poměrem stran 4:3 (standardní).

1. Během prohlížení zobrazte fotografii, kterou chcete retušovat, a stiskněte tlačítko **OK**.

2. Označte možnost **[Úpravy JPEG]** a stiskněte tlačítko **OK**.

- Zobrazí se možnosti úprav.

ⓘ Pokud aktuální snímek není ve formátu JPEG, možnost **[Úpravy JPEG]** se nezobrazí. Vyberte jiný snímek.

3. Označte možnost pomocí tlačítek $\Delta \nabla$ a stiskněte tlačítko **OK**.

- Efekt lze zobrazit v náhledu na displeji. Pokud je pro vybranou možnost uvedeno více možností, použijte k výběru požadované možnosti tlačítka $\Delta \nabla$.
- Pokud je vybrána možnost , můžete velikost oříznutí upravit pomocí ovládacího kolečka a umístit jej pomocí tlačítek $\Delta \nabla \triangleleft \triangleright$.
- Pokud je vybrána položka **[Poměr stran]**, můžete oříznutí umístit pomocí tlačítek $\Delta \nabla \triangleleft \triangleright$.

4. Označte možnost **[Ano]** a stiskněte tlačítko **OK**.

- Upravený snímek bude uložen na kartu.

Úpravy videa (Úprava videa)

Úpravy videa.

Vytváření snímků z videa (Focení při videu)

Uložte kopii fotografie (poměr stran **[16:9]**) ze záběru vybraného z 4K videa nahraného fotoaparátem.

1. Během prohlížení zobrazte video, kterou chcete upravit, a stiskněte tlačítko **OK**.
2. Označte možnost **[Úprava videa]** a stiskněte tlačítko **OK**.
3. Pomocí tlačítek $\triangle \nabla$ označte možnost **[Focení při videu]** a stiskněte tlačítko **OK**.
4. Pomocí tlačítek $\triangleleft \triangleright$ vyberte snímek, který chcete uložit jako fotografii, a stiskněte tlačítko **OK**.
 - Pomocí tlačítek $\triangle \nabla$ můžete přeskočit více snímků.
 - Stisknutím tlačítka **MENU** se vrátíte k přehrávání po jednom snímku.

 Datum záznamu fotografie se může lišit od data původního videa.

Střih videí (Střih videozáznamu)

Sestříhejte vybraný záznam z videa pořízeného fotoaparátem a buď přepište originál upraveným záznamem, nebo upravenou kopii samostatně uložte.

1. Během prohlížení zobrazte video, kterou chcete upravit, a stiskněte tlačítko **OK**.
2. Označte možnost **[Úprava videa]** a stiskněte tlačítko **OK**.
3. Pomocí tlačítek $\triangle \nabla$ označte možnost **[Střih videozáznamu]** a stiskněte tlačítko **OK**.
4. Označte možnost **[Přepsat]** nebo **[Nový soubor]** a stiskněte tlačítko **OK**.
 - Pokud je snímek chráněný, nelze zvolit možnost **[Přepsat]**.

5. Pomocí tlačítek <|> označte požadovanou možnost, zda část zvolená k odstranění začíná prvním snímkem nebo posledním snímkem, poté stiskněte tlačítko **OK**.
 - Chcete-li přeskočit na první nebo poslední snímek, otáčejte ovládacím kolečkem.

6. Pomocí tlačítek <|> vyberete část, kterou chcete odstranit.
 - Část určená k odstranění bude označena červeně.

7. Stiskněte tlačítko **OK**.

8. Označte možnost **[Ano]** a stiskněte tlačítko **OK**.

 Datum záznamu fotografie se může lišit od data původního videa.



Výběr snímků ke sdílení (Příkaz sdílení)

Snímky, které chcete přenést do chytrého telefonu, můžete vybrat předem.

1. Zobrazte snímek, který chcete přenést, a stiskněte tlačítko **OK**.
 - Zobrazí se Menu přehrávání.
2. Vyberte možnost **[Příkaz sdílení]** a stiskněte tlačítko **OK**. Poté stiskněte tlačítko Δ nebo ∇ .
 - Snímek bude označen ke sdílení. Zobrazí se ikona  a typ souboru.
 - Ke sdílení lze najednou označit až 200 snímků.
 - Chcete-li příkaz sdílení zrušit, stiskněte tlačítko Δ nebo ∇ .

 Do příkazu sdílení nelze zahrnout snímky ve formátu RAW.

 Můžete předem vybrat snímky, které chcete přenést, a nastavit příkaz sdílení pro všechny najednou.

 „Výběr více snímků (Vybrán příkaz sdílení, , Smazat vybrané)” (P.98), „Přenos snímků do chytrého telefonu” (P.179)

Ochrana snímků (🔒)

Ochráňte snímky před nechtěným vymazáním.

1. Zobrazte snímek, pro který chcete nastavit ochranu, a stiskněte tlačítko **OK**.
2. Vyberte možnost [🔒] a stiskněte tlačítko **OK**. Poté stiskněte tlačítko Δ nebo ∇ .

- Chráněné snímky jsou označeny ikonou ochrany 🔒.



- Ochranu zrušíte stisknutím tlačítka Δ nebo ∇ .

👉 Ochranu lze nastavit také pro několik vybraných snímků současně. 🖱️ „Výběr více snímků (Vybrán příkaz sdílení, 🔒, Smazat vybrané)“ (P.98)

⚠️ Formátováním karty se smažou všechna na ní uložená data, včetně chráněných snímků.

Přidání zvuku ke snímkům (🎤)

Zvuk lze nahrávat pomocí vestavěného mikrofonu a přidat jej ke snímkům. Nahraný zvuk představuje jednoduchou náhradu písemných poznámek ke snímkům. Zvukové nahrávky mohou mít délku až 30 s.

1. Zobrazte snímek, ke kterému chcete přidat zvuk, a stiskněte tlačítko **OK**.
 - U chráněných snímků není záznam zvuku k dispozici.

2. Vyberte možnost [🎤] a stiskněte tlačítko **OK**.



- Chcete-li funkci ukončit bez přidání zvuku, vyberte možnost **[Ne]**.

3. Vyberte možnost [🎤 **Start**] a stisknutím tlačítka **OK** spustíte nahrávání.

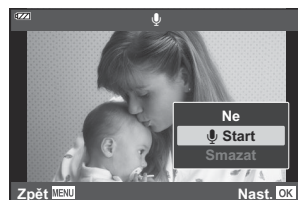

4. Stisknutím tlačítka **OK** nahrávání ukončíte.

- Snímky se zvukem jsou označeny ikonami 🎵.
- Chcete-li zaznamenaný zvuk smazat, vyberte v kroku 3 možnost **[Smazat]**.



🔊 Zvuk lze přidat ke snímkům také pomocí možnosti **[Upravit]** v ▶ Menu přehrávání (P.137). Pomocí možnosti **[Upravit]** > **[Vybr. snímek]** vyberte snímek, poté stiskněte tlačítko **OK** a vyberte [🎤].

🔊 Nahraný zvuk lze přehrát pomocí funkce **[Přehrát 🎵]** (P.102).

Otáčení snímků (Otáčení)

Určete, zda se mají snímky otáčet.

- 1.** Zobrazte snímek, který chcete otočit, a stiskněte tlačítko **OK**.
- 2.** Vyberte možnost **[Otáčení]** a stiskněte tlačítko **OK**.
- 3.** Stisknutím tlačítka Δ otočíte snímek vlevo, stisknutím tlačítka ∇ vpravo. Snímek se otočí po každém stisknutí tlačítka.
 - Stisknutím tlačítka **OK** uložíte změny a ukončíte úpravy.
 - Otočený snímek bude uložen s aktuální orientací.
 - Video a chráněné snímky otáčet nelze.

 Fotoaparát lze nakonfigurovat tak, aby během prohlížení snímky s orientací na výšku automaticky otáčel.  [Menu přehrávání > \[📷\] \(P.138\)](#)

 Pokud je možnost **[📷]** nastavena na **[Vyp]**, není možnost **[Otáčení]** k dispozici.

Automatické přehrávání snímků ()

Tato funkce zobrazuje snímky uložené na kartě jeden po druhém.

1. Stiskněte tlačítko **OK** na obrazovce prohlížení.
2. Označte možnost [] a stiskněte tlačítko **OK**.

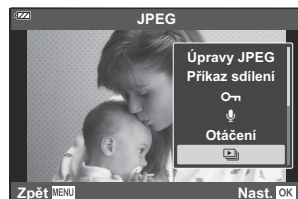

3. Nakonfigurujte prezentaci.

Start	Spuštění prezentace Snímky se postupně zobrazí počínaje od aktuálního snímku.
BGM	Hudbu na pozadí zapněte [Zap] nebo vypněte [Vyp].
Prezentace	Nastavte typ pro přehrávání data.
Promítací Interval	Zvolte dobu, po kterou bude každý snímek zobrazen, v rozsahu od 2 do 10 sekund.
Video interval	Vyberte možnost [Plný] pro přehrávání celé délky každého videoklipu v prezentaci, nebo [Krátký] pro přehrání úvodní části každého videoklipu.

4. Označte možnost [**Start**] a stiskněte tlačítko **OK**.
 - Spustí se prezentace.
 - Stisknutím tlačítek Δ ∇ během prezentace můžete upravit celkovou hlasitost reproduktoru fotoaparátu. Stisknutím tlačítek \triangleleft \triangleright při zobrazení indikátoru nastavení hlasitosti nastavíte rovnováhu mezi nahraným zvukem snímku nebo videa a hudbou na pozadí.
 - Stisknutím tlačítka **OK** ukončete prezentaci.

Spojování snímků (Sloučení snímků)

Překryjte existující fotografie ve formátu RAW a vytvořte nový snímek. Překrýt lze až 3 snímky. Výsledky lze upravovat samostatným nastavením jasu (zisku) u každého snímku.

1. Zobrazte fotografii a stiskněte tlačítko **OK**.
2. Vyberte snímek možnost **[Sloučení snímků]** a stiskněte tlačítko **OK**.
3. Vyberte počet snímků pro překrytí a stiskněte tlačítko **OK**.
4. Označte snímky ve formátu RAW pro překrytí pomocí tlačítek Δ ∇ \triangleleft \triangleright a stiskněte tlačítko **OK**.

- Na vybraných snímcích se objeví ikona \checkmark . Ikonu \checkmark zrušíte opětovným stisknutím tlačítka **OK**.

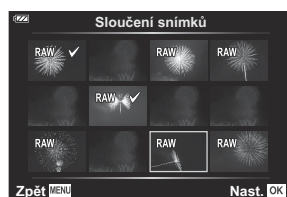

- Jakmile bude vybrán počet snímků uvedený v kroku 3, zobrazí se sloučený snímek.

5. Upravte zisk každého snímku ve sloučeném snímku.
 - Označte snímky pomocí tlačítek \triangleleft \triangleright a upravte zisk pomocí tlačítek Δ ∇ .
 - Zisk lze upravit v rozsahu 0,1–2,0. Zkontrolujte na displeji výsledek.



6. Stiskněte tlačítko **OK**. Zobrazí se výzva k potvrzení.
 - Označte možnost **[Ano]** a stiskněte tlačítko **OK**.

☞ Snímek se uloží v kvalitě snímku nastavené v době uložení snímku (pokud je vybrána kvalita **[RAW]**, snímek se uloží jako **[L F+RAW]**).

☞ Sloučené snímky uložené ve formátu RAW lze tedy následně sloučit s jinými snímky RAW a vytvořit překrytí obsahující 4 nebo více snímků.

Objednávka tisku (DPOF)

Digitální objednávky tisku, které uvádějí snímky k vytištění a počet kopií každého snímku, můžete uložit na paměťovou kartu. Snímky můžete poté nechat vytisknout ve fotolaboratoři podporující tisk DPOF. K vytvoření objednávky tisku je nutná paměťová karta.

Vytvoření objednávky tisku

1. Stiskněte během prohlížení tlačítko **OK** a vyberte možnost [🖨] (Objednávka tisku).
2. Vyberte možnost [🖨] nebo [🖨ALL] a stiskněte tlačítko **OK**.

Jednotlivé snímky

Tlačítka ◀▶ vyberete snímek, který chcete přidat do objednávky tisku, a poté tlačítka ▲▼ zvolíte počet výtisků.



- Zopakujte tento krok podle potřeby a přidejte do objednávky tisku další snímky. Po výběru všech požadovaných snímků stiskněte tlačítko **OK**.

Všechny snímky

Vyberte možnost [🖨ALL] a stiskněte tlačítko **OK**.

3. Vyberte formát data a času a stiskněte tlačítko **OK**.

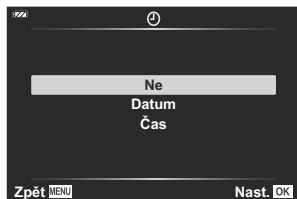

Ne	Snímky se tisknou bez data a času.
Datum	Všechny snímky se vytisknou s datem pořízení.
Čas	Všechny snímky se vytisknou s časem pořízení.

ⓘ Při tisku snímků nelze měnit nastavení mezi jednotlivými snímky.

4. Vyberte možnost **[Nastavit]** a stiskněte tlačítko **OK**.

- Nastavení se použije na snímky uložené na kartě použité k přehrávání.

ⓘ Fotoaparát nelze použít k úpravě objednávek tisku vytvořených pomocí jiných zařízení. Vytvoření nové objednávky tisku se odstraní všechny stávající objednávky tisku vytvořené jinými zařízeními.

ⓘ Do objednávky tisku nelze zahrnout snímky RAW a videa.

Odebrání všech nebo vybraných snímků z objednávky tisku

Můžete zrušit buď všechna data objednávky tisku, nebo pouze data pro zvolené snímky.

1. Stiskněte během prohlížení tlačítko **OK** a vyberte možnost **[☐]** (Objednávka tisku).

2. Vyberte možnost **[☐]** a stiskněte tlačítko **OK**.

- Chcete-li z objednávky tisku odebrat všechny snímky, vyberte možnost **[Reset]** a stiskněte tlačítko **OK**. Chcete-li odejít bez odebrání všech snímků, vyberte možnost **[Zachovat]** a stiskněte tlačítko **OK**.
- Z objednávky tisku můžete odebrat všechny snímky, když vyberete možnost **[☐ALL]** a zvolíte **[Reset]**.

- 3.** Pomocí tlačítek <|> vyberte snímky, které chcete z objednávky tisku odebrat.
 - Pomocí tlačítka ▾ nastavte počet výtisků na 0. Po odebrání všech požadovaných snímků z objednávky tisku stiskněte tlačítko **OK**.

- 4.** Vyberte formát data a času a stiskněte tlačítko **OK**.
 - Toto nastavení se použije na všechny snímky s daty objednávky tisku.
 - Nastavení se použije na snímky uložené na kartě použité k přehrávání.

- 5.** Vyberte možnost [**Nastavit**] a stiskněte tlačítko **OK**.

Odstraňování snímků (Smazat)













Odstraňte aktuální snímek.

- 1.** Zobrazte fotografii, který chcete odstranit, a stiskněte tlačítko **OK**.
- 2.** Označte možnost **[Smazat]** a stiskněte tlačítko **OK**.
- 3.** Označte možnost **[Ano]** a stiskněte tlačítko **OK**.
 - Snímek bude odstraněn.

Funkce menu

Používání základní nabídky

Menu obsahují možnosti snímání a přehrávání, které nejsou zobrazeny na obrazovce Živého ovládní ani jinde, a umožňují přizpůsobit nastavení fotoaparátu pro snadnější používání.

Karta	Název karty	Popis
	Fotografické menu 1	Možnosti pro fotografii. Příprava fotoaparátu k fotografování nebo přístup k základním nastavením fotografování.  „Fotografická menu 1 a 2“ (P.121)
	Fotografické menu 2	Možnosti pro fotografii. Úprava pokročilých nastavení fotografování.  „Fotografická menu 1 a 2“ (P.121)
	Menu videa	Možnosti záznamu videa. Úprava základních a uživatelských nastavení.  „Menu videa“ (P.135)
	Menu přehrávání	Nastavení prohlížení a úprav.  „Menu přehrávání“ (P.137)
	Uživatelské menu	Možnosti přizpůsobení fotoaparátu.  „Uživatelská menu“ (P.146)
	Menu nastavení	Možnosti nastavení hodin, výběr jazyka apod.  „Menu nastavení“ (P.141)

Funkce, které nelze zvolit z menu

Některé možnosti v menu nemusí být možné zvolit pomocí křížového ovladače.

- Možnosti, které nelze nastavit v aktuálním režimu snímání.  „Seznam nastavitelných režimů snímání“ (P.208)
- Možnosti, které nelze nastavit kvůli tomu, že byla nastavena jiná možnost:
 - Nastavení jako režim snímku nejsou dostupná, pokud je přepínač režimů otočen do pozice



1. Stisknutím tlačítka **MENU** zobrazíte menu.



- ① Vodítko
- ② Stisknutím tlačítka **OK** potvrdíte nastavení
- ③ Stisknutím tlačítka **MENU** se vrátíte na předchozí obrazovku
- ④ Průvodce obsluhou
- ⑤ Karta

- Průvodce se zobrazí asi 2 sekundy po výběru příslušné možnosti. Průvodce lze zobrazit nebo skrýt stisknutím tlačítka **INFO**.

2. Označte kartu pomocí tlačítek Δ ∇ a stiskněte tlačítko **OK**.

- Po výběru \otimes Uživatelského menu se zobrazí karty se skupinami menu. Pomocí tlačítek Δ ∇ vyberte skupinu menu a stiskněte tlačítko **OK**.

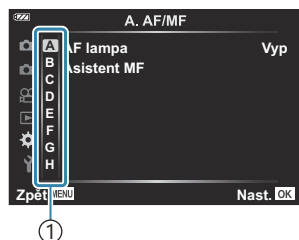

- ① Skupiny menu

3. Pomocí tlačítek Δ ∇ vyberte možnost a stisknutím tlačítka **OK** zobrazíte volby dané možnosti.

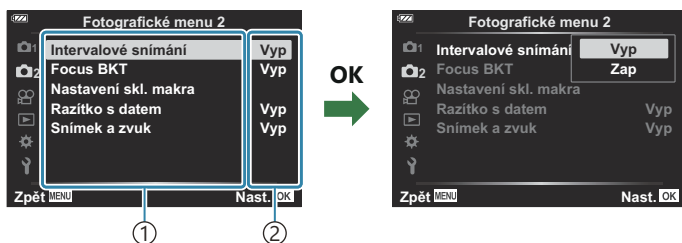

- ① Funkce
- ② Zobrazí se aktuální nastavení

4. Pomocí tlačítek Δ ∇ označte možnost a stisknutím tlačítka **OK** vyberte.

- Chcete-li menu opustit, stiskněte opakovaně tlačítko **MENU**.

⚠ V závislosti na stavu a nastavení fotoaparátu nemusí být některé možnosti dostupné. Nedostupné možnosti jsou zobrazeny šedě a nelze je vybrat.

🔄 Původní nastavení každé možnosti viz „[Původní nastavení](#)“ (P.218).

🔄 V nabídkách se lze kromě křížového ovladače pohybovat také pomocí předního či zadního přepínače.

Používání Fotografického menu 1 / Fotografického menu 2

Fotografická menu 1 a 2

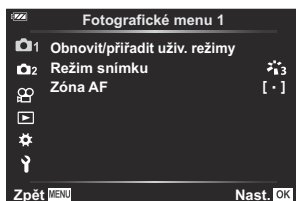

1 Fotografické menu 1

- Obnovit/přiřadit uživ. režimy ([P.52](#), [P.122](#))
- Režim snímku ([P.71](#), [P.124](#))
- Zóna AF ([P.126](#))

2 Fotografické menu 2

- Intervalové snímání ([P.128](#))
- Zaostřovací řada ([P.131](#))
- Nastavení skládaného makra ([P.132](#))
- Razítka s datem ([P.133](#))
- Snímek a zvuk ([P.134](#))

Obnovení původního nastavení (Reset)

Je možné jednoduše obnovit výchozí nastavení fotoaparátu. Můžete zvolit obnovení téměř všech nastavení nebo pouze těch, která se přímo týkají fotografování.

1. Označte možnost **[Obnovit/přičadit uživ. režimy]** ve  Fotografickém menu 1 a stiskněte tlačítko **OK**.
2. Označte možnost **[Reset]** a stiskněte tlačítko **OK**.

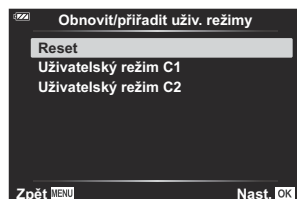

3. Označte možnost **[Plný]** nebo **[Základní]** a stiskněte tlačítko **OK**.

Plný	Obnoví veškerá nastavení s několika výjimkami, jako nastavení data/času a displeje.
Základní	Obnoví základní nastavení fotografování.

4. Označte možnost **[Ano]** a stiskněte tlačítko **OK**.

Uložení nastavení (přiřazení uživatelskému režimu)

Často používaná nastavení a režimy snímání lze uložit do uživatelských režimů (**C1, C2**) (P.52) a vyvolat je k použití dle potřeby jednoduchým otočením přepínače režimů (P.52).

- Ve výchozím nastavení odpovídají uživatelské režimy režimu **P**.

Možnosti zpracování (Režim snímku)

V nastavení **[Režim snímku]** (P.71) můžete provádět jednotlivé úpravy kontrastu, ostrosti a dalších parametrů. Změny parametrů se pro každý režim snímku ukládají samostatně.

1. Vyberte možnost **[Režim snímku]** ve **Fotografickém menu 1** a stiskněte tlačítko **OK**.

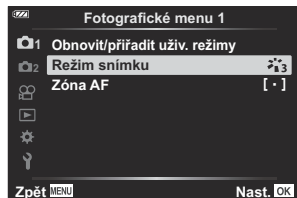

- Fotoaparát zobrazí režim snímku dostupný v aktuálním režimu snímání.

2. Označte možnost pomocí tlačítek Δ ∇ a stiskněte tlačítko **OK**.

- Stisknutím tlačítka \triangleright nastavte podrobné možnosti pro vybraný režim snímku. Pro některé režimy snímku nejsou podrobné možnosti k dispozici.

Ostrost	Zvýrazní se obrysy a snímek vypadá ostřeji, jasněji.
Kontrast	Upraví rozdíl mezi světlými a tmavými oblastmi snímku. Zvýrazněním rozdílu mezi světlými a tmavými oblastmi bude snímek působit jasněji a sytěji.
Saturace	Upraví odstíny a intenzitu barvy snímku. Zvýšením saturace bude snímek působivější, s jasnými tóny.
Gradace	Upraví odstíny a intenzitu barvy snímku. Celkově se snímek zesvětlí nebo ztmaví podle vyznění objektu. Podle kontrastu lze vytvořit tmavé a světlé stíny.
Barevný filtr	Do nastavení [Monotónní] v režim snímku lze přidávat efekty barevných filtrů. Objekt je možné zesvětlit nebo kontrast zostřít podle barvy. Kontrast se zostřuje v pořadí žlutá, oranžová a červená. Zelenou lze účinně použít pro portrétní fotografie.
Monochromat. barvy	Do nastavení [Monotónní] v režim snímku lze přidávat barevné efekty.
Efekt	Nakonfigurujte intenzitu použitého efektu, když je režim snímku nastaven na [i-Enhance] .
Přidat efekty	Umělecké filtry vám také umožňují nastavit efekty rámečku a další efekty.

 Změny kontrastu se neprojeví, pokud je použito jiné nastavení než **[Normální]**.

Výběr oblasti zaostření (Zóna AF)

Při automatickém ostření si můžete vybrat pozici a velikost oblasti zaostření.

 (Všechny oblasti)	Fotoaparát automaticky vybírá ze všech dostupných oblastí ostření.
[·] (Jedna oblast)	Můžete vybrat jednu oblast AF.
Sledování	Fotoaparát automaticky sleduje pohyb objektu, aby byl objekt neustále zaostřený.

Nastavení oblasti AF (Zóna)

Pozici oblasti AF můžete nastavit ručně.

1. Vyberte možnost **[Zóna AF]** ve  Fotografickém menu 1 a stiskněte tlačítko **OK**.
2. Označte možnost **[[·]]** a stiskněte tlačítko **OK**.
3. Označte pozici oblasti AF pomocí tlačítek Δ ∇ \triangleleft \triangleright a stiskněte tlačítko **OK**.
 - Stisknutím a podržením tlačítka **OK** před nastavením pozice vrátíte oblast AF na střed.

 Chcete-li oblast AF přemístit, když je fotoaparát připraven ke snímání, stiskněte a podržte tlačítko **OK**.

 Počet a velikost oblastí AF se liší v závislosti na poměru stran ([P.80](#)).

 Pozici oblasti AF nelze změnit, když se používá digitální telekonvertor.

Neustálé ostření na pohybující se objekty (Sledování)

Fotoaparát může automaticky sledovat pohyb objektu, aby byl objekt neustále zaostřený.

1. Vyberte možnost **[Zóna AF]** ve  Fotografickém menu 1 a stiskněte tlačítko **OK**.

2. Vyberte možnost **[Sledování]** a stiskněte tlačítko **OK**.
3. Stisknutím tlačítka **MENU** se vrátíte na obrazovku snímání.
4. Vyrovnajte oblast AF s objektem a stiskněte tlačítko **OK** při namáčknutém tlačítku spouště.
5. Po detekci objektu bude oblast AF sledovat jeho pohyb a průběžně na něj bude automaticky zaostřovat.
 - Chcete-li zrušit tuto funkci, stiskněte tlačítko **OK**.

⚠ V závislosti na objektu a podmínkách snímání se může stát, že fotoaparát nebude schopen zaostření stabilizovat nebo objekt sledovat.

🔍 Pokud se fotoaparátu nedaří objekt sledovat, bude oblast AF svítit červeně.

🔍 Při použití digitálního telekonvertoru je výběr oblasti AF pevně nastaven na **[1 • 1]** (jedna oblast).

Automatické snímání s pevným intervalem (Intervalové snímání)

Můžete fotoaparát nastavit pro automatické snímání s nastaveným časosběrem. Nasnímané snímky lze také zaznamenat jako jedno video.

1. Označte možnost **[Intervalové snímání]** ve **2** Fotografickém menu 2 a stiskněte tlačítko **OK**.



2. Označte možnost **[Zap]** a stiskněte tlačítko **▷**.
3. Upravte následující nastavení a stiskněte tlačítko **OK**.

Snímek	Vyberte počet snímků pro fotografování. [2]–[299] (snímků)
Prodleva spouště	Vyberte, jak dlouho má fotoaparát čekat před zahájením intervalového fotografování a pořízením prvního snímku. [00:00:00]–[24:00:00]
Interval	Vyberte, jak dlouho má fotoaparát čekat mezi snímky, jakmile začne fotografovat. [00:00:01]–[24:00:00]
Intervalový režim	Vyberte, jestli má fotoaparát upřednostňovat pořizování fotografií ve vybraném intervalu, nebo pořízení vybraného počtu fotografií. [Priorita času]/[Priorita snímků] <ul style="list-style-type: none">• Pokud je zvolena možnost [Priorita času], nemusí předchozí expozice skončit, než má začít další. Konečný počet fotografií může být menší než vybraný počet v možnosti [Snímek], pokud je například [Interval] velmi krátký nebo dokončení snímání pro každý interval trvá příliš dlouho.

Vyhlazování expozice	Upravte expozici, abyste zprůměrovali rozdíly mezi snímky. Tím se vyhladí změny expozice během časosběrného videa. [Vyp]/[Zap]
Časosběrné video	Vyberte, zda se má zaznamenávat časosběrné video. [Vyp]: Fotoaparát ukládá jednotlivé snímky, ale nepoužije je k vytvoření časosběrného videa. [Zap]: Fotoaparát ukládá jednotlivé snímky a zároveň je použije k vytvoření časosběrného videa.
Nastavení videa	Vyberte velikost snímku ([Rozlišení videa]) a snímkovou frekvenci ([sn./s]) pro videa vytvořená pomocí funkce [Časosběrné video] . Dostupné možnosti pro funkci [Rozlišení videa] jsou: [4K], [FullHD], [HD] Dostupné možnosti pro funkci [sn./s] jsou: [30 sn./s], [15 sn./s], [10 sn./s], [5 sn./s]

⑦ Skutečné hodnoty funkcí **[Prodleva spouště]**, **[Interval]** a **[Odhad. čas začátku]** se mohou od vybrané hodnoty lišit v závislosti na nastavení snímání. Uvedené hodnoty jsou určeny k použití jen jako vodítka.

4. Opakovaným stisknutím tlačítka **OK** se vrátíte do Fotografického menu 2.

- Stisknutím tlačítka **MENU** opustíte menu.
- Na obrazovce snímání se objeví ikona  (ikona zobrazuje vybraný počet snímků).



5. Uvolněte spoušť.

- Automaticky se pořídí zadaný počet snímků.
- Časosběrné snímání se zruší, pokud dojde k nějaké z následujících akcí:
 - Dojde k aktivaci přepínače režimů, tlačítka **MENU** nebo tlačítka ; nebo bude připojen kabel USB
- Vypnutím fotoaparátu se intervalové snímání ukončí.

- ⚠ Spustí se **[Kontrola snímků]** (P.141) v **☰** Menu nastavení s dobou zobrazení 0,5 s.
- ⚠ Pokud je čas do snímání nebo interval snímání 1 minuta a 31 sekund nebo delší, displej ztmavne a fotoaparát přejde do úsporného režimu, pokud po dobu 1 minuty není provedena žádná operace. Displej se automaticky zapne 10 s před zahájením snímání pro další interval. Rovněž je možné jej kdykoli znovu zapnout stisknutím tlačítka **ON/OFF**.
- ⚠ Pokud je nějaký snímek zaznamenán nesprávně, nebude časosběrné video vytvořeno.
- ⚠ Pokud není na kartě dostatek volného místa, nebude časosběrné video zaznamenáno.
- ⚠ Pokud není stav baterie dostatečný, může snímání skončit před koncem. Používejte plně nabitě baterie, popř. pro delší snímání použijte napájecí adaptér USB. Používáte-li napájecí adaptér USB, vložte do fotoaparátu baterii a v dialogovém okně, které se zobrazí po připojení kabelu USB, zvolte možnost **[Nabíjení]**. Jakmile se displej vypne, můžete jej znovu zapnout stisknutím tlačítka **ON/OFF** a pokračovat ve fotografování během nabíjení.
- ⚠ Časosběrná videa v rozlišení **[4K]** se na některých počítačích nemusejí zobrazit. Další informace získáte na našich webových stránkách.

Postupné změny ohniskové vzdálenosti v sérii snímků (Zaostřovací řada)

Při každém stisknutí tlačítka spouště fotoaparát automaticky mění ohniskovou vzdálenost v sérii 10, 20 nebo 30 snímků.

1. Vyberte možnost **[Zaostřovací řada]** ve Fotografickém menu 2 a stiskněte tlačítko **OK**.
2. Označte možnost **[Zap]** a stiskněte tlačítko .
3. Upravte následující nastavení a stiskněte tlačítko **OK**.

Prodleva spouště	0 až 30 s	Vyberte dobu, kterou fotoaparát čeká před zahájením snímání.
Počet snímků	10/20/30 (snímků)	Vyberte Zvolte počet snímků v sekvenci bracketingu.
Rozdíl zaostření	Úzký/Normální/ Široký	Vyberte míru, o kterou se ohnisková vzdálenost změní pro každý snímek.

4. Namáčkněte tlačítko spouště a zaostřete.
 - Pokud indikátor zaostření bliká, fotoaparát není zaostřen.

5. Domáčknutím tlačítka spouště zahájíte snímání.

- Fotoaparát pořídí počet snímků vybraný pod položkou **[Počet snímků]**, přičemž u každého změni ohniskovou vzdálenost. Při namáčknutí tlačítka spouště fotoaparát pořídí snímky s vybranou ohniskovou vzdáleností a s ohniskovými vzdálenostmi, které jsou kratší a delší.
- Při bracketingu svítí indikátor **[BKT]** zeleně.
- Snímání končí, když ostření dosáhne ∞ (nekonečna).

Výběr oblasti AF je pevně nastaven na **[[•]]** (jedna oblast).



Expozice a vyvážení bílé budou pevně nastaveny na hodnoty použité pro první snímek v každé sérii.



Zvýšení hloubky ostrosti (Nastavení skl. makra)

Měřte ohniskovou vzdálenost ve vybraném počtu snímků a výsledné snímky spojte do jedné fotografie. Fotoaparát uloží dva snímky: první pořízený snímek a kompozitní snímek.

1. Označte možnost **[Nastavení skl. makra]** ve  2 Fotografickém menu 2 a stiskněte tlačítko **OK**.
2. Upravte následující nastavení a stiskněte tlačítko **OK**.

Prodleva spouště	Vyberte dobu, kterou fotoaparát čeká před zahájením snímání.
Počet snímků	Vyberte počet snímků, které budou pořízeny a sloučeny do finální fotografie. <ul style="list-style-type: none">• První snímek není zahrnut.

3. Otočte přepínačem režimů do polohy .
4. Označte možnost **[Skládání makro]** pomocí tlačítek  a stiskněte tlačítko **OK**.
5. Namáčkněte tlačítko spouště a zaostřete.
 - Pokud indikátor zaostření bliká, fotoaparát není zaostřen.
 - Chcete-li pořádit sérii snímků se stejnou vzdáleností ostření, použijte zámek ostření (P.67) nebo MF (P.79).
6. Domáčknutím tlačítka spouště zahájíte snímání.

- ⓘ Výběr oblasti AF je pevně nastaven na **[ · ]** (jedna oblast).
- ⓘ Expozice a vyvážení bílé budou pevně nastaveny na hodnoty použité pro první snímek v každé sérii.

Razítka s datem (Razítko s datem)

Do fotografií bude vloženo datum a/nebo čas pořízení.



Vyp	Do fotografií nebude vloženo razítko s datem a časem.
Datum	Do fotografií bude vloženo razítko s datem pořízení.
Čas	Do fotografií bude vloženo razítko s časem pořízení.
Datum + čas	Do fotografií bude vloženo razítko s datem a časem pořízení.

- Když je funkce **[Razítko s datem]** zapnuta, zobrazuje se ikona .

ⓘ Razítka s datem/časem nelze odebrat.



ⓘ Tato možnost nebude dostupná, pokud nebylo nastaveno datum a čas.  „První nastavení“ (P.28)

ⓘ Tato možnost není k dispozici pro následující funkce:

- Snímky RAW (včetně snímků pořízených v režimu JPEG+RAW); videa; snímky pořízení při nastavení **[e-Portrét]**, **[Noční obloha]**, **[Živá kompozitní]**, **[Panorama]** nebo **[HDR v protisvětle]** v režimu **SCN**; snímky pořízené při nastavení **[Skládané makro]** nebo **[Zaostřovací řada]** v režimu ; snímky pořízené při nastavení **[HDR]** v režimu ; fotografie pořízené při volbě **[ART]** režimu snímku; fotografie pořízené s přepínačem režimů otočeným do polohy ; snímky pořízení v režimu sériového snímání; nebo fotografie vytvořené pomocí možnosti **[Upravit]** v menu přehrávání.





Snímek a zvuk

Je-li funkce nastavena na **[Zap]**, fotoaparát automaticky zaznamená zvuk po dobu 4 sekund a poté uvolní závěrku. To se hodí, když chcete zaznamenat komentář ke snímku.

- Je-li funkce **[Snímek a zvuk]** zapnuta, zobrazí se ikona .
- Nahraný zvuk lze přehrát pomocí funkce **[Přehrát ]** (P.102).

⚠ Možnost **[Počet snímků]** pro **[Vlastní samospoušť]** bude pevně nastavena na 1.

⚠ Tato možnost není k dispozici pro následující funkce:

- Snímky pořízené v režimu ; snímky zaznamenané při nastavení **[e-Portrét]**, **[Noční obloha]**, **[Živá kompozitní]**, **[Panorama]** nebo **[HDR v protisvětle]** v režimu **SCN**; snímky pořízené při nastavení **[Skládané makro]** nebo **[Zaostřovací řada]** v režimu ; snímky pořízené při nastavení **[ HDR]** v režimu ; snímky pořízené pomocí možnosti **[Intervalové snímání]**

Použití Menu videa

Menu videa



V Menu videa se nastavují funkce nahrávání videa.



Možnost	Popis
Video 🎤	Upravte nastavení pro záznam zvuku během nahrávání videa (P.54). [Vyp] : Nahrávejte videa beze zvuku. [Zap] : Nahrávejte videa se zvukem. [Zap 🎤] : Nahrávejte videa se zvukem a zapnutou redukcí šumu větru.
Hlasitost záznamu	Upravte citlivost vestavěného mikrofону. Upravte citlivost pomocí tlačítek Δ ∇ a současně kontrolujte špičkové úrovně zvuku snímaného mikrofónem za předchozích několik sekund.
Sním. frekvence videa	Vyberte snímkovou frekvenci videa pro nahrávání (P.83). <ul style="list-style-type: none">• Při pořizování videa, které bude přehráváno na televizoru, zvolte snímkovou frekvenci odpovídající video normě tohoto zařízení, protože by jinak nebylo možné video plynule přehrávat. Video normy se liší v závislosti na zemi či regionu: některé používají normu NTSC, jiné PAL.<ul style="list-style-type: none">- Při pořizování videa pro přehrávání na zařízeních NTSC zvolte formát 60p (30p)- Při pořizování videa pro přehrávání na zařízeních PAL zvolte formát 50p (25p)
Přen. rychlost videa	Vyberte míru komprese nahrávání videa (P.83).

🔊 Při nahrávání videa se mohou zaznamenat provozní zvuky objektivu a fotoaparátu. Abyste jejich záznamu zabránili, omezte provozní zvuky minimálním používáním tlačítek fotoaparátu.

🔊 U vysokorychlostního videa nebo u videa pořízeného v režimu snímku ^{ART} 7 (Diorama) se zvuk nenahrává.

 Když je nahrávání videa se zvukem nastaveno na **[Vyp]**, zobrazí se .

Používání Menu přehrávání

Menu přehrávání

Menu přehrávání

 (P.112)

 (P.138)

Upravit (P.103)

Objednávka tisku (P.114)

Reset ochrany (P.139)

Resetovat příkaz sdílení (P.140)

Připojení zařízení (P.176)

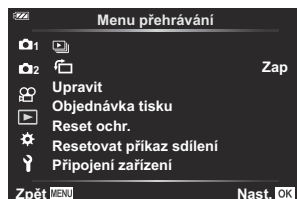

Automatické otáčení snímků pořízených na výšku při prohlížení (↻)

Pokud je nastaveno na **[Zap]**, snímky s orientací na výšku se automaticky otočí a na zařízení použitém k přehrávání se zobrazí se správnou orientací.

Odebrání ochrany ze všech snímků (Reset ochr.)

Odeberte ochranu několika snímků najednou.

1. Označte možnost **[Reset ochr.]** v  Menu přehrávání a stiskněte tlačítko **OK**.
2. Označte možnost **[Ano]** a stiskněte tlačítko **OK**.

Zrušení příkazu sdílení (Resetovat příkaz sdílení)

Zrušení příkazů sdílení nastavených pro snímky.

1. Označte možnost **[Resetovat příkaz sdílení]** v  Menu přehrávání a stiskněte tlačítko **OK**.
2. Označte možnost **[Ano]** a stiskněte tlačítko **OK**.

Použití Menu nastavení

Menu nastavení

Úprava základních nastavení fotoaparátu. K dispozici je např. výběr jazyka a jas displeje. Menu nastavení obsahuje možnosti používané během prvotního nastavení.



Možnost	Popis
Nast. karty	Můžete naformátovat kartu nebo vymazat všechny snímky (P.143, P.144).
🕒 Nastavení (Nastavení data/ času)	Nastavte datum a čas (P.28).
🗣️ (Změna jazyka displeje)	Vyberte jazyk pro menu a průvodce fotoaparátu při konfiguraci funkcí (P.145).
📺 (Nastavení jasu displeje)	Můžete nastavit jas displeje. Označte možnost pomocí tlačítek Δ ∇ .
Kontrola snímků	<p>Vyberte, zda se snímky po pořízení automaticky zobrazí. Můžete také nakonfigurovat, jak dlouho budou snímky zobrazeny. Tato funkce je užitečná pro rychlou kontrolu pořízeného snímku. Další snímek lze pořídit po namáčknutí tlačítka spouště, i když je pořízený snímek stále zobrazen na displeji.</p> <p>[0,3 s] – [20 s]: Slouží k nastavení doby zobrazení (v sekundách) pořízeného snímku na displeji.</p> <p>[Vyp]: Pořízený snímek se na displeji nezobrazí.</p> <p>[Auto ▶]: Zobrazí pořízený snímek a poté přepne do režimu přehrávání. Díky této funkci můžete ihned mazat nepovedené snímky.</p>



Možnost	Popis
Nastavení Wi-Fi/ Bluetooth	Upravte nastavení pro připojení k chytrým telefonům kompatibilním s Wi-Fi/ Bluetooth ® a volitelnému dálkovému ovládání pomocí bezdrátové funkce fotoaparátu (P.182 , P.174).
Menu Stavba	Použijte a konfiguruje nastavení týkající se pořizování fotografií staveb (P.166).

Formátování karty (Nast. karty)

Karty je nutné před prvním použitím nebo po použití v jiném fotoaparátu nebo počítači naformátovat pomocí tohoto fotoaparátu.

⚠ Všechna data uložená na kartě, včetně chráněných snímků, se při formátování vymažou. Při formátování použité karty se ujistěte, že na kartě nejsou žádné snímky, které si chcete uchovat.

👉 „Použitelné karty“ (P.21)

1. Označte možnost **[Nast. karty]** v **☰** Menu nastavení a stiskněte tlačítko **OK**.

- Pokud karta obsahuje nějaká data, objeví se menu. Označte možnost **[Formátovat]** a stiskněte tlačítko **OK**.



2. Označte možnost **[Ano]** a stiskněte tlačítko **OK**.

- Karta bude zformátována.

Odstranění všech snímků (Nast. karty)

Všechny snímky na kartě lze odstranit najednou. Chráněné snímky se neodstraní.

1. Označte možnost **[Nast. karty]** v **☰** Menu nastavení a stiskněte tlačítko **OK**.







2. Označte možnost **[Smazat vše]** a stiskněte tlačítko **OK**.
3. Označte možnost **[Ano]** a stiskněte tlačítko **OK**.
 - Všechny snímky se odstraní.

Výběr jazyka

Pro nabídku a zprávy zobrazované na displeji můžete zvolit jiný jazyk.

1. Označte možnost [] v  Menu nastavení a stiskněte tlačítko **OK**.

2. Označte požadovaný jazyk pomocí ovládacího kolečka nebo tlačítek    .



3. Po označení požadovaného jazyka stiskněte tlačítko **OK**.

Používání Uživatelských menu

Uživatelská menu

Nastavení fotoaparátu lze přizpůsobit pomocí  Uživatelských menu.

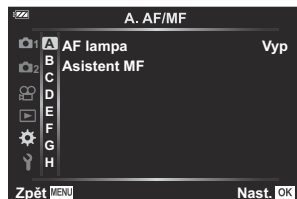

Uživatelské menu



- A** AF/MF (P.147)
- B** Disp/  /PC (P.148)
- C** . Exp/ISO (P.149)
- D**  Vlastní (P.150)
- E**  /Vyvážení bílé/Barva (P.151)
- F** . Nahrát (P.153)
- G** . Senzor pole (P.155)
- H**  Utility (P.156)

A AF/MF

MENU → ⚙ → **A**

Možnost	Popis
AF lampy	Aktivace AF lampy, která svým světlem pomáhá při ostření ve slabém osvětlení. Výběrem možnosti [Vyp] se AF lampy vypne.
Asistent MF	Aktivace Asistenta MF, který pomáhá při ostření během uzamčeného nebo ručního ostření (P.157).

MENU → ⚙️ → **B**

Možnost	Popis
 /Info nast.	<p>Vyberte, které informace se zobrazí po stisknutí tlačítka INFO (P.158).</p> <p>[▶ Info]: Vyberte, které informace se mají zobrazovat při přehrávání na celém displeji.</p> <p>[LV-Info]: Vyberte, které informace se mají zobrazovat, když je fotoaparát v režimu snímání.</p> <p>[📄 Nastavení]: Vyberte, které informace se mají zobrazovat v náhledovém a kalendářovém zobrazení.</p>
Zesíl. náhled	<p>[Vyp]: Změny nastavení, jako expoziční kompenzace, se projeví na displeji.</p> <p>[Zap]: Změny nastavení, jako expoziční kompenzace, se neprojeví na displeji; místo toho bude upraven jas tak, aby se zobrazení co nejvíce blížilo optimální expozici.</p>
Redukce blikání	<p>Omezuje efekt blikání za určitého osvětlení, například při osvětlení zářivkami. Pokud blikání nepotlačí nastavení [Auto], nastavte [50 Hz] nebo [60 Hz] podle obvyklé frekvence napájení v oblasti, ve které fotoaparát používáte.</p>
Zobrazená mřížka	<p>Výběrem možnosti  nebo  zobrazíte na displeji mřížku.</p>
Barva zvýraznění	<p>Vyberte barvu vytažení zvýraznění zaostření na displeji (červená, žlutá, bílá nebo černá), když je možnost [Asistent MF] nastavena na [Zap].</p>
 (Zvuk pípnutí)	<p>Pomocí tlačítek Δ ∇ upravte hlasitost zvuků ovládacích prvků fotoaparátu. Hodnota „0“ vypne zvuky, které fotoaparát vydává, např. při ostření nebo uvolnění závěrky.</p>
HDMI	<p>Nakonfigurujte nastavení pro připojení HDMI (P.161).</p> <p>[Velikost výstupu]: Vyberte digitální videosignál pro připojení k televizoru přes kabel HDMI.</p> <p>[HDMI Control]: Výběrem možnosti [Zap] umožníte ovládat fotoaparát pomocí dálkového ovládání televizoru, který podporuje ovládání HDMI Control. Tato možnost je k dispozici při zobrazení snímků na televizoru.</p>



MENU →  → 

Možnost	Popis
Doladění expozice	Upravte správnou expozici pro každý režim měření zvlášť. <ul style="list-style-type: none"> Efekty se na displeji neprojeví. K provedení běžných nastavení expozice proveďte expoziční kompenzaci (P.58).
ISO-Autom. nast.	<p>[Horní limit / Původní nast.]: Vyberte horní limit a původní hodnotu citlivosti ISO pro nastavení [Auto] pro ISO.</p> <ul style="list-style-type: none"> [Horní limit]: Vyberte horní limit pro automatickou volbu citlivosti ISO. [Původní nast.]: Vyberte původní hodnotu pro automatickou volbu citlivosti ISO. <p>[Nejnižší nast. S/S]: Vyberte expoziční dobu, pod níž fotoaparát automaticky zvýší citlivost ISO v režimech P a A. V případě nastavení na [Auto] fotoaparát nastaví expoziční dobu automaticky.</p>
Filtr šumu	Vyberte míru redukce šumu prováděné při vysokých citlivostech ISO.
Redukce šumu	Tato funkce omezuje šum, který vzniká během dlouhých expozičních časů. <p>[Auto]: Redukce šumu je provedena při dlouhé expoziční době nebo když se zvýší vnitřní teplota fotoaparátu.</p> <p>[Zap]: Redukce šumu se použije pro každý snímek.</p> <p>[Vyp]: Redukce šumu je vypnutá.</p> <ul style="list-style-type: none"> Čas potřebný na redukci šumu se zobrazuje na displeji. Možnost [Vyp] se vybere automaticky během sekvenčního snímání. Za určitých podmínek nebo pro některé objekty nemusí tato funkce pracovat správně.

Šum na snímku

Při snímání s dlouhou expoziční dobou se může na displeji objevit šum. Tento jev vzniká generováním proudu v těch částech obrazového snímače, které obvykle nejsou vystaveny světlu, v důsledku čehož dochází k růstu teploty v obrazovém snímači nebo v budících obvodech obrazového snímače. Toto může rovněž nastat při fotografování s vysokým nastavením ISO v prostředí s vysokou teplotou. Ke snížení tohoto šumu fotoaparát aktivuje funkci redukce šumu.

MENU → ⚙ → **D**

Možnost	Popis
	Při nastavení na hodnotu [Zap] se hodnota expoziční kompenzace přičte k hodnotě kompenzace blesku (P.58 , P.86).
 + Vyvážení bílé	Nastavte vyvážení bílé pro použití s bleskem. [Vyp] : Fotoaparát použije aktuálně vybranou hodnotu vyvážení bílé. [^{WB}AUTO] : Fotoaparát použije automatické vyvážení bílé ([^{WB}AUTO]). [^{WB}⚡] : Fotoaparát použije vyvážení bílé pro blesk ([^{WB}⚡]).

MENU → ⚙️ →

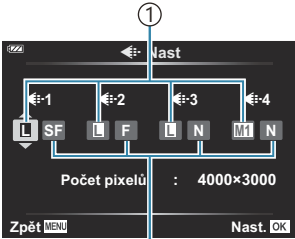
Možnost	Popis
Nastavit	<p>Změňte režim kvality snímku pro snímky ve formátu JPEG. Můžete vybrat z kombinací čtyř velikostí snímku a tří mír komprese (P.81, P.163).</p> <div style="border: 1px solid gray; padding: 10px; margin: 10px 0;"> <p>1. Označte velikost snímku a míru komprese z [-1] na [-4] pomocí tlačítek <◀▶> a upravte hodnotu pomocí tlačítek Δ ▽.</p> <div style="display: flex; align-items: center; justify-content: center;">  <div style="margin-left: 20px;"> <p>① Velikost snímku ② Míra komprese</p> </div> </div> <p>2. Stiskněte tlačítko OK. Zobrazí se výzva k potvrzení.</p> </div>
Vyvážení bílé	<p>Nastavte vyvážení bílé. Také můžete jemně vyladit vyvážení bílé pro jednotlivé režimy(P.75).</p> <div style="border: 1px solid gray; padding: 10px; margin: 10px 0;"> <p>1. Označte požadovanou možnost vyvážení bílé a stiskněte tlačítko ▶.</p> <p>2. Označte osu A (žlutá–modrá) nebo G (zelená–magenta) a tlačítky Δ ▽ vyberte hodnotu.</p> <ul style="list-style-type: none"> • Vyšší hodnoty na ose A (žlutá–modrá) dodávají snímkům červený nádech, nižší hodnoty dodávají snímku modrý nádech. • Vyšší hodnoty na ose G (zelená–purpurová) zdůrazňují zelené odstíny, nižší hodnoty dodávají snímku purpurový nádech. </div>
WB AUTO Zachovat teplé barvy	<p>Pokud chcete zachovat „teplé“ barvy snímků pořízených s žárovkovým osvětlením, vyberte možnost [Zap].</p>

Možnost	Popis
Barevný prostor	<p>Můžete zvolit formát, který zajistí správnou reprodukci barev, když jsou snímky reprodukovány na displeji nebo tiskárně.</p> <p>[sRGB]: Toto je standardní barevný prostor stanovený organizací, která vytváří mezinárodní standardy. Používá se u standardních displejů, tiskáren, digitálních fotoaparátů a různých aplikací. Při normálním nastavení použijte jako standardní nastavení možnost [sRGB].</p> <p>[Adobe RGB]: Tento barevný prostor vytváří širší barevný gamut než sRGB. Pro správný výstup snímků je vyžadován software a hardware, jako je displej, tiskárna atd., které jsou kompatibilní s tímto standardem. První znak názvu souboru bude zobrazen jako podtržítka (_) (např. _xxx0000.jpg).</p>

Možnost	Popis
Název souboru	<p>Vyberte, jak fotoaparát přiřazuje čísla souborů.</p> <p>[Auto]: I po vložení nové karty budou zachována čísla souborů z karty předchozí. Číslování souborů bude pokračovat od posledního použitého čísla nebo od nejvyššího čísla na kartě.</p> <p>[Reset]: Po vložení nové karty začnou čísla složek na 100 a názvy souborů na 0001. Pokud je vložena karta, která již obsahuje snímky, čísla souborů budou začínat od čísla následujícího po nejvyšším čísle souboru na kartě.</p>
Upr. náz snímku	<p>Vyberte, jak budou soubory pojmenovávány při ukládání fotografií a videí na paměťovou kartu. Následující části názvu souboru můžete měnit.</p> <p>sRGB: Pmdd0000.jpg --- Pmdd Adobe RGB: _mdd0000.jpg --- mdd</p> <div style="border: 1px solid gray; padding: 10px;"><ol style="list-style-type: none">1. Označte možnost [sRGB] nebo [Adobe RGB] a stiskněte ▷.2. Pomocí tlačítek <▷ pohybujte kurzorem a tlačítky △ ▽ upravte označené znaky.<ul style="list-style-type: none">• Pokud chcete používat výchozí předpony, vyberte možnost [Vyp].3. Podle potřeby zopakujte krok 2, abyste vytvořili požadovaný název souboru, a poté stiskněte tlačítko OK.</div>

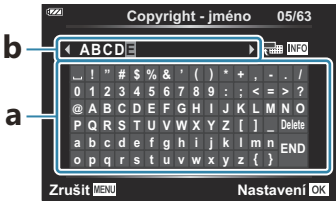
Možnost	Popis
Copyright - nast.	<p>Umožňuje přidat k novým fotografiím jméno fotografa a držitele autorských práv. Jména mohou obsahovat až 63 znaků.</p> <p>[Copyright - info]: Chcete-li do dat Exif u nových fotografií zahrnout jméno fotografa a držitele autorských práv, vyberte možnost [Zap].</p> <p>[Jméno autora]: Zadejte jméno fotografa.</p> <p>[Copyright - jméno]: Zadejte jméno držitele autorských práv.</p> <div style="border: 1px solid gray; padding: 10px; margin: 10px 0;"> <ol style="list-style-type: none"> 1. Vyberte znaky z možnosti a a stiskněte tlačítko OK. Vybrané znaky se objeví v možnosti b. 2. Pro dokončení zadání jména opakujte krok 1. Pak označte možnost [KONEC] a stiskněte tlačítko OK. <ul style="list-style-type: none"> • Pokud chcete znak odstranit, stisknutím tlačítka INFO přesuňte kurzor do b označte znak. Po opětovném stisknutí tlačítka INFO se vrátíte do a, označte možnost [Odstranit] a stiskněte tlačítko OK. </div>  <p>ⓘ Odmítáme jakoukoli odpovědnost za škody vzniklé v důsledku sporů souvisejících s použitím nabídky [Copyright - nast.]. Používejte pouze na vlastní riziko.</p>

MENU → ⚙ → G

Možnost	Popis
Záznam polohy GPS	<p>Pokud chcete zaznamenávat do snímků při pořízení údaje o poloze, zvolte možnost [Zap].</p>
Nadm. výška/ Teplota	<p>Zvolte jednotky teploty a nadmořské výšky v zobrazení údajů ze senzorů. Nadmořskou výšku můžete také kalibrovat.</p> <p>[Kalibrovat nadm. výšku]: Pokud se aktuální nadmořská výška a hodnota zobrazovaná fotoaparátem neshodují, proveďte kalibraci nadmořské výšky.</p> <p>[m/ft]: Vyberte, zda bude nadmořská výška zobrazena v metrech (m), nebo stopách (ft).</p> <p>[°C/°F]: Vyberte, zda bude teplota zobrazena ve stupních Celsia (°C), nebo stupních Fahrenheita (°F).</p> <div style="border: 1px solid gray; padding: 10px;"><ol style="list-style-type: none">1. Označte požadovanou možnost pomocí tlačítek Δ ∇.2. Stiskněte tlačítko \triangleright.3. Označte možnosti pomocí tlačítek Δ ∇ a stisknutím tlačítka OK proveďte výběr.</div>

MENU → ⚙️ → 

Možnost	Popis
Pixel Mapping	Provádějte současné kontroly obrazového senzoru fotoaparátu a funkcí zpracování snímků (P.245).
Nastavení úrovní	Úhel vodováhy můžete kalibrovat. [Reset] : Resetujte vodováhu do původního továrního nastavení. [Nastavení] : Vyberte současný úhel fotoaparátu jako základní polohu 0.
Úsp. režim	Vyberte prodlevu, po které fotoaparát přejde do úsporného režimu, když neprovedete žádnou operaci. V úsporném režimu je činnost fotoaparátu pozastavena a displej se vypne. <ul style="list-style-type: none">• Normální činnost lze obnovit stisknutím nějakého tlačítka nebo namáčknutím tlačítka spouště.
Certifikace	Zobrazení ikon certifikací.

Asistent ručního ostření (Asistent MF)

MENU → ⚙ → [A] → [Asistent MF]

Tato funkce slouží pro podporu ručního ostření. Pokud se během zámku ostření nebo ručního ostření změní poloha ostření, fotoaparát zvýrazní obrysy nebo přiblíží zobrazení na displeji na oblast záběru.



Zvětšit	Zvětší část obrazovky. <ul style="list-style-type: none">Objekt ve středu snímku je zobrazen zvětšený. Pokud používáte zámek ostření (P.67), místo, na kterém je ostření uzamčeno, se zobrazí zvětšené.
Zvýraznění	Zobrazí jasně viditelné obrysy se zvýrazněním hran. Barvu obrysů si můžete vybrat.  [Barva zvýraznění] (P.148)

- Když je zapnuta funkce zvýraznění, bývají okraje malých předmětů zvýrazněny o něco více. Není to ale zárukou přesného zaostření.
- V závislosti na objektu mohou být obrysy špatně viditelné, pokud jsou možnosti **[Zvětšit]** a **[Zvýraznění]** nastaveny na **[Zap]**.

Přidání zobrazení informací pomocí tlačítka **INFO** (/Nastavení info)

MENU →  → **B** → [ /Info nastavení]

Info (Zobrazení informací o přehrávání)

Pomocí možnosti [ **Info**] můžete přidat následující zobrazení informací o přehrávání. Přidaná zobrazení jsou zobrazena opakovaným stisknutím tlačítka **INFO** během přehrávání. Můžete také nastavit, aby se nezobrazovaly displeje, které se objevují při původním nastavení.  „Přepnutí zobrazení informací“ (P.92)

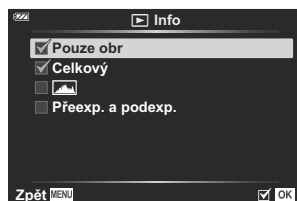

Zobrazení histogramu

Na histogramu se zobrazuje rozložení jasu na snímku. Vodorovná osa představuje jas, hodnoty na svislé ose a počet pixelů s danou hodnotou jasu v rámci celého snímku.



Zobrazení přeexponovaných a podexponovaných oblastí

Oblasti přesahující horní limit jasu jsou zobrazeny červeně a oblasti přesahující spodní limit modře.



LV-Info (Zobrazení informací o snímání)

Vyberte informace zobrazované na obrazovce živého náhledu.  „Přepnutí informačního displeje“ (P.33)

Do **[LV-Info]** lze přidat histogram, zobrazení přeexponovaných a podexponovaných oblastí a vodováhu. Vyberte možnost **[Vlastní 1]** nebo **[Vlastní 2]** a pak zvolte zobrazení, která chcete přidat. Přidávaná zobrazení můžete prohlížet opakovaným stisknutím tlačítka **INFO** během snímání. Můžete také nastavit, aby se nezobrazovaly displeje, které se objevují při původním nastavení.



Zobrazení vodováhy



Znázorňuje orientaci fotoaparátu. Směr náklonu je vyznačen na svislé liště a vodorovný směr na vodorovné liště. Když se lišty zbarví zeleně, znamená to, že je fotoaparát v rovině.

- Indikátory na vodováze použijte jako vodítko.
- Chybu v zobrazení lze napravit kalibrací (P.156).

Nastavení (náhledové/kalendářové zobrazení)

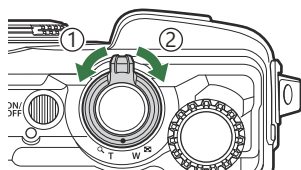
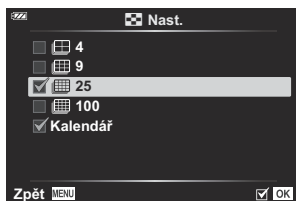
Můžete změnit počet snímků zobrazených v náhledovém zobrazení a pomocí  **Nastavení** nastavit, aby se nezobrazovaly obrazovky, které se zobrazují při původním nastavení. Displeje označené zaškrtnutím lze prohlížet otáčením páčky zoomu.



- ① Proti směru hodinových ručiček (strana )
- ② Po směru hodinových ručiček (strana )

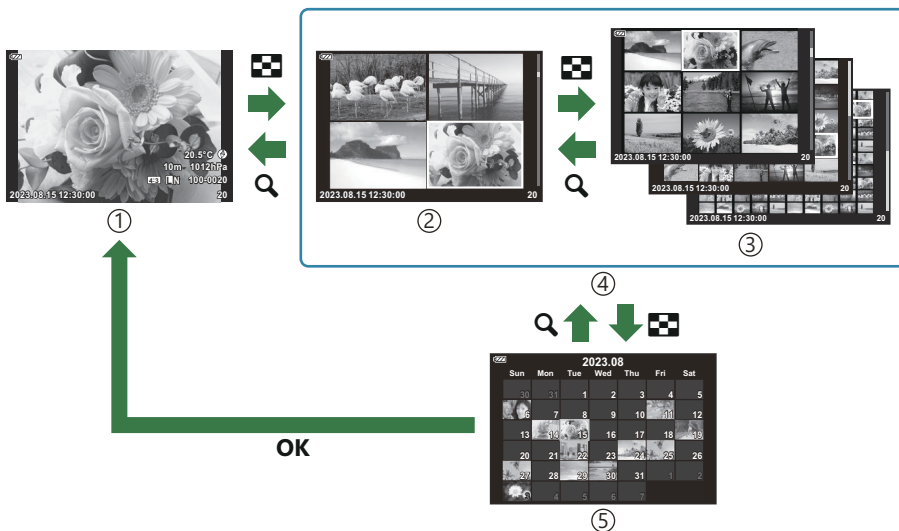

Zobrazení snímků ve fotoaparátu na televizoru (HDMI)

MENU → ⚙ → B → [HDMI]

Pro přehrávání zaznamenaných snímků na svém televizoru použijte samostatně prodáváný kabel (k fotoaparátu). Tato funkce je dostupná během snímání. Pokud připojíte fotoaparát k televizoru s rozlišením HD pomocí kabelu HDMI, budete moci prohlížet snímky ve vysoké kvalitě na televizní obrazovce.

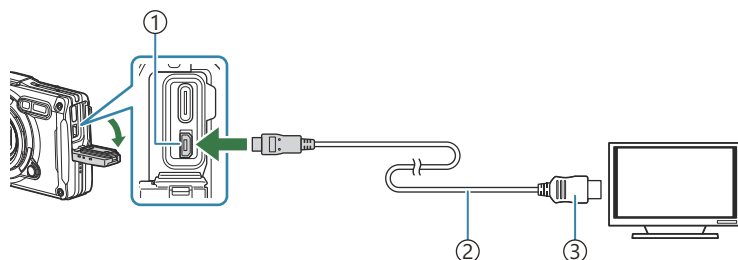

- ① Konektor HDMI (typ D)
- ② Kabel HDMI
- ③ Typ A

Propojte televizor a fotoaparát a přepněte zdroj vstupu na televizoru.

- Při připojení kabelu HDMI se vypne displej fotoaparátu.

🔗 Informace o přepnutí na vstup HDMI naleznete v návodu dodávaném k televizoru.

🔗 Pokud je fotoaparát připojen pomocí kabelu HDMI, můžete zvolit typ digitálního video signálu. Přizpůsobte nastavení výstupu podle nastavení vstupu na televizoru.

4K	Pokud je to možné, signál vystupuje ve formátu 4K (3840 × 2160).
1080p	Pokud je to možné, signál vystupuje ve formátu Full HD (1080p).
720p	Pokud je to možné, signál vystupuje ve formátu HD (720p).
480p/576p	Signál vystupuje ve formátu 480p/576p.

- 🔗 V závislosti na nastavení televizoru může být obraz oříznutý a některé indikátory nemusí být vidět.
- 🔗 Nepřipojujte fotoaparát k jiným zařízením HDMI. Mohlo by dojít k poškození fotoaparátu.
- 🔗 Rozhraní HDMI nelze použít, když je fotoaparát připojen k počítači pomocí USB.
- 🔗 Výstupní formát v případě, že je v režimu fotografování zvolena možnost **[4K]**, je priorita 1080p.

Použití dálkového ovládání televizoru

Fotoaparát je možné ovládat pomocí dálkového ovládání televizoru, pokud je připojen k televizoru, který podporuje ovládání HDMI Control. Nastavte možnost **[HDMI Control]** na **[Zap]**. Pokud je vybrána možnost **[Zap]**, fotoaparát lze použít pouze k přehrávání. Displej fotoaparátu se vypne.

- Fotoaparát můžete ovládat podle průvodce obsluhou zobrazovaném na televizoru.
- Při přehrávání po jednom snímku můžete zobrazit nebo skrýt zobrazení informací stisknutím červeného tlačítka a zobrazit nebo skrýt indexové zobrazení stisknutím zeleného tlačítka.

ⓘ Všechny televizory nemusí podporovat všechny popsání funkce.

Kombinace velikostí snímků JPEG a míry komprese (⏪ Nastavit)

MENU → ⚙ → E → [⏪ Nastavit]

Můžete nastavit kvalitu snímků JPEG spojením velikosti snímku a míry komprese.

Velikost snímku (Počet pixelů)	Míra komprese			Použití
	Nejvyšší	Vysoká	Normální	
Velká (4000 × 3000)	L SF	L F	L N	Zvolte pro danou velikost tisku
Střední 1 (3200 × 2400)	M1 SF	M1 F	M1 N	
Střední 2 (1920 × 1440)	M2 SF	M2 F	M2 N	
Malá (1280 × 960)	S SF	S F	S N	Pro malé tisky a použití na webových stránkách

Použití Menu Stavba

Menu Stavba

Když je možnost **[Menu Stavba]** (P.166) nastavena na **[Zap]**, je možné používat následující funkce.

- **[Stavba]** v režimu **SCN** (P.167)
- Konfigurace velikosti snímku pro Menu Stavba (P.169)
- **[Zobrazená mřížka]** v Menu Stavba (P.171)

Upozornění

- Tento fotoaparát byl vyvinut a vyroben a prodává se jako fotoaparát pro všeobecné použití. Nebyl speciálně navržen tak, aby poskytoval mechanický výkon pro konkrétní zamýšlené použití.
- Protože vestavěné funkce GPS a elektronického kompasu fotoaparátu nebyly navrženy pro účely, které vyžadují vysokou přesnost, nelze zaručit, že naměřené hodnoty (zeměpisná šířka, délka, směr, teplota atd.) jsou přesné.
- S výjimkou záruky uvedené v našich záručních zásadách neposkytneme náhradu za žádné škody (včetně finanční ztráty, přerušení práce, ztráty práce nebo pracovních informací nebo jiných časových nebo peněžních ztrát) vyplývající z používání tohoto výrobku ani za nemožnost používat tento výrobek.

Zobrazení Menu Stavba

1. Stisknutím tlačítka **MENU** zobrazíte menu.
2. Označte možnost **[Menu Stavba]** v **☷** Menu nastavení a stiskněte tlačítko **OK**.
ⓘ **[Menu Stavba]** nelze nastavit, pokud na fotoaparátu nejsou nastaveny datum a čas.

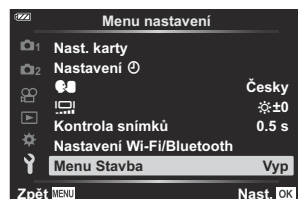

3. Označte možnost **[Zap]** a stiskněte tlačítko **OK**.
4. Stisknutím tlačítka **MENU** opustíte menu.

[Stavba] v režimu SCN

Používejte fotoaparát způsobem vhodným pro konkrétní místo fotografování a pořizujte jasné snímky.

1. Otočte přepínačem režimů do polohy **SCN**.

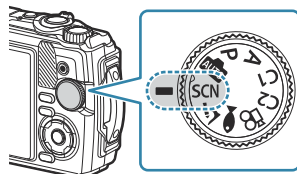





2. Označte možnost **[Stavba]** pomocí tlačítek Δ ∇ \triangleleft \triangleright a stiskněte tlačítko **OK**.



3. Vyberte scénický pomocí tlačítek \triangleleft \triangleright a stiskněte tlačítko **OK**.

	Stavba 1	<p>Pořizujte standardní fotografie staveb. Je omezen jev, kdy se na snímcích objevují prach a déšť jako bílé tečky.</p> <p>☞ Pokud se fotoaparát třese, je možné problém vyřešit použitím režimu [Stavba 2].</p> <p>☞ Maximální citlivost ISO je 3200.</p>
	Stavba 2	<p>Použijte toto nastavení, když jsou snímky pořízené v režimu [Stavba 1] tmavé. Toto nastavení je méně náchylné k otřesům fotoaparátu. Pokud se fotoaparát třese i při použití režimu [Stavba 2], použijte stativ.</p> <p>⚠ Při vyšší citlivosti ISO mohou být snímky zrnitější, proto snímek zkontrolujte a ujistěte se, že je jeho kvalita vhodná pro dané účel.</p> <p>☞ Maximální citlivost ISO je 6400.</p>
	Stavba 3	<p>Ve srovnání s režimem [Stavba 1] budou tmavé oblasti světlejší, takže je toto nastavení vhodné pro místa s velkými rozdíly v osvětlení.</p> <p>⚠ Při fotografování na osvětlených místech, jako jsou venkovní lokace ve slunečných dnech, může celý snímek působit bíle.</p> <p>☞ Maximální citlivost ISO je 1600.</p>

	Interiér	Toto nastavení je vhodné pro fotografování s bleskem v širokých prostorech. Snímky budou vypadat světle od popředí až po pozadí.
	Dlouhá expozice	Toto nastavení se hodí pro fotografování se stativem v noci. Otřesům fotoaparátu při uvolnění západky navíc zabrání použití samospouště (P60).
	Dokumenty	Toto nastavení je vhodné pro fotografování tištěných materiálů ve formátu A4 nebo A3, například dokumentů a výkresů.
	Panorama	Pořizování snímků s širokým úhlem záběru.

4. Uvolněte spoušť.

 Při fotografování se můžete opřít o zeď nebo se jinak podepřít, aby snímek nebyl rozmazaný.

 Při použití režimu **[Stavba 1]**, **[Stavba 2]** nebo **[Stavba 3]** nelze použít některé funkce.

 Při výběru režimu **[Stavba 1]**, **[Stavba 2]**, **[Stavba 3]**, **[Dlouhá expozice]**, **[Dokumenty]** nebo **[Panorama]** je blesk vypnut, čímž se zabrání pořízení vhodných snímků na zcela neosvětlených místech. V takových případech vyberte režim **SCN** (scéna), ve kterém je blesk zapnut.



Konfigurace velikosti snímku pro Menu Stavba

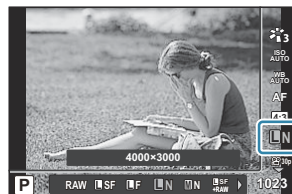

Když je [Menu Stavba] nastaveno na [Vyp], je možné nastavit velikost snímku (CAL S H/CAL S) a míru komprese (N) pro Menu Stavba z kvality snímku pro fotografie.

Konfigurace nastavení z kvality snímku pro fotografie

1. Stiskněte tlačítko **OK** a poté označte možnost  Kvalita snímku pomocí tlačítek Δ ∇ .



2. Označte možnost  nebo  pomocí tlačítek \triangleleft \triangleright a stiskněte tlačítko **OK**.

 Pro použití možnosti [CAL S H] nebo [CAL S] v kombinaci s jinou mírou komprese (SF nebo F) změňte nastavení v možnosti [ Nastavit] (P.151).

 Je-li možnost [Menu Stavba] nastavena na [Zap], **M1** je zobrazeno jako **M**, **M2** je zobrazeno jako **CAL S H** a **S** je zobrazeno jako **CAL S**.

Konfigurace nastavení z Fotografického menu (Jednoduchý CAL S)

Když je možnost [Jednoduchý CAL S] nastavena na [CAL S H] nebo [CAL S], bude kvalita snímku pro Menu Stavba vybrána automaticky při zapnutí fotoaparátu.

1. Stisknutím tlačítka **MENU** zobrazíte menu.

2. Vyberte možnost **[Jednoduchý CALS]** ve  Fotografickém menu 1 a stiskněte tlačítko **OK**.

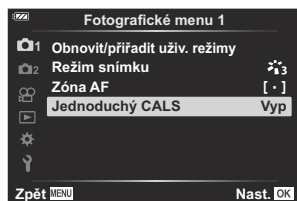



3. Označte možnost **[CAL S H]** nebo **[CAL S]** pomocí tlačítek Δ ∇ a stiskněte tlačítko **OK**.
- Je-li vybrána možnost **[CAL S H]**, zvolí se při zapnutí fotoaparátu automaticky **CAL S H**.
 - Je-li vybrána možnost **[CAL S]**, zvolí se při zapnutí fotoaparátu automaticky **CAL S**.
 - Je-li vybrána možnost **[Vyp]**, budou velikost snímku a míra komprese nastaveny podle nastavení použitého těsně před vypnutím fotoaparátu.

4. Stisknutím tlačítka **MENU** opustíte menu.

ⓘ Pro nastavení **[Panorama]** možnosti **[Stavba]** v režimu **SCN** (Scéna) může velikost sloučeného snímku překročit přibližně 3 M (1920 × 1440), i když je režim snímku nastaven na **[CAL S H]** nebo **[CAL S]**.

[Zobrazená mřížka] v Menu Stavba

Když je možnost **[Zobrazená mřížka]** nastavena na , zobrazí se oranžová vodící mřížka s 25 segmenty. Je-li zvolena možnost , zobrazí se šedá vodící mřížka zlatého řezu.

 Když je zobrazena oranžová vodící mřížka s 25 segmenty, není možné zobrazit histogram.

Připojení fotoaparátu k externím zařízením

Připojení k externím zařízením

Po připojení fotoaparátu k externímu zařízení, jako počítač nebo chytrý telefon, lze provádět řadu činností.  „Připojení k chytrému telefonu“ (P:175), „Kopírování snímků do počítače“ (P:185), „Propojení fotoaparátu a dálkového ovládání“ (P:188), „Připojení fotoaparátu k televizorům nebo externím displejům (HDMI)“ (P:194)

Bezpečnostní upozornění při používání funkcí Wi-Fi a Bluetooth®

V zemích, regionech a na místech, kde je zakázáno používat bezdrátové sítě LAN a připojení prostřednictvím **Bluetooth®**, tyto funkce vypněte.

Fotoaparát je vybaven vestavěnou bezdrátovou technologií LAN a **Bluetooth®**. Použití těchto funkcí mimo zemi nebo oblast, kde byl fotoaparát zakoupen, může odporovat místním předpisům pro bezdrátové připojení.

V určitých zemích a regionech může být nezákonné získávat informace o poloze bez předchozího předložení žádosti úřadům. Z toho důvodu může být v některých prodejních oblastech fotoaparát nastaven tak, aby nezobrazoval informace o poloze.

Pokud s fotoaparátem cestujete do zahraničí, mějte na paměti, že některé oblasti nebo země mohou mít zákony upravující používání této funkce. Předem si ověřte platné zákony a při používání fotoaparátu je dodržujte. Naše společnost nenesе žádnou zodpovědnost za porušování místních předpisů ze strany uživatele.

V letadlech a na jiných místech, kde je použití Wi-Fi zakázáno, tuto funkci vypněte.  [Vypnutí bezdrátových funkcí fotoaparátu \(P.174\)](#)

- ① Komunikace přes rádiové vlny může být zachycena. Mějte to předem na paměti.
- ① Anténa sloužící k vysílání a příjmu dat je umístěna v úchyту. Udržujte kovové předměty co nejdále.
- ① Při přenášení fotoaparátu v brašně nebo jiném obalu může být jeho signál blokován materiálem brašny nebo jinými předměty v ní, což může bránit komunikaci mezi vaším fotoaparátem a chytrým telefonem.
- ① Když je fotoaparát připojen k Wi-Fi, baterie se vybíjí rychleji. Pokud je baterie slabá, může dojít k přerušování komunikace i uprostřed vysílání nebo příjmu.
- ① V oblastech, kde se vytvářejí magnetická pole, statická elektřina nebo rádiové vlny, jako jsou například mikrovlnné trouby a bezdrátové telefony, může být komunikace obtížná nebo pomalá.
- ① Některé funkce bezdrátové sítě LAN nelze použít, když je přepínač ochrany proti zápisu karty nastaven do polohy „LOCK“.

Vypnutí bezdrátových funkcí fotoaparátu

Vypněte bezdrátové funkce fotoaparátu (Wi-Fi/**Bluetooth**®).

1. Označte možnost **[Nastavení Wi-Fi/Bluetooth]** v **☰** Menu nastavení a stiskněte tlačítko **▷**.
2. Vyberte možnost **[Bezdrátové funkce]** a stiskněte tlačítko **▷**.
3. Vyberte možnost **[Vyp]** a stiskněte tlačítko **OK**.

🔗 Následující funkce budou vypnuté.

- **[Připojení zařízení]** (P.176), **[Bluetooth]** (P.178)

🔌 Chcete-li vypnout pohotovostní režim bezdrátového připojení a ukončit bezdrátový přenos při zapnutém fotoaparátu, nastavte možnost **[Nastavení Wi-Fi/Bluetooth]** > **[Bluetooth]** v **☰** Menu nastavení na **[Vyp]**. 🖱️ „Nastavení pohotovosti bezdrátového připojení při zapnutém fotoaparátu“ (P.178)

Připojení fotoaparátu k chytrému telefonu

Připojení k chytrému telefonu

Pomocí funkcí bezdrátové sítě LAN (Wi-Fi) a **Bluetooth®** fotoaparátu připojte fotoaparát k chytrému telefonu, na kterém můžete použít vyhrazenou aplikaci k rozšíření možností využívání fotoaparátu před pořízením záběru i poté. Po navázání spojení můžete snímky stahovat a pořizovat vzdáleně a přidávat ke snímkům ve fotoaparátu informace o poloze.

- Správné fungování není zaručeno na všech chytrých telefonech.

Věci, které můžete dělat v aplikaci OM Image Share

- **Stáhnout snímky z fotoaparátu do chytrého telefonu**

Stáhnout snímky označené ke sdílení (P.108) do svého chytrého telefonu.

Chytrý telefon můžete použít také k výběru snímků, které mají být staženy z fotoaparátu.

- **Dálkové fotografování z chytrého telefonu**

Fotoaparát můžete ovládat na dálku a fotografovat z chytrého telefonu.

- **Zpracování nádherných snímků**

Pomocí intuitivních ovládacích prvků můžete na snímky stažené do chytrého telefonu aplikovat působivé efekty.

- **Přidávání značek GPS do snímků z fotoaparátu**



S pomocí funkce GPS chytrého telefonu můžete při pořizování snímků fotoaparátem přidávat informace o poloze.

Podrobnosti naleznete na našich webových stránkách.

Párování fotoaparátu s chytrým telefonem

Při prvním propojení zařízení proveďte níže uvedený postup.

- Nastavení párování upravte pomocí aplikace OI Image Share, nikoli aplikace pro nastavení, která je součástí operačního systému chytrého telefonu.

1. Spustíte vyhrazenou aplikaci OM Image Share, kterou jste předem nainstalovali na svůj chytrý telefon.
2. Vyberte možnost **[Připojení zařízení]** v  Menu přehrávání a stiskněte .
 - Funkci **[Připojení zařízení]** můžete také spustit stisknutím a podržením tlačítka **MENU**, když je fotoaparát připravený ke snímání.
3. Pro úpravu nastavení Wi-Fi/**Bluetooth** se řiďte pokyny na obrazovce.
 - Místní název a heslo **Bluetooth**, SSID a heslo Wi-Fi a QR kód se zobrazí na displeji.



- ① Místní název **Bluetooth**
Heslo **Bluetooth**
- ② SSID Wi-Fi
Heslo Wi-Fi
- ③ QR kód

4. Klepněte na ikonu fotoaparátu ve spodní části obrazovky aplikace OM Image Share.
 - Zobrazí se karta **[Snadná instalace]**.

- 5.** Podle pokynů na obrazovce aplikace OM Image Share naskenujte QR kód a upravte nastavení připojení.
- Pokud nelze naskenovat QR kód, postupujte podle pokynů na obrazovce aplikace OM Image Share a upravte nastavení ručně.
 - **Bluetooth**: Pro připojení vyberte místní název a do dialogového okna nastavení **Bluetooth** v aplikaci OM Image Share zadejte heslo, které se zobrazí na displeji fotoaparátu.
 - Wi-Fi: Pro připojení zadejte do dialogového okna nastavení Wi-Fi v aplikaci OM Image Share SSID a heslo, které se zobrazí na displeji fotoaparátu.
 - Po dokončení párování se zobrazí ikona  1.
 - Ikona **Bluetooth**® indikuje stav následujícím způsobem:
 - : Fotoaparát vysílá bezdrátový signál.
 - : Bylo navázáno bezdrátové připojení.

- 6.** Pro ukončení připojení Wi-Fi stiskněte tlačítko **MENU** na fotoaparátu.
- K vypnutí fotoaparátu a ukončení připojení můžete rovněž využít aplikaci OM Image Share.
 - Při původním nastavení je **Bluetooth**® aktivní i po ukončení připojení k síti Wi-Fi, abyste mohli fotografovat vzdáleně pomocí chytrého telefonu. Pokud chcete, aby se při ukončení připojení k síti Wi-Fi ukončilo také připojení pomocí rozhraní **Bluetooth**®, nastavte **[Bluetooth]** na **[Vyp]**.

Nastavení pohotovosti bezdrátového připojení při zapnutém fotoaparátu



Můžete si zvolit, zda bude fotoaparát po zapnutí v pohotovostním režimu pro navázání bezdrátového připojení s chytrým telefonem nebo volitelným dálkovým ovládáním.



1. Označte možnost **[Nastavení Wi-Fi/Bluetooth]** v **☰** Menu nastavení a stiskněte tlačítko **▷**.

2. Označte možnost **[Bluetooth]** a stiskněte **▷**.

ⓘ Než budete pokračovat, spárujte fotoaparát s chytrým telefonem nebo volitelným dálkovým ovládáním. Možnost **[Bluetooth]** nelze vybrat, dokud nebude párování dokončeno.

3. Označte požadovanou možnost a stiskněte tlačítko **OK**.



Vyp	Fotoaparát nebude v pohotovostním režimu pro bezdrátové připojení a bezdrátový signál nebude po zapnutí vysílán. Za účelem spojení s chytrým telefonem vyberte možnost [Připojení zařízení] (P.176) v Menu přehrávání fotoaparátu.
Zap 	Když je fotoaparát zapnutý, bude vysílat bezdrátový signál a bude v pohotovostním režimu pro bezdrátové připojení. Pomocí aplikace OM Image Share můžete fotoaparát připojit k chytrému telefonu a snímat dálkově nebo přenášet snímky.
Zap  	Když je fotoaparát zapnutý, zahájí přenos bezdrátových signálů, a pokud již byl spárován s volitelným dálkovým ovládáním (P.188), bude čekat na připojení dálkového ovládání.

- Jelikož možnosti v menu **[Bluetooth]** také umožňují zobrazení stavu **Bluetooth®**, objeví se vedle možností **[Vyp]**, **[Zap ** a **[Zap  ** označení **[Zastaveno]** nebo **[Prohíhá]**.

ⓘ Je-li ve vyhrazené aplikaci OM Image Share aktivován protokol záznamů GPS, budou ke snímkům pořízeným při vybrané možnosti **[Zap ** přidány údaje o poloze stažené z aplikace.

Přenos snímků do chytrého telefonu

Ve fotoaparátu můžete vybrat snímky a načíst je do chytrého telefonu. Snímky, které chcete sdílet, můžete ve fotoaparátu vybrat i předem.  „Výběr snímků ke sdílení (Příkaz sdílení)“ (P.108)

- Pokud je možnost **[Bluetooth]** (P.178) nastavena na **[Vyp]** nebo **[Zap , vyberte **[Zap .****
- Výběrem **[Zap  u možnosti **[Bluetooth]** (P.178) se fotoaparát dostane do pohotovostního režimu a je připraven na bezdrátové připojení.**

1. Klepněte na tlačítko **[Import fotografií]** v aplikaci OM Image Share na chytrém telefonu.

 V závislosti na chytrém telefonu se může zobrazit obrazovka pro potvrzení připojení Wi-Fi.

Při připojování chytrého telefonu a fotoaparátu postupujte podle pokynů na obrazovce.

- Zobrazí se seznam všech snímků ve fotoaparátu.

2. Vyberte snímky, které chcete přenést, a klepněte na tlačítko Uložit.

- Po dokončení ukládání můžete odpojit fotoaparát od chytrého telefonu.
- Pomocí možnosti **[Import fotografií]** lze také stahovat snímky do chytrého telefonu připojeného přes možnost **[Připojení zařízení]** v menu fotoaparátu, i když je možnost **[Bluetooth]** (P.178) nastavena na **[Vyp]** nebo **[Zap .**

Dálkové snímání pomocí chytrého telefonu (živý náhled)

Ovládáním fotoaparátu z chytrého telefonu můžete fotografovat vzdáleně a zároveň kontrolovat živý náhled na displeji chytrého telefonu.

- Na fotoaparátu se zobrazí obrazovka připojení, přičemž všechny funkce lze ovládat z chytrého telefonu.
- Pokud je možnost **[Bluetooth]** (P.178) nastavena na **[Vyp]** nebo **[Zap❯]**, vyberte **[Zap❯]**.
- Výběrem **[Zap❯]** u možnosti **[Bluetooth]** (P.178) se fotoaparát dostane do pohotovostního režimu a je připraven na bezdrátové připojení.

1. Spustíte aplikaci OM Image Share a klepněte na možnost **[Dálkové ovl.]**.

2. Klepněte na možnost **[Živý náhled]**.

3. Klepnutím na tlačítko spouště pořídíte snímek.

- Pořízený snímek se uloží na paměťovou kartu ve fotoaparátu.

- Pomocí možnosti **[Živý náhled]** lze také pořizovat snímky z chytrého telefonu připojeného přes možnost **[Připojení zařízení]** (P.176) v menu fotoaparátu, i když je možnost **[Bluetooth]** (P.178) nastavena na **[Vyp]** nebo **[Zap❯]**.
- Dostupné možnosti snímání jsou částečně omezené.

Dálkové snímání pomocí chytrého telefonu (dálková závěrka)

Ovládáním fotoaparátu z chytrého telefonu můžete fotografovat vzdáleně (dálková závěrka).

- K dispozici jsou všechny funkce fotoaparátu. Kromě toho můžete fotit snímky a nahrávat videa pomocí tlačítka spouště na obrazovce chytrého telefonu.
- Pokud je možnost **[Bluetooth]** (P.178) nastavena na **[Vyp]** nebo **[Zap❯]**, vyberte **[Zap❯]**.
- Výběrem **[Zap❯]** u možnosti **[Bluetooth]** (P.178) se fotoaparát dostane do pohotovostního režimu a je připraven na bezdrátové připojení.

1. Spustíte aplikaci OM Image Share a klepněte na možnost **[Dálkové ovl.]**.

2. Klepněte na možnost **[Dálková závěrka]**.

3. Klepnutím na tlačítko spouště pořídíte snímek.

- Pořízený snímek se uloží na paměťovou kartu ve fotoaparátu.

- Pomocí možnosti **[Dálková závěrka]** lze také pořizovat snímky z chytrého telefonu připojeného přes možnost **[Připojení zařízení]** (P.176) v menu fotoaparátu, i když je možnost **[Bluetooth]** (P.178) nastavena na **[Vyp]** nebo **[Zap❯]**.

Resetování nastavení bezdrátové sítě LAN/ Bluetooth®

Obnovení původního nastavení [**Nastavení Wi-Fi/Bluetooth**]:

- 1.** Označte možnost [**Nastavení Wi-Fi/Bluetooth**] v **Ÿ** Menu nastavení a stiskněte tlačítko **▷**.
- 2.** Označte možnost [**Resetovat nastavení**] a stiskněte **▷**.
- 3.** Vyberte možnost [**Ano**] a stiskněte tlačítko **OK**.

☞ Dojde k resetování následujících nastavení:

- [**Bezdrátové funkce**] (P.174), [**Bluetooth**] (P.178) a [**Heslo připojení**] (P.183)

☞ Resetováním bezdrátového nastavení se ukončí spárování mezi fotoaparátem a chytrými telefony. Před připojením k chytrému telefonu musíte zařízení znovu spárovat (P.176).

Resetováním bezdrátového nastavení se také ukončí spárování mezi fotoaparátem a dálkovým ovládáním. Před připojením k dálkovému ovládání musíte zařízení znovu spárovat (P.188).

Změna hesla

Změna hesla pro připojení k chytrému telefonu:

- 1.** Označte možnost **[Nastavení Wi-Fi/Bluetooth]** v **☰** Menu nastavení a stiskněte tlačítko **▷**.
 - 2.** Označte možnost **[Heslo připojení]** a stiskněte **▷**.
 - 3.** Stiskněte tlačítko **⊙** podle pokynů průvodce na obrazovce.
 - Nastaví se nové heslo.
- Nyní můžete změnit heslo pro připojení k chytrému telefonu i heslo pro připojení přes **Bluetooth®**.
 - Po změně hesla se znovu připojte k chytrému telefonu.  „[Párování fotoaparátu s chytrým telefonem](#)“ (P.176)

Připojení fotoaparátu k počítači

Připojení fotoaparátu k počítači

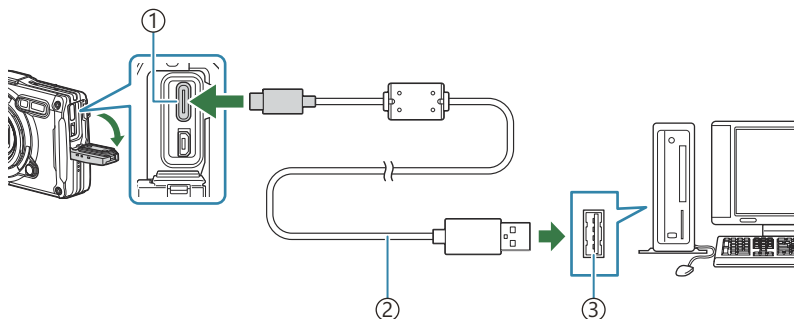

- ① Konektor USB (typ C)
- ② Kabel USB (dodán s fotoaparátem)
- ③ USB port

- Po připojení fotoaparátu k počítači pomocí USB by se na displeji mělo zobrazit dialogové okno, které vás vyzve k výběru hostitele.
- ⚠ Při připojení fotoaparátu k počítači prostřednictvím rozhraní USB lze nabíjet baterii. Doba nabíjení se liší v závislosti na výkonu počítače. (V některých případech to může trvat přibližně 10 hodin.)
- ⚠ Pokud se na obrazovce fotoaparátu nic nezobrazí ani po připojení fotoaparátu k počítači, pravděpodobně je vybitá baterie. Použijte plně nabitou baterii.
- ⚠ Přenos dat není zaručen při použití těchto OS ani v případě, že je počítač vybaven rozhraním USB.
 - U počítačů s doplněným portem USB, např. na přidavné desce apod., u počítačů bez předinstalovaného operačního systému nebo u doma sestavených počítačů
- ⚠ Fotoaparát nelze ovládat, pokud je fotoaparát připojen k počítači.
- ⚠ Pokud počítač fotoaparát nedetekuje, odpojte a znovu připojte kabel USB k počítači.

Kopírování snímků do počítače

1. Vypněte fotoaparát a připojte jej k počítači.
 - Umístění portu USB se liší podle počítače. Postupujte podle návodu k použití počítače.
 - Zobrazí se obrazovka výběru pro připojení USB.

2. Označte možnost **[Paměť]** nebo **[MTP]** pomocí tlačítek Δ ∇ .
Stiskněte tlačítko **OK**.

- **[Paměť]**: Připojí fotoaparát jako čtečku karet.
- **[MTP]**: Připojí fotoaparát jako přenosné zařízení.

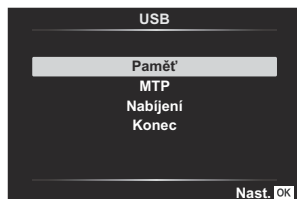

3. Zkopírujte snímky do počítače, jakmile počítač rozpozná fotoaparát jako nové zařízení.

Instalace počítačového softwaru

Nainstalujte následující software pro přístup k fotoaparátu v případě přímého připojení k počítači pomocí USB.

OM Workspace



Tato počítačová aplikace slouží ke stahování a zobrazování fotografií a videí pořízených fotoaparátem. Rovněž ji lze použít k aktualizaci firmwaru fotoaparátu. Software je dostupný ke stažení z našich webových stránek. Při stahování softwaru buďte připraveni poskytnout sériové číslo fotoaparátu.

Použití dálkového ovládnání

Názvy částí

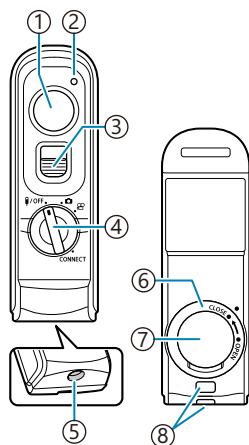
RM-WR1



- ① Tlačítko spouště
- ② Indikátor přenosu dat
- ③ Zámek tlačítka spouště
- ④ Přepínač režimů (OFF / OFF /  /  / CONNECT)
- ⑤ Konektor kabelu
- ⑥ Víčko prostoru pro baterii
- ⑦ Kryt prostoru pro baterii
- ⑧ Poutko na řemínek

Propojení fotoaparátu a dálkového ovládání

Bezdrátové připojení

Pro bezdrátové připojení je třeba nejprve spárovat fotoaparát a dálkové ovládání.

1. Označte možnost **[Nastavení Wi-Fi/Bluetooth]** v **Ÿ** Menu nastavení a stiskněte tlačítko **▷**.
2. Označte možnost **[Nastavení bezdrát. spouště]** a stiskněte tlačítko **▷**.
3. Označte možnost **[Zahájit spárování]** a stiskněte tlačítko **OK**.

4. Když se zobrazí zpráva o probíhajícím párování, otočte přepínačem režimů na dálkovém ovládání do polohy **CONNECT** a nechte jej v této poloze.

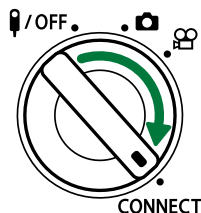
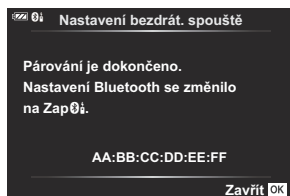

- Párování se spustí, když jej v této poloze necháte 3 s. Nechte jej v poloze **CONNECT**, dokud nebude párování dokončeno. Pokud přepínačem režimů otočíte před dokončením párování, indikátor přenosu dat bude rychle blikat.
- Při zahájení párování se rozsvítí indikátor přenosu dat.

5. Když se zobrazí zpráva, že je párování dokončeno, stiskněte tlačítko **OK**.

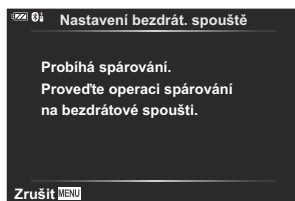



- Po dokončení párování indikátor přenosu dat zhasne.
 - Po dokončení párování se možnost **[Bluetooth]** (P.178) automaticky nastaví na **[Zapŕí]**.
- ⓘ Pokud otočíte přepínačem režimů na dálkovém ovládní nebo stisknete tlačítko **MENU** na fotoaparátu před zobrazením zprávy o dokončení párování, proces párování se ukončí. Informace o spárovaném zařízení se resetují. Zařízení znovu spárujte.
- ⓘ Pokud otočíte přepínačem režimů dálkového ovládní, které není aktuálně spárováno, do polohy **CONNECT** a necháte jej v této poloze 3 sekundy, nebo pokud se spárování nezdaří, informace o spárování z předchozích připojení se resetují. Zařízení znovu spárujte.

Odstranění spárování

1. Označte možnost **[Nastavení Wi-Fi/Bluetooth]** v **Ÿ** Menu nastavení a stiskněte tlačítko **▷**.
 2. Označte možnost **[Nastavení bezdrát. spouště]** a stiskněte tlačítko **▷**.
 3. Vyberte možnost **[Odstranit spárování]** a stiskněte tlačítko **OK**.
 4. Vyberte možnost **[Ano]** a stiskněte tlačítko **OK**.
- ⓘ Pokud jste fotoaparát spárovali s dálkovým ovládním, budete muset před spárováním fotoaparátu s novým dálkovým ovládním provést funkci **[Odstranit spárování]**, abyste resetovali informace o párování.

Snímání pomocí dálkového ovládání

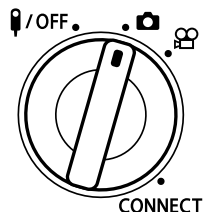

Před navázáním bezdrátového spojení fotoaparátem a dálkovým ovládáním se ujistěte, že je možnost **[Bluetooth]** (P.178) nastavena na **[Zap  , a jakmile fotoaparát zapnete, přejde do pohotovostního režimu pro bezdrátovou komunikaci s dálkovým ovládáním.**

1. Otočte přepínačem režimů na dálkovém ovládání do polohy  nebo .



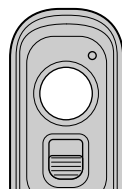

2. Stisknutím tlačítka spouště na dálkovém ovládání pořídíte snímky.



- Když je přepínač režimů na dálkovém ovládání nastaven do polohy  (režim fotografování): Když lehce stisknete tlačítko spouště dálkového ovládání do první polohy (namáčknete tlačítko spouště), zobrazí se značka potvrzení AF () a v místě zaostření se zobrazí zelený rámeček (oblast AF).
- Když je přepínač režimů na dálkovém ovládání nastaven do polohy  (režim záznamu videa): Po stisknutí tlačítka spouště na dálkovém ovládání se spustí záznam videa. Opětovným stisknutím tlačítka spouště na dálkovém ovládání záznam videa zastavíte.

Indikátor přenosu dat na dálkovém ovládnání

Jedno bliknutí	Operace dálkového ovládnání byla správně odeslána do fotoaparátu.
Rychlé blikání (1 s)	Operace dálkového ovládnání nebyla správně odeslána do fotoaparátu. Zkratke vzdálenost mezi fotoaparátem a dálkovým ovládnáním. Pokud se problém nevyřeší, zkontrolujte nastavení fotoaparátu.
Rychlé blikání (3 s)	Vyskytl se problém se spárování fotoaparátu a dálkového ovládnání. Zařízení znovu spárujte.
Nesvítlí	K tomu může dojít v následujících situacích. <ul style="list-style-type: none">• Baterie v dálkovém ovládnání je vybitá.• Přepínač režimů dálkového ovládnání je v poloze 🔌/VYP.• Fotoaparát a dálkové ovládnání jsou propojeny kabelem.

- 🔌 Můžete se připojit k chytrému telefonu přes **[Připojení zařízení]** (P.176), i když je možnost **[Bluetooth]** (P.178) nastavena na **[Zap🔌]**. Pokud je však fotoaparát připojen k chytrému telefonu, nelze jej ovládat pomocí dálkového ovládnání.
- 🔌 Když je možnost **[Bezdrátové funkce]** (P.174) nastavena na **[Vyp]**, nejsou párování ani dálkové fotografování k dispozici.
- 🔌 Když je dálkové ovládnání připojeno bezdrátově, fotoaparát se nepřepne do úsporného režimu.
- 🔌 Fotoaparát ale přejde do úsporného režimu v souladu s nastavením možnosti **[Úsp. režim]**, pokud je přepínač režimů na dálkovém ovládnání nastaven do polohy **🔌/OFF**.   **Uživatelské menu**  > **[Úsp. režim]** (P.156)
- 🔌 Fotoaparát nepřejde do úsporného režimu, když je možnost **[Bluetooth]** (P.178) nastavena na **[Zap🔌]**, pokud nebude přepínač režimů na dálkovém ovládnání nastaven do polohy **🔌/OFF**.
- 🔌 Pokud ovládáte dálkové ovládnání, když je fotoaparát v úsporném režimu, může trvat delší dobu, než se obnoví jeho činnost.
- 🔌 Fotoaparát nelze ovládat dálkovým ovládnáním, když se probouzí z úsporného režimu. Dálkové ovládnání použijte až po obnovení činnosti fotoaparátu.
- 🔌 Po ukončení používání dálkového ovládnání otočte přepínačem režimů dálkového ovládnání do polohy **🔌/OFF**.

Adresa MAC dálkového ovládání

Adresa MAC dálkového ovládání je vytištěna na záručním listu dodaném s dálkovým ovládáním.

Bezpečnostní opatření při používání dálkového ovládání

- Za kryt prostoru pro baterii netahejte a nepoužívejte jej k otáčení víčka prostoru pro baterie.
- Nepropichujte baterii ostrými předměty.
- Před zavřením víčka prostoru pro baterie se ujistěte, že v něm nejsou žádné cizí předměty.

Připojení k televizorům nebo externím displejům pomocí HDMI

Připojení fotoaparátu k televizorům nebo externím displejům (HDMI)

Snímky lze zobrazovat na televizorech připojených k fotoaparátu pomocí rozhraní HDMI. Televizor použijte k prezentaci snímků divákům. Když je k fotoaparátu připojený televizor, můžete k ovládní zobrazení použít dálkový ovladač televizoru. Není nutná žádná aplikace či jiný software.

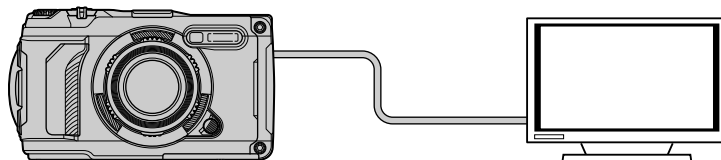

Když je fotoaparát připojený k externímu monitoru nebo videorekordéru pomocí rozhraní HDMI, můžete také natáčet videa.

⚠ Kabely HDMI jsou dostupné od externích dodavatelů. Použijte kabel s certifikací HDMI.

Prohlížení snímků na televizoru (HDMI)

Fotografie a videa lze prohlížet na televizoru s vysokým rozlišením, připojeným přímo k fotoaparátu pomocí kabelu HDMI. Když je fotoaparát připojený, můžete k ovládní zobrazení použít dálkový ovladač televizoru.

Výstup HDMI

Vyberte výstup signálu do zařízení HDMI. Velikost snímku a snímkovou frekvenci lze přizpůsobit specifikacím televizoru a normě videa, podporované ve vaší zemi či oblasti. Přizpůsobte nastavení výstupu podle nastavení vstupu na televizoru.

Velikost výstupu	Formát výstupu video signálu prostřednictvím konektoru HDMI lze vybrat z níže uvedených možností. [4K] : Priorita 4K (3840 × 2160) [1080p] : Priorita Full High Definition (1080p) [720p] : Priorita High Definition (720p) [480p/576p] : 480p/576p
HDMI Control	Dálkové ovládní televizoru lze použít k ovládní fotoaparátu v režimu přehrávání (P.198). Vyberte z možností [Vyp] a [Zap] . Pokud je vybrána možnost [Zap] , fotoaparát lze použít pouze k přehrávání.

- Nastavení **[HDMI Control]** nelze změnit, když je fotoaparát připojený k jinému zařízení pomocí HDMI.
- Zvuk lze přehrávat pouze na zařízeních, která podporují formát zvuku vybraný ve fotoaparátu.
- Možnosti dostupné prostřednictvím funkce **[HDMI Control]** se liší dle připojeného zařízení. Podrobnosti jsou uvedeny v návodu k zařízení.

1. Stisknutím tlačítka **MENU** zobrazíte menu.

2. Zobrazte  Uživatelské menu **[B]** (Disp./)/PC.

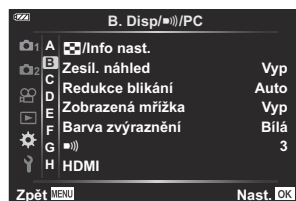

3. Označte možnost **[HDMI]** pomocí tlačítek Δ ∇ a stiskněte tlačítko \triangleright .



4. Označte možnost pomocí tlačítek Δ ∇ a stiskněte tlačítko \triangleright .



5. Označte požadovanou možnost pomocí tlačítek Δ ∇ a stiskněte tlačítko **OK**.

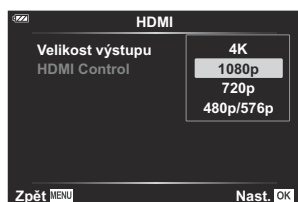

- Podle potřeby opakujte body 4 a 5.

6. Chcete-li menu opustit, stiskněte opakovaně tlačítko **MENU**.

Připojení fotoaparátu k televizoru

Připojte fotoaparát pomocí kabelu HDMI.

1. Ujistěte se, že je fotoaparát vypnutý, a připojte jej k televizoru pomocí kabelu HDMI.

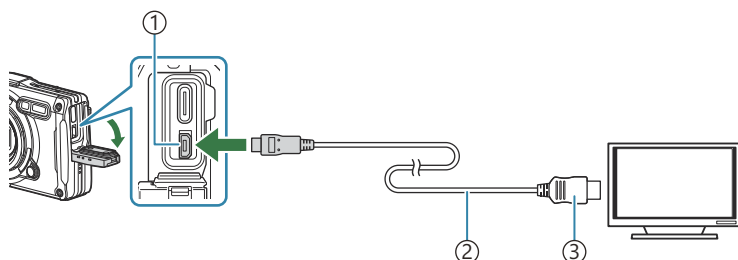

- ① Konektor HDMI (typ D)
- ② Kabel HDMI
- ③ Typ A

2. Přepněte televizor na vstup HDMI a zapněte fotoaparát.

- Televizor zobrazuje obsah displeje fotoaparátu. Stiskem tlačítka  zobrazíte snímky.

🔗 Pokud je položka **[HDMI Control]** (P.198) nastavena na možnost **[Zap]**, displej fotoaparátu se po připojení kabelu HDMI vypne.

🔗 Informace o přepnutí na vstup HDMI naleznete v návodu dodávaném k televizoru.

⚠️ V závislosti na nastavení televizoru může být obraz oříznutý a některé indikátory nemusí být vidět.

⚠️ Rozhraní HDMI nelze použít, když je fotoaparát připojen k počítači pomocí USB.









⚠️ Výstupní formát v případě, že je v režimu fotografování zvolena možnost **[4K]**, je priorita 1080p.

Ovládání fotoaparátu pomocí dálkového ovládání televizoru

Když je fotoaparát přímo připojen k televizoru pomocí kabelu HDMI, můžete k ovládání zobrazení použít dálkový ovladač.

- Televizor musí podporovat ovládání HDMI Control. Podrobnosti jsou uvedeny v návodu k zařízení.

Zap	Dálkový ovladač televizoru lze použít k ovládání fotoaparátu v režimu přehrávání. Pokud je vybrána možnost [Zap] , fotoaparát lze použít pouze k přehrávání.
Vyp	Dálkové ovládání televizoru nelze použít k ovládání fotoaparátu. Na televizní obrazovce se zobrazí pouze informace.

1. Stisknutím tlačítka **MENU** zobrazíte menu.
2. Vyberte možnost **[HDMI]** v  Uživatelském menu  (Disp/■)/PC), poté stisknete tlačítko .
3. Označte možnost **[HDMI Control]** pomocí tlačítek   a stisknete tlačítko .
4. Označte možnost **[Zap]** pomocí tlačítek   a stisknete tlačítko **OK**.
5. Chcete-li menu opustit, stisknete opakovaně tlačítko **MENU**.

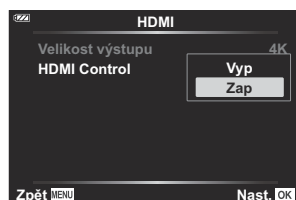
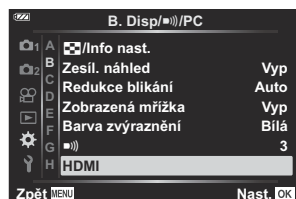

6. Připojte fotoaparát k televizoru pomocí kabelu HDMI.

- K ovládání použijte dálkové ovládání televizoru. Fotoaparát můžete ovládat podle průvodce obsluhou zobrazovaném na televizoru.
- Při přehrávání po jednom snímku můžete zobrazit nebo skrýt zobrazení informací stisknutím červeného tlačítka a zobrazit nebo skrýt indexové zobrazení stisknutím zeleného tlačítka.

ⓘ Všechny televizory nemusí podporovat všechny popsané funkce.

ⓘ Když je obsah zobrazen na televizoru, displej fotoaparátu se vypne.

Použití údajů ze senzorů pole

Senzor pole

Fotoaparát umožňuje zaznamenávat údaje o poloze, nadmořské výšce a další údaje získané pomocí systému GPS, a rovněž údaje ze senzorů teploty a tlaku. Tyto údaje lze zaznamenávat také společně s fotografiemi. Protokoly lze prohlížet pomocí aplikace pro chytré telefony OM Image Share. Informace o aplikaci OM Image Share najdete na našich webových stránkách.

- Fotoaparát podporuje rovněž systémy Quazi-Zenith Satellite System (QZSS) a GLONASS.
- Na snímcích, ke kterým byly přidány informace o poloze, se zobrazí informace o zeměpisné šířce a délce.
- Fotoaparát neobsahuje vybavu, která by umožňovala navigaci pomocí systému GPS.
- Ujistěte se, že používáte nejnovější verzi aplikace.

Zobrazení GPS a dalších údajů

Tato zobrazení nejsou určena pro použití vyžadující vysokou míru přesnosti a přesnost údajů (zeměpisné šířky a délky, směru, nadmořské výšky, teploty atd.), které poskytují, není zaručena. Přesnost těchto zobrazení může být ovlivněna také faktory mimo kontrolu výrobce.

 Nadmořskou výšku lze upravit v Uživatelském menu  **[Nadm. výška/Teplota]**.

  Uživatelské menu  > **[Nadm. výška/Teplota]** (P.155)

GPS: Opatření v případě použití

- Před použitím funkce GPS si přečtěte „[Funkce GPS, elektronický kompas](#)“ (P.202).
- V určitých zemích a regionech může být nezákonné získávat informace o poloze bez předchozího předložení žádosti úřadům. Z toho důvodu může být v některých prodejních oblastech fotoaparát nastaven tak, aby nezobrazoval informace o poloze. Pokud s fotoaparátem cestujete do zahraničí, mějte na paměti, že některé oblasti nebo země mohou mít zákony upravující používání této funkce. Dodržujte všechny místní zákony.
- Před nástupem do letadla nebo vstupem na místa, kde je používání zařízení GPS zakázáno, nezapomeňte otočit přepínač LOG do polohy **OFF** a nastavit možnosti [\[Záznam polohy GPS\]](#) (P.155) a [\[Aut. nast. času.\]](#) v [\[🕒 Nastavení\]](#) (P.141) na [\[Vyp\]](#).

Funkce GPS, elektronický kompas

- V místech s omezeným prostorem nad hlavou (uvnitř budov, pod zemí, pod vodou, v lese, v blízkosti vysokých budov) nebo v místech vystavených silnému magnetickému či elektrickému poli (blízko vedení vysokého napětí, magnetů nebo elektrických zařízení, mobilních telefonů používajících pásmo 1,5 GHz) může být nemožné provést měření nebo se mohou objevit chyby.
- Nadmořská výška zobrazená na informační obrazovce s měřením nebo na obrazovce přehrávání snímků je zobrazena a zaznamenána na základě informací z tlakových senzorů vestavěných v těle fotoaparátu. Mějte na paměti, že zobrazená nadmořská výška není založena na údajích o poloze GPS.
- Chyby elektronického kompasu mohou být způsobeny vlivem silných magnetických nebo elektrických polí (např. televizory, mikrovlnné trouby, velké motory, vysílače a vedení vysokého napětí). Pro obnovení funkce elektronického kompasu pevně fotoaparát podržte a otáčejte jím ve tvaru číslice osm při současném otáčení zápěstí.
- Protože není nutné, aby byly funkce GPS a elektronického kompasu přesné, neexistuje záruka, že naměřené hodnoty (zeměpisná šířka, délka, směr kompasu, nadmořská výška, teplota atd.) budou přesné.
- Je-li váš model vybaven funkcemi GPS a Wi-Fi, obraťte se předem na servisní centrum ve své zemi nebo regionu, protože v některých zemích či regionech nemusí být služba opravy dostupná vzhledem k místním zákonům a předpisům.

Před použitím funkce GPS (data A-GPS)

V závislosti na stavu fotoaparátu a komunikace může získání informací o poloze chvíli trvat. Při použití funkce A-GPS se doba zjištění polohy může zkrátit z desítek sekund na jednotky sekund. Stáhněte data A-GPS pomocí OM Image Share, což je vyhrazená aplikace pro chytré telefony, nebo OM Workspace, což je počítačový program pro správu a úpravu snímků, a zapište data do fotoaparátu. Předem se ujistěte, že jsou ve fotoaparátu správně nastaveny datum a čas.

⚠ Data A-GPS musí být aktualizována každé 4 týdny. Používejte nejnovější dostupná data A-GPS, protože pokud od poslední aktualizace uplyne nějaký čas, může získání informací o poloze trvat déle.

⚠ Poskytování dat A-GPS může být bez předchozího upozornění zrušeno.

Aktualizace dat A-GPS pomocí chytrého telefonu

Předem nainstalujte vyhrazenou aplikaci OM Image Share do chytrého telefonu. Podrobnosti o aktualizaci dat A-GPS najdete na našich webových stránkách.

Aktualizace dat A-GPS pomocí počítače

Předem si stáhněte software OM Workspace a nainstalujte jej na svůj počítač. Podrobnosti o aktualizaci dat A-GPS najdete na našich webových stránkách.

Použití systému GPS

Funkci GPS lze zapnout následujícími způsoby:

- Otočení přepínače LOG do polohy **LOG** (P.205), nastavení možnosti **[Záznam polohy GPS]** (P.155) na **[Zap]**, nastavení možnosti **[Aut. nast. času]** v **[⚙ Nastavení]** (P.141) na **[Zap]**
- ⚠ Nezakrývejte anténu systému GPS (P.15) rukama ani kovovými předměty.
- ⚠ Pokud funkci GPS používáte poprvé a data A-GPS nebyla aktualizována nebo pokud jste funkci dlouho nepoužili, může dokončení zjišťování polohy trvat několik minut.
- 📶 Pokud se objeví ikona GPS, jsou přijímány informace GPS. Pokud je ikona zobrazena červeně, znamená to, že se vyskytla nějaká chyba. Pokud chyba přetrvává i po vypnutí a zapnutí fotoaparátu, obraťte se na naše servisní centrum.

Nahrávání a ukládání protokolů

Když je přepínač LOG v poloze **LOG**, fotoaparát bude zaznamenávat údaje z GPS a dalších senzorů do protokolu (P.200). Protokoly lze prohlížet pomocí aplikace pro chytré telefony OM Image Share.

Nahrávání protokolů

Otočte přepínačem **LOG** do polohy LOG.

- Záznam do protokolu se spustí. Kontrolka při probíhající záznamu do protokolu bliká.
 - Protokolování automaticky skončí, když začne docházet energie v baterii (P.251).
- ⚠ V režimu LOG fotoaparát neustále vybíjí baterii z důvodu zjišťování údajů o poloze.
⚠ Pokud je paměť přidělená dočasnému úložišti protokolu plná (P.251), nelze přidávat žádná data.
V takovém případě je třeba otočit přepínač LOG do polohy **OFF**, aby se protokol uložil na kartu.

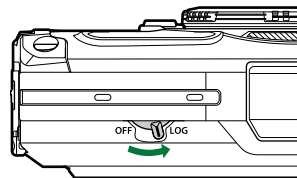

Ukládání protokolů

Aktuální protokol se uloží na kartu po otočení přepínače LOG do polohy **OFF**. Soubory protokolů se nahrávají do složek „GPSLOG“ a „SNSLOG“ na kartě (P.22).

- ⚠ Během ukládání protokolu se na displeji zobrazuje zpráva. Dokud zpráva z displeje nezmizí, nevyjímejte kartu. Vyjmutí karty při probíhající ukládání protokolu může způsobit ztrátu souboru protokolu nebo poruchu fotoaparátu či karty.
- ⚠ Fotoaparát nemusí začít ukládat protokol na kartu po otočení přepínače LOG do polohy **OFF**, pokud např. probíhá bezdrátový přenos dat nebo je karta plná či chráněná proti zápisu. V takovém případě byste měli ukončit bezdrátový přenos dat, odstranit nepotřebná data z karty nebo jiným způsobem umožnit uložení protokolu. Dokud nebude protokol uložen, nevyjímejte z fotoaparátu baterii.
- ⚠ Protokol nebude uložen, pokud není vložena žádná karta.
- ⚠ Protokoly se neukládají, pokud v baterii dochází energie. Vyměňte baterii.
- ⚠ Na každé kartě může být uloženo až 199 souborů protokolu. Když počet souborů protokolu dosáhne této hodnoty, zobrazí se chybová zpráva. Jestliže k tomu dojde, vložte jinou kartu nebo odstraňte soubory protokolu po jejich zkopírování do počítače. 📁 „Chybové kódy“ (P.251)

Použití protokolů ve vyrovnávací paměti a uložených protokolů

Chcete-li používat protokoly, je nutné protokoly uložené na kartě přenést do vyhrazené aplikace OM Image Share pro chytré telefony. Připojte se ke svému chytrému telefonu pomocí funkce bezdrátové sítě LAN fotoaparátu ([P.176](#)).

Věci, které můžete dělat v aplikaci OM Image Share

- Protokoly uložené na kartě a snímky pořízené během nahrávání protokolů lze přenést do chytrého telefonu.
- Přenesené protokoly lze načíst a prohlížet jako stopy.
- Přenesené protokoly lze propojit se snímky a prohlížet si je nebo je jinak spravovat.

Podrobnosti naleznete na našich webových stránkách.

Prohlížení údajů o poloze

Stisknutím tlačítka **INFO** při vypnutém fotoaparátu zobrazíte na displeji údaje o poloze.

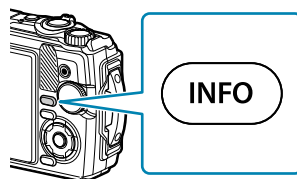

⚠ Přesnost zobrazených údajů se liší dle povětrnostních podmínek a jiných faktorů. Uvedené hodnoty jsou určeny k použití jen jako vodítka.

Zobrazení údajů o poloze



- | | |
|----------------------------|-----------------------------|
| ① Čas | ⑥ Nadmořská výška (hloubka) |
| ② Probíhá záznam protokolu | ⑦ Ikona GPS |
| ③ Informace o směru | ⑧ Zeměpisná šířka |
| ④ Teplota (teplota vody) | ⑨ Zeměpisná délka |
| ⑤ Atmosférický tlak | |

Zeměpisná šířka a délka

Pokud ikona GPS bliká nebo není zobrazena, fotoaparát nedokáže určit aktuální polohu.

Zobrazení GPS a dalších údajů









Tato zobrazení nejsou určena pro použití vyžadující vysokou míru přesnosti a přesnost uvedených údajů (zeměpisné šířky a délky, směru, hloubky, teploty atd.) není zaručena. Přesnost těchto zobrazení může být ovlivněna také faktory mimo kontrolu výrobce.

Režimy snímání a původní nastavení

Seznam nastavitelných režimů snímání









Režim /P/A///

*1: Některá nastavení nejsou dostupná.

	AUTO	P	A				
						Focus BKT	
Expoziční kompenzace	—	✓	✓	✓	✓	✓	✓
Režim snímku	—	✓	✓	*1	*1	*1	*1
Citlivost ISO	—	✓	✓	✓	✓	✓	✓
Vyvážení bílé	—	✓	✓	✓	✓	✓	✓
Režim AF	—	✓	✓	*1	*1	*1	*1
Poměr stran	✓	✓	✓	✓	✓	✓	—
 Kvalita snímku	✓	✓	✓	✓	*1	✓	✓
 Kvalita videa	✓	✓	✓	✓	✓	✓	✓
 Stabilizátor obrazu	—	✓	✓	✓	✓	✓	✓
 Stabilizátor obrazu	—	—	—	—	—	—	—
Blesk	*1	✓	✓	*1	*1	*1	*1
Ovládání intenzity blesku	—	✓	✓	✓	✓	✓	✓
Sekvenční snímání / samospoušť	*1	✓	✓	✓	*1	*1	✓
Měření	—	✓	✓	✓	✓	✓	✓

	AUTO	P	A	i			
						FOCUS BKT	
Priorita tváře	—	✓	✓	—	—	—	—
Příslušenství	*1	✓	✓	*1	*1	*1	*1
Obnovit/přiradit uživ. režimy	✓	✓	✓	✓	✓	✓	✓
Zóna AF	✓	✓	✓	—	—	—	—
Jednoduchý CALS	✓	✓	✓	✓	✓	✓	✓
Intervalové snímání	—	✓	✓	✓	—	—	✓
Zaostřovací řada	—	✓	✓	—	—	✓	—
Nastavení skl. makra	✓	✓	✓	✓	✓	✓	✓
Razítko s datem	✓	✓	✓	✓	—	—	✓
Snímek a zvuk	—	✓	✓	✓	—	—	✓
Video	✓	✓	✓	✓	✓	✓	✓
Hlasitost záznamu	✓	✓	✓	✓	✓	✓	✓
Sním. frekvence videa	✓	✓	✓	✓	✓	✓	✓
Přen. rychlost videa	✓	✓	✓	✓	✓	✓	✓









						
						
Expoziční kompenzace	✓	✓	✓	✓	✓	✓
Režim snímku	—	—	—	—	—	*1
Citlivost ISO	—	—	—	—	—	—
Vyvážení bílé	✓	✓	✓	✓	✓	✓
Režim AF	*1	*1	*1	*1	*1	✓
Poměr stran	✓	✓	✓	✓	✓	—
 Kvalita snímku	✓	✓	✓	✓	*1	✓
 Kvalita videa	✓	✓	✓	✓	✓	✓
 Stabilizátor obrazu	✓	✓	✓	✓	✓	—
 Stabilizátor obrazu	—	—	—	—	—	*1
Blesk	*1	*1	*1	*1	—	—
Ovládání intenzity blesku	✓	✓	✓	✓	—	—
Sekvenční snímání / samospoušť	*1	*1	*1	*1	—	*1
Měření	—	—	—	—	—	—
Priorita tváře	—	—	—	—	—	*1
Příslušenství	*1	*1	*1	*1	*1	*1
Obnovit/přiradit uživ. režimy	✓	✓	✓	✓	✓	*1
Zóna AF	✓	✓	✓	—	✓	✓
Jednoduchý CALS	✓	✓	✓	✓	✓	✓
Intervalové snímání	—	—	—	—	—	—

						
						
Zaostřovací řada	—	—	—	—	—	—
Nastavení skl. makra	✓	✓	✓	✓	✓	✓
Razítko s datem	✓	✓	✓	✓	—	—
Snímek a zvuk	✓	✓	✓	✓	—	✓
Video 	✓	✓	✓	✓	✓	*1
Hlasitost záznamu	✓	✓	✓	✓	✓	*1
Sním. frekvence videa	✓	✓	✓	✓	✓	*1
Přen. rychlost videa	✓	✓	✓	✓	✓	*1









Režim SCN











*1: Některá nastavení nejsou dostupná.







								
Expoziční kompenzace	—	✓	—	—	—	—	—	—
Režim snímku	—	—	—	—	—	—	—	—
Citlivost ISO	—	—	—	—	—	—	—	—
Vyvážení bílé	—	—	—	—	—	—	—	—
Režim AF	—	—	—	—	—	—	—	—
Poměr stran	✓	✓	✓	✓	✓	✓	✓	✓
 Kvalita snímku	✓	*1	✓	✓	✓	✓	*1	✓
 Kvalita videa	*1	*1	*1	*1	*1	*1	*1	*1
 Stabilizátor obrazu	✓	✓	✓	✓	✓	✓	✓	✓
 Stabilizátor obrazu	—	—	—	—	—	—	—	—
Blesk	*1	*1	*1	*1	*1	—	—	—
Ovládání intenzity blesku	—	—	—	—	—	—	—	—
Sekvenční snímání / samospoušť	*1	*1	*1	*1	*1	*1	—	*1
Měření	—	—	—	—	—	—	—	—
Priorita tváře	—	—	—	—	—	—	—	—
Příslušenství	*1	*1	*1	*1	*1	*1	*1	*1
Obnovit/přiřadit uživ. režimy	✓	✓	✓	✓	✓	✓	✓	✓
Zóna AF	✓	✓	✓	✓	✓	✓	✓	—
Jednoduchý CALS	✓	✓	✓	✓	✓	✓	✓	✓

								
Intervalové snímání	—	—	—	—	—	—	—	—
Zaostřovací řada	—	—	—	—	—	—	—	—
Nastavení skl. makra	✓	✓	✓	✓	✓	✓	✓	✓
Razítko s datem	✓	—	✓	✓	✓	✓	—	✓
Snímek a zvuk	✓	—	✓	✓	✓	✓	—	✓
Video 	✓	—	✓	✓	✓	✓	—	✓
Hlasitost záznamu	✓	—	✓	✓	✓	✓	—	✓
Sním. frekvence videa	✓	✓	✓	✓	✓	✓	✓	✓
Přen. rychlost videa	✓	✓	✓	✓	✓	✓	✓	✓

								
Expoziční kompenzace	—	—	—	—	—	✓	—	—
Režim snímku	—	—	—	—	—	—	—	—
Citlivost ISO	—	—	—	—	—	—	—	—
Vyvážení bílé	—	—	—	—	—	✓	—	—
Režim AF	—	—	—	—	—	—	—	—
Poměr stran	✓	✓	✓	✓	✓	—	✓	✓
 Kvalita snímku	✓	✓	✓	✓	✓	—	*1	✓
 Kvalita videa	*1	*1	*1	*1	*1	*1	*1	*1
 Stabilizátor obrazu	—	✓	✓	✓	✓	✓	✓	✓
 Stabilizátor obrazu	—	—	—	—	—	—	—	—
Blesk	—	*1	*1	—	*1	—	—	—
Ovládání intenzity blesku	—	—	—	—	—	—	—	—
Sekvenční snímání / samospoušť	—	*1	*1	*1	*1	—	—	*1
Měření	—	—	—	—	—	—	—	—
Priorita tváře	—	—	—	—	—	—	—	—
Příslušenství	*1	*1	*1	*1	*1	*1	*1	*1
Obnovit/přiřadit uživ. režimy	✓	✓	✓	✓	✓	✓	✓	✓
Zóna AF	✓	✓	✓	✓	✓	*1	✓	✓
Jednoduchý CALS	✓	✓	✓	✓	✓	✓	✓	✓
Intervalové snímání	—	—	—	—	—	—	—	—
Zaostřovací řada	—	—	—	—	—	—	—	—

								
Nastavení skl. makra	✓	✓	✓	✓	✓	✓	✓	✓
Razítko s datem	—	✓	✓	✓	✓	—	—	✓
Snímek a zvuk	—	✓	✓	✓	✓	—	—	✓
Video 	—	✓	✓	✓	✓	—	—	✓
Hlasitost záznamu	—	✓	✓	✓	✓	—	—	✓
Sním. frekvence videa	✓	✓	✓	✓	✓	✓	✓	✓
Přen. rychlost videa	✓	✓	✓	✓	✓	✓	✓	✓

						
Expoziční kompenzace	✓	✓	✓	✓	✓	✓
Režim snímku	—	—	—	—	—	—
Citlivost ISO	—	—	—	—	—	—
Vyvážení bílé	✓	✓	✓	✓	✓	✓
Režim AF	—	—	—	—	—	—
Poměr stran	✓	✓	✓	✓	✓	✓
 Kvalita snímku	✓	✓	✓	✓	✓	✓
 Kvalita videa	*1	*1	*1	*1	*1	*1
 Stabilizátor obrazu	✓	✓	✓	✓	✓	✓
 Stabilizátor obrazu	—	—	—	—	—	—
Blesk	—	—	—	*1	—	—
Ovládání intenzity blesku	—	—	—	—	—	—
Sekvenční snímání / samospoušť	*1	*1	*1	*1	*1	*1
Měření	—	—	—	—	—	—
Priorita tváře	—	—	—	—	—	—
Příslušenství	*1	*1	*1	*1	*1	*1
Obnovit/přiřadit uživ. režimy	✓	✓	✓	✓	✓	✓
Zóna AF	✓	✓	✓	✓	✓	*1
Jednoduchý CALS	✓	✓	✓	✓	✓	✓
Intervalové snímání	—	—	—	—	—	—
Zaostřovací řada	—	—	—	—	—	—

						
Nastavení skl. makra	✓	✓	✓	✓	✓	✓
Razítko s datem	✓	✓	✓	✓	✓	✓
Snímek a zvuk	✓	✓	✓	✓	✓	✓
Video 	—	—	—	—	—	—
Hlasitost záznamu	—	—	—	—	—	—
Sním. frekvence videa	✓	✓	✓	✓	✓	✓
Přen. rychlost videa	✓	✓	✓	✓	✓	✓

Původní nastavení

Přímé tlačítko (P.219)

Živé ovládání (P.220)

 Fotografická menu (P.221)

 Menu videa (P.223)

 Menu přehrávání (P.224)

 Uživatelská menu (P.225)

 Menu nastavení (P.228)

Přímé tlačítko

*1: Položky, které lze uložit do nastavení **[Uživatelský režim C1]** nebo **[Uživatelský režim C2]**.

*2: Původní nastavení této funkce bude obnoveno po provedení funkce **[Reset]** (Plný).

*3: Původní nastavení této funkce bude obnoveno po provedení funkce **[Reset]** (Základní).















Funkce	Původní nast.		*1	*2	*3
Expoziční kompenzace	±0,0		✓	✓	✓
Blesk	Pro v režimu a a a v režimu		✓	✓	✓
	Pro v režimu	AUTO	✓	✓	✓
	Všechny ostatní režimy		✓	✓	✓
Sekvenční snímání / samospoušť	<input type="checkbox"/>		✓	✓	✓

Živé ovládání

*1: Položky, které lze uložit do nastavení **[Uživatelský režim C1]** nebo **[Uživatelský režim C2]**.

*2: Původní nastavení této funkce bude obnoveno po provedení funkce **[Reset] (Plný)**.

*3: Původní nastavení této funkce bude obnoveno po provedení funkce **[Reset] (Základní)**.

Funkce	Původní nast.	*1	*2	*3	
Režim snímku	Přirozený	✓	✓	✓	
Citlivost ISO	AUTO	✓	✓	✓	
Vyvážení bílé	AUTO	✓	✓	✓	
Režim AF	AF	✓	✓	✓	
Poměr stran	4:3	✓	✓	✓	
 Kvalita snímku	L F	✓	✓	✓	
 Kvalita videa	1920 × 1080 Vysoká 30p	✓	✓	✓	
 Stabilizátor obrazu	ZAP	✓	✓	✓	
 Stabilizátor obrazu	ZAP	✓	✓	✓	
Blesk	Pro  v režimu  a  ,  a  v režimu 		✓	✓	✓
	Pro  v režimu 	AUTO	✓	✓	✓
	Všechny ostatní režimy		✓	✓	✓
Ovládání intenzity blesku	±0,0	✓	✓	✓	
Sekvenční snímání / samospoušť	<input type="checkbox"/>	✓	✓	✓	
Měření		✓	✓	✓	
Priorita tváře	VYP	✓	✓	✓	
Příslušenství	VYP	✓	✓	✓	

Fotografická menu

*1: Položky, které lze uložit do nastavení **[Uživatelský režim C1]** nebo **[Uživatelský režim C2]**.

*2: Původní nastavení této funkce bude obnoveno po provedení funkce **[Reset]** (Plný).

*3: Původní nastavení této funkce bude obnoveno po provedení funkce **[Reset]** (Základní).

Fotografické menu 1

Funkce		Původní nast.	*1	*2	*3
Obnovit/přiradit uživ. režimy	Reset	Základní	—	—	—
	Uživatelský režim C1	—	—	✓	—
	Uživatelský režim C2	—	—	✓	—
Režim snímku		Přirozený	✓	✓	—
Zóna AF		[•]	✓	✓	✓
Jednoduchý CALS		Vyp	—	✓	✓

Fotografické menu 2

Funkce	Původní nast.	*1	*2	*3
Intervalové snímání	Vyp	—	✓	✓

Funkce		Původní nast.	*1	*2	*3
	Snímek	99	—	✓	✓
	Prodleva spouště	00:00:01	—	✓	✓
	Interval	00:00:01	—	✓	✓
	Intervalový režim	Priorita času	—	✓	✓
	Vyhlazování expozice	Zap	—	✓	✓
	Časoběrné video	Vyp	—	✓	✓
	Nastavení videa	Rozlišení videa	FullHD	—	✓
		Snímková frekvence	10 sn./s	—	✓
Zaostřovací řada		Vyp	✓	✓	✓
	Prodleva spouště	0 s	✓	✓	✓
	Počet snímků	30	✓	✓	✓
	Rozdíl zaostření	Normální	✓	✓	✓
Nastavení skl. makra	Prodleva spouště	0 s	✓	✓	✓
	Počet snímků	8	✓	✓	✓
Razítko s datem		Vyp	✓	✓	✓
Snímek a zvuk		Vyp	✓	✓	✓

Menu videa

*1: Položky, které lze uložit do nastavení **[Uživatelský režim C1]** nebo **[Uživatelský režim C2]**.

*2: Původní nastavení této funkce bude obnoveno po provedení funkce **[Reset]** (Plný).

*3: Původní nastavení této funkce bude obnoveno po provedení funkce **[Reset]** (Základní).



Funkce	Původní nast.	*1	*2	*3
Vídeo 	Zap	—	✓	—
Hlasitost záznamu	±0	—	✓	—
Sním. frekvence videa	30p	—	✓	—
Přen. rychlost videa	Vysoká	—	✓	—

Menu přehrávání

*1: Položky, které lze uložit do nastavení **[Uživatelský režim C1]** nebo **[Uživatelský režim C2]**.

*2: Původní nastavení této funkce bude obnoveno po provedení funkce **[Reset]** (Plný).

*3: Původní nastavení této funkce bude obnoveno po provedení funkce **[Reset]** (Základní).

Funkce		Původní nast.	*1	*2	*3
	Start	—	—	—	—
	BGM	Zap	—	✓	✓
	Prezentace	Vše	—	✓	✓
	Promítací interval	3 s	—	✓	—
	Video interval	Krátký	—	✓	—
		Zap	—	✓	✓
Upravit	Vybr. snímek	Úpravy dat RAW	—	✓	✓
		Úpravy JPEG	—	—	—
		Úprava videa	—	—	—
			—	—	—
	Sloučení snímků	—	—	—	—
Objednávka tisku		—	—	—	—
Reset ochr.		—	—	—	—
Resetovat příkaz sdílení		—	—	—	—
Připojení zařízení		—	—	—	—

Uživatelská menu

*1: Položky, které lze uložit do nastavení **[Uživatelský režim C1]** nebo **[Uživatelský režim C2]**.





*2: Původní nastavení této funkce bude obnoveno po provedení funkce **[Reset]** (Plný).

*3: Původní nastavení této funkce bude obnoveno po provedení funkce **[Reset]** (Základní).

A AF/MF

Funkce		Původní nast.	*1	*2	*3
AF lampa		Vyp	✓	✓	✓
Asistent MF	Zvětšit	Vyp	✓	✓	—
	Zvýraznění	Vyp	✓	✓	—

B Disp//PC

Funkce		Původní nast.	*1	*2	*3
 /Info nast.	 Info	Pouze obr, Celkový	✓	✓	✓
	LV-Info	Vlastní nast.1 () , Vlastní nast.2 (Vodováha)	✓	✓	✓
	 Nastavení	25, Kalendář	✓	✓	—
Zesíl. náhled		Vyp	✓	✓	✓
Redukce blikání		Auto	✓	✓	—
Zobrazená mřížka		Vyp	✓	✓	—
Barva zvýraznění		Bílá	✓	✓	—
		3	✓	✓	✓
HDMI	Velikost výstupu	1080p	—	✓	—
	HDMI Control	Vyp	—	✓	—

C. Exp/ISO

Funkce	Původní nast.	*1	*2	*3	
Doladění expozice		±0	✓	✓	—
		±0	✓	✓	—
ISO-Autom. nast.	Horní limit / Původní nast.	Horní limit: 1600 Původní nast.: 100	✓	✓	✓
	Nejnižší nast. S/S	Auto	✓	✓	✓
Filtr šumu	Standardní	✓	✓	✓	
Redukce šumu	Auto	✓	✓	✓	

D ⚡ Vlastní

Funkce	Původní nast.	*1	*2	*3
	Vyp	✓	✓	✓
⚡+Vyvážení bílé		✓	✓	—

E /Vyvážení bílé/Barva

Funkce	Původní nast.	*1	*2	*3
Nastavit	1: SF 2: F 3: N 4: M1 N	✓	✓	✓
Vyvážení bílé	Auto	✓	✓	✓
Zachovat teplé barvy	Zap	✓	✓	✓
Barevný prostor	sRGB	✓	✓	✓

F. Nahrát

Funkce		Původní nast.	*1	*2	*3
Název souboru		Reset	—	✓	—
Upr. náz. snímku		Vyp	—	✓	—
Copyright - nast.	Copyright - info	Vyp	—	✓	—
	Jméno autora	—	—	—	—
	Copyright - jméno	—	—	—	—

G. Senzor pole

Funkce		Původní nast.	*1	*2	*3
Záznam polohy GPS		Vyp	—	✓	—
Nadm. výška/Teplota	Kalibrovat nadm. výšku	—	—	✓	—
	m/ft	m	—	✓	—
	°C/°F	°C	—	✓	—

H Utility





Funkce	Původní nast.	*1	*2	*3
Pixel Mapping	—	—	—	—
Nastavení úrovní	—	—	✓	—
Úsp. režim	1 min	—	✓	✓
Certifikace	—	—	—	—

Menu nastavení

*1: Položky, které lze uložit do nastavení **[Uživatelský režim C1]** nebo **[Uživatelský režim C2]**.

*2: Původní nastavení této funkce bude obnoveno po provedení funkce **[Reset]** (Plný).

*3: Původní nastavení této funkce bude obnoveno po provedení funkce **[Reset]** (Základní).

Funkce		Původní nast.	*1	*2	*3
Nast. karty		—	—	—	—
 Nastavení		—	—	—	—
		—	—	—	—
	Časové pásmo	—	—	—	—
	Aut. nast. času.	Vyp	—	—	—
		English	—	—	—
		 ±0	—	✓	—
Kontrola snímků		0,5 s	✓	✓	—
Nastavení Wi-Fi/ Bluetooth	Bezdrátové funkce	Zap	—	✓	—
	Bluetooth	Vyp	—	✓	—
	Nastavení bezdrát. spouště	—	—	—	—
	Heslo připojení	—	—	—	—
	Resetovat nastavení	—	—	—	—
Menu Stavba		Vyp	—	—	—

Kapacita paměťové karty

Počet fotografií

Hodnoty platí pro 64GB kartu SDXC použitou pro záznam fotografií s poměrem stran 4:3.

Kvalita snímku	Velikost snímku (Počet pixelů)	Míra komprese	Formát souboru	Počet uložitelných fotografií
RAW	4000 × 3000	Bezeztrátová komprese	ORF	4518
L SF		1/2,7	JPEG	6971
L F		1/4		10166
L N		1/8		19520
M1 SF	3200 × 2400	1/2,7		10608
M1 F		1/4		15250
M1 N		1/8		28706
M2 SF	1920 × 1440	1/2,7		27111
M2 F		1/4		37538
M2 N		1/8		61000
S SF	1280 × 960	1/2,7		54222
S F		1/4		69715
S N		1/8		97601



- Počet uložitelných fotografií závisí na obsahu snímků, na tom, zda byla nebo nebyla zadána objednávka tisku, a na jiných faktorech. V některých situacích se může stát, že se na displeji zobrazí počet uložitelných fotografií ani po pořízení dalšího snímku nebo vymazání uložených snímků nezmění.
- Skutečná velikost souboru se liší podle předmětu.

- Maximální počet snímků, které je možno uložit a na displeji zobrazit, je 9999.
- Je-li možnost **[Menu Stavba]** nastavena na **[Zap]**, **M1** je zobrazeno jako **M**, **M2** je zobrazeno jako **CALSH** a **S** je zobrazeno jako **CALS**.

Kapacita paměťové karty: videa

Hodnoty platí pro 64GB paměťovou kartu SDXC.

Velikost snímku / přenosová rychlost / snímková frekvence		Kapacita (přibližná)
 4K 30p	3840 × 2160 30p	1 hodina 21 minut
 4K 25p	3840 × 2160 25p	
 FHD 60p	1920 × 1080 Nejvyšší 60p	2 hodiny 40 minut
 FHD 50p	1920 × 1080 Nejvyšší 50p	
 FHD 30p	1920 × 1080 Nejvyšší 30p	
 FHD 25p	1920 × 1080 Nejvyšší 25p	
 FHD 60p	1920 × 1080 Vysoká 60p	4 hodiny 40 minut
 FHD 50p	1920 × 1080 Vysoká 50p	
 FHD 30p	1920 × 1080 Vysoká 30p	
 FHD 25p	1920 × 1080 Vysoká 25p	
 FHD 60p	1920 × 1080 Normální 60p	7 hodin 53 minut
 FHD 50p	1920 × 1080 Normální 50p	
 FHD 30p	1920 × 1080 Normální 30p	
 FHD 25p	1920 × 1080 Normální 25p	
 HD 30p	1280 × 720 Nejvyšší 30p	5 hodin 24 minut
 HD 25p	1280 × 720 Nejvyšší 25p	
 HD 30p	1280 × 720 Vysoká 30p	10 hodin 13 minut
 HD 25p	1280 × 720 Vysoká 25p	

Velikost snímku / přenosová rychlost / snímková frekvence		Kapacita (přibližná)
	1280 × 720 Normální 30p	14 hodin 32 minut
	1280 × 720 Normální 25p	

- Maximální velikost jednoho videa je omezena na 4 GB.
- Maximální doba nahrávání jednoho videa je omezena na 29 minut.

Upozornění

Vodotěsnost a odolnost proti otřesům

Tento výrobek je vodotěsný a odolný proti otřesům.

- **Vodotěsnost:** Fotoaparát je certifikován podle JIS/IEC třídou ochrany 8 (IPX8)¹ a lze jej používat ke snímání pod vodou do hloubky 15 m.
- **Odolnost proti otřesům:** Fotoaparát prošel pádovými testy provedenými za podmínek stanovených naší společností.

1 To znamená, že fotoaparát lze používat pod vodou po stanovenou dobu a při stanoveném tlaku vody.

- **Uvedená vodotěsnost tohoto výrobku a jeho odolnost proti otřesům vycházejí z interních podmínek testování a nejsou zárukou, že nedojde k poškození nebo poruše.**

Použití fotoaparátu pod vodou

Před použitím fotoaparátu pod vodou

- Zkontrolujte těsnění krytu prostoru pro baterii/kartu a krytu konektoru a jejich kontaktní plochy, zda na nich není prach, písek nebo jiné cizí materiály. Pokud na těsnění najdete jakýkoli cizí materiál, odstraňte jej čistým hadříkem bez zbytků vláken.
- Ujistěte se, že na těsnění krytu prostoru pro baterii/kartu a krytu konektoru ani na jejich kontaktních plochách nejsou žádné praskliny, škrábance ani jiné vady.
- Pevně zavřete pojistku na krytu prostoru pro baterii/kartu a krytu konektoru.
- Neotevírejte a nezavírejte kryt prostoru pro baterii/kartu nebo kryt konektoru v blízkosti vody (např. na moři, na jezeře, u moře nebo u jezera) nebo mokřýma rukama.
- Fotoaparát se potopí pod vodu.
- Nelze jej používat v horkých pramenech.

Při použití fotoaparátu pod vodou

- Nepoužívejte fotoaparát v hloubkách větších než 15 m nebo pod vodou déle než 60 minut.
- Pod vodou neotevírejte ani nezavírejte kryt prostoru pro baterii/kartu ani kryt konektoru.
- Nevystavujte fotoaparát otřesům, například skákáním do vody silou. Náraz může způsobit otevření krytu prostoru pro baterii/kartu nebo krytu konektoru.

Po použití fotoaparátu pod vodou

- Pomocí hadříku bez zbytků vláken důkladně z fotoaparátu setřete všechny kapky vody nebo nečistoty, poté otevřete kryt prostoru pro baterii/kartu a kryt konektoru.

- Kryt prostoru pro baterii/kartu a kryt konektoru otevírejte pomalu směrem znázorněným na obrázku, abyste zabránili vniknutí kapiček vody dovnitř krytů. Pokud se kapky vody dostanou do kontaktu s vnitřním povrchem krytů, před použitím je setřete.

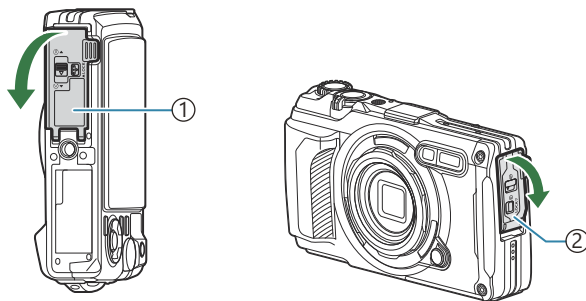

- ① Kryt prostoru pro baterii/kartu
- ② Kryt konektoru

Skladování a údržba

- Nepoužívejte chemické látky k čištění, protikorozi ochraně, ochraně proti zamlžování, opravě či jiné údržbě. Mohlo by dojít ke ztrátě vodotěsnosti.
- **Když přestanete používat fotoaparát pod vodou, pevně zavřete kryt prostoru pro baterii/kartu a kryt konektoru. Po uzamčení krytů sejměte kroužek objektivu a namočte fotoaparát do kbelíku nebo jiné nádoby naplněné čistou vodou asi na 10 minut, poté jej nechte uschnout ve stínu v dobře větraném prostoru.**
- **Fotoaparát namočte do čisté vody nejpozději do 60 minut od jeho použití pod vodou. Nedodržení tohoto upozornění může mít za následek poškození vzhledu fotoaparátu a zhoršení jeho vodotěsnosti.**
- **Pro zachování vodotěsnosti doporučujeme jednou ročně vyměnit vodotěsné těsnění. (Za výměnu vodotěsného těsnění vám bude účtován poplatek.)**
Informace o distributorech a opravárnách, které mohou vyměnit vodotěsné těsnění, jsou uvedeny na našich webových stránkách.

Jiná bezpečnostní upozornění

- Příslušenství dodávané s tímto výrobkem (jako je dobíjecí baterie) není vodotěsné.
- Vystavení fotoaparátu otřesům může narušit vodotěsnost.
- Fotoaparát není vodotěsný, pokud je kryt prostoru pro baterii/kartu nebo kryt konektoru otevřený.

Baterie

- Fotoaparát používá naši lithium-iontovou baterii. Nepoužívejte jiné než naše originální baterie.
- Spotřeba fotoaparátu výrazně kolísá v závislosti na použití a dalších podmínkách.
- Následující činnosti mají velkou spotřebu energie a velmi rychle vybijí baterii, i když se nefotografuje.
 - Opakované používání funkce zoomu
 - Opakované automatické ostření namáčknutím tlačítka spouště v režimu snímání
 - Dlouhé zobrazování snímků na displeji
 - Připojení fotoaparátu k počítači
 - Ponechání zapnuté bezdrátové sítě LAN/**Bluetooth**[®]
 - Použití systému GPS
- Pokud použijete vybitou baterii, může se fotoaparát vypnout, aniž by se zobrazilo upozornění na vybitou baterii.
- Pokud hodláte fotoaparát odložit po dobu jednoho měsíce nebo déle, baterie vyjměte. Ponechání baterií ve fotoaparátu po delší dobu zkracuje jejich životnost a může časem způsobit jejich nefunkčnost.
- Běžná nabíjecí doba při použití volitelného napájecího adaptéru USB je přibližně 3 hodiny (odhad). Doba nabíjení může být při vysokých okolních teplotách delší.
- Nepoužívejte nabíjecí adaptéry USB nebo nabíječky, které nejsou určeny konkrétně pro baterie dodaného typu. Stejně tak nepoužívejte dodávaný napájecí adaptér USB s jinými bateriemi (fotoaparáty) než určeného typu.
- Pokud je použit nesprávný typ baterie, může dojít k explozi.
- Baterii zlikvidujte podle pokynů v části „UPOZORNĚNÍ“ v návodu k použití.
- Pro zajištění stabilního provozu ponechte baterii vloženou i v případě použití napájecího adaptéru USB.

Používání napájecího adaptéru USB na palubě letadla

- Napájecí adaptér USB (F-5AC) lze používat s většinou domácích zdrojů napětí od 100 V do 240 V AC (50/60 Hz) po celém světě. V závislosti na zemi nebo oblasti, ve které se nacházíte, však může mít elektrická zásuvka jiný tvar než vidlice. V takovém případě může být nutné použít pro napájecí adaptér USB adaptér pro připojení do zásuvky.
- Obrázek ukazuje jeden příklad běžně dostupné přechodky. Podrobnosti se dozvíte v prodejně s elektronikou nebo u cestovní kanceláře.

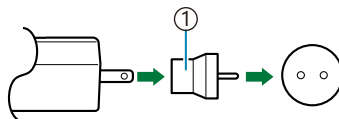

① Běžně dostupná přechodka

- Nepoužívejte cestovní adaptéry třetích stran, protože by mohlo dojít k poruše napájecího adaptéru USB.

Používání samostatně prodávaného příslušenství

Nasazení volitelného silikonového obalu

Obal nasadíte dle vyobrazení. Při snímání postupujte opačně.

- Nepoužívejte nadměrnou sílu. Pokud tak učiníte, může dojít k poškození obalu.

1.

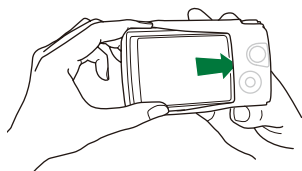

2.



Opatření v případě použití silikonového obalu

- Dejte pozor, aby se do prostoru mezi tímto výrobkem a fotoaparátem nedostaly žádné cizí předměty, jako je prach nebo písek, protože by mohlo dojít k poškrábání.
- Pokud se silikonový obal zašpiní, umyjte jej vodou a před použitím jej nechte zcela uschnout.
- Díky protiskluzové úpravě silikonu se fotoaparát s nasazeným silikonovým obalem nevkládá dobře do pouzdra fotoaparátu.

Pořizování snímků se systémem bezdrátového, dálkově ovládaného blesku

Snímky a podvodní fotografie lze pořizovat pomocí bezdrátového blesku, který je kompatibilní se systémem bezdrátového, dálkově ovládaného blesku.

Dosah při fotografování s bezdrátovým bleskem závisí na okolním prostředí, ale standardní dosah činí 1 až 2 m od vestavěného blesku fotoaparátu.

- Ke komunikaci mezi fotoaparátem a externími blesky slouží blesk vestavěný ve fotoaparátu.

- Při použití vyhrazeného podvodního blesku si připravte podvodní pouzdro, optický kabel a další výbavu.
- Bližší informace o použití bezdrátového blesku a podvodních blesků naleznete v návodu k použití vyhrazeného externího blesku nebo podvodního pouzdra.

1. Zapněte vyhrazený blesk.

2. Nastavte vyhrazený blesk do režimu RC.

- Pokud je nutné nastavit kanál a skupinu, vyberte kanál CH1 a skupinu A.



3. Označte Blesk v Živém ovládnání a vyberte možnost [**⚡RC**] (Dálkové ovládnání) (P64).

4. Pořídte testovací snímek, abyste zkontrolovali správné fungování blesku a výslednou fotografii.

- Před fotografováním zkontrolujte úroveň nabití vestavěného blesku a bezdrátového blesku.
- Pokud je blesk fotoaparátu nastaven na hodnotu [**⚡RC**], používá se vestavěný blesk fotoaparátu ke komunikaci s bezdrátovým bleskem. Nelze jej tedy využít k osvětlení objektů při snímání.
- Při fotografování s bezdrátovým bleskem namiřte senzor dálkového ovládnání speciálního externího blesku na fotoaparát a nasměřujte blesk ve směru objektu.

Volitelné příslušenství

Používání volitelného příslušenství vám umožňuje využívat mnoho různých způsobů pořizování snímků. Abyste připojili příslušenství, odstraňte kroužek objektivu dodaný s fotoaparátem.

LED light guide (LG-1)	Zabraňuje nerovnoměrnému osvětlení makro LED při snímání v režimu  (Mikroskop) nebo při makrofotografii. <ul style="list-style-type: none"> • Nepoužívejte blesk. • Toto příslušenství nelze používat pod vodou.
Difuzér blesku (FD-1)	Umožňuje vám přiblížit se k objektu pro fotografování s bleskem, když snímáte v režimu  (Mikroskop) nebo při makrofotografii.
Kryt objektivu (LB-T01)	Zabraňuje vzniku šmouh a škrábanců na povrchu objektivu při snímání nebo přenášení objektivu. <ul style="list-style-type: none"> • Toto příslušenství nelze použít současně se silikonovým obalem.

Předsádka rybí oko (FCON-T01)¹	Umožňuje snímat širší scény.
Kruhová předsádka rybí oko (FCON-T02)¹	Pořizujte jak kruhové, tak diagonální záběry typu rybí oko jednoduchou změnou polohy zoomu.
Telekonvertor (TCON-T01)¹	Umožňuje vám přiblížit vzdálenější objekty.
Ochranný filtr (PRF-D40.5 PRO)¹	Zabraňuje vzniku šmouh a škrábanců na povrchu objektivu při snímání nebo přenášení objektivu.

1 Pro nasazení tohoto příslušenství na fotoaparát je vyžadován adaptér předsádky (CLA-T01).

- Pro použití volitelného příslušenství nakonfigurujte nastavení příslušenství v Živém ovládní.
 „Použití volitelného příslušenství (Příslušenství)” (P.89)
- Po použití fotoaparátu pod vodou jej omyjte čistou vodou.
- Další informace najdete na našich webových stránkách.

Sejmutí a nasazení kroužku objektivu

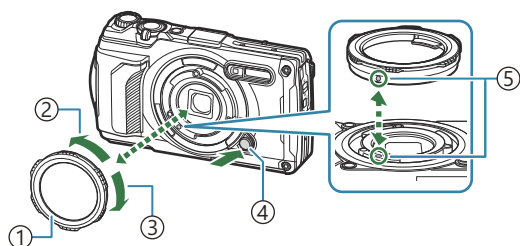

- ① Kroužek objektivu
- ② Směr sejmutí
- ③ Směr nasazení
- ④ Tlačítko uvolnění kroužku objektivu
- ⑤ Značka pro nasazení

Odstranění příslušenství

Otočte příslušenstvím ve směru sejmutí a současně stiskněte tlačítko uvolnění kroužku objektivu.

Nasazení příslušenství

Zarovnejte příslušenství se značkou pro nasazení a otáčejte jím ve směru nasazení, dokud nezacvakne na místo.

Nasazení a sejmutí příslušenství LED light guide

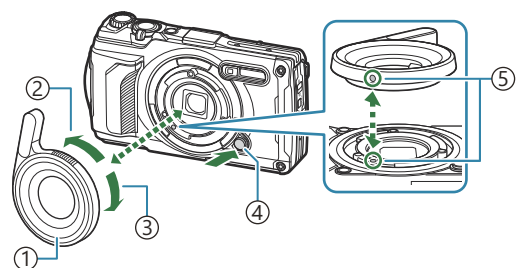

- ① LED light guide
- ② Směr sejmutí
- ③ Směr nasazení
- ④ Tlačítko uvolnění kroužku objektivu
- ⑤ Značka pro nasazení

Nasazení příslušenství

Zarovnejte příslušenství se značkou pro nasazení a otáčejte jím ve směru nasazení, dokud nezacvakne na místo.

Odstranění příslušenství

Otočte příslušenstvím ve směru sejmutí a současně stiskněte tlačítko uvolnění kroužku objektivu.

Nasazení a sejmutí difuzéru blesku

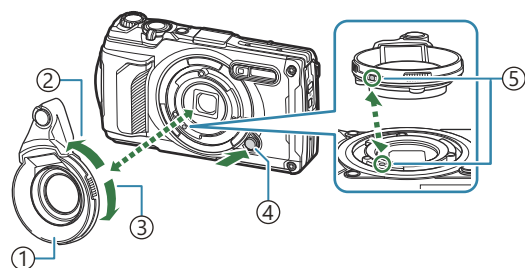

- ① Difuzér blesku
- ② Směr sejmutí
- ③ Směr nasazení
- ④ Tlačítko uvolnění kroužku objektivu
- ⑤ Značka pro nasazení

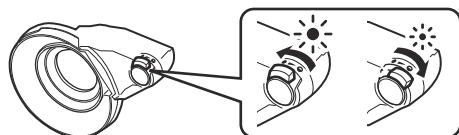

Intenzitu světla lze přepínat.

Nasazení příslušenství

Zarovnejte příslušenství se značkou pro nasazení a otáčejte jím ve směru nasazení, dokud nezacvakne na místo.

Odstranění příslušenství

Otočte příslušenstvím ve směru sejmutí a současně stiskněte tlačítko uvolnění kroužku objektivu.

Nasazení a sejmutí krytu objektivu

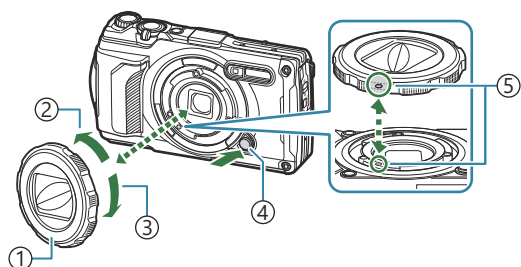

- ① Kryt objektivu
- ② Směr sejmutí
- ③ Směr nasazení
- ④ Tlačítko uvolnění kroužku objektivu
- ⑤ Značka pro nasazení

Nasazení příslušenství

Zarovnejte příslušenství se značkou pro nasazení a otáčejte jím ve směru nasazení, dokud nezacvakne na místo.

- Značka pro nasazení se nachází na zadní straně kroužku objektivu.

Odstranění příslušenství

Otočte příslušenstvím ve směru sejmutí a současně stiskněte tlačítko uvolnění kroužku objektivu.

Nasazení a sejmutí předsádky / ochranného filtru

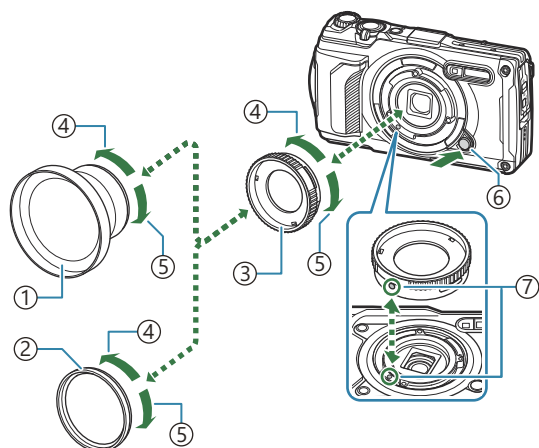

- ① Předsádka
- ② Ochranný filtr
- ③ Adaptér předsádky
- ④ Směr sejmutí
- ⑤ Směr nasazení
- ⑥ Tlačítko uvolnění kroužku objektivu
- ⑦ Značka pro nasazení

Nasazení příslušenství

- 1.** Nasaďte adaptér předsádky.
 - Zarovnejte příslušenství se značkou pro nasazení a otáčejte jím ve směru nasazení, dokud nezacvakne na místo.
- 2.** Otáčejte předsádkou / ochranným filtrem ve směru nasazení a našroubujte adaptér předsádky.

Odstranění příslušenství

- 1.** Otáčejte předsádkou / ochranným filtrem ve směru sejmutí.
- 2.** Sejměte adaptér předsádky.
 - Otočte příslušenstvím ve směru sejmutí a současně stiskněte tlačítko uvolnění kroužku objektivu.

Čištění fotoaparátu

Před čištěním vypněte fotoaparát a vyjměte baterii.

- Nepoužívejte silné chemikálie, jako jsou benzín, alkohol či rozpouštědla. Nepožívejte napuštěné hadříky.

Kryt:

- Otřete opatrně měkkým hadříkem. Je-li povrch silně znečištěn, namočte hadřík ve slabém roztoku mýdla a pečlivě očistěte. Otřete povrch vlhkým hadříkem a pak osušte. Pokud jste používali přístroj u moře, namočte hadřík do čisté vody a důkladně vyždímejte.
- Pokud fotoaparát používáte v podmínkách s cizorodými látkami, jako jsou nečistoty, prach či písek, mohou tyto látky na fotoaparátu ulpět. Pokud fotoaparát nadále používáte v takovýchto podmínkách, může dojít k poškození fotoaparátu. Abyste takovému poškození zabránili, omyjte fotoaparát dle následujícího postupu.

1. Pevně zavřete a zajistěte kryt prostoru pro baterii/kartu a kryt konektoru (P.15).

2. Naplňte nádobu pitnou vodou, ponořte do ní fotoaparát objektivem dolů a důkladně jím zatřeste. Dále jej omyjte přímo pod silným proudem vody z vodovodu při stisknutém tlačítku.



Displej:

- Otřete opatrně měkkým hadříkem.

Objektiv:

- Pokud před čištěním objektivu pomocí hadříku nejprve neodstraníte písek, prach nebo jiné cizí látky, může dojít k jeho poškození. Prach odstraňte pomocí ufukovacího balonku jiného výrobce a poté objektiv jemně otřete ubrouskem na čištění objektivu.
- Ponecháte-li objektiv znečištěný, může se objevit plíseň.

Baterie a USB/síťový adaptér:



- Otřete opatrně měkkým, suchým hadříkem.

Paměť

- Pokud fotoaparát delší dobu nepoužíváte, vyjměte baterii i kartu. Uchovávejte fotoaparát na suchém chladném místě s dobrým odvětráním.
- Pravidelně vkládejte baterii a vyzkoušejte funkce přístroje.
- Po použití fotoaparát očistěte.
- Neukládejte jej do stejného prostoru jako repelent proti hmyzu.
- Abyste ochránili fotoaparát před korozí, neukládejte jej v místech, kde jsou zpracovávány chemikálie.
- Ponecháte-li objektiv znečištěný, může se objevit plíseň.
- Pokud jste fotoaparát delší dobu nepoužívali, zkontrolujte před použitím všechny součásti fotoaparátu. Před pořízením důležitých snímků nezapomeňte provést zkušební záběr a zkontrolujte, zda fotoaparát funguje správně.

Pixel Mapping – kontrola funkcí zpracování snímků

Funkce pixel mappingu umožňuje přístroji zkontrolovat a nastavit obrazový senzor a funkce zpracování obrazu. Pro dosažení nejlepších výsledků počkejte po snímání alespoň minutu a před provedením pixel mappingu ukončete přehrávání.

1. Označte možnost **[Pixel Mapping]** v  **Uživatelském menu**  (P.156).
 2. Když se zobrazí **[Start]** (Podnabídka 2), stiskněte tlačítko **OK**.
 - Během pixel mappingu se zobrazí lišta **[Pracuji]**. Po dokončení pixel mappingu se znovu objeví menu.
- Pokud během pixel mappingu fotoaparát neúmyslně vypnete, spusťte funkci znovu od kroku 1.

Tipy a informace o pořizování snímků

Fotoaparát se nezapne, i když je vložena baterie

Baterie je vložena opačně

- Pokud vložíte baterii opačně, fotoaparát se nezapne. Ujistěte se, že je vložena správně.  „Vložení baterie a karty“ (P.19)

Baterie není plně nabita

- Nabijte baterii.  „Nabíjení baterie“ (P.23)

Baterie nemůže dočasně fungovat kvůli chladu

- Při nízkých teplotách výkon baterie poklesne. Vyměňte baterii a zahřejte ji tak, že se ji na chvíli vložíte do kapsy.

Zobrazí se okno s výzvou k výběru jazyka

Dialogové okno se zobrazí v následujících situacích.

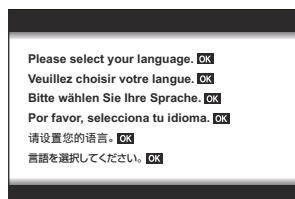

- Fotoaparát zapínáte poprvé.
- Ne zvolili jste jazyk.



Informace o výběru jazyka najdete v části „První nastavení“ (P.28).

Po stisknutí tlačítka spouště nedojde k pořízení snímku

Fotoaparát se automaticky vypnul

- Pokud s fotoaparátem určitou dobu nepracujete, automaticky přejde do úsporného režimu, aby se nevybíjela baterie. Chcete-li úsporný režim ukončit, namáčkněte tlačítko spouště. Pokud je fotoaparát ponechán v úsporném režimu 5 minut, automaticky se vypne.   [Uživatelské menu](#)  > [\[Úsp. režim\]](#) (P.156)

Nabíjí se blesk

- Při dobíjení na displeji bliká značka . Před stisknutím spouště vyčkejte, dokud se nabíjení blesku nedokončí.

Teplota fotoaparátu je zvýšená

- Fotoaparát se může vypnout, pokud se nadměrně zvýší jeho interní teplota po delším používání. Vyměňte baterii a počkejte, dokud se dostatečně nesníží vnitřní teplota, aby bylo možné fotoaparát znovu používat. Během používání se může zvýšit i vnější teplota fotoaparátu. To však neznamená, že by došlo k poruše.

Nelze zaostřit

- Fotoaparát nedokáže zaostřit na objekty, které jsou u fotoaparátu příliš blízko nebo které nejsou vhodné pro automatické ostření (na displeji začne blikat značka potvrzení AF). Prodlužte vzdálenost od objektu nebo zaostřete na vysoce kontrastní objekt ve stejné vzdálenosti od fotoaparátu, snímek zarovnejte a pořídte fotografii.

Objekty, na které se těžko zaostřuje

Pomocí automatického ostření je těžké zaostřit v následujících situacích.

- Bliká značka potvrzení AF.

Fotoaparát nedokáže zaostřit za následujících podmínek.



Objekt je málo kontrastní



Příliš jasné světlo ve středu rámečku

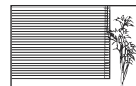

Objekt neobsahuje svislé čáry¹

- Značka potvrzení AF se rozsvítí, ale objekt není zaostřen.



Objekty v různých vzdálenostech

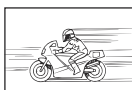



Rychle se pohybující objekty



Objekt není uvnitř zóny AF

- 1 Je také možné zaostřit tak, že budete fotoaparát držet svíse, a poté pro pořízení snímku otočíte fotoaparát zpět do vodorovné polohy.

Redukce šumu je aktivovaná

- Při snímání nočních scén je doba expozice delší a na snímcích se objevuje šum. Fotoaparát po snímání dlouhou expozicí aktivuje redukci šumu. Během tohoto procesu není možné snímat. Můžete nastavit funkci **[Redukce šumu]** na **[Vyp]**.   **Uživatelské menu**  > **[Redukce šumu]** (P.149)

Není nastaven datum a čas

Používáte fotoaparát s nastavením platným při jeho zakoupení

- Datum a čas fotoaparátu nejsou po zakoupení nastaveny. Před používáním fotoaparátu nastavte datum a čas.  „První nastavení“ (P.28)

Z fotoaparátu byla vyjmuta baterie

- Je-li fotoaparát ponechán přibližně 1 den bez baterie (podle interně provedených pokusů), vrátí se nastavení data a času do původního továrního nastavení. Pokud byla baterie vložena do fotoaparátu pouze krátce a poté byla vyjmuta, vrátí se nastavení na původní hodnoty rychleji. Před pořízením důležitých snímků zkontrolujte nastavení data a času.

Je obnoveno tovární nastavení funkcí





V režimech snímání kromě **P/A**/ se při otočení přepínače režimů nebo vypnutí napájení vrátí nastavené funkce na původní hodnoty.

Některá nastavení nejsou dostupná

Některé funkce nemusí být v závislosti na režimu snímání a nastavení fotoaparátu k dispozici.

 „Seznam nastavitelných režimů snímání“ (P.208)

Snímky jsou zrnité

- V  Kvalitě snímku nastavte počet pixelů na vyšší hodnotu nebo nastavte kompresi na SF či F.
 „Možnosti souboru fotografie a velikosti snímku ( Kvalita snímku)“ (P.81)
- Šum snímku (zrnitost) lze někdy omezit snížením citlivosti ISO.  „Změna citlivosti ISO (Citlivost ISO)“ (P.74)

Snímky působí „vybledle“

Může k tomu dojít, pokud je snímek pořízen v protisvětle nebo v částečném protisvětle. Způsobuje to jev nazývaný „odraz v protisvětle“ nebo „duch“. Připravte kompozici záběru tak, se v něm nacházelo co nejméně silných zdrojů světla. Odrazy v protisvětle se mohou vyskytnout i v případě, kdy světelné zdroje nejsou na snímku zachyceny. Rukou nebo jiným předmětem zastiňte objektiv před zdroji přímého světla.

Na snímku se objevuje světlo

Při fotografování s bleskem v tmavém prostředí se mohou na snímku objevit viditelné odrazy blesku na prachových částicích ve vzduchu.

Na objektu snímku se zobrazí neznámé světlé skvrny

Toto může být způsobeno vadnými body obrazového senzoru. Spustte funkci **[Pixel Mapping]**. Pokud se tím problém nevyřeší, zkuste spustit Pixel Mapping několikrát.  „Pixel Mapping – kontrola funkcí zpracování snímků“ (P.245)

Objektiv je zamlžený nebo je obtížně čitelný

Prudké změny teploty mohou způsobit zamlžení objektivu (výskyt kondenzace). Vypněte napájení a před fotografováním počkejte, dokud se tělo fotoaparátu nepřizpůsobí okolní teplotě a neuschne.

Přehrávání videa není při prohlížení na TV plynulé

Snímková frekvence videa pravděpodobně neodpovídá video standardu používanému v televizoru. Podívejte se na video raději na počítači. Než začnete nahrávat videa, která chcete pouštět na televizoru, zvolte snímkovou frekvenci, která odpovídá video standardu používanému v tomto zařízení.

 [\[Sním. frekvence videa\] \(P.135\)](#)

Směr se neukazuje správně

Kompas nefunguje podle očekávání v blízkosti silných elektromagnetických polí, která vytvářejí například televizory, mikrovlnné trouby, velké elektromotory, rozhlasové vysílače či vedení vysokého napětí. Správná funkčnost může být někdy obnovena, pokud budete fotoaparátem pohybovat ve tvaru opisujícím číslici osm a přitom otáčet zápěstím.

Funkce, které nelze zvolit z menu

Některé možnosti v menu nemusí být možné zvolit pomocí křížového ovladače.





- Možnosti, které nelze nastavit v režimu snímání.
- Možnosti, které nelze nastavit kvůli tomu, že byla nastavena jiná možnost:
 - Nastavení jako režim snímku nejsou dostupná, pokud je přepínač režimů otočen do pozice .



Zobrazí se jen objekt a nezobrazí se žádné informace



Zobrazení bylo přepnuto na možnost „pouze obr“. Stiskněte tlačítko **INFO** a přepněte na jiný režim zobrazení.

Chybové kódy

Indikace na displeji	Možná příčina / náprava
 Žádná karta	Není vložena žádná karta nebo karta není rozpoznána. Vložte kartu nebo vyjměte a znovu vložte aktuální kartu.
 Chyba karty	Potíže s kartou. Vložte kartu znovu. Pokud potíže trvají, zformátujte kartu. Pokud nelze kartu zformátovat, nemůže být použita.
 Ochr. Před Záp	Zápis na kartu je zakázán. Přepínač karty na ochranu proti zápisu je na straně „LOCK“. Vraťte přepínač do odjištěné polohy (P.21).
 Karta plná	Karta je plná a nelze pořizovat další snímky. Vyměňte kartu nebo smažte nepotřebné snímky. Před vymazáním zkopírujte důležitá data do počítače.
 Karta plná	Na kartě není místo. Vyměňte kartu nebo smažte nepotřebné snímky. Před vymazáním zkopírujte důležitá data do počítače.
 Žádný snímek	Nejsou k dispozici žádné snímky k zobrazení. Karta neobsahuje žádné snímky. Před zahájením prohlížení pořídte snímky.
 Obr. nelze číst	Vybraný soubor je poškozený a nelze jej zobrazit. Alternativně může být snímek ve formátu, který fotoaparát nepodporuje. Snímek si prohlédněte v grafickém softwaru počítače nebo jinou metodou. Pokud snímek nelze zobrazit ani na počítači, může být soubor poškozený.

Indikace na displeji	Možná příčina / náprava
 <p data-bbox="107 236 302 260">Snímek nelze upravit</p>	<p data-bbox="349 161 952 217">Funkce retušování ve fotoaparátu nelze aplikovat na snímky pořízené jinými zařízeními.</p> <p data-bbox="349 233 807 256">Snímek retušujte na počítači nebo jiném zařízení.</p>
<p data-bbox="172 320 236 344">R/M/D</p>	<p data-bbox="349 300 605 323">Hodiny nejsou nastaveny.</p> <p data-bbox="349 339 561 363">Nastavte hodiny (P.28).</p>
	<p data-bbox="349 400 1001 424">Interní teplota fotoaparátu se zvýšila kvůli sekvenčnímu snímání.</p> <p data-bbox="349 440 874 464">Vypněte fotoaparát a počkejte, než se sníží jeho teplota.</p>
 <p data-bbox="107 584 302 767">Vnitřní teplota fotoaparátu je příliš vysoká. Před dalším použitím vyčkejte na ochlazení fotoaparátu.</p>	<p data-bbox="349 584 1001 608">Interní teplota fotoaparátu se zvýšila kvůli sekvenčnímu snímání.</p> <p data-bbox="349 624 846 679">Vyčkejte automatického vypnutí fotoaparátu. Před dalším použitím nechte fotoaparát vychladnout.</p>
 <p data-bbox="141 879 268 903">Baterie vybitá</p>	<p data-bbox="349 823 516 847">Baterie je vybitá.</p> <p data-bbox="349 863 499 887">Vyměňte baterii.</p>
 <p data-bbox="141 1015 264 1038">Není spojení</p>	<p data-bbox="349 943 992 999">Fotoaparát není správně připojen k počítači, displeji HDMI nebo jiným zařízením.</p> <p data-bbox="349 1015 600 1038">Fotoaparát znovu připojte.</p>

Indikace na displeji	Možná příčina / náprava
 <p data-bbox="107 405 303 491">Funkci protokolování nelze v tuto chvíli použít.</p>	<p data-bbox="348 156 960 213">Oblast paměti fotoaparátu, používaná k dočasnému ukládání souboru protokolů, je plná.</p> <p data-bbox="348 228 1016 285">Vložte kartu nebo se přesvědčte, že je aktuální karta správně vložená, a přeneste soubor protokolu na kartu.</p> <hr/> <p data-bbox="348 320 518 347">Baterie je vybitá.</p> <p data-bbox="348 360 501 387">Vyměňte baterii.</p> <hr/> <p data-bbox="348 422 1005 477">Fotoaparát je připojený k televizoru nebo jinému zařízení pomocí kabelu HDMI.</p> <p data-bbox="348 491 549 518">Odpojte kabel HDMI.</p> <hr/> <p data-bbox="348 553 913 611">Napájecí adaptér USB se používá k napájení fotoaparátu z elektrické zásuvky, když je vyjmuta baterie.</p> <p data-bbox="348 625 889 652">Vložte baterii a odpojte napájecí adaptér USB od zásuvky.</p>
 <p data-bbox="101 775 309 895">Kapacita protokolu na kartě je plná. Nelze nahrávat další soubory protokolu.</p>	<p data-bbox="348 742 743 769">Aktuální protokol nelze uložit na kartu.</p> <p data-bbox="348 783 949 810">Zkopírujte soubory protokolů do počítače a odstraňte je z karty.</p> <ul data-bbox="348 815 945 842" style="list-style-type: none"> <li data-bbox="348 815 945 842">• Na každé kartě může být uloženo až 199 souborů protokolu.

Indikace na displeji	Možná příčina / náprava
	<p>Aktuální protokol nebyl uložen na kartu.</p> <p>Vložte kartu nebo se přesvědčte, že je aktuální karta správně vložená, a přeneste soubor protokolu na kartu.</p>
	<p>Aktuální protokol nelze uložit na kartu.</p> <p>Zkopírujte soubory protokolů do počítače a odstraňte je z karty.</p> <ul style="list-style-type: none"> • Na každé kartě může být uloženo až 199 souborů protokolu.
	<p>Potíže s kartou.</p> <p>Vložte jinou kartu.</p>
	<p>Zápis na kartu je zakázán.</p> <p>Přepínač karty na ochranu proti zápisu je na straně „LOCK“. Vratte přepínač do odjištěné polohy (P.21).</p>
	<p>Na kartě není místo.</p> <p>Vyměňte kartu nebo smažte nepotřebné snímky.</p> <p>Před vymazáním zkopírujte důležitá data do počítače.</p>
	<p>Oblast paměti fotoaparátu, používaná k dočasnému ukládání souboru protokolu, je plná.</p> <p>Vložte kartu nebo se přesvědčte, že je aktuální karta správně vložená, a přeneste soubor protokolu na kartu.</p>
	<p>Baterie je vybitá.</p> <p>Vyměňte baterii.</p>
	<p>Fotoaparát je připojený k televizoru nebo jinému zařízení pomocí kabelu HDMI.</p> <p>Odpojte kabel HDMI.</p>
	<p>Napájecí adaptér USB se používá k napájení fotoaparátu z elektrické zásuvky, když je vyjmuta baterie.</p> <p>Vložte baterii a odpojte napájecí adaptér USB od zásuvky.</p>
	<p>Hodiny nejsou nastaveny.</p> <p>Nastavte hodiny a zvolte časové pásmo.</p>

Technické údaje

Fotoaparát

Model	
	Digitální fotoaparát (umožňuje snímání a zobrazení snímků)
Systém záznamu	
Fotografie	Digitální záznam, formát JPEG (v souladu s normou DCF), formát RAW
Vyhovuje normám	Exif 2.31, Digital Print Order Format (DPOF)
Zvuk s fotografiemi	Formát Wave
Video	MOV (MPEG-4AVC/H.264)
Paměť	
	SD/SDHC/SDXC (podporuje UHS-I)
Celkový počet pixelů	
	Přibližně 12,71 milionu
Počet efektivních pixelů	
	12 milionů
Obrazový snímač	
	1/2,3" CMOS

Objektiv	
	4,5 mm až 18,0 mm, f2,0 až f4,9 (ekvivalent 25 mm až 100 mm v 35mm formátu)
Expozimetrický systém	
	Digitální měření ESP, bodový systém měření
Expoziční doba	
	1/2–1/2000 s (nejdelší dostupná expoziční doba se prodlouží na 4 s v režimu A , 1/10–1/32 000 s v režimu $\frac{1}{H} 10$ sn./s a $\frac{Pro}{Cap}$, 1/20–1/32 000 s v režimu $\frac{1}{H} 20$ sn./s)
Vzdálenost při fotografování	
Normální	0,1 m až ∞ (W/T)
Super makro	0,01 m až 0,3 m (f = 5,4 mm až 18,0 mm)
Režim Mikroskop	0,01 m až 0,3 m (f = 5,4 mm až 18,0 mm)
Displej	
	3,0" barevný LCD displej TFT, asi 1,04 milionu bodů
Konektor	
	Konektor USB (typ C) / konektor HDMI (typ D)
Automatický kalendář	
	2000 až 2099

Vodotěsnost	
Typ	IEC 60529 IPX8 (dle interních podmínek testování), použitelné ve vodě o hloubce 15 m
Význam	Fotoaparát lze používat pod vodou po stanovenou dobu a při stanoveném tlaku vody.
Odolnost proti prachu	
	IEC 60529 IPX6
Bezdrátová síť LAN	
Kompatibilní standardy	IEEE802.11b/g/n
Bluetooth®	
Kompatibilní standardy	Bluetooth verze 4.2 BLE
GPS	
Příjmová frekvence	1575,42 MHz (GPS/Galileo/Quazi-Zenith Satellite System (QZSS)) 1598,0625 až 1605,3750 MHz (GLONASS)
Geodetický systém	WGS84
Provozní prostředí	
Teplota	-10 až 40 °C (provoz) / -20 až 60 °C (skladování)
Vlhkost	30–90 % (provoz) / 10–90 % (skladování)
Napájení	
	Jedna stanovená lithium-iontová baterie (LI-92B) nebo napájecí adaptér USB (F-5AC)

Rozměry

113,9 mm (š) × 65,8 mm (v) × 32,7 mm (h) (bez přesahujících částí)

Hmotnost

249 g (včetně baterie a karty)

Lithium-iontová baterie

Číslo modelu	LI-92B
Typ výrobku	Lithium-iontová nabíjecí baterie
Jmenovité napětí	DC 3,6 V
Standardní napětí	1350 mAh
Životnost baterie	Přibližně 300 plných nabití (závisí na použití)
Okolní provozní teplota	0 až 40 °C (nabíjení)

- VÝROBCE SI VYHRAZUJE PRÁVO ZMĚNY TECHNICKÝCH ÚDAJŮ BEZ PŘEDCHOZÍHO UPOZORNĚNÍ.
- Nejnovější technické údaje najdete na našich webových stránkách.

Termíny HDMI a HDMI High-Definition Multimedia Interface a logo HDMI jsou ochranné známky nebo registrované známky společnosti HDMI Licensing Administrator, Inc. ve Spojených státech amerických a dalších zemích.



BEZPEČNOSTNÍ UPOZORNĚNÍ

BEZPEČNOSTNÍ UPOZORNĚNÍ



VAROVÁNÍ

NEBEZPEČÍ ÚRAZU ELEKTRICKÝM PROUDEM
NEOTEVÍREJTE



VAROVÁNÍ: ABY NEVZNIKLO NEBEZPEČÍ ÚRAZU ELEKTRICKÝM PROUDEM, NEODSTRAŇUJTE KRYT (ANI ZADNÍ ČÁST). VÝROBEK NEOBSAHUJE ŽÁDNÉ UŽIVATELSKY OPRAVITELNÉ DÍLY. OPRAVY SVĚŘTE NAŠEMU KVALIFIKOVANÉMU SERVISU.



Vykřičník v trojúhelníku vás upozorňuje na důležité pokyny týkající se provozu a údržby tohoto výrobku, uvedené v příložené dokumentaci.



POZOR

Použití výrobku bez dodržení pravidel, která udává toto označení, může vést k těžkému úrazu nebo smrti.



VAROVÁNÍ

Použití výrobku bez dodržení pravidel, která udává toto označení, může vést k úrazu.



UPOZORNĚNÍ

Použití výrobku bez dodržení pravidel, která udává toto označení, může vést k poškození zařízení.

POZOR!

ABYSTE PŘEDEŠLI NEBEZPEČÍ POŽÁRU NEBO ÚRAZU ELEKTRICKÝM PROUDEM, VÝROBEK NIKDY NEROZEBÍREJTE.

Obecná bezpečnostní opatření

Přečtěte si všechny pokyny – Před použitím výrobku si přečtěte všechny pokyny k použití. Uschovejte všechny návody k použití a dokumentaci pro další použití.

Voda a vlhkost – U výrobků odolných proti povětrnostním vlivům si pečlivě prostudujte příslušnou část návodu.

Napájení – Výrodek připojujte pouze ke zdroji napájení popsanému na štítku výrobku.

Cizí předměty – Nikdy do výrobku nevkládejte kovové předměty. Mohlo by dojít ke zranění osob.

Čištění – Před čištěním výrobek vždy vytažením ze zásuvky odpojte od elektrické sítě. K čištění používejte pouze vlhký hadřík. K čištění výrobku nikdy nepoužívejte žádná tekutá nebo aerosolová čistidla ani organická rozpouštědla.

Tepl – Výrodek nikdy nepoužívejte ani neskladujte v blízkosti tepelných zdrojů, jako jsou radiátory, kamna, sporáky a jiná zařízení vyzařující teplo, včetně stereo zesilovačů.

Blesk – Pokud během nabíjení fotoaparátu pomocí napájecího adaptéru USB nastane bouřka, ihned adaptér vytažením ze zásuvky odpojte od elektrické sítě.

Příslušenství – Používejte pouze příslušenství doporučené naší společností. Vyhněte se tak nebezpečí úrazu a poškození výrobku.

Umístění – Aby nedošlo k poškození výrobku, používejte jej pouze se stabilními stativy, stojany a držáky.

VAROVÁNÍ

- **Nepoužívejte fotoaparát v prostředí s hořlavými nebo výbušnými plyny.**
- **Nepoužívejte blesk ani LED (včetně AF lampy) pro fotografování lidí (kojenců, malých dětí apod.) z bezprostřední blízkosti.**
 - Musíte být ve vzdálenosti alespoň 1 m od tváří fotografovaných osob. Spuštění blesku v bezprostřední blízkosti očí může způsobit dočasnou ztrátu zraku.
- **Fotoaparátem nemiřte do slunce ani jiných silných zdrojů světla.**
- **Dbejte, aby malé děti nebyly v dosahu fotoaparátu.**
 - Vždy používejte a ukládejte fotoaparát mimo dosah malých dětí, hrozí následující rizika vážného úrazu:
 - Zamotání řemene fotoaparátu okolo krku může vést k uškrcení.
 - Náhodné spolknutí baterie, karty či jiných malých součástí.
 - Náhodné spuštění blesku do jejich vlastních očí nebo do očí jiného dítěte.
 - Náhodné poranění o fotoaparát a jeho pohyblivé díly.
- **Pokud zjistíte, že jsou napájecí adaptér USB nebo nabíječka nadměrně horké, nebo si povšimnete neobvyklého zápachu, hluku nebo kouře v jejich blízkosti, ihned odpojte zástrčku z elektrické zásuvky a přestaňte je používat. Potom se obraťte na autorizovaného prodejce nebo servisní středisko.**
- **Pozorujete-li neobvyklé chování, kouř, zápach nebo hluk z fotoaparátu, okamžitě jej přestaňte používat.**
 - Baterie nikdy nevyjímejte holýma rukama, může dojít k požáru nebo popálení.
- **Neponechávejte fotoaparát na místech vystavených vysokým teplotám.**
 - Zabráníte tak poškození fotoaparátu a za určitých okolností i požáru. Nepoužívejte nabíječku ani napájecí adaptér USB, pokud jsou zakryty (například dekou). Hrozí přehřátí a požár.
- **Zacházejte s fotoaparátem opatrně, může dojít ke vzniku nízkoteplotních popálenin.**
 - Fotoaparát obsahuje kovové části, jejichž přehřátí může způsobit nízkoteplotní spáleniny. Dbejte těchto pokynů:
 - Při delším použití se fotoaparát zahřeje. Pokud fotoaparát držíte v tomto stavu delší dobu, může dojít k popálení.
 - Při použití za extrémně nízkých teplot může teplota některých částí fotoaparátu klesnout pod teplotu okolí. Při použití za nízkých teplot noste rukavice.

- Aby byla ochráněna přesná technologie, která je součástí tohoto výrobku, nikdy nenechávejte fotoaparát na níže uvedených místech, bez ohledu na to, jestli jej používáte nebo skladujete:
 - Místa, kde jsou teplota či vlhkost příliš vysoké nebo podléhají prudkým výkyvům. Místa s přímým slunečním svitem, pláže, zamčená auta nebo místa v blízkosti dalších zdrojů tepla (sporák, radiátor atp.) či zvlhčovačů.
 - V písčítých nebo prašných prostředích.
 - V blízkosti hořlavých předmětů nebo výbušnin.
 - Ve vlhku, např. v koupelně nebo na dešti.
 - Na místech, která jsou náchylná k silným vibracím.
- **Ve fotoaparátu je použita lithium-iontová baterie předepsaná naší společností.**
Baterii dobíjete k tomu určeným napájecím adaptérem USB nebo nabíječkou. Nepoužívejte žádné jiné napájecí adaptéry USB ani nabíječky.
- **Baterie nikdy nespalujte ani nezahřívajte v mikrovlnných troubách, na ploténkách nebo v tlakových hrncích apod.**
- **Nikdy nepokládejte fotoaparát na elektromagnetická zařízení nebo do jejich blízkosti.**
Mohlo by to způsobit přehřívání, popálení nebo výbuch.
- **Nespojujte kontakty žádnými kovovými předměty.**
 - Při přenášení a ukládání baterií buďte opatrní, aby nedošlo ke zkratování vývodů kovovými předměty, např. šperky, klíči apod.
Zkrat by mohl způsobit přehřívání, výbuch, popálení nebo poškození.
- **Abyste zabránili vytečení baterií nebo poškození kontaktů, pečlivě se řiďte všemi pokyny k jejich používání. Nikdy se nepokoušejte baterie rozebrat ani upravit, např. pájením.**
- **Vyteče-li baterie a kapalina se dostane do očí, vypláchněte je proudem čisté studené vody a vyhledejte okamžitě lékařskou pomoc.**
- **Pokud baterii nelze vyjmout z fotoaparátu, obraťte se na autorizovaného prodejce nebo servisní středisko.**
Baterii nezkoušejte vyjmout násilím.
Poškození vnějšíku baterie (škrábance atd.) mohou způsobit zahřátí nebo explozi.
- **Baterie ukládejte mimo dosah malých dětí a domácích zvířat. Dojde-li k náhodnému požití baterie, vyhledejte okamžitě lékařskou pomoc.**
- Používejte vždy baterie předepsané pro tento výrobek, zabráníte poškození, vytečení, přehřátí baterie nebo požáru a výbuchu.
- Pokud se baterie nenabíla v předepsaném čase, přerušete nabíjení a nepoužívejte ji.
- Nepoužívejte baterie s poškrábaným pouzdem a neškrábejte do ní.
- Nevystavujte baterie nárazům, pádům ani otřesům.
Mohlo by to způsobit výbuch, přehřívání nebo popálení.
- Pokud dojde k vytečení, neobvyklému zápachu, deformaci nebo změně barvy baterie nebo se při použití objeví jiné neobvyklé projevy, ihned přestaňte fotoaparát používat a uchovávejte jej mimo dosah ohně.
- Vyteče-li baterie a kapalina potřísní kůži nebo oděv, svlékněte oděv a opláchněte okamžitě postiženou oblast čistou studenou tekoucí vodou. Dojde-li k popálení kůže, vyhledejte okamžitě lékařskou pomoc.

- Lithium-iontové baterie nikdy nepoužívejte v prostředí s nízkou teplotou. Může tím dojít k uvolnění tepla, vznícení nebo výbuchu.
- Lithium-iontová baterie je navržena k použití pouze s digitálním fotoaparátem. Tuto baterii nepoužívejte v jiných zařízeních.
- **Nenechte děti nebo domácí zvířata, aby s bateriemi manipulovaly nebo je přenášely (zabraňte nebezpečnému chování, jako je olizování, vkládání do úst nebo žvýkání).**

Používejte pouze předepsanou nabíjecí baterii, nabíječku nebo napájecí adaptér USB.

Důrazně doporučujeme používat u tohoto fotoaparátu pouze originální předepsanou baterii, nabíječku nebo napájecí adaptér USB specifikované naší společností. Používání baterie, nabíječky nebo napájecího adaptéru USB jiného výrobce může způsobit požár nebo zranění osob zaviněné netěsností, zahřátím, vzplanutím nebo poškozením baterie. Naše společnost nenesе žádnou odpovědnost za nehody ani škody vzniklé při používání baterií, nabíječky baterií nebo napájecího adaptéru USB, které nejsou originálním příslušenstvím dle specifikací.

⚠ UPOZORNĚNÍ

- **Nikdy neukládejte baterie na místa, kde budou vystaveny přímému slunečnímu záření nebo vysokým teplotám v rozpaleném autě, poblíž zdroje tepla apod.**
- Baterie vždy udržujte v suchu.
- Baterie se může při delším používání zahřát. Aby nedošlo k popálení, nevyjímejte ji okamžitě po použití fotoaparátu.
- Tento fotoaparát používá jednu z našich lithium-iontových baterií. Používejte pouze předepsanou originální baterii. Pokud je použit nesprávný typ baterie, může dojít k explozi.
- Baterie recyklujte, pomáháte tak chránit zdroje naší planety. Budete-li nefunkční baterie vyhazovat, nezapomeňte zakrýt jejich kontakty a vždy dodržujte místní předpisy a nařízení.
- **Při snímání nezakrývejte blesk rukou.**

⚠ OZNÁMENÍ

- **Nepoužívejte a neskladujte fotoaparát na prašných nebo vlhkých místech.**
- **Používejte pouze karty SD/SDHC/SDXC. Nikdy nepoužívejte jiné typy karet.**
Pokud do fotoaparátu omylem vložíte jiný typ karty, obraťte se na autorizovaného distributora nebo servis. Nesnažte se vytáhnout kartu silou.
- Pravidelně zálohujte důležitá data do počítače nebo jiného paměťového zařízení, aby nedošlo k jejich náhodné ztrátě.
- Naše společnost nepřijímá jakoukoli zodpovědnost za ztrátu dat ve spojení s tímto zařízením.
- Při nošení fotoaparátu si dávejte pozor na řemínek. Může se snadno zachytit o okolní předměty a způsobit vážné poškození.

- Před přenášením fotoaparátu jej sundejte ze stativu a odpojte veškeré příslušenství vyrobené jinými společnostmi.
- Fotoaparát vám nesmí upadnout. Nevystavujte jej nárazům či vibracím.
- Při upevňování fotoaparátu na stativ nebo jeho sundávání ze stativu otáčejte šroubem na stativu, nikoli fotoaparátem.
- Nedotýkejte se elektrických kontaktů fotoaparátu.
- Nevystavujte kameru přímému slunečnímu svitu. Může dojít k poškození objektivu a závěrky, barevným změnám, poškození obrazového senzoru nebo k požáru.
- Nevystavujte hledáček silným zdrojům světla nebo přímému slunci. Hledáček se horkem může poškodit.
- Netlačte na objektiv příliš a nevytahujte jej silou.
- Před výměnou baterie nebo otevíráním či zavíráním krytů odstraňte z výrobku všechny kapky vody nebo stopy vlhkosti.
- Před uložením fotoaparátu na delší dobu vyjměte baterie. Zabraňte kondenzaci či tvorbě plísní uvnitř fotoaparátu jeho umístěním na chladné a suché místo. Během uložení pravidelně zkoušejte funkčnost zapnutí a stisknutím spouště.
- Fotoaparát může začít fungovat nesprávně, pokud je používán v blízkosti silných magnetických či elektromagnetických polí, rádiových vln nebo vysokého napětí, která jsou vydávána například televizory, mikrovlnnými troubami, herními konzolemi, hlasitými reproduktory, velkými motory, rádiovými nebo televizními věžemi či přenosovými věžemi. V takovém případě jej vypněte a znovu zapněte.
- Vždy mějte na paměti omezení popsána v návodu.
- Baterie vkládejte pečlivě podle návodu k použití.
- Před použitím baterii vždy pečlivě prohlédněte, zda neteče, nemá jinou barvu, není zdeformovaná nebo jinak poškozená.
- Před uložením fotoaparátu na delší dobu baterii vždy vyjměte.
- Pro dlouhodobé skladování baterie vyberte chladné místo.
- Spotřeba energie fotoaparátem závisí na tom, které funkce jsou používány.
- V následujících situacích je neustále spotřebovávána energie a baterie se rychle vybíjí.
 - Opakovaně se používá zoom.
 - V režimu fotografování je opakovaně namačkáváno tlačítko spouště, čímž se aktivuje automatické ostření.
 - Na displeji je delší dobu zobrazen snímek.
 - Používáte funkci GPS.
- Při používání vybité baterie může dojít k tomu, že se fotoaparát vypne bez toho, aby se zobrazilo varování o stavu baterie.
- Pokud se na kontakty baterie dostane vlhkost nebo mastnota, může dojít k poškození. Před použitím baterii důkladně otřete suchým hadříkem.
- Baterii vždy nabijte před prvním použitím nebo pokud nebyla delší dobu používána.
- Při použití fotoaparátu za nízkých teplot se snažte uchovat fotoaparát i baterii co nejdéle v teple. Baterie, jejíž výkon za nízkých teplot poklesl, se po zahřátí chová opět normálně.
- Před dlouhým výletem a hlavně před cestou do zahraničí zakupte náhradní baterie. Při cestování může být obtížné doporučené baterie získat.

Použití funkcí bezdrátové sítě LAN/Bluetooth®

- **Vypínejte fotoaparát v nemocnicích a na dalších místech, kde se nachází zdravotnické vybavení.**

Rádiové vlny z fotoaparátu mohou nepříznivě ovlivnit zdravotnické vybavení, způsobit poruchu a následně nehodu. Funkce bezdrátové sítě LAN/Bluetooth® vždy vypínejte v blízkosti zdravotnického vybavení (P.174).

- **Vypněte fotoaparát na palubě letadla.**

Použití bezdrátových zařízení na palubě letadla může bránit bezpečnému provozu letadla. Funkce bezdrátové sítě LAN/Bluetooth® na palubě letadla vypněte (P.174).

Displej

- Na displej netlačte silou, může dojít k jeho poškození, prasknutí, obraz se může rozmazat nebo může dojít k poruše režimu přehrávání.
- V horní i spodní části se na obrazovce mohou objevit světlé pruhy, nejedná se o závalu.
- Hrany úhlopříčně orientovaných objektů se mohou na displeji jevit jako zubaté, nerovné. Nejedná se o závalu; tento jev je méně patrný v režimu přehrávání.
- Na místech s nízkými teplotami může trvat displej delší dobu, než se zapne, nebo může dojít dočasně ke změně barev.

Při použití na extrémně chladných místech je dobré umístit fotoaparát občas na teplé místo. Při normální teplotě se obnoví standardní zobrazení na displeji, které bylo za nízkých teplot zhoršené.

- Displej tohoto výrobku je vyroben s vysokou přesností, ale přesto se na displeji mohou objevit trvale rozsvícené nebo trvale zhasnuté pixely. Tyto pixely nemají žádný vliv na ukládané snímky. Vzhledem k technickým vlastnostem může při pozorování z určitého úhlu docházet také k nerovnoměrnému zobrazení barev nebo jasu, ale to je způsobeno strukturou displeje. Nejedná se o závalu.

Právní a jiná upozornění

- Naše společnost nenese žádnou odpovědnost ani záruku za škody způsobené použitím přístroje, ani za náklady spojené s jeho použitím, ani za nároky třetích stran vzniklé v souvislosti s nesprávným použitím tohoto výrobku.
- Naše společnost nenese žádnou odpovědnost ani záruku za škody způsobené použitím přístroje, ani za náklady spojené s jeho použitím vzniklé v souvislosti s vymazáním obrazových dat.

Omezení záruky

- Naše společnost neposkytuje žádnou záruku, výslovnou ani předpokládanou, týkající se obsahu těchto tištěných materiálů a softwaru. Za žádných okolností neručí za žádné škody způsobené předpokládanou obchodovatelností výrobku nebo jeho vhodností pro určitý účel ani za žádné následné, náhodné ani nepřímé škody (mimo jiné ztráty zisku, narušení chodu firmy nebo ztráty obchodních informací) vzniklé při použití a v souvislosti s použitím těchto tištěných materiálů, softwaru nebo vybavení. Některé země nedovolují vyloučení nebo omezení záruky odpovědnosti za způsobené nebo náhodné škody ani záruky vyplývající ze zákona. Uvedená omezení se proto nemusí vztahovat na všechny uživatele.

- Naše společnost si vyhrazuje všechna práva na tento návod k použití.

Varování

Nepovolené fotografování nebo použití materiálů chráněných autorským právem může porušovat toto právo. Naše společnost nenesе žádnou odpovědnost za nepovolené fotografování, kopírování a další činnosti uživatele porušující autorské právo vlastníků.

Ochrana autorských práv

Všechna práva vyhrazena. Žádná část těchto tištěných materiálů ani softwaru nesmí být reprodukována nebo používána v žádné formě a žádným způsobem, mechanickým ani elektronickým, rozmnožována, včetně kopírování a záznamu nebo použití v jiných systémech pro sběr a vyhledávání informací, bez předchozího písemného svolení naší společnosti. Výrobce neručí za použití informací v těchto tištěných materiálech ani softwaru, ani za škody, vzniklé v souvislosti s použitím těchto informací. Naše společnost si vyhrazuje právo měnit funkce a výbavu přístrojů a obsah těchto publikací a softwaru bez dalších závazků a předchozího upozornění.

Ochranné známky

- Logo SDXC Logo je ochranná známka společnosti SD-3C, LLC.
- Logo Apical je registrovaná ochranná známka společnosti Apical Limited.



- Wi-Fi je registrovaná ochranná známka společnosti Wi-Fi Alliance.
- Slovní ochranná známka a logo **Bluetooth**® jsou registrované ochranné známky společnosti Bluetooth SIG, Inc. a společnost OM Digital Solutions Corporation je používá na základě licence.
- QR Code je známka společnosti Denso Wave Inc.
- Zmiňované normy, použité v systému souborů fotoaparátu, jsou standardy „Design Rule for Camera File System/DCF“ vytvořené asociací Japan Electronics and Information Technology Industries Association (JEITA).
- Všechny ostatní názvy společností a produktů jsou ochranné známky nebo registrované ochranné známky příslušných vlastníků. Symboly ™ a ® mohou být někdy vynechány.

TENTO VÝROBEK JE LICENCOVÁN PODLE LICENCE PATENTOVÉHO PORTFOLIA AVC PRO OSOBNÍ A NEKOMERČNÍ POUŽITÍ SPOTŘEBITELEM KE (i) KÓDOVÁNÍ VIDEA V SOULADU SE STANDARDEM AVC („AVC VIDEO“) A/NEBO (ii) DEKÓDOVÁNÍ VIDEA AVC, KTERÉ BYLO ZAKÓDOVÁNO SPOTŘEBITELEM VYKONÁVAJÍCÍM OSOBNÍ A NEKOMERČNÍ ČINNOST A/NEBO BYLO ZÍSKÁNO OD POSKYTOVATELE VIDEA S LICENCÍ NA POSKYTOVÁNÍ VIDEA AVC. ŽÁDNÁ LICENCE NENÍ UDĚLOVÁNA ANI NEBUDE PŘEDPOKLÁDANÁ PRO JAKÉKOLI JINÉ POUŽITÍ. DALŠÍ INFORMACE LZE ZÍSKAT OD SPOLEČNOSTI MPEG LA, L.L.C. VIZ [HTTP://WWW.MPEGLA.COM](http://www.mpegla.com)

Software v tomto fotoaparátu může obsahovat software třetích stran. Veškerý software třetích stran podléhá podmínkám stanoveným majiteli nebo poskytovateli licence na tento software a s těmito podmínkami je vám software poskytován.

Tyto podmínky a další informace týkající se softwaru třetích stran, pokud existují, jsou uvedeny v souboru PDF s informacemi o softwaru, který se nachází na adrese

<https://support.jp.omsystem.com/en/support/img/digicamera/download/notice/notice.html>

datum vydání 09/2023.



<https://www.om-digitalsolutions.com/>