



FOTOCAMERA DIGITALE

OM SYSTEM

OM-1 Mark II

Manuale di istruzioni

Ver.1.2

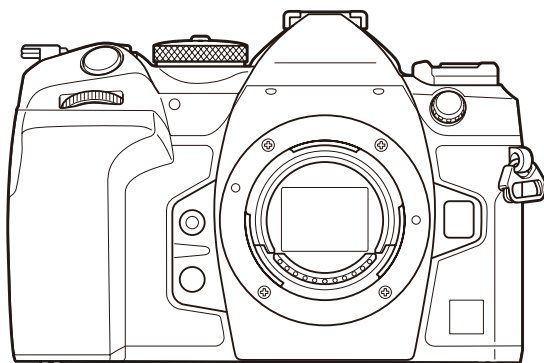

IT









N. modello: IM027

- Grazie per aver acquistato la nostra fotocamera digitale. Prima di iniziare ad usare la vostra fotocamera, leggete attentamente queste istruzioni per ottenere i migliori risultati e per una maggior durata della macchina.
- **Assicuratevi di leggere e comprendere il contenuto di «MISURE DI SICUREZZA», prima di utilizzare questo prodotto. Conservate le istruzioni a portata di mano per riferimenti futuri.**
- Prima di fare fotografie importanti, vi consigliamo fare alcuni scatti di prova, per acquisire familiarità con la fotocamera.
- Le illustrazioni dello schermo e della fotocamera mostrate in questo manuale sono state realizzate durante le fasi di sviluppo e potrebbero presentare delle differenze rispetto al prodotto reale.
- In caso di aggiunte e/o modifiche delle funzioni dovute a un aggiornamento del firmware, le informazioni saranno diverse. Per avere informazioni più aggiornate, visitate il sito nostro Web.















Sommario























| | |
|--|-----------|
| Introduzione | 19 |
| Prima di iniziare. | 19 |
| Registrazione utente. | 19 |
| Installazione del software/delle app per PC. | 20 |
| Informazioni sul presente Manuale. | 21 |
| Come trovare le informazioni desiderate. | 21 |
| Come leggere il presente Manuale. | 22 |
| Nome delle parti. | 24 |
| Preparazione | 26 |
| Contenuto della confezione. | 26 |
| Attacco della tracolla. | 27 |
| Inserimento e rimozione della batteria. | 28 |
| Inserimento della batteria. | 28 |
| Rimozione della batteria. | 29 |
| Caricamento della batteria con l'adattatore USB-AC. | 30 |
| Caricare la batteria con un dispositivo USB. | 32 |
| Ricarica tramite USB. | 32 |
| Inserimento e rimozione della scheda. | 33 |
| Inserimento della scheda. | 33 |
| Rimozione della scheda. | 34 |
| Utilizzo di due schede di memoria. | 34 |
| Schede di memoria utilizzabili. | 34 |
| Montaggio e rimozione dell'obiettivo. | 36 |
| Montaggio dell'obiettivo sulla fotocamera. | 36 |
| Rimozione dell'obiettivo. | 37 |
| Utilizzo del monitor. | 38 |
| Accensione della fotocamera. | 39 |
| Modalità risparmio. | 40 |
| Configurazione iniziale. | 41 |
| Cosa fare se non è possibile leggere il display. | 43 |

| | |
|--|-----------|
| Fotografia | 44 |
| Visualizzazione delle informazioni durante la ripresa. | 44 |
| Commutazione tra display. | 48 |
| Visualizzazione dei dettagli. | 50 |
| Scattare fotografie. | 52 |
| Tipi di modalità di scatto. | 52 |
| Scatto con controllo touch screen. | 55 |
| Revisione foto (Revisione immagine). | 57 |
| Lasciar scegliere alla fotocamera la velocità del diaframma e il tempo di posa (P : AE programma). . . | 59 |
| Variazione di programma. | 61 |
| Scelta del diaframma (A : AE Priorità diaframma). | 62 |
| Scelta del tempo di posa (S : AE Priorità otturatore). | 64 |
| Scelta di diaframma e tempo di posa (M : Esposizione manuale). | 67 |
| Uso della compensazione dell'esposizione in modalità M | 69 |
| Esposizioni lunghe (B : Bulb/Time). | 70 |
| Combinazione di illuminazione (B : Fotografia Composita Live). | 74 |
| Salvataggio delle impostazioni personalizzate nella ghiera delle modalità (Modalità Personalizza C1 , C2 , C3 e C4). | 77 |
| Salvataggio delle impostazioni (Assegna). | 77 |
| Uso delle modalità personalizzate (C1/C2/C3/C4). | 79 |
| Registrazione di video. | 82 |
| Registrazione di video in Modalità video (). | 83 |
| Registrazione di video nelle modalità di scatto delle foto. | 86 |
| Comandi touch (comandi silenziosi). | 87 |
| Impostazioni di ripresa | 88 |
| Come modificare le impostazioni di scatto. | 88 |
| Pulsanti diretti | 89 |
| Funzioni e pulsanti diretti. | 89 |
| Impostazione con i pulsanti diretti. | 92 |
| Pannello di controllo super LV/pannello di controllo super | 94 |



| | |
|---|------------|
| Pannello di controllo super LV/pannello di controllo super. | 94 |
| Impostazione con Pannello di controllo super LV/pannello di controllo super. | 96 |
| Impostazioni disponibili nel pannello di controllo super LV/controllo super. | 98 |
| Uso del menu. | 101 |
| Operazioni possibili con i menu. | 101 |
| Uso dei menu. | 102 |
| Visualizzare la descrizione di una voce di menu. | 104 |
| Voci visualizzate in grigio. | 105 |
| Funzioni di base per la messa a fuoco. | 106 |
| Scelta della modalità di messa a fuoco ( Modalità AF /  Modalità AF). | 106 |
| Utilizzo di AF Cielo Stellato. | 108 |
| Impostazione di una posizione di messa a fuoco per MF preset. | 109 |
| Regolazione manuale della messa a fuoco durante l'Auto Focus. | 109 |
| Scelta di un crocino per la messa a fuoco (Punto target AF). | 111 |
| Scelta di una modalità target AF (Modal. target AF). | 113 |
| Impostazione delle opzioni per le modal. target AF  ( Impost. modal target AF). | 116 |
| Crocino AF zoom/zoom AF (Super Spot AF). | 118 |
| Funzioni per la configurazione delle modalità di messa a fuoco. | 121 |
| Messa a fuoco automatica e manuale combinata ( AF+MF). | 121 |
| Operazioni di Funzionamento AF quando si preme il pulsante dell'otturatore ( AF premendo a metà ). | 123 |
| Auto Focus con il pulsante AF-ON. | 124 |
| Uso della messa a fuoco automatica in modalità manuale (AF-ON in modalità MF). | 125 |
| Configurazione del funzionamento della fotocamera quando non è in grado di mettere a fuoco il soggetto (Priorit. scatto). | 126 |
| Modifica delle impostazioni di AF Cielo Stellato (Impost. AF Cielo Stellato). | 127 |
| Funzioni per personalizzare il funzionamento AF in base al soggetto. | 128 |
| Agganciare la messa a fuoco su soggetti selezionati (Rilevamento soggetto). | 128 |
| Scattare foto usando [Rilevamento soggetto]. | 129 |
| Configurazione del funzionamento C-AF quando il rilevamento soggetto è attivo ( Impostazioni C-AF). | 132 |
| Assegnazione della priorità di messa a fuoco ai pulsanti (pulsante KVAf). | 133 |
| Configurazione dei display per gli occhi rilevati (Fotogr individuaz occhio). | 134 |

| | |
|---|------------|
| Priorità crocino centrale C-AF (📷Priorità centro C-AF)..... | 135 |
| Sensibilità Tracking C-AF (📷Sensibilità C-AF/📷Sensibilità C-AF)..... | 136 |
| Velocità di messa a fuoco C-AF (📷Velocità C-AF)..... | 137 |
| Funzioni per modificare il funzionamento della fotocamera per la messa a fuoco..... | 138 |
| Campo messa fuoco dell'obiettivo (Limitatore 📷AF)..... | 138 |
| Utilizzo delle impostazioni salvate in [Limitatore AF]..... | 138 |
| Configurazione di [Limitatore AF]..... | 139 |
| Scansione obiettivo C-AF (📷Scanner AF)..... | 141 |
| Regolazione della messa a fuoco automatica (📷Correzione AF)..... | 142 |
| Usare il valore di regolazione della messa a fuoco salvato..... | 142 |
| Configurazione di [Correzione AF]..... | 143 |
| Assistenza Auto Focus con illuminatore AF (Illuminat AF)..... | 144 |
| Modalità di visualizzazione Target AF (Punto AF)..... | 145 |
| Funzioni per impostare la posizione di messa a fuoco..... | 146 |
| Corrispondenza selezione crocino AF e orientamento della fotocamera (📷 Orientamento collegato [⏏]). | 146 |
| Scelta della posizione Home AF (📷 [⏏] Imposta Home)..... | 148 |
| Uso della funzione [⏏]Home]..... | 149 |
| Selezione del crocino AF ([⏏] Seleziona impostazioni schermo)..... | 150 |
| Abilitazione dell'inclusione della selezione del crocino AF ([⏏] Impostazioni loop)..... | 151 |
| Selezione del crocino AF per fotografia con mirino (Pad crocino AF)..... | 153 |
| Altre funzioni utili per la messa a fuoco..... | 154 |
| Assist Focus manuale (Assist MF)..... | 154 |
| Opzioni del picco di messa a fuoco (Impostazioni picco)..... | 156 |
| Uso del picco di messa a fuoco..... | 157 |
| Scelta di una distanza di messa a fuoco per MF Preset (Distanza MF preset)..... | 158 |
| Disabilitare MF clutch (MF clutch)..... | 159 |
| Direzione messa a fuoco obiettivo (Direz. MF)..... | 160 |
| Ripristino della posizione dell'obiettivo allo spegnimento (Reg. Obiettivo)..... | 161 |
| Esposizione e misurazione..... | 162 |
| Controllo dell'esposizione (compensazione dell'esposizione)..... | 162 |
| Regolazione della compensazione dell'esposizione..... | 163 |

| | |
|--|------------|
| Ripristinare la compensazione dell'esposizione. | 164 |
| Passi EV per il controllo dell'esposizione (Passo EV). | 165 |
| Regolazione dell'esposizione (Shift esposizione). | 166 |
| Riduzione dello sfarfallio in condizioni di illuminazione a LED ( Controllo sfarfallio/  Controllo sfarfallio). | 167 |
| Scelta del tempo di posa. | 168 |
| Scelta del modo di misurazione della luminosità (esposizione). | 169 |
| Blocco dell'esposizione (Blocco AE). | 171 |
| Misurazione dell'esposizione blocco AE (Esposizione durante ). | 172 |
| Rilasciare il blocco AE dopo lo scatto ( Reset Auto). | 173 |
| Bloccate l'esposizione quando il pulsante di scatto viene premuto a metà (AEL con  a metà) | 174 |
| Impostazione delle opzioni di misurazione per le riprese in sequenza (Esposizione durante ) | 175 |
| Esposizione del target di messa a fuoco (Yesposizione  Esposizione spot). | 176 |
| Modifica della sensibilità ISO (ISO). | 177 |
| Passi EV per il controllo della sensibilità ISO (Passo ISO). | 179 |
| Impostazione della gamma dei valori di sensibilità ISO selezionati in modalità [Auto] ( ISO-A Max/Default /  ISO-A Max/Default). | 180 |
| Impostazione del tempo di posa al quale la fotocamera aumenta automaticamente la sensibilità ISO ( ISO-A Min. S/S). | 181 |
| Scelta delle modalità in cui è possibile utilizzare [Auto] per la sensibilità ISO ( ISO-Auto /  ISO-Auto). | 182 |
| Opzioni di riduzione rumore con ISO elevate ( Filtro rumore /  Filtro rumore). | 183 |
| Opzioni di elaborazione dell'immagine (Elabor. ISO bassa). | 184 |
| Opzioni di riduzione del rumore per esposizione prolungata (Rid rumore). | 185 |
| Fotografia con flash. | 186 |
| Utilizzo del flash (fotografia con flash). | 186 |
| Unità flash progettate per l'uso con la fotocamera. | 186 |
| Caratteristiche disponibili con unità flash compatibili. | 187 |
| Collegamento di unità flash compatibili. | 187 |
| Rimozione delle unità flash. | 189 |
| Scelta della modalità flash (Modalità flash). | 190 |
| Modalità flash. | 190 |
| Modalità flash e combinazioni di impostazioni. | 191 |

















| | |
|---|------------|
| Configurare le modalità flash (Impostazioni modalità flash)..... | 194 |
| Regolazione della potenza del flash (Comp. espos. flash)..... | 195 |
| Controllo remoto wireless del flash ( Modalità RC)..... | 196 |
| Scelta del Velocità di sincronizzazione del flash ( X-Sync)..... | 197 |
| Scelta del tempo di posa minimo ( Limite lento)..... | 198 |
| Flash e compensazione dell'esposizione ( + ). | 199 |
| Impostazione del bilanciamento dell'esposizione per la misurazione TTL (Misur flash bilanciato) | 200 |
| Scatto in sequenza/autoscatto | 201 |
| Scatto in sequenza/Autoscatto..... | 201 |
| Numero di foto che possono essere scattate..... | 204 |
| Configurazione delle funzioni di scatto in sequenza (Impost. scatto in sequenza)..... | 205 |
| Configurazione delle funzioni dell'autoscatto (Impost. autoscatto)..... | 207 |
| Riprese senza le vibrazioni causate dalle operazioni con il pulsante di scatto (Impostazioni antiurto ). | 209 |
| Riprendere senza il rumore di scatto (Silenzioso [] Impostazioni)..... | 210 |
| Ripresa senza rilascio ritardo scatto (Ripresa Pro Capture)..... | 212 |
| Riduzione del tremolio nelle fotografie (Ripresa anti-sfarfallio)..... | 215 |
| Stabilizzazione immagine | 216 |
| Riduzione del tremolio della fotocamera ( Stabilizz img /  Stabilizz img)..... | 216 |
| Impostazione dell'opzione dettagliata dello stabilizzatore d'immagine..... | 217 |
| Opzioni di stabilizzazione dell'immagine ( Livello IS)..... | 219 |
| Stabilizzazione immagine a mezza pressione ( Stabilizz img)..... | 220 |
| Stabilizzazione dell'immagine in modalità burst ( Stabilizz img)..... | 221 |
| Visualizzazione del movimento della telecamera sul monitor (Assist. mano libera)..... | 222 |
| Stabilizzazione per obiettivi IS (I.S. obiettivo) obiettivo)..... | 223 |
| Colore e qualità | 224 |
| Impostazione della qualità di foto e video (  /  ). | 224 |
| Configurazione   | 224 |
| Configurazione   | 225 |
| Combinazione di dimensioni e compressione delle immagini JPEG (  Impost. dettagli).... | 229 |
| Scelta del codec per la registrazione di video ( Video Codec)..... | 230 |
| Impostazione dell'aspetto dell'immagine (Aspetto img)..... | 231 |















| | |
|---|------------|
| Illuminazione periferica (Comp. vign.) | 232 |
| Opzioni di elaborazione (📷 Modalità foto / 📷 Modalità foto) | 233 |
| Impostazione della 📷 Modalità foto | 234 |
| Impostazione di opzioni dettagliate della Modalità foto | 236 |
| Impostazione della 📷 Modalità foto | 239 |
| Scegliere le opzioni vengono visualizzate quando si seleziona una modalità foto (📷 Impostazioni mod. foto) | 240 |
| Regolazione dei colori (Bilanc. bianco (bilanciamento bianco)) | 241 |
| Impostate il bilanciamento del bianco | 241 |
| Regolazione del bilanciamento del bianco di ogni modalità Bilanc. bianco | 243 |
| Bilanciamento del bianco one-touch | 244 |
| Blocco del bilanciamento del bianco in Modalità video (funzione del tasto 📷: WB AUTO Lock) | 246 |
| Eseguire correzioni di precisione del bilanciamento del bianco (📷 Tutto WB🔧 / 📷 Tutto WB🔧) | 247 |
| Preservare i toni caldi dell'illuminazione a incandescenza in modalità WB Auto. (📷 WB AUTO Mantieni colore caldo / 📷 WB AUTO Mantieni colore caldo) | 248 |
| Bilanciamento del bianco flash (⚡ +WB) | 249 |
| Impostazione del formato di riproduzione del colore (Color Space) | 250 |
| Opzioni di Anteprima per [📷 Modalità foto] (📷 Assist. vista) | 251 |
| Modalità di scatto speciali (Modalità di calcolo) | 252 |
| Scattare foto con una risoluzione più alta (Scatto alta risoluzione) | 252 |
| Attivazione dello scatto alta risoluzione | 252 |
| Configurazione dello scatto alta risoluzione | 253 |
| Fotografia | 254 |
| Rallentamento dell'otturatore in ambienti luminosi (Ripresa ND Live) | 256 |
| Abilitazione di Ripresa ND Live | 256 |
| Configurazione di Ripresa ND Live | 256 |
| Fotografia | 257 |
| Ripresa di scene ad alto contrasto (Ripresa GND Live) | 259 |
| Abilitazione di Ripresa GND Live | 259 |
| Configurazione di Ripresa GND Live | 259 |
| Fotografia | 261 |
| Aumentare la profondità di campo (Stack messa a fuoco) | 263 |

| | |
|--|-----|
| Abilitazione di Stack messa a fuoco. | 263 |
| Configurazione di Stack messa a fuoco. | 264 |
| Fotografia. | 265 |
| Scattare immagini HDR (High Dynamic Range) (HDR). | 267 |
| Registrazione di esposizioni multiple in una singola immagine (Esp Multip). | 269 |
| Abilitare Esp Multip. | 269 |
| Configurazione di Esp Multip. | 270 |
| Fotografia. | 270 |
| Quando [Overlay] è selezionato. | 271 |
| Zoom digitale ( Teleconverter digitale /  Teleconverter digitale). | 273 |
| Ripresa automatica con un intervallo fisso (Fotografia a intervallo). | 274 |
| Abilitare Fotografia a intervallo. | 274 |
| Configurazione di Fotografia a intervallo. | 274 |
| Fotografia. | 276 |
| Correzione effetto trapezio e controllo della prospettiva (Comp. eff. trapezio). | 278 |
| Correzione della distorsione Fisheye (Compensazione Fisheye). | 280 |
| Abilitare la Compensazione fisheye. | 280 |
| Configurare la Compensazione fisheye. | 281 |
| Fotografia. | 281 |
| Configurazione delle Impostazioni BULB/TIME/COMP (Impost. BULB/TIME/COMP). | 283 |
| Registrazione di una serie di scatti con esposizione variabile (AE BKT). | 285 |
| Registrazione di immagini con diverso bilanciamento del bianco (WB BKT).. | 287 |
| Registrazione di immagini con diversi livelli di flash (ISO BKT). | 288 |
| Registrazione di immagini con sensibilità ISO diverse (ISO BKT). | 289 |
| Registrazione di copie di un'immagine con diversi filtri artistici applicati (ART BKT).. | 290 |
| Abilitazione del bracketing dei filtri artistici. | 290 |
| Configurazione bracketing filtro artistico. | 291 |
| Fotografia. | 291 |
| Registrazione di immagini con diverse posizioni di messa a fuoco (Focus BKT). | 292 |
| Configurazione del bracketing messa a fuoco. | 292 |
| Configurazione del bracketing messa a fuoco. | 292 |
| Fotografia. | 293 |



| | |
|--|------------|
| Funzioni disponibili solo in Modalità video. | 295 |
| Opzioni di registrazione del suono (Impost. registrazione suono) | 295 |
| Regolazione del volume delle cuffie (Volume cuffie) | 297 |
| Timecode (Impostazioni timecode) | 298 |
| Uscita HDMI (Uscita HDMI) | 299 |
| Informazioni su [RAW] | 300 |
| Visualizzazione di un segno + al centro dello schermo durante la registrazione di video (Marker centrale) | 301 |
| Visualizzazione di pattern zebraati su aree ad alta luminanza durante la registrazione di video (Impost. pattern zebraato) | 302 |
| Visualizzazione di pattern zebraati | 302 |
| Configurazione di Impost. pattern zebraato | 303 |
| Visualizzazione di un riquadro rosso durante la registrazione dei video (riquadro rosso durante la registrazione) (REC) | 304 |
| Riproduzione. | 305 |
| Visualizzazione delle informazioni durante la riproduzione | 305 |
| Informazioni sulla riproduzione dell'immagine | 305 |
| Visualizzazione dei dettagli | 308 |
| Visualizzazione di fotografie e video | 309 |
| Visualizzazione delle fotografie | 309 |
| Visualizzazione dei video | 310 |
| Trovare le foto rapidamente (Riproduzione indice e calendario) | 312 |
| Ingrandimento (Zoom di riproduzione) | 313 |
| Riproduzione mediante i comandi touch | 314 |
| Riproduzione di tutti i fotogrammi | 314 |
| Riproduzione Indice/Calendario | 315 |
| Altre funzioni | 316 |
| Configurazione delle funzioni di riproduzione. | 317 |
| Rotazione delle immagini (Ruota) | 317 |
| Proteggete l'immagine (On) | 318 |
| Copiare un'immagine (Copia) | 319 |
| Copia di tutte le immagini su una scheda (Copia tutto) | 320 |
| Eliminazione delle immagini (Cancella) | 321 |



| | |
|---|------------|
| Eliminazione di tutte le immagini (Cancella tutto)..... | 322 |
| Disabilitazione della conferma di cancellazione (Cancellazione rapida)..... | 323 |
| Opzioni RAW+JPEG (Cancella RAW+JPEG)..... | 324 |
| Selezione delle immagini per la condivisione (Condividi ordine)..... | 325 |
| Selezione delle immagini RAW+JPEG per la condivisione (RAW+JPEG )..... | 326 |
| Classificazione delle immagini (Classificazione)..... | 327 |
| Selezione dei numeri di stelle da utilizzare per la valutazione (Impostazioni di classificazione)... | 328 |
| Selezione di più immagini (Condividi ordine sel., Classificazione selezionata,  , Copia Selez, Cancella selezione)..... | 329 |
| Ordine di stampa (DPOF)..... | 330 |
| Configurazione degli ordini di stampa..... | 330 |
| Impostazione degli ordini di stampa..... | 330 |
| Ripristina tutte le protezioni, gli ordini di condivisione, gli ordini di stampa e le classificazioni. (Ripristina tutte le immagini)..... | 332 |
| Aggiunta di audio alle immagini ()..... | 333 |
| Riproduzione dell'audio..... | 334 |
| Ritocco delle immagini (Modif.)..... | 335 |
| Ritocco delle immagini RAW (Modifica dati RAW)..... | 335 |
| Ritocco delle immagini JPEG (Modifica JPEG)..... | 337 |
| Combinazione di immagini (Overlay immagini)..... | 339 |
| Ritaglio di video (Video Trimming)..... | 340 |
| Creazione di fermi immagine (In-Movie Image Capture)..... | 341 |
| Cambiare il ruolo del pulsante  (<input checked="" type="checkbox"/>) durante la riproduzione (  Funzione)..... | 342 |
| Cambiare il ruolo delle ghiera anteriore e posteriore durante la riproduzione ( Funzione ghiera)..... | 343 |
| Scelta del rapporto di zoom per la riproduzione (  Impostazione predefinita)..... | 344 |
| Rotazione automatica delle immagini con orientamento verticale per la riproduzione ()..... | 345 |
| Scelta delle informazioni visualizzate durante la riproduzione ( Impostaz. info)..... | 346 |
| Scelta delle informazioni visualizzate durante la riproduzione con ingrandimento attivo (  Impostaz. info)..... | 347 |
| Configurazione della visualizzazione dell'indice ( Impostazioni)..... | 348 |
| Funzioni per la configurazione dei controlli della fotocamera..... | 349 |
| Modificare i ruoli dei pulsanti (impostazioni pulsanti)..... | 349 |

| | |
|--|------------|
| Comandi personalizzabili. | 349 |
| Ruoli disponibili. | 351 |
| Uso delle opzioni multifunzione (Multifunzione). | 360 |
| Registrazione di un video premendo il pulsante dell'otturatore (funzione  otturatore). | 361 |
| Uso del menu con il pulsante  (Funzionamento del menu tramite ). | 362 |
| Assegnazione dei ruoli alle ghiera anteriore e posteriore ( Funzione ghiera /  Funzione ghiera). | 363 |
| Modificare la direzione della ghiera (Direzione ghiera). | 366 |
| Modifica delle funzioni del multi-selettore (Impostazioni multi-selettore). | 367 |
| Personalizzazione della leva Fn (Impostazioni leva Fn). | 368 |
| Configurare la leva Fn | 368 |
| Configurazione [ Funzione Leva Fn]. | 368 |
| Configurazione [ Funzione Leva Fn]. | 369 |
| Uso di [mode2] di [ Funzione leva Fn] / [ Funzione leva Fn]. | 371 |
| Configurare [Leva Fn/Leva Accen]. | 371 |
| Obiettivi con zoom motorizzato (Impost. zoom elettronico). | 373 |
| Disabilitazione delle funzioni del pulsante  ( Blocco). | 374 |
| Scegliere cosa succede quando si preme il pulsante dell'otturatore durante lo zoom Live View (Mod. Close Up LV). | 375 |
| Scegliere il comportamento del controllo usato per l'anteprima profondità di campo ( Blocco) | 376 |
| Opzioni della pressione prolungata del pulsante (Tempo della pressione prolungata). | 377 |
| Funzioni per la regolazione della visualizzazione Live View. | 378 |
| Modifica dell'aspetto del display ( Modalità LV). | 378 |
| Facilitazione della visibilità del display in ambienti bui ( Visione notturna). | 379 |
| Frequenza immagini del mirino (Parte fotogr). | 380 |
| Anteprima filtro artistico (Modalità art Live View). | 381 |
| Riduzione del tremolio in Live View (LV anti-sfarfallio). | 382 |
| Assistente selfie (Assist Selfie). | 383 |
| Funzioni per la configurazione della visualizzazione delle informazioni. | 384 |
| Selezione dello stile visualizzazione dell'obiettivo (Stile EVF). | 384 |
| Visualizzazione del mirino durante la ripresa con il mirino (Stile 1/ Stile 2). | 384 |
| Indicatori di ripresa ( Impostazioni Info /  Impostazioni Info). | 387 |











| | |
|--|------------|
| Configurare  Impostaz. info. | 387 |
| Configurare  Impostaz. info. | 388 |
| Scelta del Display. | 389 |
| Configurazione del display quando si preme il pulsante di scatto a metà (Info press. a metà ). .. | 390 |
| Opzioni visualizzazione info mirino ( Impostazioni Info). | 391 |
| Visualizzare il misuratore di livello quando il pulsante di scatto viene premuto a metà (  Misuratore di livello). | 393 |
| Opzioni guida per inquadratura ( Impostazioni griglia/  Impostazioni griglia). | 394 |
| Opzioni visualizzazione info mirino ( Impostazioni griglia). | 396 |
| Scelta delle impostazioni disponibili mediante Multi-Fn (Impostazioni multifunzione). | 397 |
| Avviso esposizione istogramma (Imposta Istogramma). | 398 |
| Impostazioni relative al funzionamento e alla visualizzazione dei menu. | 399 |
| Configurazione del cursore sulla schermata del menu (Impostazioni menu cursore). | 399 |
| Scegliere come muoversi tra le pagine con la ghiera posteriore ( Loop scheda Menu). | 400 |
| [Si]/[No] Default (Imp. Priorità). | 401 |
| Impostazioni "Il mio menu". | 402 |
| Il mio menu. | 402 |
| Aggiunta di elementi a "Il mio menu". | 402 |
| Gestione di "Il mio menu". | 404 |
| Impostazioni scheda/cartella/file. | 405 |
| Formattare la scheda (Formattazione scheda). | 405 |
| Impostazione della scheda su cui registrare ( Impostazioni slot per scheda/  Impostazioni slot per scheda). | 406 |
| Configurazione [ Card Slot Settings]. | 406 |
| Configurazione [ Save Settings]. | 407 |
| Configurazione [ Impostazioni slot per scheda]. | 408 |
| Specificare una cartella in cui salvare le immagini (Assegna cartella salv.). | 409 |
| Opzioni di denominazione dei file (Nome file). | 410 |
| Denominazione dei file (Mod. nome file). | 411 |
| Informazioni utente. | 412 |
| Salvataggio info obiettivo (Impost. Info Obiettivo). | 412 |
| Risoluzione in uscita (Imposta dpi). | 414 |

| | |
|---|------------|
| Aggiungere informazioni sul copyright (Info copyright) | 415 |
| Abilitare Info copyright..... | 415 |
| Configurare Info copyright..... | 416 |
| Impostazioni Monitor/suono/connessione. | 417 |
| Disattivazione dei comandi touch (Impost. touch screen) | 417 |
| Luminosità e tonalità del monitor (Correzione monitor)..... | 418 |
| Luminosità e tonalità del mirino (Correzione EVF)..... | 419 |
| Configurazione del sensore ottico (Impostazioni sensore ottico)..... | 420 |
| Disabilitazione del segnale acustico di messa a fuoco (■)..... | 421 |
| Opzioni di visualizzazione monitor esterno (Impostazioni HDMI)..... | 422 |
| Scegliere una modalità di collegamento USB (Impostazioni USB)..... | 423 |
| Impostazioni Batteria/Sospensione. | 425 |
| Visualizzazione stato della batteria (☐■ Stato batteria)..... | 425 |
| Impostazione della batteria utilizzata per prima (☐■ Priorità batteria)..... | 426 |
| Modifica della visualizzazione del livello della batteria durante la registrazione di video (☞☐■ Pattern display)..... | 427 |
| Ridurre la retroilluminazione (LCD retroil)..... | 428 |
| Impostare le opzioni di riposo (risparmio energetico) (Riposo)..... | 429 |
| Impostare le opzioni di autospegnimento (Spegnimento auto)..... | 430 |
| Riduzione del consumo di energia (Modalità riposo rapida)..... | 431 |
| Abilitare la Modalità riposo rapida..... | 431 |
| Configurare la Modalità riposo rapida..... | 432 |
| Impostazioni Ripristina/Orologio/Lingua/Altre. | 433 |
| Ripristino delle impostazioni predefinite (Ripristina/Inizializza impostaz)..... | 433 |
| Impostare l'orologio della fotocamera. (🕒 Impostazioni)..... | 434 |
| Scelta della lingua (🌐)..... | 435 |
| Calibrazione dell'indicatore di livello (Correggi livello)..... | 436 |
| Controllo dell'elaborazione dell'immagine (Mapp. pixel)..... | 437 |
| Visualizzazione della versione firmware (Versione firmware)..... | 438 |
| Visualizzazione dei certificati (Certificazione)..... | 439 |
| Collegamento della fotocamera a dispositivi esterni. | 440 |
| Collegamento a dispositivi esterni..... | 440 |

| | |
|--|------------|
| Precauzioni per l'utilizzo di Wi-Fi e Bluetooth [®] | 441 |
| Disabilitare la comunicazione wireless della fotocamera (Modalità aereo) | 442 |
| Collegamento della fotocamera a uno smartphone | 443 |
| Collegamento allo smartphone | 443 |
| Associazione della fotocamera e dello smartphone (Collegamento Wi-Fi) | 444 |
| Impostazione di standby della connessione wireless quando la fotocamera è accesa (Bluetooth) | 446 |
| Impostazioni wireless quando la fotocamera è spenta (Standby) | 447 |
| "Seleziona" | 447 |
| Trasferimento delle immagini a uno smartphone | 449 |
| Caricamento automatico delle immagini quando la fotocamera è spenta | 450 |
| Fotografare in remoto con uno smartphone (Live View) | 451 |
| Fotografare in remoto con uno smartphone (Remote Shutter) | 452 |
| Aggiunta di informazioni sulla posizione alle immagini | 453 |
| Ripristino delle impostazioni di connessione dello smartphone (Ripristina impostazioni ) | 454 |
| Modificare la password ( Password di connessione) | 455 |
| Collegamento al computer tramite Wi-Fi | 456 |
| Installazione del software | 456 |
| Associazione del computer con la fotocamera (Nuovo collegamento) | 457 |
| Regolazione delle impostazioni Wi-Fi (Collegamento Wi-Fi) | 459 |
| Abilitazione del Wi-Fi della telecamera | 460 |
| Connessione tramite WPS (Connetti tramite WPS) | 460 |
| Connessione manuale (Connetti manualmente) | 462 |
| Scelta di una rete da un elenco (Collega da  elenco) | 465 |
| Visualizzazione dell'indirizzo MAC / Ripristino delle impostazioni Wi-Fi per la connessione al PC (Impostazioni Wi-Fi PC) | 466 |
| Caricamento di foto nel momento in cui vengono scattate | 467 |
| Terminare la connessione | 469 |
| Terminare la connessione corrente | 469 |
| Disattivazione di Wi-Fi/ Bluetooth [®] | 470 |
| Utilizzo del telecomando | 471 |
| Nome delle parti | 471 |
| Connessione | 472 |
| Connessione via cavo | 472 |

| | |
|--|------------|
| Connessione wireless. | 473 |
| Annullare un'associazione. | 474 |
| Riprese con il telecomando. | 475 |
| Indicatore di trasferimento dati sul telecomando. | 476 |
| Indirizzo MAC del telecomando. | 477 |
| Precauzioni per l'uso del telecomando. | 478 |
| Collegamento al computer tramite USB. | 479 |
| Installazione del software. | 479 |
| Caricamento di foto nel momento in cui vengono scattate ( RAW Controllo). | 480 |
| Collegamento della fotocamera per l'elaborazione RAW ad alta velocità ( RAW/Controllo). | 482 |
| Copia delle immagini sul computer (Storage/MTP). | 483 |
| Utilizzo della fotocamera come webcam (webcam). | 484 |
| Alimentazione della fotocamera tramite USB (PD USB). | 486 |
| Collegamento a TV o display esterni tramite HDMI. | 487 |
| Collegamento della fotocamera a TV o display esterni tramite HDMI. | 487 |
| Visualizzazione di immagini su una TV (HDMI). | 488 |
| Collegamento della fotocamera alla TV. | 488 |
| Avvertenze. | 489 |
| Informazioni importanti sulle caratteristiche di resistenza all'acqua e alla polvere. | 489 |
| Precauzioni. | 489 |
| Manutenzione. | 489 |
| Batterie. | 490 |
| Uso dell'adattatore USB-AC all'estero. | 491 |
| Informazioni. | 492 |
| Obiettivi intercambiabili. | 492 |
| Combinazioni di obiettivo e fotocamera. | 492 |
| Obiettivo MF clutch. | 493 |
| Visualizzazione del monitor quando si utilizza un obiettivo dotato di funzione SET/CALL. | 494 |
| Accessori opzionali. | 495 |
| Uso del caricabatterie (BCX-1). | 495 |
| Portabatteria HLD-10. | 496 |
| Note sull'uso del prodotto. | 498 |

| | |
|--|------------|
| Unità flash esterne designate. | 498 |
| Fotografia con flash con telecomando wireless. | 500 |
| Altre unità flash esterne. | 503 |
| Accessori principali. | 504 |
| Accessori. | 506 |
| Pulizia e conservazione della fotocamera. | 511 |
| Pulizia della fotocamera. | 511 |
| Storage. | 511 |
| Ispezione e pulizia del sensore immagini. | 512 |
| Mapping pixel - Controllo delle funzioni di elaborazione delle immagini. | 512 |
| Informazioni e suggerimenti. | 513 |
| La fotocamera non si accende nemmeno quando la batteria è inserita. | 513 |
| Viene visualizzata una finestra di dialogo che chiede di scegliere una lingua. | 513 |
| La fotocamera non scatta fotografie quando il pulsante di scatto viene premuto. | 513 |
| Il numero di crocini AF è ridotto. | 514 |
| La data e l'ora non sono state impostate. | 515 |
| Le funzioni impostate vengono ripristinate ai valori predefiniti. | 515 |
| Le immagini appaiono "sbiadite". | 515 |
| Nella fotografia scattata, appaiono dei puntini chiari sul soggetto. | 515 |
| Funzioni che non possono essere selezionate dai menu. | 516 |
| Funzioni che non possono essere impostate dal pannello di controllo super. | 516 |
| Il soggetto appare distorto. | 516 |
| Nelle fotografie appaiono delle righe. | 517 |
| Viene visualizzato solo il soggetto, senza alcuna informazione. | 517 |
| La modalità di messa a fuoco non può essere commutata da MF (focus manuale). | 517 |
| Il monitor non visualizza nessuna informazione. | 517 |
| Codici di errore. | 518 |
| Specifiche tecniche. | 522 |
| Fotocamera. | 522 |
| Batteria agli ioni di litio. | 526 |
| Adattatore USB-AC. | 526 |
| Impostazioni predefinite. | 528 |

| | |
|---|------------|
| Impostazioni predefinite. | 528 |
| Pannello di controllo super/super LV. | 529 |
| Scheda  1. | 534 |
| Scheda  2. | 542 |
| Scheda AF. | 547 |
| Scheda  | 553 |
| Scheda  | 557 |
| Scheda  | 559 |
| Scheda  | 567 |
| Capacità scheda di memoria. | 571 |
| Capacità della scheda di memoria: Immagini. | 571 |
| Capacità della scheda di memoria: Filmati. | 574 |
| MISURE DI SICUREZZA. | 577 |
| MISURE DI SICUREZZA. | 577 |
| Regole generali. | 577 |
|  AVVERTENZA. | 578 |
|  ATTENZIONE. | 580 |
|  AVVISO. | 580 |
| Marchi di fabbrica. | 584 |
| Aggiunte/modifiche dell'aggiornamento del firmware. | 586 |
| Aggiunte/modifiche al firmware versione 1.1. | 586 |
| Impostazione di sicurezza connessione smartphone ( Sicurezza di conness.). | 586 |
| Impostazioni predefinite. | 587 |
| Aggiunte/modifiche al firmware versione 1.2. | 588 |
| Schede di memoria compatibili per la registrazione di video. | 588 |

Introduzione

Prima di iniziare

Leggere e seguire le precauzioni di sicurezza

Per evitare operazioni errate con conseguente incendio o altri danni a oggetti o persone, leggete le ["MISURE DI SICUREZZA" \(P.577\)](#) prima di usare la fotocamera.

Prima di iniziare ad usare la vostra fotocamera, leggete attentamente queste istruzioni per ottenere i migliori risultati e per una maggior durata della macchina. Assicuratevi di conservare il manuale in un luogo sicuro una volta letto.

L'azienda non potrà essere ritenuta responsabile per violazioni delle normative locali derivanti dall'uso di questo prodotto al di fuori del paese o della regione di acquisto.

LAN wireless e Bluetooth®

La fotocamera è dotata di LAN wireless e **Bluetooth®** integrati. L'utilizzo di queste funzionalità al di fuori del paese o della regione di acquisto può violare le normative locali wireless; assicuratevi di verificare con le autorità locali prima dell'uso. L'azienda non sarà ritenuta responsabile per il mancato rispetto delle normative locali da parte dell'utente.

Disattivate le funzioni wireless LAN e **Bluetooth®** nei luoghi in cui il loro utilizzo è vietato.

 ["Disabilitare la comunicazione wireless della fotocamera \(Modalità aereo\)" \(P.442\)](#)

Registrazione utente

Registrate l'acquisto. Visitate il nostro sito web per informazioni sulla registrazione dei prodotti.

Installazione del software/delle app per PC

OM Capture

Usate "OM Capture" per scaricare e visualizzare automaticamente le foto nel momento in cui vengono scattate o controllare la fotocamera da remoto. Per ottenere ulteriori informazioni o per scaricare il software, visitate il nostro sito Web. Quando scaricate il software, preparatevi a fornire il numero di serie della fotocamera.

OM Workspace

Questa applicazione per computer è utilizzata per scaricare e visualizzare foto e video registrati con la fotocamera. Può anche essere utilizzata per aggiornare il firmware della fotocamera. Il software può essere scaricato dal nostro sito Web. Quando scaricate il software, preparatevi a fornire il numero di serie della fotocamera.

OM Image Share

Scaricate le immagini contrassegnate per la condivisione sul vostro smartphone. Potete comandare la fotocamera da remoto e scattare foto utilizzando uno smartphone. Per ulteriori informazioni sull'applicazione, visitate il nostro sito Web.



Informazioni sul presente Manuale

Come trovare le informazioni desiderate

Per trovare le informazioni che desiderate in questo manuale, potete usare i seguenti metodi.

| Metodo di ricerca | Dove cercare |
|--|--|
| Ricerca basata sulle informazioni desiderate |  "Sommario" |
| Ricerca basata su nomi dei pulsanti e componenti della fotocamera |  "Nome delle parti" (P.24) |
| Ricerca basata su menu e termini visualizzati sul monitor |  "Impostazioni predefinite" (P.528) |

Come leggere il presente Manuale

Modalità di scatto supportate per ogni funzione

In questo manuale, le modalità di scatto in cui è possibile utilizzare ciascuna funzione di scatto sono elencate nella parte superiore della descrizione della funzione. Il nero indica le modalità di scatto supportate, mentre il grigio indica le modalità di scatto non supportate.

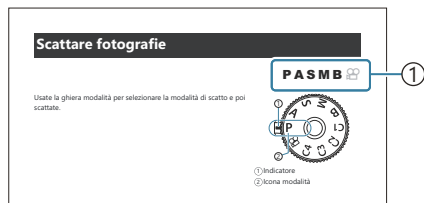

① Modalità di scatto supportate

Configurazione delle funzioni



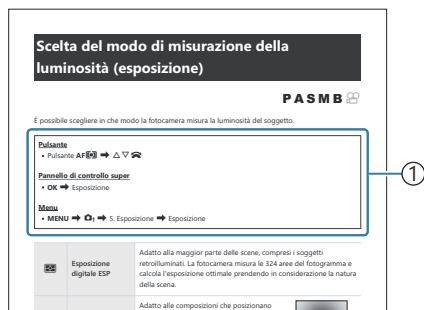





In questo manuale, il metodo di configurazione di ogni funzione è descritto all'inizio della descrizione della funzione stessa. Per maggiori dettagli, consultate le sezioni ["Come utilizzare i menu" \(P.102\)](#) e ["Come modificare le impostazioni di ripresa" \(P.88\)](#).



① Metodo

Simboli utilizzati nel presente Manuale

Nel manuale vengono utilizzati i simboli seguenti.

| | |
|---|--|
|  | Indica un'operazione svolta premendo i pulsanti (rispettivamente i pulsanti freccia su, giù, sinistra e destra) sui tasti a freccia (d) . |
|  | Indica un'operazione svolta tramite la ghiera anteriore (a) . |
|  | Indica un'operazione svolta tramite la ghiera posteriore (b) . |
|  | Indica un'operazione eseguita posizionando con delicatezza un dito sul multi-selettore (c) e ruotandolo nella direzione desiderata. |
|  | Indica un'operazione eseguita premendo il centro del multi-selettore (c) come un pulsante. |
|  | Avvertenze e limitazioni. |
|  | Suggerimenti e altre informazioni utili per l'utilizzo della fotocamera. |
|  | Riferimenti ad altre pagine di questo manuale. |

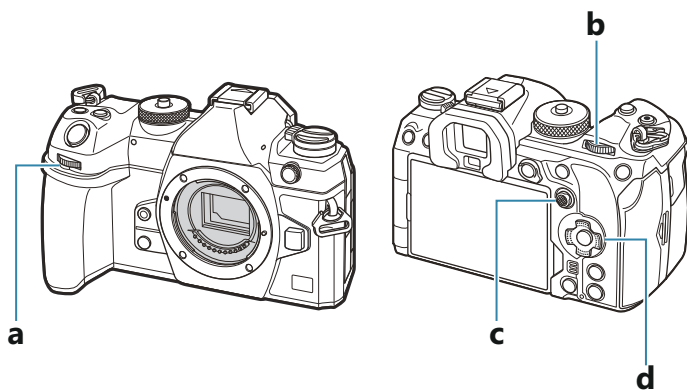

Illustrazioni dello schermo in questo manuale

Per impostazione predefinita, il monitor della fotocamera mostra il pannello di controllo super (P.94).

Le illustrazioni delle schermate in questo manuale, tuttavia, mostrano il display Live View.

Per sapere come visualizzare la schermata di ripresa sul monitor, consultate la sezione "[Commutazione tra display](#)" (P.48).

Nome delle parti

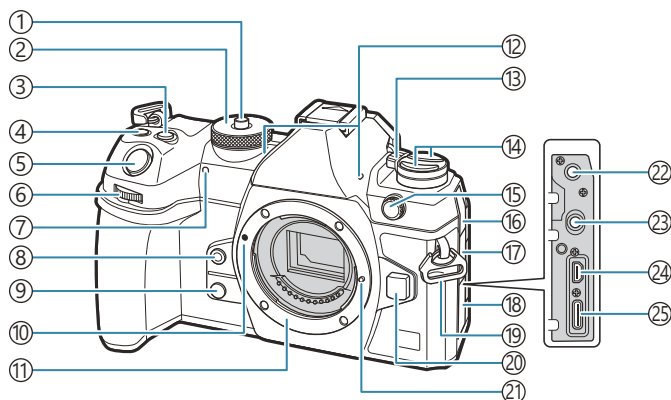

- ① Blocco ghiera Modalità (P.52)
- ② Ghiera Modalità (P.52)
- ③ Pulsante  (Compensazione dell'esposizione) (P.59, P.62, P.64, P.69, P.162)
- ④ Pulsante  (Video)/ (Scatto alta risoluzione)/ (selezione)(P.83 / P.252 / P.329)
- ⑤ Pulsante di scatto (P.52)
- ⑥ Ghiera anteriore (P.59, P.62, P.64, P.67, P.102, P.309, P.343, P.363, P.366)
- ⑦ Spia autoscatto/illuminatore AF (P.201 / P.144)
- ⑧ Pulsante  (bilanciamento del bianco one touch) (P.244)
- ⑨ Pulsante  (Anteprima) (P.376)
- ⑩ Segno di inserimento dell'obiettivo (P.36)
- ⑪ Bocchettone (rimuovete il tappo corpo macchina prima di montare l'obiettivo).
- ⑫ Microfono stereo (P.295, P.333)
- ⑬ Leva **ON/OFF** (P.39)
- ⑭ Pulsante  (P.374)
Pulsante **AF**  (Modalità AF/esposizione) (P.169)
Pulsante    (scatto in sequenza/autoscatto/flash) (P.190, P.201)
- ⑮ Terminale flash esterno (P.187)
- ⑯ Copri-jack microfono
- ⑰ Copri-jack cuffie (P.297)
- ⑱ Sportello copriconnettore
- ⑲ Punto di aggancio della tracolla (P.27)
- ⑳ Pulsante di rilascio dell'obiettivo (P.37)
- ㉑ Blocco dell'obiettivo
- ㉒ Jack microfono (mini-jack stereo ø3,5 mm per microfoni di terze parti) (P.295)
- ㉓ Jack cuffie (mini-jack stereo ø3,5 mm per cuffie di terze parti) (P.297)
- ㉔ Connettore HDMI (Tipo D) (P.299, P.488)
- ㉕ Connettore USB (Tipo C) (P.30, P.32, P.480, P.482, P.483, P.484, P.486)

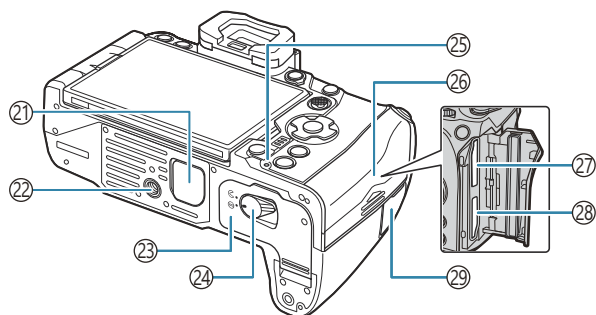
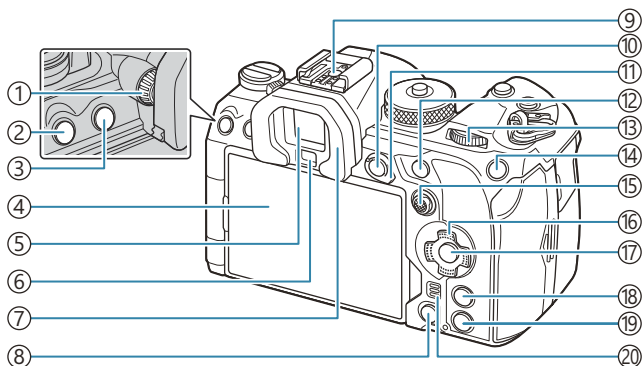

- ① Ghiera di regolazione delle diottrie (P.48)
- ② Pulsante **MENU** (P.102)
- ③ Pulsante **LV** (P.48)
- ④ Monitor (Touch screen) (P.44, P.48, P.55, P.153, P.314)
- ⑤ Mirino (P.48, P.384)
- ⑥ Sensore ottico
- ⑦ Oculare (P.504)
- ⑧ **⏏** Pulsante (Cancellazione) (P.321)
- ⑨ Slitta (P.187, P.503)
- ⑩ Pulsante **AEL/On** (Protezione) (P.171 / P.318)
- ⑪ Leva **Fn** (P.59, P.62, P.64, P.67, P.368)
- ⑫ Pulsante **AF-ON** (P.124, P.125)
- ⑬ Ghiera posteriore (P.59, P.62, P.64, P.67, P.102, P.309, P.343, P.363, P.366)
- ⑭ Pulsante **ISO** / **★** (Classificazione) (P.177 / P.327)
- ⑮ Multi-selettore (P.111, P.367)
- ⑯ Tasti a freccia (P.309)
- ⑰ Pulsante **OK** (P.102, P.94, P.309)
- ⑱ Pulsante **INFO** (P.50, P.104, P.308)
- ⑲ Pulsante **▶** (Riproduzione) (P.309)
- ⑳ Altoparlante
- ㉑ Coperchio del portabatteria (PBH) (P.496)
- ㉒ Innesto treppiede
- ㉓ Sportello vano batteria (P.28)
- ㉔ Blocco vano batteria (P.28)
- ㉕ Spia di ricarica batteria (P.30)
- ㉖ Sportello vano scheda (P.33)
- ㉗ Slot scheda 1 (P.33)
- ㉘ Slot scheda 2 (P.33)
- ㉙ Coperchio terminale cavo per comando a distanza (Terminale cavo per comando a distanza) (P.472)

Preparazione

Contenuto della confezione

Al momento dell'acquisto, la confezione contiene la fotocamera e i seguenti accessori. Se riscontrate mancanze o danni al contenuto della confezione rivolgetevi al vostro rivenditore.

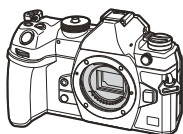

Fotocamera



Tappo del corpo macchina ¹



Oculare EP-18 ¹

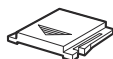

Protezione slitta ¹



Cinturino

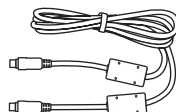

Cavo USB CB-USB13

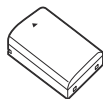

Batteria ricaricabile agli ioni di litio BLX-1

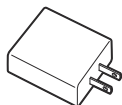

Adattatore USB-AC F-7AC

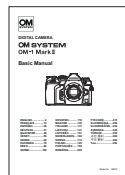

Manuale base

Scheda della garanzia

¹ Il tappo del corpo macchina e la protezione della slitta di contatto a caldo sono montati o inseriti nella fotocamera.

⚠ La batteria non è completamente carica al momento dell'acquisto. Caricate la batteria prima dell'uso (P.30).

⚠ I contenuti potrebbero variare in base alla località di acquisto.

Attacco della tracolla

1. Prima di attaccare la tracolla, rimuovete l'estremità dal passante e allentate la tracolla come mostrato.

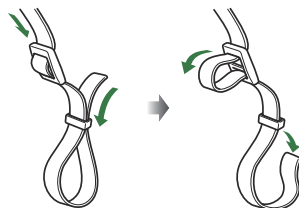

2. Passate l'estremità della tracolla attraverso l'apposito occhiello e tornate indietro attraverso il passante.

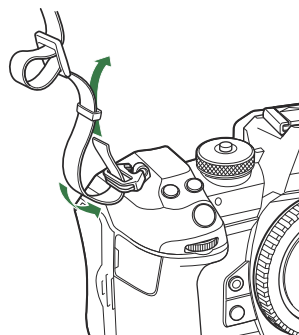

3. Passate l'estremità della tracolla attraverso la fibbia e serrate come mostrato.

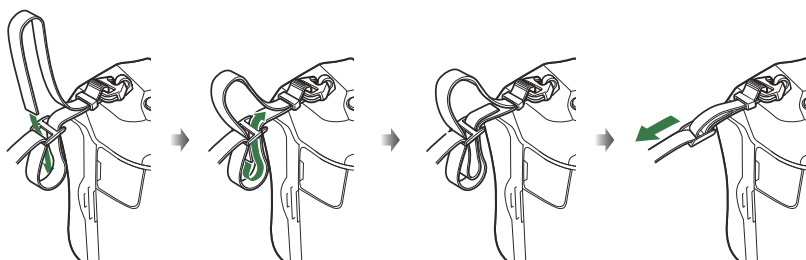

- Collegate l'altra estremità della tracolla all'altro punto di aggancio.
- Dopo aver applicato la tracolla, tiratela con fermezza per assicurarvi che non si allenti.

Inserimento e rimozione della batteria

Inserimento della batteria

1. Assicuratevi che la leva **ON/OFF** sia in posizione **OFF**.

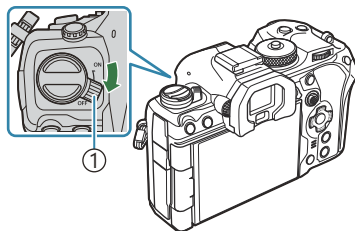

① Leva **ON/OFF**

2. Aprite lo sportello vano batteria.

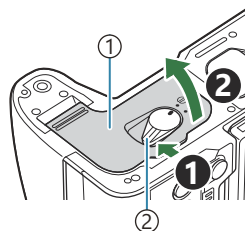

① Sportello vano batteria
② Blocco vano batteria

3. Inserite la batteria.
 - Utilizzate solo batterie BLX-1 (P.26, "P.526).

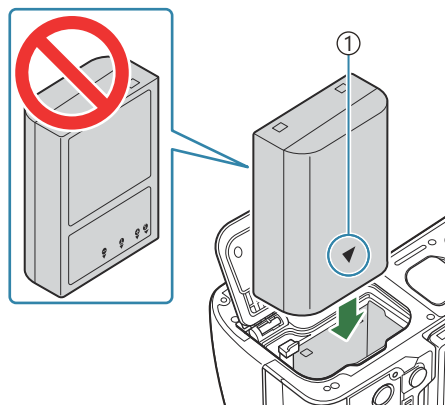

① Contrassegno indicatore di direzione

4. Chiudete lo sportello del vano batterie.

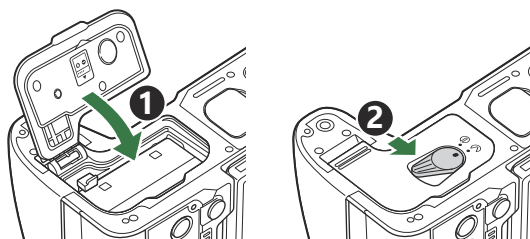

ⓘ Accertatevi che lo sportello del vano batteria sia chiuso prima di usare la fotocamera.

⚙ È consigliabile avere una batteria di riserva in caso di utilizzo prolungato, nel caso la batteria inserita si scarichi.

⚙ Vedete anche "Batterie" (P.490).

Rimozione della batteria

Spegnete la fotocamera prima di aprire o chiudere lo sportello del vano batteria. Per rimuovere la batteria, spingete prima il pomello di blocco batteria nella direzione della freccia, quindi rimuovetela.

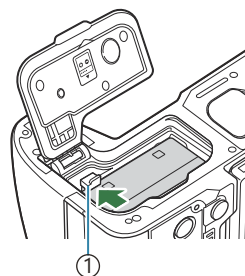

① Tasto blocco batteria

ⓘ Se non riuscite a rimuovere la batteria, rivolgetevi a un distributore autorizzato o a un centro di assistenza. Non forzate.

ⓘ Non estraete mai le batterie o le schede di memoria mentre è visualizzato l'indicatore di scrittura della scheda di memoria (P.44).

Caricamento della batteria con l'adattatore USB-AC

⚠ La batteria non è completamente carica al momento dell'acquisto. Caricate la batteria prima dell'uso.

1. Verificate che la batteria sia stata inserita nella fotocamera e collegate il cavo USB e l'alimentatore USB-AC.
 - Quando si collega il cavo USB, l'uso di un proteggicavi e di un fermacavi opzionali aiuta a evitare di danneggiare i connettori e di scollegare il cavo. ➔ ["Fermacavi \(CC-1\) / Proteggicavi \(CP-2\)" \(P.504\)](#)
- ⚠ Assicuratevi di usare esclusivamente il cavo USB (CB-USB13) fornito con la fotocamera o venduto separatamente.

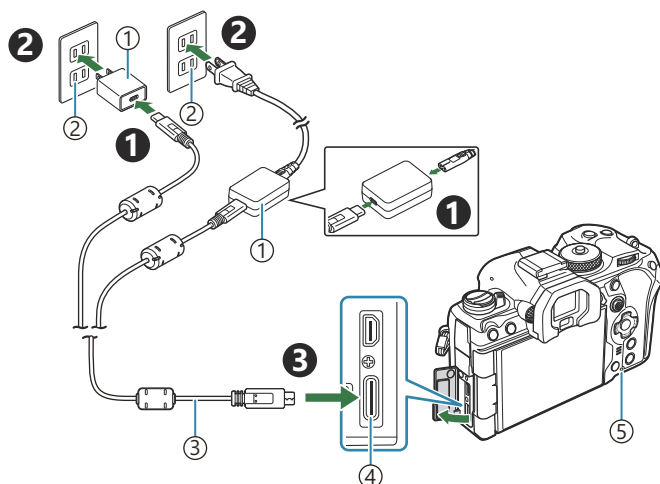

- ① Adattatore USB-AC
- ② Presa elettrica
- ③ Cavo USB (in dotazione)

- ④ Connettore USB
- ⑤ Spia di carica batteria

- La spia di carica della batteria si accende durante la carica. La ricarica a fotocamera spenta richiede circa 2 ore e 30 minuti. La spia si spegne mentre le batterie raggiungono la piena carica. Rimuovete il cavo USB dalla fotocamera.

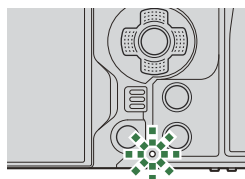

⚠ Se si verifica un errore di ricarica, la spia CHARGE lampeggia. Scollegate e ricollegate il cavo USB.

⚡ La batteria verrà caricata indipendentemente dal fatto che la fotocamera sia accesa o spenta.

Il tempo di ricarica sarà più lungo se la fotocamera è accesa.

⚡ La ricarica si interrompe quando la temperatura della batteria è troppo alta, per poi riprendere quando la temperatura scende.

⚡ Potete usare un caricatore (BCX-1, venduto a parte) per ricaricare la batteria (P.495).

⚡ Per motivi di sicurezza, la ricarica potrebbe richiedere più tempo o la batteria potrebbe non essere completamente carica quando la batteria viene caricata in un ambiente ad alta temperatura.

⚠ **Adattatore USB-AC**

Assicuratevi di staccare l'adattatore USB-AC per la pulizia. Lasciare l'adattatore USB-AC collegato durante la pulizia potrebbe comportare lesioni o folgorazione.

Caricare la batteria con un dispositivo USB

La batteria inserita nella fotocamera si ricarica quando la fotocamera viene collegata tramite cavo USB a un dispositivo USB conforme a USB PD.

Ricarica tramite USB

1. Assicuratevi che la leva **ON/OFF** sia in posizione **OFF**.

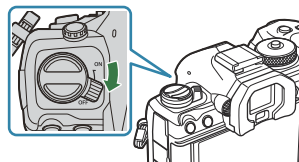

2. Collegate la fotocamera al dispositivo USB con un cavo USB.

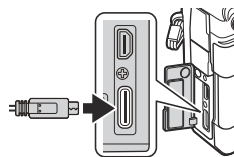

- Quando si collega il cavo USB, l'uso di un proteggicavi e di un fermacavi opzionali aiuta a evitare di danneggiare i connettori e di scollegare il cavo. 📖 ["Fermacavi \(CC-1\) / Proteggicavi \(CP-2\)" \(P.504\)](#)
- La spia di carica della batteria si accende durante la carica. I tempi di ricarica variano in base all'uscita del dispositivo USB. La spia si spegne mentre le batterie raggiungono la piena carica.

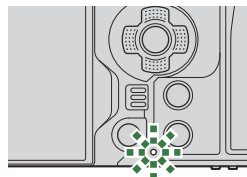

- ⚠️ Se si verifica un errore di ricarica, la spia CHARGE lampeggia. Scollegate e ricollegate il cavo USB.
- 🔌 L'alimentazione di energia si interrompe quando la batteria è carica. Scollegate e ricollegate il cavo USB per riprendere la ricarica.
- 🔌 La fotocamera può essere alimentata utilizzando batterie portatili o dispositivi simili collegati tramite USB. Per informazioni dettagliate, consultate ["Alimentazione della fotocamera tramite USB \(PD USB\)" \(P.486\)](#).

Inserimento e rimozione della scheda

Inserimento della scheda

In questo manuale, tutti i dispositivi di memoria sono indicati come «schede». Con questa fotocamera potete usare i seguenti tipi di schede di memoria SD (disponibili in commercio): SD, SDHC e SDXC.

Occorre formattare le schede con questa fotocamera prima di utilizzarle per la prima volta o se sono state utilizzate con altre fotocamere o computer.  ["Formattazione della scheda \(Formattazione scheda\)" \(P.405\)](#)

La fotocamera ha due slot per schede.

1. Assicuratevi che la leva **ON/OFF** sia in posizione **OFF**.

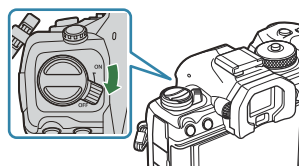

2. Aprite lo sportello vano scheda.

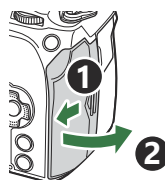

3. Inserite la scheda.

- Fate scorrere la scheda finché non si blocca in posizione.

- ⚠ Non inserire una scheda danneggiata o deformata con la forza. Tale operazione potrebbe danneggiare lo sportello del vano scheda.

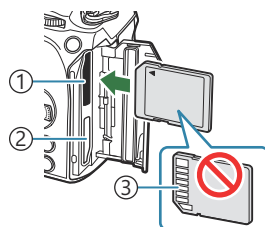

- ① Slot scheda 1
- ② Slot scheda 2
- ③ Area terminale

4. Chiudete lo sportello del vano scheda.

- Chiudete lo sportello fino a sentire un clic.

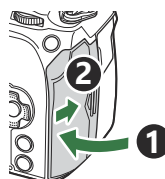



Rimozione della scheda

Premete la scheda per espellerla. Estraiete la scheda.

- ⚠ Non estraete mai le batterie o le schede di memoria mentre è visualizzato l'indicatore di scrittura della scheda di memoria (P.44).



Utilizzo di due schede di memoria

Quando si inseriscono due schede di memoria, è possibile scegliere il modo in cui ciascuna scheda viene utilizzata in base ai propri obiettivi.  "Impostazione della scheda in cui registrare ( Impostazioni slot per scheda/ Impostazioni slot per scheda)" (P.406)

- Registrare solo su una scheda selezionata
- Registrare su una scheda selezionata fino a quando non è piena, quindi registrare sulla seconda scheda
- Registrare le immagini con dimensioni o rapporti di compressione diversi su diverse schede
- Registrare copie di ciascuna immagine su entrambe le schede

Schede di memoria utilizzabili

In questo manuale, tutti i dispositivi di memoria sono indicati come «schede». Con questa fotocamera potete usare i seguenti tipi di schede di memoria SD (disponibili in commercio): SD, SDHC e SDXC. Per avere informazioni più aggiornate, visitate il sito nostro Web.



Interruttore di protezione da scrittura della scheda SD

Il corpo della scheda SD dispone di un interruttore di protezione da scrittura. Impostando l'interruttore su "BLOCCO" si evita la scrittura dei dati sulla scheda. Spostate il pulsante nella posizione di sblocco per consentire la scrittura.



- ⚠ Quando registrate dei video, usate una scheda SD che supporta una classe di velocità SD pari o superiore a 10.

- ⚠ È necessaria una scheda UHS-II o UHS-I con una classe di velocità UHS di 3 o superiore quando:
- È selezionata l'opzione **[4K]** o **[C4K]** per Risoluzione Video in **[📹 ⏪]**
 - **[A-I]** (Tutto-Intra) è selezionato per Compensaz. movimento in **[📹 ⏪]**
- ⚠ I dati nella scheda non vengono cancellati completamente nemmeno dopo la formattazione della stessa o la cancellazione dei dati. Al momento di gettare la scheda, distruggetela per evitare la divulgazione di informazioni personali.
- ⚠ L'accesso ad alcune funzioni di riproduzione e simili potrebbe essere limitato quando il pulsante di protezione da scrittura è impostato sulla posizione "BLOCCO".

Montaggio e rimozione dell'obiettivo

Montaggio dell'obiettivo sulla fotocamera

Vedete "Obiettivi intercambiabili" (P.492) per informazioni sugli obiettivi compatibili.

1. Assicuratevi che la leva **ON/OFF** sia in posizione **OFF**.

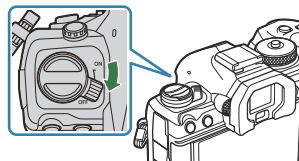

2. Rimuovete il tappo posteriore dell'obiettivo e il tappo corpo macchina della fotocamera.

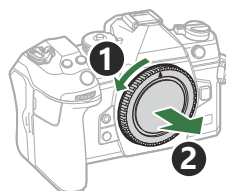
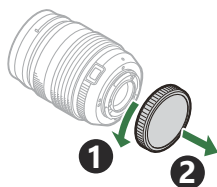

3. Allineate il segno di inserimento dell'obiettivo (rosso) sulla fotocamera con il segno di allineamento (rosso) sull'obiettivo, quindi inserite l'obiettivo sul corpo della fotocamera.

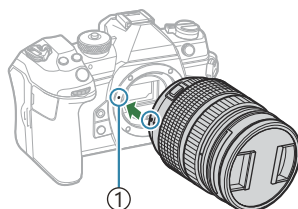

① Segno di inserimento dell'obiettivo

4. Ruotate l'obiettivo in senso orario fino a sentire un clic.

- ⚠ Non premete il pulsante di rilascio dell'obiettivo.
- ⚠ Non toccate le parti interne della fotocamera.

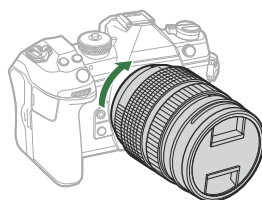

5. Rimuovete il copriobiettivo anteriore.

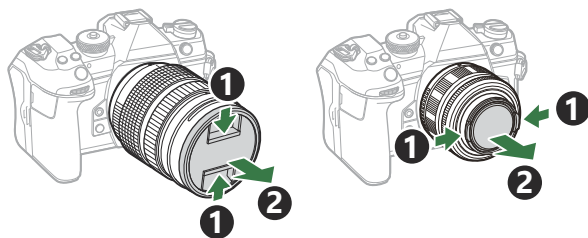

Rimozione dell'obiettivo

1. Assicuratevi che la leva **ON/OFF** sia in posizione **OFF**.

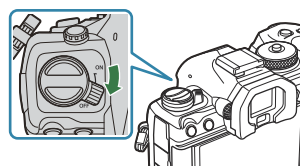

2. Tenete il pulsante di rilascio dell'obiettivo e ruotate l'obiettivo come mostrato.

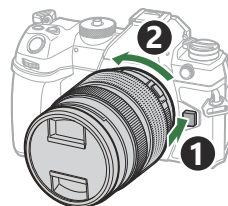

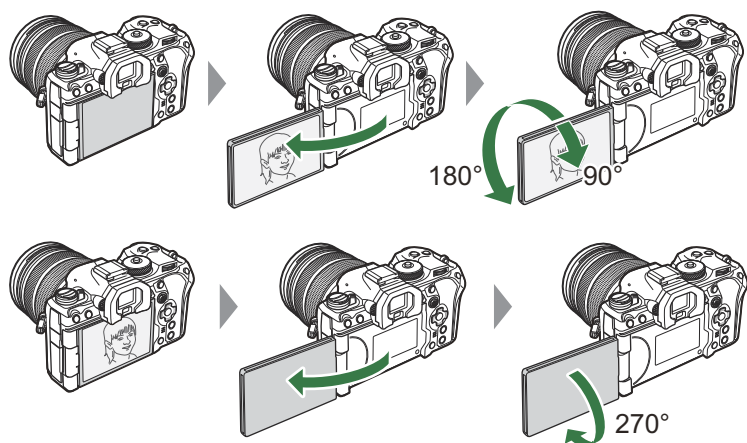

Utilizzo del monitor

Ruotate il monitor per facilitare la visualizzazione. L'angolazione del monitor può essere regolata in base alle condizioni al momento dello scatto.

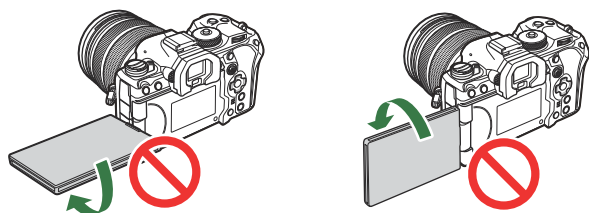

- Ruotate delicatamente il monitor entro il suo raggio di movimento. Il tentativo di ruotare il monitor oltre i limiti indicati di seguito potrebbe danneggiare i connettori.



- La fotocamera può essere configurata per visualizzare un'immagine speculare della vista attraverso l'obiettivo o ridurre automaticamente lo zoom negli obiettivi con zoom motorizzato quando il monitor viene ruotato per autoritratti.  ["Assist Selfie \(Assist Selfie\)" \(P.383\)](#)

Accensione della fotocamera

1. Spostate la leva **ON/OFF** nella posizione **ON**.

- Quando la fotocamera è accesa, il monitor si accende per visualizzare il pannello di controllo super.

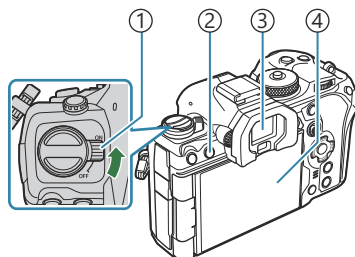

- ① Leva **ON/OFF**
- ② Pulsante **|O| (LV)**
- ③ Mirino
- ④ Monitor

Livello batteria

La fotocamera visualizza il livello della batteria attualmente in uso. Il livello della batteria è mostrato come percentuale.

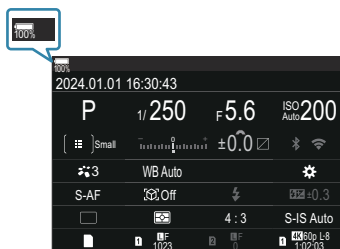

- L'indicatore  lampeggia in rosso quando il livello raggiunge il 10%.



- Premete il pulsante **|O| (LV)** ; verrà visualizzata una finestra di dialogo di conferma.
- Se avvicinate l'occhio al mirino, quest'ultimo si accende. Quando il mirino si accende il monitor si spegne.
- Per spegnere la fotocamera, riportate la leva nella posizione **OFF**.

☞ La leva **Fn** può essere configurata per accendere e spegnere la fotocamera utilizzando l'opzione **[Leva Fn/Leva Accen]**.  ["Configurare \[Leva Fn/Leva Accen\]"](#) (P.372)

Modalità risparmio

Se non vengono utilizzati comandi per un periodo impostato, la fotocamera entrerà automaticamente in modalità risparmio per ridurre il consumo delle batterie. Si parla in questo caso di "Modalità di riposo".

- Quando la fotocamera entra in modalità di riposo, il monitor si spegne e l'operazione viene sospesa. Premendo il pulsante di scatto o il pulsante  si riattiva la fotocamera.
- Se non viene eseguita alcuna operazione per un determinato periodo impostato dopo l'attivazione della modalità di riposo, la fotocamera si spegne automaticamente. La fotocamera può essere riattivata accendendola di nuovo.

ⓘ La fotocamera può richiedere ulteriore tempo per riattivarsi dalla modalità di riposo quando **[On]** (attivato) è selezionato per **[ Impostazioni] > [Standby]**.  ["Impostazioni wireless quando la fotocamera è spenta \(Standby\)" \(P.447\)](#)

⚙ Il ritardo prima che la fotocamera entri in modalità di riposo o si spenga automaticamente può essere selezionato in nel menu.  ["Impostare le opzioni di risparmio energetico \(Riposo\)" \(P.429\)](#), ["Impostare le opzioni di autospegnimento \(Riposo\)" \(P.430\)](#)

Configurazione iniziale

Dopo aver acceso la fotocamera per la prima volta, eseguite la configurazione iniziale scegliendo una lingua e impostando l'orologio della fotocamera.

ⓘ Il nome del file viene incluso insieme alle informazioni sulla data e sull'ora. Assicuratevi di impostare correttamente questi dati prima di utilizzare la fotocamera. Se la data e l'ora non sono state impostate, alcune funzioni non possono essere usate.

1. Premete il pulsante **OK** quando viene visualizzata la finestra della configurazione iniziale e vi viene richiesto di scegliere una lingua.

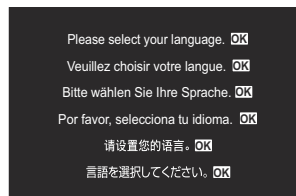

2. Evidenziate la lingua desiderata usando la ghiera anteriore o posteriore o i pulsanti Δ ∇ \triangleleft \triangleright .



3. Premete il pulsante **OK** quando la lingua desiderata è evidenziata.



- Se premete il pulsante di scatto prima di premere il pulsante **OK**, la fotocamera uscirà dalla modalità di scatto e non sarà selezionata alcuna lingua. Potete eseguire la configurazione iniziale spegnendo la fotocamera e accendendola di nuovo per visualizzare la finestra di dialogo della configurazione iniziale e ripetendo il processo dal passaggio 1.

🔗 La lingua può essere cambiata in qualsiasi momento dal menu. 🗨️ "Cosa fare se non è possibile leggere il display" (P.43)

4. Impostate data, ora e formato data.

- Evidenziate gli elementi utilizzando i pulsanti ◀▶.
- Usate i pulsanti ▲ ▼ per modificare l'elemento evidenziato.
- L'ora viene visualizzata nel formato 24 ore.

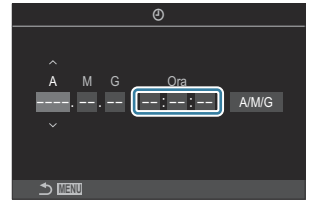

🔗 L'orologio può essere regolato in qualsiasi momento dal menu. 🖱️ "Impostate l'orologio della fotocamera (Impostazioni ⌚)" (P.434)

5. Premete il pulsante **OK**.

6. Evidenziate un fuso orario usando i pulsanti ▲ ▼ e premete il pulsante **OK**.

- Premete il pulsante **INFO** per abilitare o disabilitare l'ora legale.

7. Premete il pulsante **OK** per salvare le modifiche e uscire.

🔗 Le informazioni di data e ora vengono memorizzate sulla scheda insieme alle immagini,

🔗 Se dopo aver rimosso la batteria dalla fotocamera non la utilizzerete per un po', le impostazioni di data e ora potrebbero tornare ai valori predefiniti. In tal caso, impostate la data e l'ora dal menu.

🖱️ "Impostare l'orologio della fotocamera. (⌚ Impostazioni)" (P.434)

🔗 Potrebbe anche essere necessario regolare la frequenza dei fotogrammi prima di registrare video.

🖱️ "Impostare la qualità di foto e video (📷📶 / 📺📶)" (P.224)

Cosa fare se non è possibile leggere il display

Se osservate caratteri o parole non familiari in altre lingue, è possibile che non sia stata selezionata la lingua desiderata. Seguite i passaggi sottostanti per scegliere un'altra lingua.

1. Premete il pulsante **MENU** per visualizzare i menu.

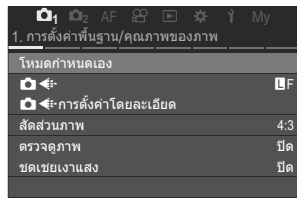
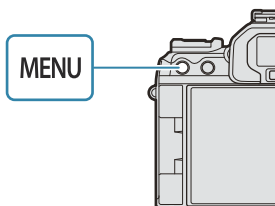

2. Evidenziate la scheda **ໄ** (configuraz.) usando la ghiera anteriore.

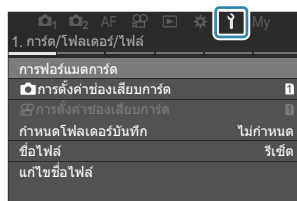

3. Selezionate una schermata in cui appare **[OK]** usando i pulsanti **<D>** o la ghiera posteriore.

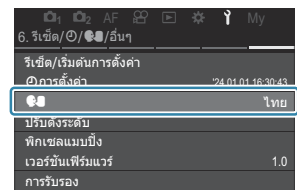
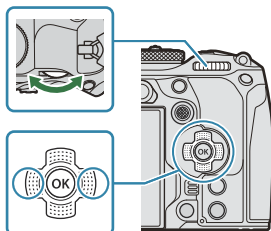

4. Evidenziate **[OK]** usando i pulsanti **Δ ∇** e premete il pulsante **OK**.

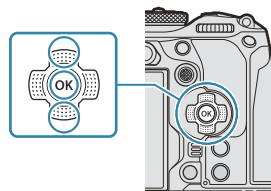

5. Evidenziate la lingua desiderata usando i pulsanti **Δ ∇ <D>** e premete il pulsante **OK**.



Fotografia

Visualizzazione delle informazioni durante la ripresa

☞ Per informazioni sul pannello di controllo super, che appare sul monitor per impostazione predefinita, consultate "Impostazioni disponibili nel pannello di controllo super LV/controllo super" (P.98).

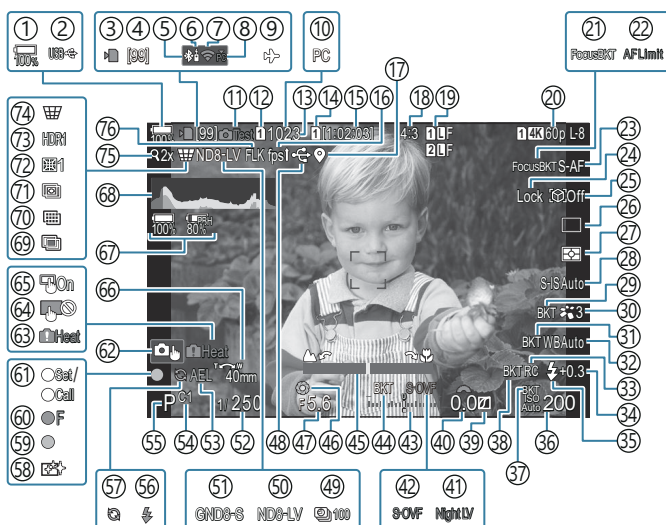

Visualizzazione monitor durante la fotografia

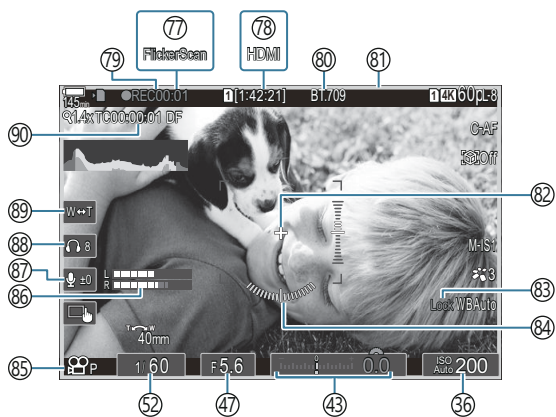

Visualizzazione monitor durante la modalità video



- ① Livello della batteria (P.39)
- ② PD USB (P.486)
- ③ Indicatore di scrittura della scheda (P.29, P.34)
- ④ Numero massimo di scatti continui (P.204)
- ⑤ Connessione **Bluetooth**® attiva (P.446, P.473)
- ⑥ Telecomando (P.473)
- ⑦ Connessione LAN wireless (P.444, P.459)
- ⑧ Connessione attiva al computer (Wi-Fi) (P.459)
- ⑨ Modalità aereo (P.442)
- ⑩ Collegamento attivo a un computer (USB) ¹
(P.480, P.482, P.483, P.484)
- ⑪ Immagine prova (P.351)
- ⑫ Salva impostazioni  (P.407)
- ⑬ Numero di immagini memorizzabili (P.571)
- ⑭  Salva uno slot (P.408)
- ⑮ Tempo di registrazione disponibile (P.574)
- ⑯ Parte fotogr (P.380)
- ⑰ Informazioni sulla posizione del Bluetooth
(P.453)
- ⑱ Rapporto di aspetto (P.231)
- ⑲  Qualità immagine (P.224)
- ⑳  Qualità video (P.225)
- ㉑ Focus BKT (P.292)
- ㉒ Limitatore AF (P.138)
- ㉓ Modalità AF (P.106)
- ㉔ Blocco della selezione soggetto (P.129)
- ㉕ Rilevamento soggetto (P.128)
- ㉖ Drive (Singolo, Sequenza, Autoscatto, Antiurto,
Modalità Silenziosa, Ripresa Pro Capture)
(P.201 / P.209 / P.210 / P.212)
- ㉗ Modalità di esposizione (P.169)
- ㉘ Stabilizzatore d'immagine (P.216)
- ㉙ ART BKT (P.290)
- ㉚ Modalità foto (P.233)
- ㉛ WB BKT (P.287)
- ㉜ Bilanciamento del bianco (P.241)
- ㉝ Modalità RC (P.196)
- ㉞ Controllo dell'intensità del flash (P.195)
- ㉟ Modalità flash (P.190)
- ㊱ Sensibilità ISO (P.177)
- ㊲ ISO BKT (P.289)
- ㊳ FL BKT (P.288)
- ㊴ Comando ombre e alte luci (P.360)
- ㊵ Valore di compensazione dell'esposizione
(P.162)
- ㊶  Visione notturna (P.379)
- ㊷  Modalità LV (P.378)
- ㊸ Compensazione dell'esposizione (P.162)
- ㊹ AE BKT (P.285)
- ㊺ Indic. messa a fuoco (P.154)
- ㊻ Anteprima (P.376)
- ㊼ Valore diaframma (P.59, P.62)
- ㊽ Collegamento USB attivo (P.480, P.482, P.483,
P.484, P.486)
- ㊾ Fotografia a intervallo (P.274)
- ㊿ Ripresa Live ND (P.256)
- 1 Ripresa GND Live (P.259)
- 2 Tempo di posa (P.59, P.64)
- 3 Blocco AE (P.171)
- 4 Mod. personaliz. (P.77)
- 5 Modalità di scatto (P.59)
- 6 Flash (lampeggia: carica in corso, si accende:
carica completata) (P.186)
- 7 Pro Capture attivo (P.212)
- 8 Rimozione della polvere (P.512)
- 9 Indicatore di conferma AF (P.52)
- 0  SH2 Avviso sull'apertura (P.201)
- 1 Funzione SET/CALL (P.494)

- ⑥2 Funzionamento a sfioramento (P.55)
- ⑥3 Avviso relativo alla temperatura interna (P.518)
- ⑥4 Blocco del touch screen (P.351)
- ⑥5 Pad crocino AF (P.153)
- ⑥6 Direzione di funzionamento zoom/lunghezza focale
- ⑥7 Informazioni sulla batteria (P.39, P.28)
- ⑥8 Istogramma (P.51)
- ⑥9 Esposizione multipla (P.269)
- ⑦0 Scatto alta risoluzione (P.252)
- ⑦1 Stack messa a fuoco (P.263)
- ⑦2 Compensazione Fisheye (P.280)
- ⑦3 HDR (P.267)
- ⑦4 Comp. eff. trapezio (P.278)
- ⑦5 Teleconverter digitale (P.273)
- ⑦6 Ripresa anti-sfarfallio (P.215)
- ⑦7 Controllo sfarfallio (P.167)
- ⑦8  Uscita HDMI (P.299)
- ⑦9 Tempo di registrazione (visualizzato durante la registrazione) (P.82)
- ⑧0  Assist. vista (P.251)
- ⑧1 Durante la registrazione dei video viene visualizzato un riquadro rosso (P.304)
- ⑧2 Marker centrale (P.301)
- ⑧3 Blocco Bil. bianco auto (P.246)
- ⑧4 Misuratore livello (P.51)
- ⑧5  Modalità (Modalità di esposizione (Modalità esposizione video) (P.84)
- ⑧6 Misuratore registraz. suono (P.87)
- ⑧7 Livello registrazione suono (P.87)
- ⑧8 Volume cuffie (P.87)
- ⑧9 Zoom elettrico (P.87)
- ⑨0 Timecode 1 (P.298)

1 Visualizzato solo quando si è collegati a OM Capture e il computer è attualmente selezionato nel menu [ RAW/Controllo] come unica destinazione per le nuove immagini. (P.480).

Commutazione tra display

La fotocamera utilizza un sensore ottico per passare automaticamente dal monitor al mirino. Il mirino e il display del monitor (pannello di controllo super/live view) mostrano anche informazioni sulle impostazioni della fotocamera. Sono disponibili opzioni per controllare la commutazione del display e scegliere le informazioni mostrate.

Per impostazione predefinita, il monitor della fotocamera mostra il pannello di controllo super (P.94).

Inquadratura di foto nel mirino

Il mirino si accende automaticamente quando si appoggia l'occhio. Quando il mirino si accende il monitor si spegne.

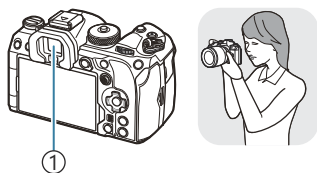

① Mirino



Inquadratura di foto nel monitor

Il monitor mostra il pannello di controllo super. Cambia in visualizzazione dal vivo quando si preme il pulsante **|O| (LV)**.

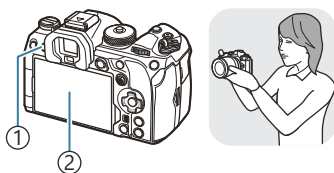

① Pulsante **|O| (LV)**

② Monitor

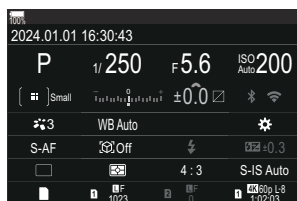

- Se il mirino non è a fuoco, avvicinare l'occhio al mirino e mettere a fuoco il display ruotando la ghiera di regolazione della diottria.

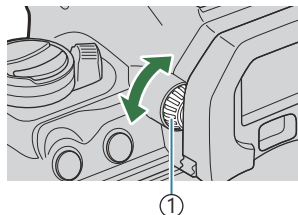

① Ghiera di regolazione delle diottrie

🔊 Sono disponibili opzioni di commutazione del display e di visualizzazione del mirino.

👉 "Selezione dello stile visualizzazione dell'obiettivo (Stile EVF)" (P.384), "Configurazione del sensore ottico (Impostazioni sensore ottico)" (P.420)



Visualizzazione dei dettagli

PASMB 

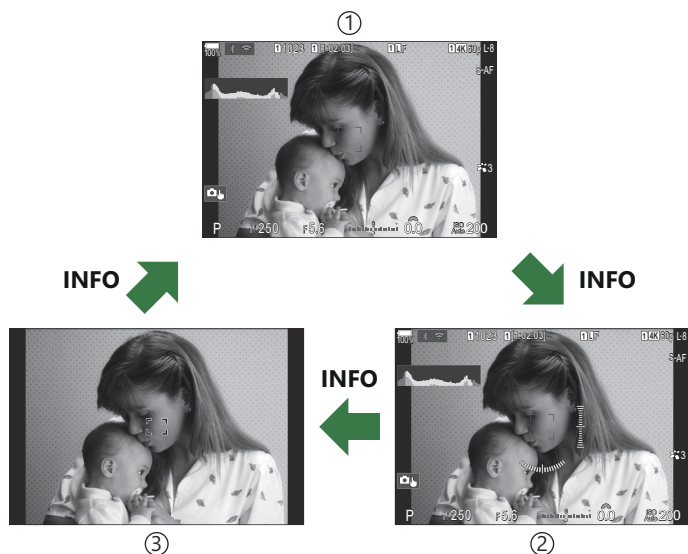
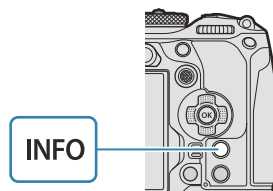
Usando il pulsante **INFO**, è possibile navigare tra le informazioni visualizzate sul monitor durante lo scatto.



- ① Informazione 1
- ② Informazioni 2 (solo per la modalità fotografia)
- ③ Solo immagine

- 👉 E' possibile scorrere tra le schermate di visualizzazione delle informazioni in entrambe le direzioni ruotando la ghiera mentre si preme il pulsante **INFO**.
- 👉 Le informazioni mostrate nella modalità fotografia e nella modalità video possono essere impostate individualmente. 🖱️ "Indicatori di ripresa  Impostazioni Info /  Impostazioni Info)" (P.387)
- 👉 È possibile scegliere se visualizzare le informazioni quando il pulsante di scatto viene premuto a metà. 🖱️ "Configurazione del display quando si preme il pulsante di scatto a metà (Info press. a metà )" (P.390)

Visualizzazione istogramma

Viene visualizzato un istogramma che mostra la distribuzione della luminosità nell'immagine. L'asse orizzontale fornisce la luminosità, quello verticale il numero di pixel di ogni luminosità nell'immagine.

Le aree sopra il limite superiore durante la fotografia sono visualizzate in rosso, quelle sotto il limite inferiore in blu e l'esposizione spot in verde. Potete scegliere i limiti superiore e inferiore.  ["Avviso esposizione istogramma \(Imposta Istogramma\)" \(P.398\)](#)



① Altro

③ Scura

② Meno

④ Luminoso

Alte luci e ombre

Le alte luci e le ombre, definite in base ai limiti superiore e inferiore per la visualizzazione sull'istogramma, sono visualizzate in rosso e blu. Potete scegliere i limiti superiore e inferiore.

 ["Avviso esposizione istogramma \(Imposta Istogramma\)" \(P.398\)](#)

Visualizzazione misuratore livello

Viene indicato l'orientamento della fotocamera. La direzione inclinata viene indicata sulla barra verticale, mentre la direzione orizzontale sulla barra orizzontale.

- Il misuratore di livello è destinato a essere utilizzato esclusivamente come riferimento.
- Calibrate l'indicatore se notate che non è più veramente a piombo o in piano.  ["Calibrazione del misuratore di livello \(Correggi livello\)" \(P.436\)](#)

Scattare fotografie

P A S M B 

Usate la ghiera modalità per selezionare la modalità di scatto e poi scattate.

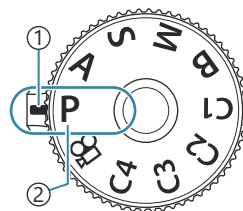

- ① Indicatore
- ② Icona modalità

Tipi di modalità di scatto

Per saperne di più su come usare le varie modalità di scatto, leggete le seguenti informazioni.

| | |
|--------------------|--------------------------------|
| P | AE programma (P.59) |
| A | AE Priorità diaframma (P.62) |
| S | AE Priorità otturatore (P.64) |
| M | Esposizione manuale (P.67) |
| B | Bulb/time (P.70) |
| | Composita Live (P.74) |
| C1/C2/C3/C4 | Modalità personalizzate (P.79) |

 Per informazioni sulla posizione  del selettore di modalità, vedete "Registrazione di video in modalità video ()" (P.83).

1. Premete il blocco della ghiera modalità per rilasciarlo e ruotate per impostare la modalità che desiderate utilizzare.

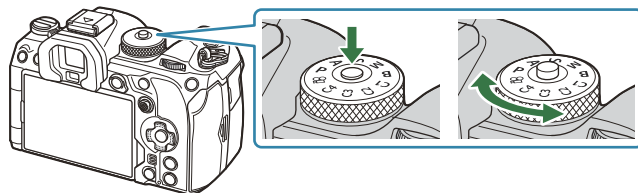

- Quando il blocco della ghiera modalità è stato premuto, la ghiera modalità è bloccata. Ogni volta che premete il blocco della ghiera modalità, si attiva il blocco o il rilascio.

2. Inquadrate.

- ① Verificate che le dita o la tracolla della fotocamera non ostruiscano l'obiettivo o l'illuminatore AF.

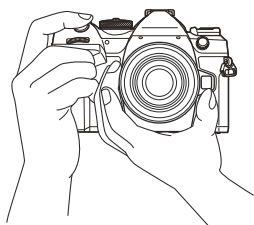

Posizione paesaggio

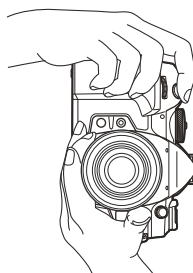

Posizione ritratto

3. Regolare la messa a fuoco.

- Posizionate il riquadro AF sul soggetto.

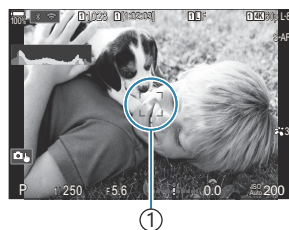

① Riquadro AF

- Premete leggermente il pulsante di scatto nella prima posizione (premete il pulsante di scatto a metà).
- Vengono visualizzati l'indicatore di conferma AF (●) e una cornice verde (crocino AF) nella posizione di messa a fuoco.

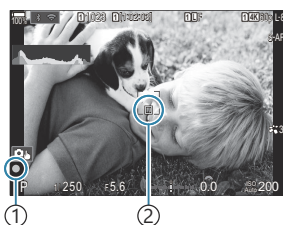

① Indicatore di conferma AF
② Crocino AF

☞ Potete anche mettere a fuoco premendo il pulsante **AF-ON** (P.124).

⚠ Se la fotocamera non è in grado di mettere a fuoco, l'indicatore di conferma AF lampeggerà (P.514).

⚠ Il riquadro AF varia a seconda dell'opzione scelta per la modalità target AF. Modificate l'area (P.113) e la posizione (P.111) del crocino AF secondo necessità.

⚠ Il riquadro AF non viene visualizzato quando si sceglie **[Tutto]** per la modalità target AF (P.113).

4. Rilasciate il pulsante di scatto.

- Premetelo completamente (a fondo).
- La fotocamera rilascerà il pulsante di scatto e scatterà una foto.











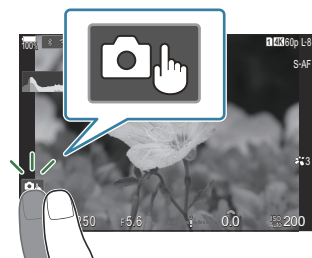





☞ È possibile mettere a fuoco e scattare foto utilizzando i comandi a sfioramento. 🖱️ "Scatto con controllo touch screen" (P.55)

Scatto con controllo touch screen



PASMB 

Potete toccare il soggetto per metterlo a fuoco e scattare una fotografia.



| | |
|---|--|
|  | Toccate un soggetto per metterlo a fuoco e rilasciare automaticamente il pulsante di scatto. Questa opzione non è disponibile in modalità B (Bulb),  (Video) o quando è selezionato  AF o  AF MF per la modalità AF (P.106). |
|  | Lo scatto con controllo touch screen è disabilitato. |
|  | Toccate per visualizzare un crocino AF e mettere a fuoco il soggetto nell'area selezionata. Potete usare lo schermo tattile per scegliere la posizione e la dimensione della cornice di messa a fuoco. Potete fotografare premendo il pulsante di scatto. |
|  | Quando la fotocamera rileva un soggetto, toccatelo per bloccarlo come soggetto principale da mettere a fuoco. Toccate  per rilasciare il blocco. Quando [Rilevamento soggetto] è impostato su un valore diverso da [Spento] viene visualizzato  (P.128).  La selezione del soggetto non è disponibile quando si seleziona [FHD 120/60pL-8] (registrazione di video ad alta velocità) per   in  in modalità  (Video) (P.225). |

- Toccando un'icona si passa alle impostazioni.

-  Non toccate il display con le unghie o altri oggetti appuntiti.
-  Guanti o coperchi del monitor possono interferire con il funzionamento dello schermo tattile.

Anteprima del soggetto (🖱️)

1. Toccate il soggetto nel display.

- Verrà visualizzato un crocino AF.
- Usate il cursore per scegliere la dimensione della cornice.

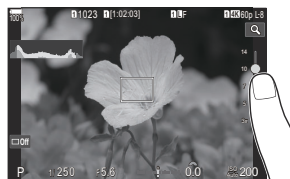

- Toccate **Off** per disattivare il display del crocino AF.

2. Utilizzate il cursore per regolare la dimensione del crocino AF, quindi toccate **Q** per effettuare l'ingrandimento nella posizione del fotogramma.

- Usate il dito per scorrere il display quando l'immagine è ingrandita.

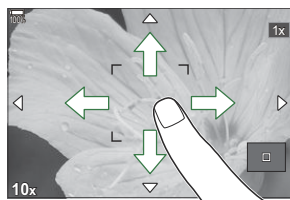

- Toccate **1x** per annullare la visualizzazione dello zoom.

⚠️ Le situazioni in cui le operazioni con lo schermo tattile non sono disponibili comprendono le seguenti.

- Mentre sono in uso i pulsanti o le ghiere della fotocamera

👉 Potete disattivare il funzionamento del touch screen. 🖱️ ["Disattivare il funzionamento della schermata touch \(Impost. touch screen\)" \(P.417\)](#)

Revisione foto (Revisione immagine)

PASMB 

Le immagini sono visualizzate subito dopo lo scatto. Questo vi consente di rivedere rapidamente lo scatto. Potete scegliere per quanto tempo le immagini restano visualizzate o disabilitare la visione della foto.

Per terminare la visualizzazione della foto e riprendere a scattare in qualsiasi momento, premete a metà il pulsante di scatto.

| | |
|--|--|
| 0,3– 20sec | Scegliete per quanto tempo le immagini restano visualizzate. |
| Spento | La visione della foto è disabilitata. La fotocamera continua a visualizzare attraverso l'obiettivo dopo lo scatto. |
| Auto  | Consente di passare alla riproduzione dopo lo scatto. Potete eliminare le immagini ed eseguire operazioni di riproduzione. |

1. Premete il pulsante **MENU** per visualizzare i menu.

2. Evidenziate la scheda  usando la ghiera anteriore.

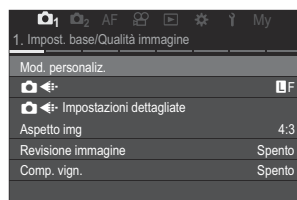

3. Evidenziate [**1. Impost. base/Qualità immagine**] usando i pulsanti   o la ghiera posteriore.

4. Evidenziate [**Revisione immagine**] usando i pulsanti   e premete il pulsante **OK**.

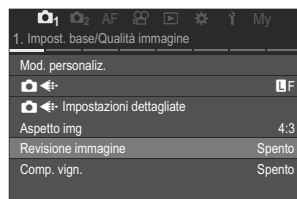

5. Cambiate le impostazioni usando i pulsanti Δ ∇ \triangleleft \triangleright e premete il pulsante **OK**.

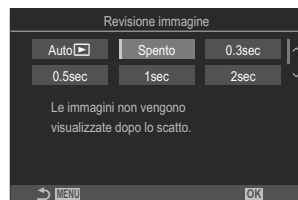

6. Premete il pulsante **MENU** per uscire dai menu.

Lasciar scegliere alla fotocamera la velocità del diaframma e il tempo di posa (P: AE programma)

P A S M B 

La fotocamera sceglie il diaframma e il tempo di posa ottimali in base alla luminosità del soggetto.

1. Ruotate la ghiera modalità su **P**.

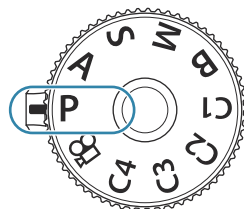



2. Mettete a fuoco e controllate il display.





- Usate le ghiera anteriore e posteriore per regolare le seguenti impostazioni.
Ghiera anteriore: Compensazione dell'esposizione (P.162)
Ghiera posteriore: Variazione di programma (P.61)
- Vengono visualizzati il tempo di posa e il diaframma scelti dalla fotocamera.



- ① Modalità di scatto
- ② Tempo di posa
- ③ Diaframma

 La compensazione dell'esposizione può essere regolata anche tramite il pulsante .
Premete il pulsante , quindi ruotate la ghiera anteriore o posteriore.





3. Rilasciate il pulsante di scatto.



 Potete scegliere le funzioni eseguite dalle ghiera anteriore e posteriore.  "Assegnazione dei ruoli alle ghiera anteriore e posteriore ( Funzione ghiera /  Funzione ghiera)" (P.363)

☞ È possibile utilizzare la leva **Fn** per invertire i ruoli delle ghiera anteriore e posteriore. Alla leva **Fn** possono essere assegnati anche altri ruoli.  "Personalizzazione della leva **Fn** (Impostazioni leva **Fn**)" (P.368)

Soggetto troppo scuro o troppo chiaro

Tempo di posa e diaframma visualizzano il flash se la fotocamera non è in grado di raggiungere l'esposizione ottimale.

| Mostra | Problema/soluzione |
|---|--|
| Diaframma troppo aperto (numero f/ basso)/velocità otturatore ridotta  F2.8 | Il soggetto è troppo scuro. <ul style="list-style-type: none">• Usate il flash. |
| Diaframma troppo chiuso (numero f/ basso)/velocità otturatore elevata  F22 | Il soggetto è troppo chiaro. <ul style="list-style-type: none">• I limiti del sistema di misurazione della fotocamera sono stati superati. Utilizzate un filtro ND (Neutral Density) di terze parti per ridurre la quantità di luce che entra nella fotocamera.• Sono disponibili tempi di posa a una velocità pari a 1/32000 s in  modalità silenziosa. ^{ABT} "Ripresa senza il rumore di scatto ( Silenzioso Impostazioni)" (P.210), "Scatto in sequenza/Autoscatto" (P.201) |

☞ Quando  **ISO** non è impostato su **[Auto]**, per ottenere un'esposizione ottimale potete cambiare l'impostazione.  "Modifica della sensibilità ISO (ISO)" (P.177)

☞ Il valore dell'apertura mostrato quando il display lampeggia varia in base all'obiettivo e alla lunghezza focale.

Variazione di programma

Senza modificare l'esposizione, è possibile scegliere tra diverse combinazioni di diaframma e tempo di posa selezionate automaticamente dalla fotocamera. Questa procedura è denominata «variazione di programma».

1. Ruotate la ghiera posteriore finché la fotocamera non visualizza la combinazione desiderata di diaframma e tempo di posa.
 - L'indicatore della modalità di scatto sul display cambia da **P** a **Ps** mentre è attiva la variazione di programma. Per terminare la variazione di programma, ruotate la ghiera posteriore nella direzione opposta fino a far comparire solo **P**.



① Variazione di programma

🔗 È possibile scegliere se il display riflette gli effetti della compensazione dell'esposizione o mantiene una luminosità costante per facilitare la visualizzazione. 🖱️ ["Cambiare l'aspetto del display \(Modalità LV\)" \(P.378\)](#)

Scelta del diaframma (A: AE Priorità diaframma)

PASMB 

In questa modalità, scegliendo il diaframma (numero f), la fotocamera imposta automaticamente il tempo di posa per l'esposizione ottimale in base alla luminosità del soggetto. Valori dell'apertura più bassi (diaframmi più aperti) riducono la profondità dell'area messa a fuoco (profondità di campo), sfocando lo sfondo. Valori dell'apertura più alti (diaframmi più chiusi) aumentano la profondità dell'area messa a fuoco davanti e dietro il soggetto.



① Valori dell'apertura più bassi...

...riducono la profondità di campo e aumentano la sfocatura.

② Valori dell'apertura più alti...

...aumentano la profondità di campo.

1. Ruotate la ghiera modalità su **A**.

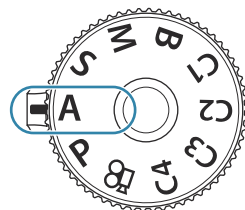

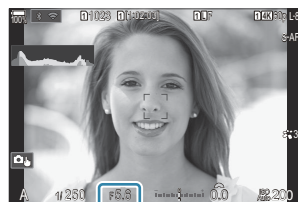

2. Regolazione del diaframma.

- Usate le ghiera anteriore e posteriore per regolare le seguenti impostazioni.
Ghiera anteriore: Compensazione dell'esposizione (P.162)
Ghiera posteriore: Diaframma









① Diaframma

- Il tempo di posa selezionato automaticamente dalla fotocamera apparirà nel display.





 La compensazione dell'esposizione può essere regolata anche tramite il pulsante . Premete il pulsante , quindi ruotate la ghiera anteriore o posteriore.

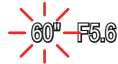

3. Rilasciate il pulsante di scatto.

- ☞ Potete scegliere le funzioni eseguite dalle ghiera anteriore e posteriore.  "Assegnazione dei ruoli alle ghiera anteriore e posteriore ( Funzione ghiera /  Funzione ghiera)" (P.363)
- ☞ È possibile utilizzare la leva **Fn** per invertire i ruoli delle ghiera anteriore e posteriore. Alla leva **Fn** possono essere assegnati anche altri ruoli.  "Personalizzazione della leva **Fn** (Impostazioni leva **Fn**)" (P.368)
- ☞ È possibile scegliere se il display riflette gli effetti della compensazione dell'esposizione o mantiene una luminosità costante per facilitare la visualizzazione.  "Cambiare l'aspetto del display ( Modalità LV)" (P.378)
- ☞ Potete fissare il diaframma al valore selezionato e vedere in anteprima la profondità di campo.  "Modificare i ruoli dei pulsanti (Impostazioni pulsanti)" (P.349)

Soggetto troppo scuro o troppo chiaro

La visualizzazione del tempo di posa lampeggia se la fotocamera non è in grado di raggiungere l'esposizione ottimale.

| Display | Problema/soluzione |
|--|--|
| Velocità otturatore ridotta  | Sottoesposizione. <ul style="list-style-type: none">• Scegliete un valore dell'apertura più basso. |
| Tempo di posa veloce  | Sovraesposizione. <ul style="list-style-type: none">• Scegliete un valore dell'apertura più alto.• Se il soggetto è ancora sovraesposto a valori più elevati, i limiti del sistema di misurazione della fotocamera sono stati superati. Utilizzate un filtro ND (Neutral Density) di terze parti per ridurre la quantità di luce che entra nella fotocamera.• Sono disponibili tempi di posa a una velocità pari a 1/32000 s in [] modalità silenziosa. ^{ART} "Ripresa senza il rumore di scatto ( Silenzioso Impostazioni)" (P.210), "Scatto in sequenza/Autoscatto" (P.201) |

- ☞ Quando [ ISO] non è impostato su [**Auto**], per ottenere un'esposizione ottimale potete cambiare l'impostazione.  "Modifica della sensibilità ISO (ISO)" (P.177)

Scelta del tempo di posa (S: AE Priorità otturatore)

PASMB 

In questa modalità, scegliendo il tempo di posa, la fotocamera imposta automaticamente l'apertura del diaframma per un'esposizione ottimale in base alla luminosità del soggetto. Un tempo di posa più veloce "blocca" il movimento dei soggetti che si spostano rapidamente. Un tempo di posa più lento sfoca i soggetti in movimento, dando loro un senso di movimento per un effetto dinamico.

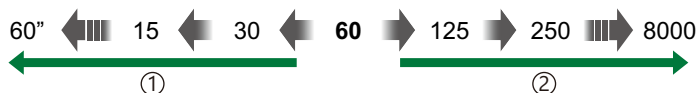

① Tempi di posa più lenti...

...producono scatti dinamici con una sensazione di movimento.

② Tempi di posa più veloci...

... "bloccano" il movimento dei soggetti che si spostano rapidamente.

1. Ruotate la ghiera modalità su S.

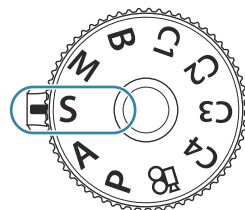



2. Scegliete il tempo di posa.











- Usate le ghiera anteriore e posteriore per regolare le seguenti impostazioni.
Ghiera anteriore: Compensazione dell'esposizione (P.162)
Ghiera posteriore: Tempo di posa
- Scegliete tra tempi di posa di 1/8000 a 60 s.
- Sono disponibili tempi di posa a una velocità pari a 1/32000 s in modalità silenziosa.  "Ripresa senza il rumore di scatto ([♥] Silenzioso)" (P.210), "Scatto in sequenza/Autoscatto" (P.201)
- L'apertura selezionata automaticamente dalla fotocamera apparirà nel display.



① Tempo di posa

 La compensazione dell'esposizione può essere regolata anche tramite il pulsante .
Premete il pulsante , quindi ruotate la ghiera anteriore o posteriore.



3. Rilasciate il pulsante di scatto.

- ☞ Potete scegliere le funzioni eseguite dalle ghiera anteriore e posteriore.  "Assegnazione dei ruoli alle ghiera anteriore e posteriore ( Funzione ghiera /  Funzione ghiera)" (P.363)
- ☞ È possibile utilizzare la leva **Fn** per invertire i ruoli delle ghiera anteriore e posteriore. Alla leva **Fn** possono essere assegnati anche altri ruoli.  "Personalizzazione della leva **Fn** (Impostazioni leva **Fn**)" (P.368)
- ☞ È possibile scegliere se il display riflette gli effetti della compensazione dell'esposizione o mantiene una luminosità costante per facilitare la visualizzazione.  "Cambiare l'aspetto del display ( Modalità LV)" (P.378)
- ☞ Per ottenere l'effetto di un otturatore lento con illuminazione intensa dove tempi di posa lenti non sono disponibili, usate il filtro ND live.  "Rallentamento dell'otturatore in ambienti luminosi (Ripresa ND Live)" (P.256)
- ☞ In base al tempo di posa selezionato, potreste notare un fenomeno di banding sul display causato dallo sfarfallio della fonte luminosa fluorescente o LED. La fotocamera può essere configurata per ridurre gli effetti dello sfarfallio durante live view o quando vengono scattate le foto.
 "Riduzione del tremolio nelle fotografie (Ripresa anti-sfarfallio)" (P.215), "Riduzione dello sfarfallio in condizioni di illuminazione a LED ( Controllo sfarfallio /  Controllo sfarfallio)" (P.167)

Soggetto troppo scuro o troppo chiaro

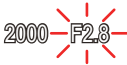
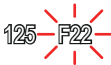
La visualizzazione del diaframma lampeggia se la fotocamera non è in grado di raggiungere l'esposizione ottimale.

| Display | Problema/soluzione |
|---|--|
| Valore dell'apertura basso  | Sottoesposizione. <ul style="list-style-type: none">• Scegliete un tempo di posa più lento. |
| Valore dell'apertura alto  | Sovraesposizione. <ul style="list-style-type: none">• Scegliete un tempo di posa più veloce. Sono disponibili tempi di posa a una velocità pari a 1/32000 s in modalità silenziosa.• Se il soggetto è ancora sovraesposto a velocità più elevate, i limiti del sistema di misurazione della fotocamera sono stati superati. Utilizzate un filtro ND (Neutral Density) di terze parti per ridurre la quantità di luce che entra nella fotocamera. |

- ☞ Quando [ ISO] non è impostato su [Auto], per ottenere un'esposizione ottimale potete cambiare l'impostazione.  "Modifica della sensibilità ISO (ISO)" (P.177)

☞ Il valore dell'apertura mostrato quando il display lampeggia varia in base all'obiettivo e alla lunghezza focale.

Scelta di diaframma e tempo di posa (M: Esposizione manuale)

PASMB 

In questa modalità potete scegliere il diaframma e il tempo di posa. Potete regolare le impostazioni in base ai vostri obiettivi, ad esempio combinando un tempo di posa veloce con diaframma più chiuso (numero f/ alto) per aumentare la profondità di campo.

1. Ruotate la ghiera modalità su M.

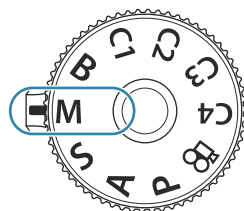

2. Regolate diaframma e tempo di posa.



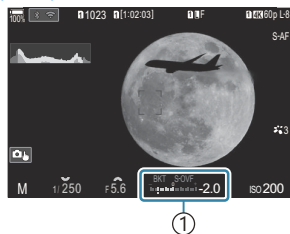





- Usate le ghiera anteriore e posteriore per regolare le seguenti impostazioni.
Ghiera anteriore: Diaframma
Ghiera posteriore: Tempo di posa
- Scegliete tra tempi di posa di 1/800060 s.
- Sono disponibili tempi di posa a una velocità pari a 1/32000 s in modalità silenziosa. 
["Ripresa senza il rumore di scatto \(Silenzio \[♥\] Impostazioni\)"](#) (P.210)
- Il display mostra la differenza tra l'esposizione prodotta da diaframma e tempo di posa selezionati e l'esposizione ottimale misurata dalla fotocamera. Il display lampeggerà se la differenza supera ± 3 EV.



① Differenza dall'esposizione ottimale





- Quando è selezionato **[AUTO]** per **[📷 ISO]**, la sensibilità ISO verrà automaticamente regolata per l'esposizione ottimale alle impostazioni di esposizione selezionate. **[📷 ISO]** è impostato su **[Auto]**.  ["Modifica della sensibilità ISO \(ISO\)"](#) (P.177)

3. Rilasciate il pulsante di scatto.



- ☞ Potete scegliere le funzioni eseguite dalle ghiera anteriore e posteriore.  "Assegnazione dei ruoli alle ghiera anteriore e posteriore ( Funzione ghiera /  Funzione ghiera)" (P.363)
- ☞ È possibile utilizzare la leva **Fn** per invertire i ruoli delle ghiera anteriore e posteriore. Alla leva **Fn** possono essere assegnati anche altri ruoli.  "Personalizzazione della leva **Fn** (Impostazioni leva **Fn**)" (P.368)
- ☞ È possibile scegliere se il display riflette gli effetti della compensazione dell'esposizione o mantiene una luminosità costante per facilitare la visualizzazione.  "Cambiare l'aspetto del display ( Modalità LV)" (P.378)
- ☞ In base al tempo di posa selezionato, potreste notare un fenomeno di banding sul display causato dallo sfarfallio della fonte luminosa fluorescente o LED. La fotocamera può essere configurata per ridurre gli effetti dello sfarfallio durante live view o quando vengono scattate le foto.
 -  "Riduzione del tremolio nelle fotografie (Ripresa anti-sfarfallio)" (P.215), "Riduzione dello sfarfallio in condizioni di illuminazione a LED ( Controllo sfarfallio /  Controllo sfarfallio)" (P.167)

Soggetto troppo scuro o troppo chiaro

La visualizzazione della sensibilità ISO lampeggia se la fotocamera non è in grado di raggiungere l'esposizione ottimale con **[AUTO]** selezionato per  **ISO**.

| Display | Problema/soluzione |
|---|---|
|  | <p>Sovraesposizione.</p> <ul style="list-style-type: none"> • Scegliete un valore dell'apertura più alto o un tempo di posa più veloce. |
|  | <p>Sottoesposizione.</p> <ul style="list-style-type: none"> • Scegliete un valore dell'apertura più basso o un tempo di posa più lento. • Se l'avvertenza non scompare dal display, scegliete un valore più alto per la sensibilità ISO.  "Modifica della sensibilità ISO (ISO)" (P.177), "Impostazione della gamma di valori di sensibilità ISO selezionati nel modo [Auto] ( ISO-A Max/Default /  ISO-A Max/Default)" (P.180) |

Uso della compensazione dell'esposizione in modalità M

In modalità **M**, la compensazione dell'esposizione è disponibile quando è selezionato **[AUTO]** per **[ISO]**. Poiché la compensazione dell'esposizione viene effettuata regolando la sensibilità ISO, l'apertura del diaframma e il tempo di posa non vengono influenzati.  "Modifica della sensibilità ISO (ISO)" (P.177), "Impostazione della gamma di valori di sensibilità ISO selezionati nel modo [Auto]" (ISO-A Max/Default /  MISO-A Max/Default)" (P.180)

1. Tenete premuto il pulsante  e ruotate la ghiera anteriore o posteriore.

- La compensazione dell'esposizione è aggiunta alla differenza di esposizione mostrata nel display.





- ① Differenza dal valore di impostazione dell'esposizione con l'aggiunta del valore di compensazione
- ② Valore di compensazione dell'esposizione

Esposizioni lunghe (B: Bulb/Time)

P A S M B 

Selezionate questa modalità quando volete lasciare l'otturatore aperto per un'esposizione prolungata. Potete visualizzare in anteprima la foto in live view e terminare l'esposizione quando i risultati desiderati vengono raggiunti. Usate questa modalità quando sono necessarie esposizioni prolungate, ad esempio nella fotografia di scene notturne o di fuochi artificiali.

 Per gli scatti con esposizione lunga, si raccomanda di fissare saldamente la fotocamera su un treppiede e di impostare  [Stabiliz img] (P.216) su [S-IS spento].

Fotografia "Bulb" e "Live Bulb"

L'otturatore rimane aperto fin tanto che il pulsante di scatto rimane premuto. Rilasciando il pulsante si termina l'esposizione.

- Più a lungo lasciate aperto l'otturatore, più la quantità di luce che entra nella fotocamera aumenta.
- Quando è selezionata la fotografia Live Bulb, potete controllare i risultati nel display live view e terminare l'esposizione quando volete.

Fotografia "Time" e "Live Time"

L'esposizione inizia quando si preme completamente il pulsante di scatto. Per terminare l'esposizione, premete di nuovo a fondo il pulsante di scatto.

- Più a lungo lasciate aperto l'otturatore, più la quantità di luce che entra nella fotocamera aumenta.
- Quando è selezionata la fotografia Live Time, potete controllare i risultati nel display live view e terminare l'esposizione quando volete.

1. Ruotate la ghiera delle modalità su **B**.

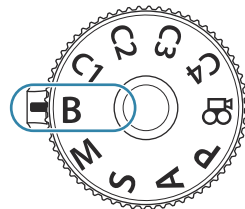

2. Selezionate **[Bulb]** (per la fotografia posa Bulb) o **[Ora]** (fotografia Time).

- Per impostazione predefinita, la selezione viene effettuata ruotando la ghiera posteriore.



①

① Fotografia Bulb o Time

3. Premete il pulsante **MENU**.

- Vi verrà chiesto di scegliere l'intervallo a cui viene aggiornata l'anteprima.



4. Evidenziate un intervallo con Δ ∇ .

5. Premete il pulsante **OK** per salvare le modifiche.

- Vengono visualizzati i menu.

6. Premete il pulsante **MENU** ripetutamente per uscire dal menu.

- Se è selezionata un'opzione diversa da **[Spento]**, **[Live Bulb]** o **[Live Time]** appariranno sul display.

7. Regolazione del diaframma.

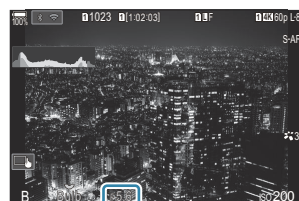

- Per impostazione predefinita, il diaframma può essere regolato usando la ghiera anteriore.



①

① Diaframma

8. Rilasciate il pulsante di scatto.

- Nelle modalità Bulb e Live Bulb, mantenete premuto il pulsante di scatto. L'esposizione termina quando il pulsante viene rilasciato.
- Nelle modalità Time e Live Time, premete fino in fondo il pulsante di scatto una volta per iniziare l'esposizione e di nuovo per terminarla.
- Durante la fotografia Live Time, è possibile aggiornare l'anteprima premendo a metà il pulsante di scatto.
- L'esposizione termina automaticamente al raggiungimento del tempo selezionato per **[Timer Bulb/Time]**.  "Configurazione delle Impostazioni BULB/TIME/COMP (Impost. BULB/TIME/COMP)" (P.283)
- **[Rid rumore]** viene applicato dopo lo scatto. Il display mostra il tempo rimanente fino al completamento del processo. È possibile scegliere le condizioni in cui viene eseguita la riduzione del rumore **[Rid rumore]**.  "Opzioni di riduzione del rumore per esposizione prolungata (Rid rumore)" (P.185)



 Alcune limitazioni si applicano alla scelta delle impostazioni di sensibilità ISO disponibili.





 La fotografia Bulb viene utilizzata al posto della fotografia Live Bulb quando è in atto un'esposizione multipla, una compensazione dell'effetto trapezio o la correzione del fisheye.



 La fotografia Time viene utilizzata al posto della fotografia Live Time quando è in atto un'esposizione multipla, una compensazione dell'effetto trapezio o la correzione del fisheye.



 Durante la ripresa esistono dei limiti per le impostazioni delle seguenti funzioni.

- Scatto in sequenza, autoscatto, ripresa Time Lapse, ripresa bracketing AE, bracketing flash, bracketing messa a fuoco, Stack messa a fuoco, ecc...

 A seconda delle impostazioni della fotocamera, della temperatura e della situazione, è possibile notare disturbi o punti luminosi nel monitor. Questi possono talvolta apparire nelle immagini anche quando è attivata la funzione **[Rid rumore]**.  "Opzioni di riduzione del rumore per esposizione prolungata (Rid rumore)" (P.185)

 AF Cielo Stellato può essere utilizzato per fotografare il cielo notturno.  "Scelta della modalità di messa a fuoco (Modalità  AF / Modalità  AF)" (P.106), "Cambiare le impostazioni di AF Cielo Stellato (Impost. AF Cielo Stell.)" (P.127)

 La luminosità del display può essere regolata durante la fotografia Bulb/Time.  "Configurazione delle Impostazioni BULB/TIME/COMP (Impost. BULB/TIME/COMP)" (P.283)

 Nella modalità **B** (Bulb), potete regolare manualmente la messa a fuoco mentre è in corso l'esposizione. È possibile scattare foto utilizzando alcune tecniche, come mettere il soggetto fuori fuoco durante l'esposizione o metterlo a fuoco alla fine dell'esposizione.  "Configurazione delle Impostazioni BULB/TIME/COMP (Impost. BULB/TIME/COMP)" (P.283)

Rumore

Durante le riprese con tempi di posa lenti, può apparire del disturbo sullo schermo. Questi fenomeni avvengono quando la temperatura aumenta nel sensore di immagini o nel suo circuito, provocando una generazione di corrente in quelle sezioni del sensore che non sono normalmente esposte alla luce. Ciò può avvenire anche quando si riprende con un'impostazione ISO alta in un ambiente a temperature elevate. Per ridurre il disturbo, la fotocamera attiva la funzione di riduzione del disturbo.  ["Opzioni di riduzione del rumore per esposizione prolungata \(Rid rumore\)" \(P.185\)](#)

Combinazione di illuminazione (B: Fotografia Composita Live)

P A S M **B** 

Selezionate questa modalità quando volete lasciare l'otturatore aperto per un'esposizione prolungata. Potete visualizzare le scie luminose lasciate dai fuochi artificiali o le stelle e fotografarle senza cambiare l'esposizione dello sfondo. La fotocamera combina scatti multipli e li registra come singola fotografia.

🕒 Per la fotografia Composita Live, si raccomanda di fissare saldamente la fotocamera su un treppiede e di impostare  [Stabiliz img] (P.216) su [S-IS Spento].

1. Ruotate la ghiera delle modalità su **B**.

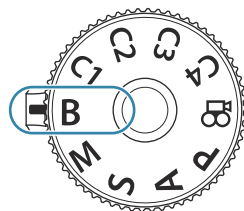

2. Selezionate **[Live Comp]**.

- Per impostazione predefinita, la selezione viene effettuata ruotando la ghiera posteriore.



① Fotografia Composita Live

3. Premete il pulsante **MENU**.

- Verrà visualizzato il menu **[Impostazioni composita]**.

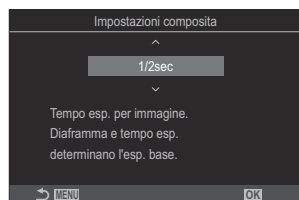

4. Evidenziate un tempo di esposizione con Δ ∇ .

- Scegliete un tempo di esposizione compreso tra 1/2 e 60 s.

5. Premete il pulsante **OK** per salvare le modifiche.
 - Vengono visualizzati i menu.
6. Premete il pulsante **MENU** ripetutamente per uscire dal menu.
7. Regolazione del diaframma.
 - Per impostazione predefinita, il diaframma può essere regolato usando la ghiera anteriore.
8. Premete fino in fondo il pulsante di scatto per preparare la fotocamera.
 - La fotocamera è pronta a scattare quando viene visualizzato **[Pronto per fotografia composita]**.





9. Premete il pulsante di scatto per avviare la ripresa.
 - La fotografia composita live si avvierà. Il display verrà aggiornato per ciascuna esposizione.
10. Premete nuovamente il pulsante di scatto per terminare la ripresa.
 - La ripresa termina automaticamente allo scadere del tempo selezionato per **[Live Composite Timer]**. Questo può essere modificato.  "[Configurazione delle Impostazioni BULB/TIME/COMP \(Impost. BULB/TIME/COMP\)](#)" (P.283)
 - Il tempo di registrazione massimo disponibile varia in base al livello della batteria e alle condizioni di scatto.

 Alcune limitazioni si applicano alla scelta delle impostazioni di sensibilità ISO disponibili.

 Non potete utilizzare:

- scatto in sequenza, autoscatto, fotografia a intervalli, fotografia HDR, AE Bracketing, bracketing flash, bracketing messa a fuoco, stack messa a fuoco, esposizione multipla, scatto alta risoluzione, compensazione effetto trapezio, ripresa ND Live, ripresa GND Live e compensaz. Fisheye.

 AF Cielo Stellato può essere utilizzato per fotografare il cielo notturno.  "[Scelta della modalità di messa a fuoco \(Modalità !\[\]\(97ea327f5be815eae3219211de8871e0_img.jpg\) AF / Modalità !\[\]\(b9e364404d24453c513f2e1f7e489b5b_img.jpg\) AF\)](#)" (P.106), "[Cambiare le impostazioni di AF Cielo Stellato \(Impost. AF Cielo Stell.\)](#)" (P.127)

☞ La luminosità del display può essere regolata durante la fotografia Composita Live.

☞ "Configurazione delle Impostazioni BULB/TIME/COMP(Impost. BULB/TIME/COMP)" (P.283)

☞ Il tempo di esposizione per ciascuna esposizione effettuata durante la fotografia composita dal vivo può essere scelto in anticipo utilizzando i menu. ☞ "Configurazione delle Impostazioni BULB/TIME/COMP(Impost. BULB/TIME/COMP)" (P.283)

Salvataggio delle impostazioni personalizzate nella ghiera delle modalità (Modalità Personalizza C1, C2, C3 e C4)

Le impostazioni e le modalità di scatto utilizzate frequentemente possono essere salvate come modalità personalizzate e richiamate, se necessario, semplicemente ruotando la ghiera delle modalità. Anche le impostazioni salvate possono essere richiamate dai menu.

- Salvare le impostazioni nelle posizioni da **C1** a **C4**.

Salvataggio delle impostazioni (Assegna)



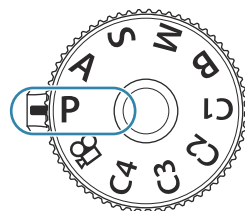

P A S M B 

1. Scegliete una modalità diversa da  e regolate come desiderato.
 - Per informazioni sulle impostazioni che possono essere salvate, vedete "[Impostazioni predefinite](#)" (P.528).

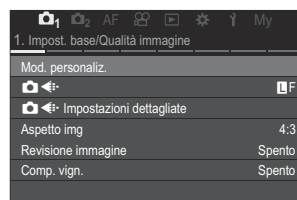

2. Premete il pulsante **MENU** per visualizzare i menu.
3. Evidenziate la scheda  usando la ghiera anteriore.



4. Evidenziate [**1. Impost. base/Qualità immagine**] usando i pulsanti   o la ghiera posteriore.
5. Evidenziate [**Mod. personaliz.**] usando i pulsanti   e premete il pulsante **OK**.

6. Evidenziate le modalità personalizzate desiderate (**[C1]–[C4]**) utilizzando i pulsanti Δ ∇ e premete **OK**.

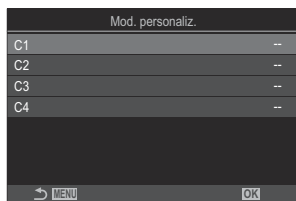

- Verrà visualizzato il menu per la modalità personalizzata selezionata.

7. Evidenziate **[Assegna]** usando i pulsanti Δ ∇ e premete il pulsante **OK**.

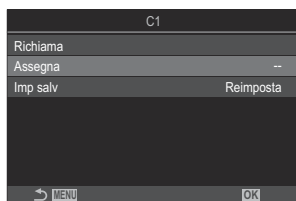

8. Evidenziate **[Set]** usando i pulsanti Δ ∇ e premete il pulsante **OK**.

- Eventuali impostazioni esistenti vengono sovrascritte.
- Per ripristinare le impostazioni predefinite per la modalità personalizzata, evidenziate **[Ripristina]** e premete il pulsante **OK**.

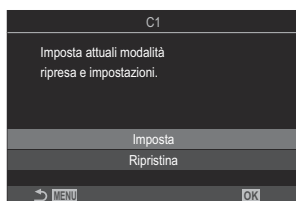

9. Premete il pulsante **MENU** per uscire dai menu.

🔗 Le modalità personalizzate possono essere aggiornate automaticamente per riflettere le modifiche apportate alle impostazioni. (**C1, C2, C3, C4**) durante le riprese. 🖱️ ["Salvare le modifiche apportate alle impostazioni mentre si è in modalità personalizzata"](#) (P81)

Uso delle modalità personalizzate (C1/C2/C3/C4))

Per richiamare le impostazioni salvate, tra cui la modalità di scatto:

Richiamo delle impostazioni con il selettore di modalità

1. Ruotate la ghiera delle modalità sulla modalità personalizzata desiderata (**C1**, **C2**, **C3** o **C4**).

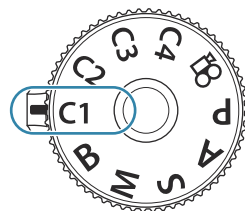

- La fotocamera verrà impostata sulle impostazioni per la modalità selezionata.



☞ Per impostazione predefinita, le modifiche effettuate dopo il richiamo non verranno applicate alle impostazioni memorizzate. Le impostazioni salvate verranno ripristinate quando si seleziona la modalità personalizzata con la ghiera delle modalità.

Richiamo delle impostazioni salvate

In modalità diverse da **n**, potete richiamare le impostazioni memorizzate nelle modalità personalizzate da **[C1]** a **[C4]**.

1. Premete il pulsante **MENU** per visualizzare i menu.
2. Evidenziate la scheda 1 usando la ghiera anteriore.
3. Evidenziate **[1. Impost. base/Qualità immagine]** usando i pulsanti  o la ghiera posteriore.

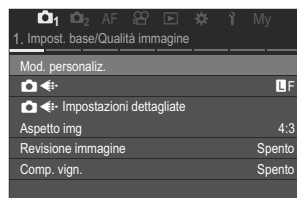

4. Evidenziate **[Mod. personaliz.]** usando i pulsanti   e premete il pulsante **OK**.

5. Evidenziate le modalità personalizzate desiderate (**[C1]–[C4]**) utilizzando i pulsanti Δ ∇ e premete **OK**.

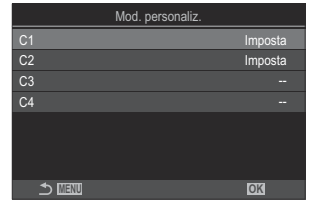

6. Evidenziate **[Richiama]** usando i pulsanti Δ ∇ e premete il pulsante **OK**.

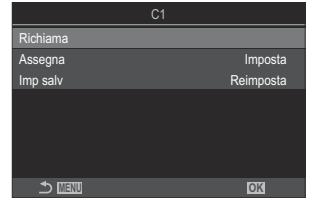

7. Evidenziate **[Sì]** usando i pulsanti Δ ∇ e premete il pulsante **OK**.

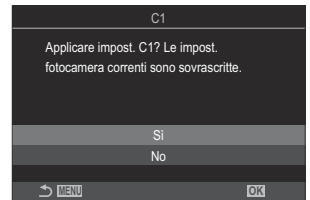

8. Premete il pulsante **MENU** per uscire dai menu.

🌀 Quando richiamate un'impostazione mentre il selettore di modalità è impostato su **C1**, **C2**, **C3** o **C4**, anche la modalità di scatto passa a quella salvata.

🌀 Le impostazioni richiamate premendo un pulsante cui è stato assegnato **[C1] – [C4]** (Modalità Personalizza C1 - 4) in **[Pulsante funzioni]** (P.349) cessano di essere applicate quando:







- Spegnete la fotocamera
- Ruotate la ghiera modalità su un'altra impostazione,
- Premete il pulsante **MENU** durante lo scatto
- Eseguite un ripristino
- Salvate o richiamate le impostazioni personalizzate

Salvare le modifiche apportate alle impostazioni mentre si è in modalità personalizzata

Potete salvare le modifiche apportate alle impostazioni mentre siete in modalità personalizzate nella fotocamera. Le impostazioni modificate rimangono anche se si ruota la ghiera di modalità. Le modalità personalizzate possono essere usate nello stesso modo delle modalità **P**, **A**, **S**, **M** e **B**.

1. Premete il pulsante **MENU** per visualizzare i menu.
2. Evidenziate la scheda **Q1** usando la ghiera anteriore.
3. Evidenziate [**1. Impost. base/Qualità immagine**] usando i pulsanti **<|>** o la ghiera posteriore.
4. Evidenziate [**Mod. personaliz.**] usando i pulsanti **Δ ∇** e premete il pulsante **OK**.
5. Evidenziate le modalità personalizzate desiderate (**[C1]–[C4]**) utilizzando i pulsanti **Δ ∇** e premete **OK**.
6. Evidenziate [**Imp salv**] usando i pulsanti **Δ ∇** e premete il pulsante **OK**.
7. Evidenziate [**Blocca**] usando i pulsanti **<|>** e premete il pulsante **OK**.
8. Premete il pulsante **MENU** per uscire dai menu.

Registrazione di video

- ⚠ Quando registrate dei video, usate una scheda SD che supporta una classe di velocità SD pari o superiore a 10.
- ⚠ È necessaria una scheda UHS-II o UHS-I con una classe di velocità UHS di 3 o superiore quando:
 - nel menu   è selezionata una risoluzione video di **[4K]** o **[C4K]** oppure nel menu   è selezionata una Compensaz. movimento di **[A-I]** (Tutto-Intra).
- ⚠ Quando la fotocamera viene utilizzata continuamente per periodi prolungati, la temperatura del sensore di immagine aumenterà e sul display potrebbero essere visibili rumori e macchie di colore. In tal caso, spegnete la fotocamera e attendete che si raffreddi. Il rumore e le macchie di colore si verificano in particolare con sensibilità ISO elevate. Se la temperatura del sensore aumenta ulteriormente, la fotocamera si spegne automaticamente.
- ⚠ Quando si usa un obiettivo per il sistema Quattro Terzi, AF non sarà disponibile durante la registrazione di video.
- ⚠ Quando è selezionata la registrazione di video High-Speed per  , i video acquisiti con **[i-Enhance]** o un filtro artistico selezionato per la modalità immagine verranno registrate in modalità **[Naturale]**.
- ⚠ È possibile registrare il suono delle operazioni sullo schermo tattile e con pulsanti.
- ⚠ I sensori di immagine CMOS del tipo utilizzato nella fotocamera generano un cosiddetto effetto "otturatore rotante" che può causare distorsioni nelle immagini di oggetti in movimento. Questa distorsione è un fenomeno che si verifica nelle immagini di soggetti in rapido movimento o se la fotocamera viene mossa durante la ripresa. È particolarmente evidente nelle foto scattate a grandi lunghezze focali.
- ⚠ Quando viene utilizzata una scheda SDXC, è possibile registrare fino a 3 ore di video. I video di durata superiore a 3 ore sono registrati su più file (a seconda delle condizioni di ripresa, la fotocamera potrebbe iniziare a registrare su un nuovo file prima che venga raggiunto il limite di 3 ore).
- ⚠ Se utilizzate una scheda SD/SDHC, i video di dimensioni superiori a 4 GB vengono registrati su più file (a seconda delle condizioni di ripresa, la fotocamera potrebbe iniziare a registrare su un nuovo file prima che venga raggiunto il limite di 4 GB).
- 👉 I file video suddivisi possono essere riprodotti come un singolo video.  ["Riproduzione di video separati" \(P.311\)](#)
- 👉 Quando riprendete un video con la fotocamera in posizione verticale, le informazioni vengono registrate in posizione verticale. Quando il video viene riprodotto su un computer o uno smartphone, verrà riprodotto con lo stesso orientamento in cui è stato girato.

Registrazione di video in Modalità video (📹)

P A S M 📹

Ruotate la ghiera modalità su 📹 (Modalità video) per registrare video con gli effetti disponibili nelle modalità **P**, **A**, **S** e **M** (P.84).

1. Ruotate la ghiera modalità su 📹.

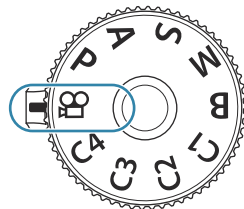

2. Premete il pulsante ⏻ per iniziare la registrazione.

- Non viene udito alcun suono beep durante la messa a fuoco della fotocamera in modalità video.
- Il video in registrazione verrà visualizzato nel monitor.
- Avvicinando l'occhio al mirino, il video in registrazione verrà visualizzato sul mirino stesso.
- Durante la registrazione dei video viene visualizzato un riquadro rosso (P.304).
- Potete modificare la posizione di messa a fuoco toccando lo schermo durante la registrazione.
- La fotocamera avvierà il conteggio delle registrazioni e visualizzerà il tempo di registrazione.

👉 Potete avviare la registrazione dei video anche premendo il pulsante dell'otturatore.









👉 [Registrazione di un video premendo il pulsante dell'otturatore \(funzione 📹 Shutter\)" \(P.361\)](#)

3. Premete di nuovo il pulsante ⏻ per terminare la registrazione.

Scelta di una modalità di esposizione (Modalità (Modalità esposizione video))

P A S M B 

Potete creare video che utilizzano gli effetti disponibili nelle modalità **P**, **A**, **S** e **M**.

1. Premete il pulsante **MENU** per visualizzare i menu.
2. Evidenziate la scheda  usando la ghiera anteriore.
3. Evidenziate [**1. Impost. base/Qualità immagine**] usando i pulsanti   o la ghiera posteriore.
4. Evidenziate [**Modalità **] usando i pulsanti   e premete il pulsante **OK**.
5. Evidenziate la modalità desiderata usando i pulsanti   e premete il pulsante **OK**.

| | |
|----------|---|
| P | Il diaframma ottimale viene impostato automaticamente in base alla luminosità del soggetto. Usate la ghiera anteriore o posteriore per regolare la compensazione dell'esposizione. |
| A | La rappresentazione dello sfondo viene modificata dall'impostazione del diaframma. Usate la ghiera anteriore per regolare la compensazione dell'esposizione e la ghiera posteriore per regolare il diaframma. |
| S | Il tempo di posa influisce sull'aspetto del soggetto. Usate la ghiera anteriore per regolare la compensazione dell'esposizione e la ghiera posteriore per regolare il tempo di posa. Potete impostare il tempo di posa a valori compresi tra 1/24 s e 1/32000 s. |

M

Regolate liberamente diaframma e tempo di posa.

Usate la ghiera anteriore per selezionare il valore del diaframma e quella posteriore per selezionare il tempo di posa.

- Scegliete tra i tempi di posa di 1/24-32000 s. I valori ISO 200-12800 sono disponibili utilizzando le opzioni di controllo manuale della sensibilità [ISO].
- Il display mostra la differenza tra l'esposizione prodotta da diaframma e tempo di posa selezionati e l'esposizione ottimale misurata dalla fotocamera. Il display lampeggerà se la differenza supera ± 3 EV.
- L'opzione scelta per [ISO-A Max/Default] (P.180) si attiva.

Il tempo di posa minimo cambia in base alla frequenza dei fotogrammi della modalità registrazione video.

6. Premete il pulsante **MENU** per uscire dai menu.

[Modalità ISO] può essere impostato anche dal pannello di controllo super. "Impostazione con il pannello di controllo super/super LV" (P.96)

Registrazione di video nelle modalità di scatto delle foto

P A S M B 

I video possono essere registrati in modalità programma AE anche quando la ghiera dei modi non è in posizione .

ⓘ **[REC]** deve essere assegnato a un pulsante utilizzando **[Funzione pulsante]** (P.349).

ⓘ Il crocino AF assume la forma selezionata per la modalità video (P.83). Ruotate la ghiera modalità su  (modalità video) e scegliete il riquadro AF desiderato nel display di selezione del crocino AF (P.113).

1. Per iniziare la registrazione premete il pulsante a cui è stato assegnato [REC].

- Durante la registrazione dei video vengono visualizzati "●REC", il tempo di registrazione e un riquadro rosso (P.304).

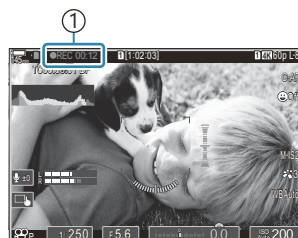

① Durata della registrazione

- Avvicinando l'occhio al mirino, il video in registrazione verrà visualizzato sul mirino stesso.
- Potete modificare la posizione di messa a fuoco toccando lo schermo durante la registrazione.

2. Premete di nuovo il pulsante R per terminare la registrazione.

- Al termine della registrazione, "●REC", il tempo di registrazione e il riquadro rosso scompaiono dal display (P.304).

ⓘ Anche se si preme un pulsante a cui è stato assegnato [REC], non è possibile registrare video nei seguenti casi:









- Durante l'esposizione multipla (termina anche lo scatto di fotografie), mentre il pulsante di scatto è premuto a metà, durante lo scatto in sequenza, durante la ripresa Time Lapse, durante la compensazione effetto trapezio, la correzione fisheye, la ripresa ND Live o la ripresa GND Live

Comandi touch (comandi silenziosi)

PASMB 

È possibile impedire che la fotocamera registri rumori dovuti alle operazioni di ripresa. Dopo aver scelto la voce desiderata, toccate le frecce visualizzate per selezionare le impostazioni.





- ① **Zoom elettrico:** Zoom motorizzato per ingrandire e ridurre.
 - ② **Volume cuffie:** Per regolare il volume con l'utilizzo di cuffie.
 - ③ **Livello registrazione suono:** Scegliete il livello di volume.
 - ④ **Tempo di posa:** Regolate la velocità dell'otturatore quando selezionate **[S]** (AE Priorità otturatore o **[M]** (manuale) per **[ Mode]** (modalità di esposizione video; P.84).
 - ⑤ **Valore dell'apertura:** Regolate il valore dell'apertura quando selezionate **[A]** (AE Priorità diaframma o **[M]** (manuale) per **[ Mode]** (modalità di esposizione video; P.84).
 - ⑥ **Comp. Esp.:** Regolate la compensazione dell'esposizione. Se è selezionato **[M]** per **[Modalità ]** (Modalità esposizione video) (P.84), la compensazione dell'esposizione è disponibile quando si seleziona **[Auto]** per **[ ISO]** (P.177).
 - ⑦ **ISO:** Regolare **[ ISO]** (P.177). Questa opzione è disponibile quando si seleziona **[M]** per **[ Mode]** (modalità video (esposizione); P.84).
- 🔇 I controlli silenziosi non sono disponibili durante la registrazione di video ad alta velocità (P.227).
- 🔇 Potete configurare la fotocamera in modo che i controlli silenziosi tramite il pannello tattile possano essere utilizzati anche durante lo scatto di immagini.  **[Operazione  Silenz]** (P.388)

Impostazioni di ripresa

Come modificare le impostazioni di scatto

La fotocamera offre molte funzioni legate alla fotografia. A seconda della frequenza di utilizzo, potete accedere alle impostazioni tramite i pulsanti, le icone sul display o i menu che possono essere utilizzati per le regolazioni dettagliate.

| Metodo | Descrizione |
|--|---|
| Pulsanti diretti | <p>È possibile regolare le impostazioni direttamente con i pulsanti, compresi quelli elencati di seguito. Le funzioni di uso comune sono assegnate a una serie di pulsanti per un accesso rapido durante la fotografia con il mirino (P.89).</p> <ul style="list-style-type: none">• I comandi che possono essere utilizzati in questo modo includono i pulsanti ,  e ISO. |
| Pannello di controllo super LV/ pannello di controllo super | <p>Potete scegliere tra un elenco di impostazioni che mostrano lo stato attuale della fotocamera. Potete inoltre visualizzare le impostazioni correnti della fotocamera (P.94).</p> |
| Menu | <p>Oltre alle opzioni di ripresa e riproduzione, i menu contengono opzioni che permettono di personalizzare il funzionamento e la visualizzazione e di configurare la fotocamera (P.101).</p> |

Pulsanti diretti

Funzioni e pulsanti diretti



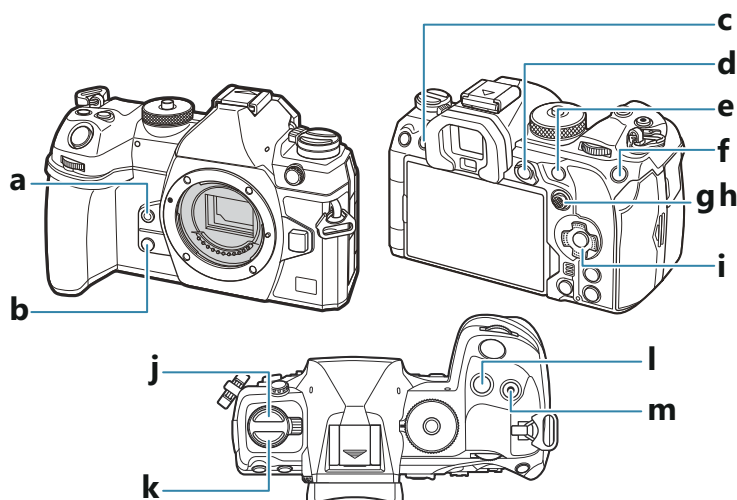

Le funzioni fotografiche utilizzate frequentemente sono assegnate ai pulsanti. Questi sono indicati come "pulsanti diretti". Sono utili quando si modificano frequentemente le impostazioni in base al soggetto.

I pulsanti e le funzioni a cui possono essere assegnati sono elencati di seguito.



Pulsanti diretti durante lo scatto

| Pulsante diretto | | Funzione assegnata |
|------------------|---------------------|--|
| a | Pulsante | Bilanciamento del bianco one touch (P.244) |
| b | Pulsante | Anteprima (P.376) |
| c | Pulsante (LV) | Selezione della visualizzazione (monito/mirino) (P.48) |
| d | Pulsante AEL | AEL (P.171) |

| Pulsante diretto | | Funzione assegnata |
|------------------|---|--|
| e | Pulsante AF/ON | AF-ON (P.124, P.125) |
| f | Pulsante ISO | Sensibilità ISO (P.177) |
| g | Multiselettore (☉) | [•••] (Punto target AF) (P.111) |
| h | Multiselettore (☉) | Spento ¹ |
| i | Pulsanti a freccia (△ ▽ ◀ ▶) | Spento ¹ |
| j |  pulsante ² | Scatto in sequenza/autoscatto/flash (P.190, P.201) |
| k | AF  pulsante ² | Modalità AF/esposizione (P.169) |
| l | Pulsante  | Compensazione dell'esposizione (P.162) |
| m |  pulsante | Scatto alta risoluzione (P.252). |

1 Per impostazione predefinita non è assegnata nessuna funzione

2 Ai pulsanti, esclusi i pulsanti  e **AF**  possono essere assegnati diversi ruoli.

 ["Modifica del ruolo dei pulsanti \(Impostazioni pulsanti\)" \(P.349\)](#)

Pulsanti diretti durante la registrazione di video

| Pulsante diretto | | Funzione assegnata |
|------------------|---|--|
| a | Pulsante  | Picco (P.156) |
| b | Pulsante  | Zoom (P.118) |
| c | Pulsante  (LV) | Selezione della visualizzazione (monito/mirino) (P.48) |
| d | Pulsante AEL | AEL (P.171) |

| Pulsante diretto | | Funzione assegnata |
|------------------|-------------------------------------|--|
| e | Pulsante AF/ON | AF-ON (P.124, P.125) |
| f | Pulsante ISO | Sensibilità ISO (P.177) |
| g | Multiselettore (☉) | [•••] (Punto target AF) (P.111) |
| h | Multiselettore (☉) | Spento ¹ |
| i | Pulsanti a freccia (△ ▽ ◀ ▶) | Spento ¹ |
| k | AF (☉) pulsante ² | Modalità AF/esposizione (P.169) |
| l | Pulsante ☒ | Compensazione dell'esposizione (P.162) |
| m | ☉ (☒) pulsante | Registraz. video (P.83) |

1 Per impostazione predefinita non è assegnata nessuna funzione

2 Ai pulsanti, escluso il pulsante **AF** (☉), possono essere assegnati diversi ruoli.  [“Modifica del ruolo dei pulsanti \(Impostazioni pulsanti\)” \(P.349\)](#)

Per informazioni su ogni funzione dei pulsanti diretti, consultate la pagina di spiegazione di ogni singola funzione.

Impostazione con i pulsanti diretti

Questa sezione illustra come agire quando viene visualizzato un menu di selezione, usando [Modalità AF] come esempio.

1. Premete il pulsante della funzione che desiderate utilizzare.

- Premete il II pulsante **AF** .
- Apparirà un menu di selezione.



① Menu di selezione

2. Ruotate la ghiera anteriore/posteriore per selezionare un'impostazione.

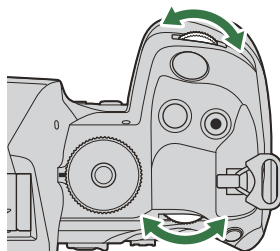

- I valori di regolazione possono essere selezionati anche toccando lo schermo.
- Potete usare anche i pulsanti Δ ∇ \triangleleft \triangleright
- Se i valori di configurazione appaiono nella parte superiore e inferiore del display quando si preme il pulsante al punto 1, utilizzate i pulsanti seguenti.
 - Δ ∇ : permette di selezionare le voci visualizzate in alto.
 - \triangleleft \triangleright : permette di selezionare le voci visualizzate in basso.
- In questo esempio, ruotate la ghiera posteriore per impostare **[Modalità AF]**.
- Premete il pulsante di scatto a metà per salvare l'impostazione corrente e tornare al display di ripresa.

- Potete anche tornare al display di ripresa premendo il pulsante usato al punto 1.
- Per alcune funzioni, dopo aver selezionato l'impostazione al punto 2, sono disponibili ulteriori impostazioni dettagliate. Per informazioni sul funzionamento, consultate la spiegazione di ciascuna funzione.

In questo manuale, la procedura per cambiare un'impostazione usando un pulsante diretto è mostrata come segue.

Pulsante

- Pulsante AF  → 

Modificate rapidamente l'impostazione tenendo premuto il pulsante

Alcune impostazioni possono essere modificate ruotando la ghiera anteriore/posteriore mentre si tiene premuto il pulsante della funzione.

La schermata dell'impostazione si chiude quando si rilascia il pulsante.

Pannello di controllo super LV/ pannello di controllo super

Pannello di controllo super LV/pannello di controllo super

Il pannello di controllo super/controllo super LV elenca le impostazioni di scatto e i relativi valori correnti. Utilizzate il pannello di controllo super durante l'inquadratura degli scatti nel mirino e il pannello di controllo super LV quando inquadrare gli scatti nel monitor ("live view").

- Nella modalità di scatto fotografica, premendo il pulsante  si passa dalla fotografia nel mirino alla fotografia in live view.

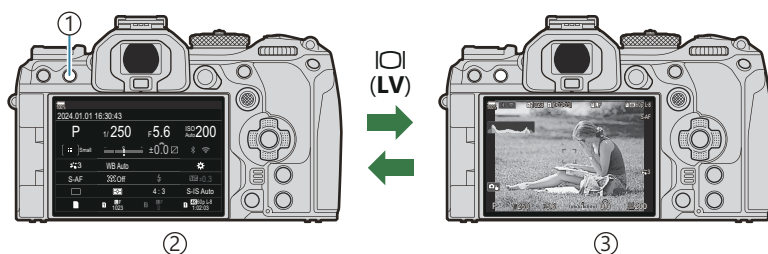

- ① Pulsante  (LV)
- ② Fotografia con mirino (il monitor si spegne quando il mirino è acceso)
- ③ Fotografia Live View

Pannello di controllo super (fotografia con mirino)

Quando si inquadrano i soggetti nel mirino, il pannello di controllo super LV viene sempre visualizzato sul monitor. Premete il pulsante **OK** per attivare il cursore.

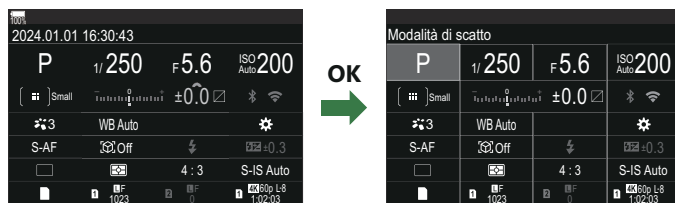

Pannello di controllo super LV (fotografia Live View)

Per visualizzare il pannello di controllo super LV nel monitor, premete il pulsante **OK** durante live view.

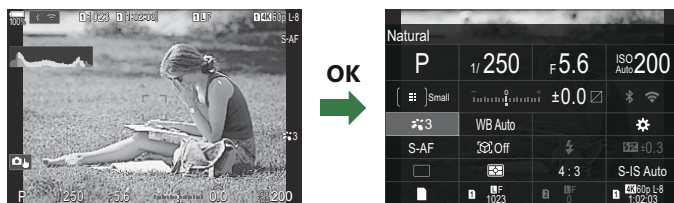

Impostazione con Pannello di controllo super LV/pannello di controllo super

Questa sezione illustra come far funzionare il pannello di controllo super/pannello di controllo super LV usando **[Rilevamento soggetto]** come esempio.

1. Premete il pulsante **OK**.

- Se si preme il pulsante durante live view, il pannello di controllo super LV verrà visualizzato sul monitor.
- Verrà evidenziata l'ultima impostazione utilizzata.



① Cursore

2. Evidenziate gli elementi utilizzando i pulsanti Δ ∇ \triangleleft \triangleright .

- L'impostazione selezionata verrà evidenziata.
- Verrà visualizzato il nome della funzione selezionata.
- Potete inoltre evidenziare gli elementi toccandoli sul display.



3. Ruotate la ghiera anteriore/posteriore per modificare l'impostazione evidenziata.

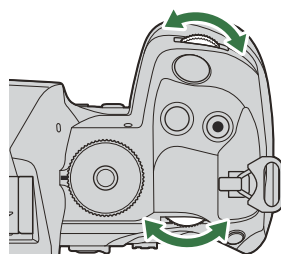

- Premete il pulsante di scatto a metà per salvare l'impostazione corrente e tornare al display di ripresa.

In questo manuale, la procedura per cambiare un'impostazione usando un pulsante diretto è mostrata come segue.

Pannello di controllo super

- **OK** → Rilevamento soggetto

Opzioni aggiuntive

Premendo il pulsante **OK** o toccando la voce del Passaggio 2 vengono visualizzate le opzioni per l'impostazione evidenziata. Potete inoltre configurare gli elementi toccandoli sul display. In alcuni casi, è possibile configurare ulteriori opzioni.

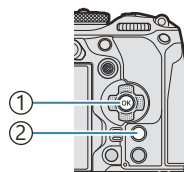

- ① Pulsante **OK**
- ② Pulsante **INFO**



①



②



③

- ① Display pannello di controllo super LV/pannello di controllo super
- ② Display menu di selezione
- ③ Display Impost. dettagli

Impostazioni disponibili nel pannello di controllo super LV/controllo super





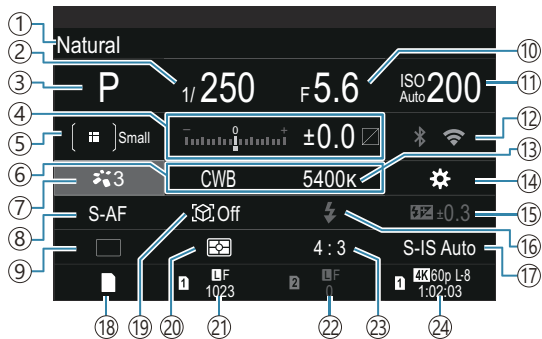



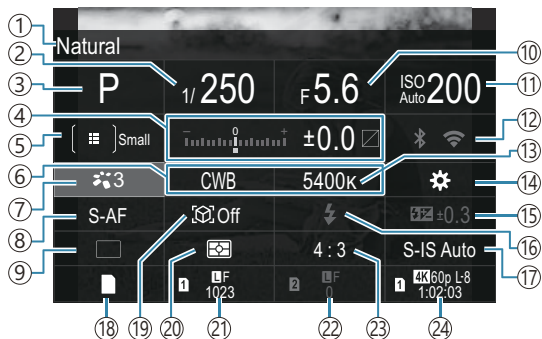



modalità di scatto fotografica

Pannello di controllo super



Pannello di controllo super LV



- ① Nome dell'opzione attualmente selezionata
- ② Tempo di posa (P.59, P.64)
- ③ Modalità di scatto (P.59)
- ④ Compensazione dell'esposizione/Controllo alte luci e ombre (P.162 / P.360)
- ⑤  Modal. target AF (P.113)
- ⑥  Bilanciamento del bianco (P.241)
- ⑦  Modalità foto (P.233)
- ⑧  Modalità AF (P.106)
- ⑨ Drive (Scatto in sequenza/autoscatto) (P.201)
- ⑩ Valore diaframma (P.59, P.62)
- ⑪  Sensibilità ISO (P.177)
- ⑫ Wi-Fi/Bluetooth (P.444)
- ⑬  Temperatura cromatica \checkmark C (P.241)
- ⑭  Funzione pulsanti (P.349)
- ⑮ Controllo dell'intensità del flash (P.195)
- ⑯ Modalità flash (P.190)
- ⑰  Stabilizzatore d'immagine (P.216)
- ⑱ Salva impostazioni  (P.407)
- ⑲ Rilevamento soggetto (P.128)
- ⑳ Esposizione (P.169)
- ㉑ Slot 1  Qualità delle immagini, numero di fotografie memorizzabili (P.224, P.571)
- ㉒ Slot 2  Qualità delle immagini, numero di fotografie memorizzabili (P.224, P.571)
- ㉓ Rapporto di aspetto (P.231)
- ㉔  Qualità video, tempo di registrazione disponibile. (P.225, P.574)

Modalità di registrazione video

Pannello di controllo super LV

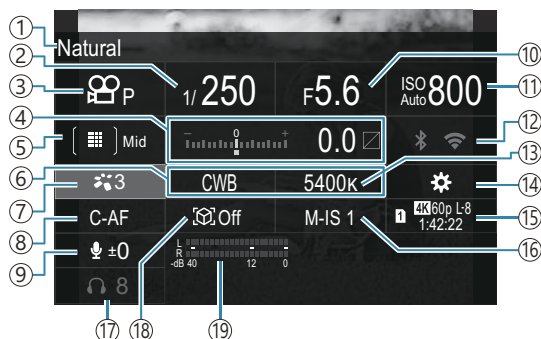

- | | |
|--|--|
| ① Nome dell'opzione attualmente selezionata | ⑩ Valore dell'apertura (P.84) |
| ② Tempo di posa (P.84) | ⑪ Sensibilità ISO (P.177) |
| ③ Modalità (Modalità di esposizione (Modalità esposizione video) (P.84) | ⑫ Wi-Fi/Bluetooth (P.444) |
| ④ Compensazione dell'esposizione/Controllo alte luci e ombre (P.162 / P.360) | ⑬ Temperatura cromatica (P.241) |
| ⑤ Modal. target AF (P.113) | ⑭ Funzione pulsanti (P.349) |
| ⑥ Bilanciamento del bianco (P.241) | ⑮ Qualità video, tempo di registrazione disponibile. (P.225, P.574) |
| ⑦ Modalità foto (P.233) | ⑯ Stabilizzatore d'immagine (P.216) |
| ⑧ Modalità AF (P.106) | ⑰ Volume cuffie (P.87) |
| ⑨ Livello registrazione suono (P.87) | ⑱ Rilevamento soggetto (P.128) |
| | ⑲ Misuratore registraz. suono (P.87) |

Uso del menu

Operazioni possibili con i menu

Oltre alle opzioni di ripresa e riproduzione, i menu contengono opzioni che permettono di personalizzare il funzionamento e la visualizzazione e di configurare la fotocamera.

Ci sono diverse schede che rappresentano categorie di funzioni, e le funzioni correlate sono contenute in ogni pagina.

Uso dei menu

| | |
|----------------------|---|
| Ghiera anteriore | Selezionare una scheda. |
| ◀▶/Ghiera posteriore | Selezionare una pagina. |
| △▽ | Muovere il cursore. |
| Pulsante OK | Confermare un'impostazione/procedere alla schermata successiva. |
| Pulsante MENU | Annullare un'operazione/tornare alla schermata precedente. |

La spiegazione seguente utilizza [AF Modalità AF] come esempio.

1. Premete il pulsante **MENU** per visualizzare i menu.

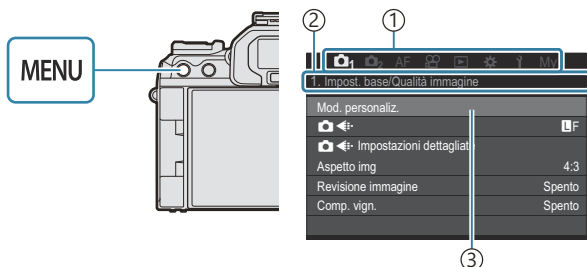

- ① Scheda
- ② Titolo pagina
- ③ Cursore

2. Usate la ghiera anteriore per selezionare la scheda desiderata.

- [AF Modalità AF] si trova nella scheda [AF]. Ruotate la ghiera anteriore fino a quando la scheda [AF] non è evidenziata.
- È anche possibile toccare l'icona della scheda per aprirla.

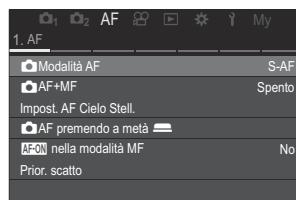

3. Utilizzate $\triangleleft \triangleright$ o la ghiera posteriore per selezionare la pagina desiderata.

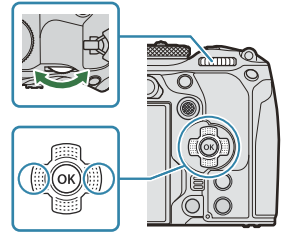

- L'opzione [AF Modalità AF] si trova alla quinta pagina, [5. AF video]. Premete $\triangleleft \triangleright$ o ruotate la ghiera posteriore fino a quando [5. AF video] non è evidenziato.

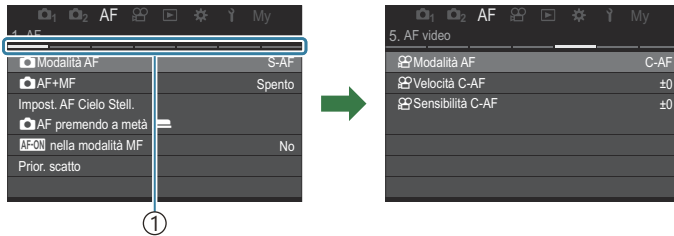

① Guida alle pagine

- Per cambiare pagina potete toccare la guida alle pagine.

4. Evidenziate [AF Modalità AF] usando i pulsanti $\triangle \nabla$ e premete il pulsante OK.

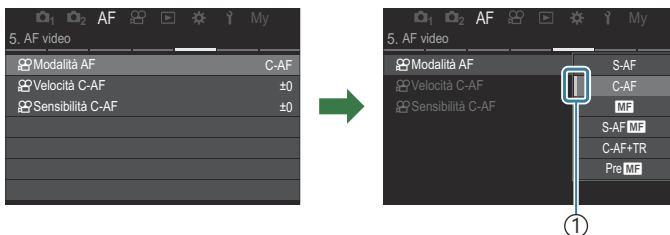
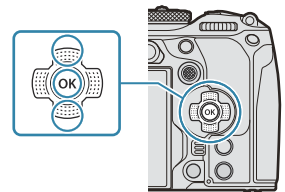

① Viene visualizzata la voce configurata.

5. Usate $\Delta \nabla$ per evidenziare un'opzione e premete il pulsante **OK** per selezionare.
- L'impostazione è confermata.
 - Premendo il pulsante **MENU**, il menu si chiude.
 - La procedura da seguire dopo aver selezionato una voce e aver premuto il pulsante **OK** al punto 4 varia a seconda della voce di menu.
 - Alcune voci del menu richiedono ulteriori impostazioni dopo aver selezionato un'opzione al punto 5.

In questo manuale, la procedura per selezionare le voci di menu è mostrata come segue.

Menu

- **MENU** → **AF** → 5. AF video →  Modalità AF

 Per selezionare i menu potete utilizzare il multi-selettore al posto di $\Delta \nabla \triangleleft \triangleright$.

 Per chiudere il menu, premete il pulsante **MENU**.

 Per le impostazioni predefinite di ciascuna opzione, fare riferimento a "[Impostazioni predefinite](#)" (P.528).

Visualizzare la descrizione di una voce di menu

Quando si preme il pulsante **INFO** mentre è selezionata una voce di menu, viene visualizzata la descrizione del menu.

INFO

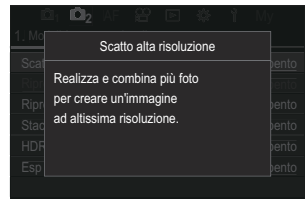
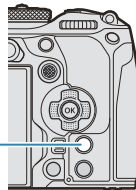

Voci visualizzate in grigio

Se una voce non è attualmente disponibile a causa delle condizioni della fotocamera o di altre impostazioni, viene mostrata in grigio.

Premendo il tasto **OK** mentre è evidenziata una voce disattivata, verrà visualizzato il motivo per cui non può essere configurata.

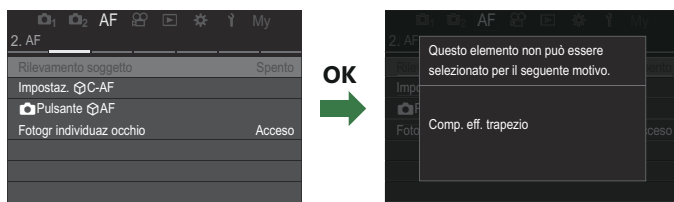

Funzioni di base per la messa a fuoco

Scelta della modalità di messa a fuoco

( Modalità AF /  Modalità AF)

P A S M B 

Potete selezionare un metodo di messa a fuoco (modalità messa a fuoco).

Pulsante

- **AF**  Pulsante →   

Pannello di controllo super

- **OK** →  Modalità AF /  Modalità AF

Menu

- **MENU** → **AF** → 1. AF →  Modalità AF
- **MENU** → **AF** → 5. AF video →  Modalità AF

S-AF (AF singolo)

La messa a fuoco è eseguita una volta quando il pulsante dello scatto viene premuto a metà oppure quando viene premuto il pulsante **AF-ON**. Quando la messa a fuoco è bloccata in modalità immagine viene emesso un suono, l'indicatore di conferma e il crocino AF si illuminano. Quando la messa a fuoco è bloccata in modalità registrazione video, l'indicatore di conferma e il crocino AF si illuminano. Questa modalità è adatta per scattare fotografie di soggetti statici o con un movimento limitato.

C-AF (AF Continuo)

Nella modalità di scatto fotografica, la fotocamera ripete la misurazione della distanza tra il soggetto, la fotocamera e la messa a fuoco mentre il pulsante dell'otturatore rimane premuto a metà o viene premuto il pulsante **AF-ON**. Quando il soggetto è messo a fuoco, l'indicatore di conferma AF si illumina sul monitor e viene emesso un suono quando la messa a fuoco è bloccata alla prima e seconda volta.

Nella modalità di registrazione video, la fotocamera ripete la messa a fuoco sia prima che durante la registrazione.

Questa modalità è adatta quando la distanza dal soggetto continua a cambiare.

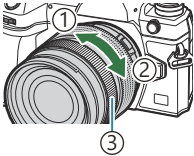
| | | |
|---|--|---|
| <p>MF (messa a fuoco manuale)</p> | <p>Questa funzione consente la messa a fuoco manuale di qualsiasi posizione utilizzando la ghiera di messa a fuoco sull'obiettivo.</p> |  <p>① Vicino ② ∞ ③ Ghiera di messa a fuoco</p> |
| <p>S-AF MF</p> | <p>La fotocamera esegue una messa a fuoco in modalità AF. Potete regolare la posizione di messa a fuoco utilizzando la ghiera di messa a fuoco sull'obiettivo.</p> | |
| <p>C-AF+TR (Tracking AF)</p> | <p>Premete il pulsante di scatto a metà oppure il pulsante AF-ON; la fotocamera segue e mantiene a fuoco il soggetto corrente mentre tenete il pulsante di scatto in questa posizione.</p> <p>Nella modalità di registrazione video, la fotocamera mantiene il tracking AF continuo anche se si rilascia il pulsante prima di iniziare la registrazione. Per interromperla, premete il pulsante OK.</p> <p>Quando iniziate a registrare un video mentre la fotocamera sta eseguendo il tracking del soggetto, questa continuerà.</p> <p>Il Tracking AF funziona sempre durante la registrazione.</p> <ul style="list-style-type: none"> • Durante il Tracking AF, sul soggetto da seguire viene visualizzata una cornice bianca. • Se il soggetto tracciato viene perso, l'inquadratura viene visualizzata in grigio. Rilasciate il pulsante, inquadrare di nuovo il soggetto e premete a metà il pulsante di scatto oppure premete il pulsante AF-ON. <p>👉 Se si seleziona [On2] per [Punto AF], i crocini AF appariranno sulle aree a fuoco al posto di una cornice bianca.</p> <p>⚠️ Quando si utilizza il tracking AF (P.113), non è possibile selezionare [Tutto] per la modal. target AF.</p> <p>⚠️ AF Tracking non può essere usato con:</p> <ul style="list-style-type: none"> - comp. eff. trapezio, scatto alta risoluzione, bracketing di messa a fuoco, stack messa a fuoco, fotografia con timer a intervalli, fotografia HDR, Ripresa ND Live, Ripresa GND Live, compensaz. Fisheye | |
| <p>Pre MF (MF preset)</p> | <p>Durante lo scatto, la fotocamera esegue automaticamente la messa a fuoco su uno dei punti di messa a fuoco preimpostati.</p> | |
| <p>AF (AF Cielo Stellato) (solo durante lo scatto)</p> | <p>Scegliete questa modalità per fotografare le stelle nel cielo notturno. Premere il pulsante AF/ON per mettere a fuoco le stelle. 📖 "Utilizzo di AF cielo stellato" (P.108)</p> | |

ⓘ [S-AF MF] appare solo in [📷 Modalità AF].

Per mettere a fuoco manualmente durante la messa a fuoco automatica quando si riprendono le immagini, utilizzate [📷 AF+MF]. ⓘ “Messa a fuoco automatica e manuale combinata (📷 AF+MF)” (P.121)

ⓘ [C-AF+TR] non appare se è stata selezionata un'impostazione diversa da [Spento] per [Rilevamento soggetto] (P.128).

ⓘ La fotocamera potrebbe non essere in grado di eseguire la messa a fuoco se il soggetto è poco illuminato, oscurato da foschia o fumo o se il contrasto non è sufficiente.

ⓘ La fotocamera potrebbe non essere in grado di rilevare il soggetto in base al tipo di soggetto o alle condizioni di scatto.

ⓘ Quando si usa un obiettivo per il sistema Quattro Terzi, AF non sarà disponibile durante la registrazione di video.

ⓘ La selezione [Modalità AF] non è disponibile quando la ghiera di messa a fuoco dell'obiettivo è in posizione MF e [Operativo] è selezionato per [MF clutch] (P.159) (P.493).

🔧 La leva Fn può essere utilizzata per cambiare rapidamente la modalità AF. ⓘ “Personalizzazione della leva Fn (Impostazioni leva Fn)” (P.368)

🔧 Potete scegliere se mettere a fuoco la fotocamera quando il pulsante di scatto viene premuto a metà. ⓘ “Configurazione del Funzionamento AF quando si preme il pulsante dell'otturatore (📷 AF premendo a metà 📷)” (P.123)

Utilizzo di AF Cielo Stellato

1. Selezionate [📷 AF] per la modalità AF.

2. Premete il pulsante **AF/ON** per avviare l'AF cielo stellato.

- Per interrompere l'AF cielo stellato, premete nuovamente il pulsante **AF/ON**.
- È possibile configurare la fotocamera in modo che l'AF Cielo Stellato si avvii quando si preme a metà il pulsante di scatto. ⓘ “Modifica delle impostazioni di AF Cielo Stellato (Impost. AF Cielo Stellato)” (P.127)
- La fotocamera visualizza [L'AF Cielo Stellato è attivo] durante l'AF cielo stellato. L'indicatore di messa a fuoco (●) viene visualizzato per circa due secondi dopo la messa a fuoco della fotocamera; se la fotocamera non riesce a mettere a fuoco, l'indicatore di messa a fuoco lampeggia per circa due secondi.

3. Premete fino in fondo il pulsante di scatto per scattare l'immagine.

ⓘ La fotocamera non è in grado di mettere a fuoco in ambienti luminosi.

- ⓘ L'AF cielo stellato non può essere utilizzato con Pro Capture.
- ⓘ L'AF Cielo Stellato non può essere utilizzato se si seleziona un'impostazione diversa da **[Spento]** per **[Rilevamento soggetto]** (P.128).
- ⓘ **[☑ Orientamento collegato [::]]** (P.146), **[[::] Impostazioni del loop]** (P.151), **[☑ Limitatore AF]** (P.138), **[Illuminat AF]** (P.144) e **[☑ Scanner AF]** (P.141) sono fissi su **[Spento]** e **[Parte fotogr]** (P.380) è fisso su **[Normale]**.
- ⓘ La messa a fuoco manuale è selezionata quando è collegato un obiettivo Quattro Terzi.
- ⓘ AF Cielo Stellato è disponibile con obiettivi Micro Quattro Terzi OM Digital Solutions o OLYMPUS. Non può tuttavia essere utilizzato con obiettivi con apertura massima superiore a f/5,6. Per ulteriori informazioni, visitate il nostro sito Web.
- ⓘ **[Priorità AF]** (P.127) in **[Impost. AF Cielo Stell.]** offre una scelta di **[Precisione]** e **[Velocità]**. Montate la fotocamera su un treppiede prima di scattare fotografie con **[Precisione]** selezionato.
- ⓘ La scelta dei modi target AF è limitata a **[#]** Piccolo, **[# #]** Medio e **[# # #]** Grande. (P.113).
- ⓘ La fotocamera mette automaticamente a fuoco all'infinito quando si seleziona l'AF cielo stellato.
- ⓘ Quando si seleziona **[On]** per **[Prior. scatto]** in **[Impost. AF Cielo Stellato]**, l'otturatore può essere rilasciato anche quando il soggetto non è a fuoco.

Impostazione di una posizione di messa a fuoco per MF preset

1. Selezionate **[PreMF]** con il pulsante **AF**  e premete il pulsante **INFO**.
2. Premete a metà il pulsante di scatto per mettere a fuoco.
 - La messa a fuoco può essere regolata ruotando la ghiera di messa a fuoco.
3. Premete il pulsante **OK**.

- ⓘ La distanza per il punto di messa a fuoco preimpostato può essere impostata con **[Distanza MF preset]** (P.158).
- ⓘ Inoltre, la fotocamera mette a fuoco alla distanza preimpostata:
 - all'accensione e
 - quando si esce dai menu per passare alla visualizzazione della ripresa.

Regolazione manuale della messa a fuoco durante l'Auto Focus

- Selezionate **[On]** per **[AF+MF]** (P.121) in anticipo. **MF** è visualizzato accanto a **[S-AF]**, **[C-AF]**, **[C-AF+TR]** o **[AF]**.

- 1.** Scegliete una modalità di messa a fuoco contrassegnata dall'icona **MF** (P.106).
 - Quando registrate i video, scegliete **[S-AF MF]**.
- 2.** Premete il pulsante di scatto a metà per mettere a fuoco utilizzando la messa a fuoco automatica.
 - Quando usate **[AF MF]**, premete il pulsante **AF-ON** per avviare AF Cielo Stellato.
- 3.** Tenendo premuto a metà il pulsante di scatto, ruotate la ghiera di messa a fuoco per regolare manualmente la messa a fuoco.
 - Per rimettere a fuoco utilizzando la messa a fuoco automatica, rilasciate il pulsante di scatto e premetelo nuovamente a metà.

ⓘ La regolazione manuale della messa a fuoco durante l'Auto Focus non è disponibile in modalità **[AF MF]**.

🔊 La regolazione manuale della messa a fuoco durante l'Auto Focus è disponibile tramite la ghiera di messa a fuoco sugli obiettivi M.ZUIKO PRO (Micro Quattro Terzi PRO). Per informazioni su altri obiettivi, consultate il nostro sito Web.
- 4.** Premete fino in fondo il pulsante di scatto per scattare l'immagine.

Scelta di un crocino per la messa a fuoco (Punto target AF)

PASMB 

La cornice che mostra la posizione del punto AF viene definita "Crocino AF". Potete posizionare il crocino sopra al vostro soggetto. Per impostazione predefinita, il multi-selettore viene utilizzato per posizionare il crocino AF.

1. Usate il multi-selettore per posizionare il crocino AF.

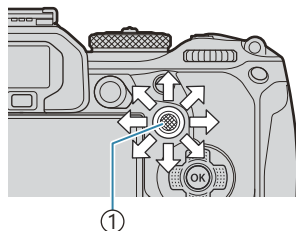

① Multi-selettore

- Il crocino AF viene visualizzato all'inizio dell'operazione.
- Per selezionare il centro del crocino AF, premete il multi-selettore o tenete premuto il pulsante **OK**.



 Potete scegliere se la selezione del crocino AF debba "includere" i bordi del display (P.151).

2. Rilasciate il pulsante di scatto.

- Il display della selezione del target AF si cancella dal monitor quando il pulsante di scatto viene premuto a metà.
- Il fotogramma AF viene visualizzato nella posizione del crocino AF selezionato.

 È possibile riposizionare il crocino AF durante la messa a fuoco quando **[C-AF]** o **[C-AF MF]** è selezionato in modalità scatto fotografico.

 È inoltre possibile riposizionare il crocino AF durante la registrazione di video.



 Il numero e la dimensione dei crocini AF varia a seconda delle impostazioni di scatto.

☞ Quando è selezionato **[On]** per **[Pad crocino AF]** (P.153), potete riposizionare il crocino AF usando i comandi touch del monitor mentre inquadrare il soggetto nel mirino.

Sceita di una modalità target AF (Modal. target AF)

PASMB 

Pulsante

-  (mantenere premuto) e 

Pannello di controllo super





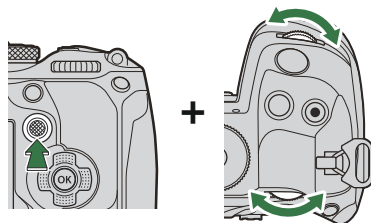

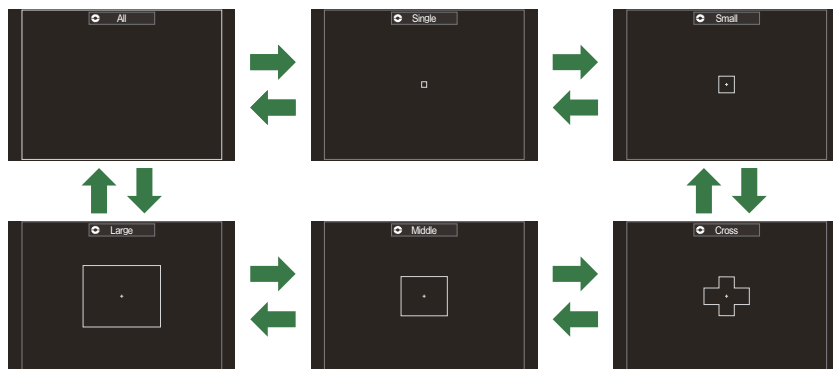

- OK → Modal. target AF

1. Tenete premuto il multi-selettore mentre ruotate la ghiera anteriore o posteriore.



- La fotocamera scorre tra le modalità target AF come mostrato.



- ⓘ Quando utilizzate  AF (P.106), potete selezionare solo  Piccolo,  Medio e  Grande.
- ⓘ Le uniche opzioni disponibili durante la registrazione dei video sono  Piccolo,  Medio,  Grande e  Tutto.
- 🔗 Le modalità del target AF da visualizzare possono essere selezionate in [\[Kimpostazioni !\[\]\(6e4300834dbb8f2ec4c16f3b0737400c_img.jpg\) Impostazioni Modal. target AF\] \(P.116\).](#)

Tutto

La fotocamera sceglie il crocino utilizzato per la messa a fuoco tra i crocini disponibili.

- La fotocamera sceglie tra 1053 (39 × 27) crocini durante la fotografia e tra 741 (39 × 19) crocini in modalità video.

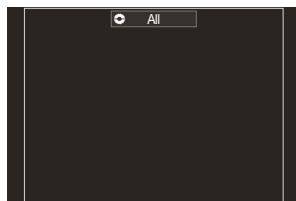

[·] Singolo

Consente di selezionare un crocino singolo di messa a fuoco.

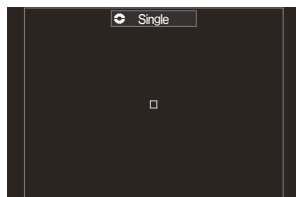

[#] Piccolo

Selezionate un gruppo di crocini di piccole dimensioni. La fotocamera sceglie il crocino utilizzato per la messa a fuoco all'interno del gruppo selezionato.

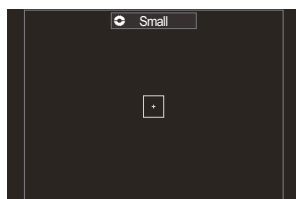

[#] Crocino

Selezionate un gruppo di crocini disposti a croce. La fotocamera sceglie il crocino utilizzato per la messa a fuoco all'interno del gruppo selezionato.

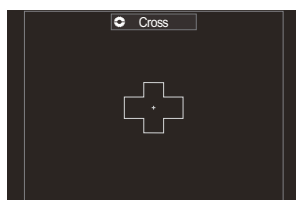

[#] Medio

Selezionate un gruppo di crocini di dimensioni medie. La fotocamera sceglie il crocino utilizzato per la messa a fuoco all'interno del gruppo selezionato.

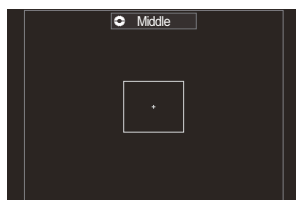

Grande

Selezionate un gruppo di crocini di grandi dimensioni. La fotocamera sceglie il crocino utilizzato per la messa a fuoco all'interno del gruppo selezionato.

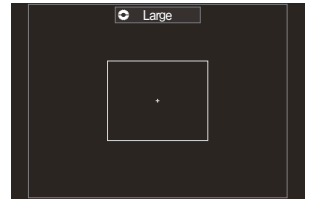



C1- C4 Crocino personalizzato

Potete scegliere le dimensioni del crocino AF e l'incremento (distanza di cui si muove in una volta). Le modalità crocino personalizzato possono essere selezionate quando c'è un segno di spunta (✓) accanto a un crocino personalizzato in [\[Impost. modal target AF\] \(P.116\)](#).

2. Rilasciare il multi-selettore quando viene visualizzata la modalità desiderata.
 - Le opzioni della modalità target AF non verranno più visualizzate.

 Il numero di crocini AF disponibili può essere ridotto, a seconda delle impostazioni di scatto.



 È possibile accedere al crocino AF premendo il multi-selettore. Il multi-selettore può essere configurato utilizzando [\[Upulsante Pulsante Centro\] \(P.367\)](#).

 È possibile selezionare modalità di target AF separate in base all'orientamento della fotocamera.
 “Corrispondenza selezione crocino AF e orientamento della fotocamera ([Orientamento collegato \[:::\] \(P.146\)](#))

 Le seguenti impostazioni di messa a fuoco possono essere richiamate contemporaneamente con la leva **Fn**. È possibile assegnare impostazioni separate alle posizioni *1+*2 della leva **Fn**. Utilizzate questa opzione per correggere rapidamente le impostazioni in base alle condizioni di ripresa.

- [\[Modalità AF\] \(P.106\)](#), [\[Modal. target AF\] \(P.113\)](#) e [\[Punto target AF\] \(P.111\)](#)

La leva Fn può essere configurata con la voce [\[Funzione leva Fn\] \(P.369\)](#) o [\[Funzione leva Fn\] \(P.370\)](#).

 È possibile correggere le impostazioni del crocino AF per [\[C-AF\]](#).  [\[C-AF Center Priority\] \(P.135\)](#)

 Potete selezionare opzioni diverse per la fotografia e la modalità video.

Impostazione delle opzioni per le modal. target AF (Impost. modal target AF)

PASMB 

Specificate quali opzioni vengono visualizzate quando si imposta la modalità target AF .

Menu

- **MENU** → **AF** → 6. Oper. e impost. target AF →  Impost. modal target AF

1. Selezionate le modalità target AF che volete visualizzare e mettete un segno di spunta (✓) accanto ad esse.
 - Selezionate un'opzione con Δ ∇ e premete il tasto **OK** per mettere un segno di spunta (✓) accanto ad essa.
Per rimuovere la spunta, premete nuovamente il pulsante **OK**.

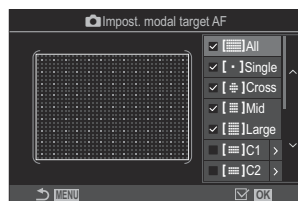

 Schermata di Impost. modal target AF

Tutto, [·] Singolo, Incrociato, Medio, Grande

Se mettete un segno di spunta (✓) accanto a un'opzione, questa verrà visualizzata come opzione quando selezionerete il target AF.

C1– C4

Se mettete un segno di spunta (✓) accanto a un'opzione, questa verrà visualizzata come opzione quando selezionerete il target AF.

Premete \triangleright per configurare le dimensioni del crocino AF e l'incremento (distanza di cui si muove in una volta).



| Voce | Orizzontale | Verticale |
|------------|---|--|
| Dimensioni | 12 tipi (1 / 3 / 5 / 7 / 9 / 11 / 15 / 19 / 23 / 27 / 33 / 39) Commutate usando <◀▶ o la ghiera anteriore. | 10 tipi (1 / 3 / 5 / 7 / 9 / 11 / 15 / 19 / 23 / 27) Commutate usando ▲▼ o la ghiera anteriore. |
| Azione | 8 tipi (da 1 a 8) Commutate usando <◀▶ o la ghiera anteriore. | 5 tipi (da 1 a 5) Commutate usando ▲▼ o la ghiera anteriore. |

Premete il pulsante **INFO** per passare dalle maiuscole alle minuscole e ai simboli.

Crocino AF zoom/zoom AF (Super Spot AF)

PASMB 

È possibile ingrandire il display durante lo scatto. Per una maggiore precisione durante la messa a fuoco, ingrandite l'area di messa a fuoco. A rapporti di zoom più elevati, è possibile mettere a fuoco aree più piccole rispetto al crocino di messa a fuoco standard. Potete riposizionare l'area di messa a fuoco come desiderato durante lo zoom.

Pulsante

- Pulsante a cui è assegnato 

 Per poter utilizzare Super Spot AF, è necessario utilizzare **[Funzione pulsante] (P349)** per assegnare **[Q] (P351)** a un controllo della fotocamera.

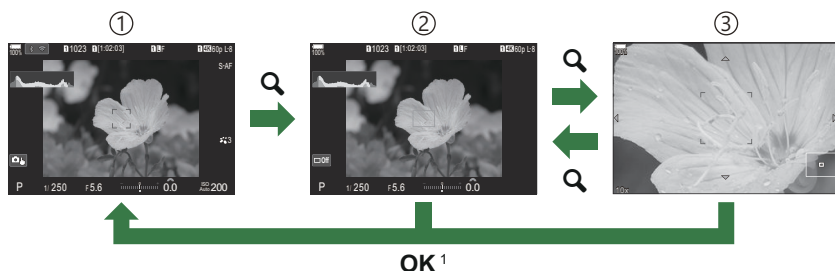

- ① Display di fotografia
- ② Visualizzazione crocino di zoom AF
- ③ Visualizzazione zoom AF

1 È inoltre possibile tornare alla visualizzazione di ripresa tenendo premuto il pulsante a cui è stato assegnato **[Q]** (Ingrandisci) invece del pulsante **OK**.

1. Premete il pulsante a cui è stata assegnato **[Q]** (Ingrandisci)

- Verrà visualizzato il riquadro di zoom.

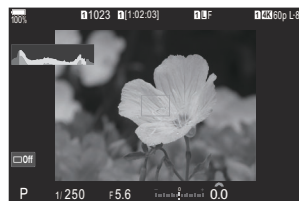

2. Posizionate il riquadro usando il multi-selettore.

- Per centrare nuovamente il riquadro, premete il multi-selettore o tenete premuto il pulsante **OK**.
- Potete posizionare l'inquadratura anche con il tastierino freccia (Δ ∇ \triangleleft \triangleright).

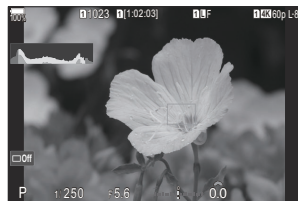

3. Regolate le dimensioni del riquadro dello zoom per scegliere il rapporto di zoom.

- Premete il pulsante **INFO**, quindi utilizzate i pulsanti Δ ∇ o il selettore anteriore o posteriore per correggere le dimensioni della cornice dello zoom.
- Premete il pulsante **OK** per accettare e uscire.

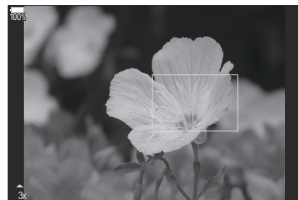

4. Premete il pulsante a cui è stata assegnato [Q]

- La fotocamera ingrandirà l'area selezionata per riempire il display.
- Usate la ghiera anteriore o posteriore per ingrandire o ridurre.
- Usate il multi-selettore per far scorrere il display.
- Utilizzate Δ ∇ \triangleleft \triangleright per scorrere il display.
- Se la modalità di scatto è **M** (manuale) o **B** (bulb) e non è selezionato [ISO Auto] è possibile premere il pulsante **INFO** durante lo zoom per scegliere l'apertura o il tempo di posa.
- Premete il pulsante **Q** per tornare all'inquadratura zoom.
- Premete il pulsante **OK** per terminare lo zoom di messa a fuoco.
- È anche possibile terminare lo zoom di messa a fuoco tenendo premuto il pulsante **Q**.



Visualizzazione della regolazione dell'esposizione per le modalità **M** e **B**

- ① Lo zoom di messa a fuoco si applica solo al display. Le foto scattate con la fotocamera non sono interessate.
- ① Lo zoom AF non funziona durante la visualizzazione dello zoom e quando si usa un obiettivo con sistema Quattro Terzi.
- ① Quando [🔍 **Teleconverter digitale**] è [On] in modalità di registrazione video, la fotocamera non può eseguire lo zoom.
- 👉 Le immagini possono anche essere scattate durante la visualizzazione dello zoom fotogrammi AF e dello zoom AF.
- 👉 Per la messa a fuoco e lo zoom potete utilizzare i comandi a sfioramento. 🖱️ "Scatto con controllo touch screen" (P55)

🔗 Potete configurare la fotocamera in modo che esca dallo zoom di messa a fuoco quando il pulsante di scatto viene premuto a metà per mettere a fuoco. 🖱️ ["Scelta del comportamento da tenere quando si preme il pulsante di scatto durante lo zoom Live View \(Mod. Close Up LV\)" \(P.375\)](#)

Funzioni per la configurazione delle modalità di messa a fuoco

Messa a fuoco automatica e manuale combinata (📷 AF+MF)

PASMB 



Dopo aver messo a fuoco con l'Auto Focus, è possibile regolare manualmente la messa a fuoco mantenendo premuto a metà il pulsante di scatto e ruotando la ghiera di messa a fuoco. Passate dalla messa a fuoco automatica a quella manuale a vostro piacimento o regolate la messa a fuoco manualmente dopo aver messo a fuoco con l'Auto Focus.

🔗 La procedura varia in base alla modalità AF selezionata (P.106).

Menu

- MENU → AF → 1. AF → 📷 AF+MF

| | |
|--------|---|
| On | <p>La messa a fuoco manuale è abilitata durante l'Auto Focus. MF è visualizzato accanto a [S-AF], [C-AF], [C-AF+TR] o [📷AF].</p> <ul style="list-style-type: none">• Se è selezionato [S-AF MF], dopo la messa a fuoco con AF singolo, è possibile mantenere premuto il pulsante di scatto a metà o premere il pulsante AF-ON e regolare manualmente la messa a fuoco. In alternativa, è possibile passare alla messa a fuoco manuale ruotando la ghiera di messa a fuoco mentre la fotocamera mette a fuoco. La messa a fuoco può anche essere regolata manualmente mentre l'otturatore è aperto e durante la fotografia sequenziale.• Se è selezionato [C-AF MF] o [C-AF+TR MF], è possibile passare alla messa a fuoco manuale ruotando la ghiera della messa a fuoco mentre la fotocamera mette a fuoco in modalità AF continuo e AF tracking continuo. Premete il pulsante di scatto a metà oppure premere il pulsante AF-ON una seconda volta per rimettere a fuoco utilizzando l'Auto Focus. La messa a fuoco può anche essere regolata manualmente mentre l'otturatore è aperto e durante la fotografia sequenziale.• Quando è selezionato [📷AF MF], è possibile regolare manualmente prima o dopo la messa a fuoco utilizzando [📷] AF. |
| Spento | La messa a fuoco manuale è disabilitata durante l'Auto Focus. |

- ⓘ La regolazione manuale della messa a fuoco durante la fotografia sequenziale non è disponibile nella modalità [SH1] o [ProCap SH1].
- 🔧 L'Auto Focus con messa a fuoco manuale è disponibile anche quando la messa a fuoco automatica è assegnata ad altri controlli della fotocamera.  ["Modificare i ruoli dei pulsanti\(impostazioni pulsanti\)" \(P.349\)](#)
- 🔧 La ghiera di messa a fuoco dell'obiettivo può essere utilizzata per interrompere l'Auto Focus solo quando vengono utilizzati gli obiettivi M.ZUIKO PRO (Micro Quattro Terzi PRO). Per informazioni su altri obiettivi, consultate il nostro sito Web.
- 🔧 In modalità **B** (bulb), la messa a fuoco manuale è controllata dall'opzione selezionata per [**Posa Bulb/Time**].

Operazioni di Funzionamento AF quando si preme il pulsante dell'otturatore (📷AF premendo a metà 📷)

PASMB 

Potete scegliere se la fotocamera mette a fuoco quando il pulsante di scatto viene premuto a metà.

Menu

- MENU → AF → 1. AF → 📷AF premendo a metà 📷

| | |
|------------------|---|
| S-AF | <p>Impostate il funzionamento AF per quando la modalità AF è [S-AF].</p> <p>[No]: La fotocamera non avvia il funzionamento AF quando il pulsante di scatto viene premuto a metà.</p> <p>[Si]: La fotocamera avvia il funzionamento AF quando il pulsante di scatto viene premuto a metà. Se si preme a metà il pulsante di scatto mentre si preme il pulsante AF-ON, la messa a fuoco automatica continua.</p> |
| C-AF/ C-AF+TR | <p>Impostate il funzionamento AF per quando la modalità AF è [C-AF] o [C-AF+TR].</p> <p>[No]: La fotocamera non avvia il funzionamento AF quando il pulsante di scatto viene premuto a metà.</p> <p>[Si]: La fotocamera avvia il funzionamento AF quando il pulsante di scatto viene premuto a metà. Se si preme a metà il pulsante di scatto mentre si preme il pulsante AF-ON, la messa a fuoco automatica continua.</p> |

Auto Focus con il pulsante AF-ON

P A S M B 

la fotocamera avvia il funzionamento dell'AF quando viene premuto il pulsante **AF-ON**. L'Auto Focus termina quando si rilascia il pulsante **AF-ON**. Quando premete il pulsante **AF-ON** mentre la fotocamera sta eseguendo l'Auto Focus perché il pulsante dell'otturatore è stato premuto a metà, l'Auto Focus proseguirà.

Pulsante

- Pulsante **AF/ON**

 Se viene selezionato **[C-AF]** per **[AF Mode]**, la fotocamera opera in modalità S-AF quando si preme il pulsante **AF-ON** durante la registrazione video. Se si seleziona **[C-AF+TR]**, la fotocamera esegue il tracking AF quando si preme il pulsante **AF-ON**.

Uso della messa a fuoco automatica in modalità manuale (AF-ON in modalità MF)

PASMB 

Potete configurare la fotocamera in modo che metta a fuoco con l'Auto Focus quando si preme il pulsante AF-ON, anche se la modalità AF è [MF] o [Pre MF].

Menu

- MENU → AF → 1. AF → AF-ON in modalità AF

| | |
|----|--|
| No | Se la modalità AF è [MF] o [Pre MF], la fotocamera non mette a fuoco con l'Auto Focus anche quando premete il pulsante AF-ON. |
| Sì | Se la modalità AF è [MF] o [Pre MF], la fotocamera mette a fuoco con l'Auto Focus in modalità [S-AF] anche quando premete il pulsante AF-ON. |

Configurazione del funzionamento della fotocamera quando non è in grado di mettere a fuoco il soggetto (Priorit. scatto)

PASMB 

Potete scegliere se la fotocamera debba scattare una foto quando non può mettere a fuoco il soggetto con l'Auto Focus.

Menu

- MENU ➔ AF ➔ 1. AF ➔ Prior. scatto

| | |
|------------------|---|
| S-AF | <p>Impostate il funzionamento della fotocamera per quando la modalità AF è [S-AF] e non è possibile mettere a fuoco il soggetto con l'Auto Focus.</p> <p>[Spento]: se la fotocamera non riesce a mettere a fuoco il soggetto con l'Auto Focus, l'otturatore non può essere rilasciato anche quando il pulsante di scatto viene premuto completamente. Se il flash è configurato per scattare, l'otturatore non può essere rilasciato finché il flash non è carico.</p> <p>[On]: l'otturatore viene rilasciato quando il pulsante di scatto viene premuto completamente, anche se la fotocamera non riesce a mettere a fuoco il soggetto con l'Auto Focus.</p> |
| C-AF/ C-AF+TR | <p>Impostate il funzionamento della fotocamera per quando la modalità AF è [C-AF] o [C-AF+TR] e non è possibile mettere a fuoco il soggetto con l'Auto Focus.</p> <p>[Spento]: se la fotocamera non riesce a mettere a fuoco il soggetto con l'Auto Focus, l'otturatore non può essere rilasciato anche quando il pulsante di scatto viene premuto completamente. Se il flash è configurato per scattare, l'otturatore non può essere rilasciato finché il flash non è carico.</p> <p>[On]: l'otturatore viene rilasciato quando il pulsante di scatto viene premuto completamente, anche se la fotocamera non riesce a mettere a fuoco il soggetto con l'Auto Focus.</p> |



Modifica delle impostazioni di AF Cielo Stellato (Impost. AF Cielo Stellato)

PASMB 

Potete configurare il funzionamento della funzione AF Cielo Stellato.

Menu

- MENU ➔ AF ➔ 1. AF ➔ Impost. AF Cielo Stell.

| | |
|----------------|---|
| Priorità AF | <p>[Precisione]: dà priorità alla precisione rispetto alla velocità. Usate un treppiede.</p> <p>[Velocità]: dà priorità alla velocità di messa a fuoco rispetto alla precisione.</p> |
| Attivazione AF | <p>[]: mette a fuoco con l'Auto Focus mentre il pulsante dell'otturatore è premuto a metà.</p> <p>[AF-ON]: mette a fuoco con l'Auto Focus mentre il pulsante AF-ON è premuto.</p> <p>[AF-ON Avvio/Stop]: La messa a fuoco inizia quando il pulsante AF-ON è premuto. Premete di nuovo per interrompere la messa a fuoco.</p> |
| Prior. scatto | <p>[Spento]:</p> <ul style="list-style-type: none">• Se [AF Operation] è impostato su [, l'otturatore non può essere rilasciato nemmeno premendo a fondo il pulsante di scatto, a meno che la fotocamera non sia a fuoco.• Se [AF Operation] è impostato su [AF-ON] e il pulsante AF-ON è premuto, l'otturatore non può essere rilasciato nemmeno premendo a fondo il pulsante di scatto, a meno che la fotocamera non sia a fuoco. <p>Se il pulsante AF-ON non è premuto, potete iniziare a scattare in qualsiasi momento premendo completamente il pulsante di scatto.</p> <ul style="list-style-type: none">• Se [Funzionamento AF] è impostato su [AF-ON Avvio/stop] e si sta eseguendo AF Cielo Stellato, la ripresa non inizia nemmeno premendo a fondo il pulsante di scatto. Se AF Cielo Stellato non viene eseguito, potete iniziare a scattare in qualsiasi momento premendo completamente il pulsante di scatto. <p>[On]: La ripresa inizia quando il pulsante di scatto viene premuto completamente, indipendentemente dall'impostazione di [Funzionamento AF].</p> |

Funzioni per personalizzare il funzionamento AF in base al soggetto







Agganciare la messa a fuoco su soggetti selezionati (Rilevamento soggetto)

PASMB 

Durante la messa a fuoco, la fotocamera è in grado di rilevare i volti e gli occhi delle persone e i soggetti in rapido movimento. Quando si riprendono soggetti in rapido movimento come veicoli sportivi o aerei, la messa a fuoco può essere difficile. Questa funzione permette alla fotocamera di individuare e mettere a fuoco aree specifiche come il conducente o la cabina di pilotaggio.

Menu

- MENU → AF → 2. AF → Rilevamento soggetto

| | |
|--|--|
|  Persona | La fotocamera rileva delle persone. Mantiene la messa a fuoco su elementi come il volto, la testa, gli occhi e la parte superiore del corpo. |
|  Ciclomotori | La fotocamera rileva automobili o motocicli. Mantiene la messa a fuoco su elementi come il telaio (principalmente dei tipi utilizzati negli sport motoristici) o il guidatore. |
|  Aeroplani | La fotocamera rileva aerei ed elicotteri. Mantiene la messa a fuoco su elementi come la fusoliera o la cabina di guida. |
|  Treni | La fotocamera rileva i treni. Mantiene la messa a fuoco su elementi come le auto o il compartimento del guidatore. |
|  Uccelli | La fotocamera rileva degli uccelli. Mantiene la messa a fuoco su elementi come la testa o gli occhi.. |
|  Cani e gatti | La telecamera rileva gatti, cani e animali simili. Mantiene la messa a fuoco su elementi come la testa o gli occhi.. |
| Spento | Selezione del tracking soggetto disattivata. |

- ☞ Quando si seleziona un'impostazione diversa da **[Spento]**, **[AF]** (**[AF ME]**) è impostato su **[S-AF]** (**[S-AF ME]**) e **[C-AF+TR]** (**[C-AF+TR ME]**) è impostato su **[C-AF]** (**[C-AF ME]**).
- ☞ Questa funzione è disabilitata durante la registrazione di video ad alta velocità ([P.227](#)).



Scattare foto usando [Rilevamento soggetto]

1. Puntate la fotocamera al soggetto.

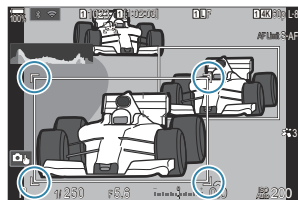
- Quando la fotocamera rileva dei soggetti, sul soggetto che viene messo a fuoco appare una cornice bianca. Sugli altri soggetti appaiono cornici grigie. Sul soggetto che viene messo a fuoco, appare un'ulteriore cornice che circonda la cornice bianca.
- Se la cornice bianca che indica un soggetto da mettere a fuoco non appare, cambiare la dimensione e/o la posizione del crocino AF in modo che copra il soggetto. Quando la modalità target AF è **[Tutto]**, viene messo a fuoco il soggetto più vicino al centro del display.
- Quando la telecamera rileva elementi specifici come gli occhi o la cabina di pilotaggio, appaiono delle piccole cornici bianche anche su di essi. Queste cornici possono essere nascoste dal menu ([P.134](#)).



Selezione soggetto

- Se il soggetto si sposta al di fuori dell'area del crocino AF configurata o se vengono rilevati più soggetti, il riquadro bianco che indica il soggetto da mettere a fuoco potrebbe scomparire o spostarsi su un altro soggetto.
- Il soggetto da mettere a fuoco può essere bloccato (fissato) premendo il pulsante a cui è stata assegnata la funzione **[ Selezione soggetto]** (P.351) in **[Impostazioni pulsanti]** (P.349). Quando è visualizzato il riquadro bianco per la messa a fuoco, premendo il pulsante la fotocamera aggancia quel soggetto come soggetto da mettere a fuoco. Quando il riquadro bianco per la messa a fuoco non è visualizzato, premendo il pulsante la fotocamera seleziona e blocca un soggetto vicino al target AF come soggetto da mettere a fuoco.
- Se vengono rilevati più soggetti, è possibile selezionare e bloccare il soggetto da mettere a fuoco ruotando la ghiera anteriore o posteriore mentre si preme il pulsante.
- Quando vengono rilevati occhi mentre è selezionato **[ Persona]**, è possibile selezionare quale occhio bloccare come soggetto da mettere a fuoco ruotando la ghiera anteriore o posteriore mentre si preme il pulsante.
- Quando il soggetto o l'occhio è bloccato, sullo schermo appare la scritta "Blocco". Mentre è bloccato, è possibile selezionare un altro soggetto o altri occhi spostando il multi-selettore o premendo **△ ▽ ◀ ▶**.
- Per sbloccare la messa a fuoco, premere nuovamente il pulsante a cui è assegnata la funzione, oppure premere il pulsante **OK**. Se il soggetto bloccato viene perso, la messa a fuoco verrà sbloccata.
- È anche possibile toccare per selezionare il soggetto da mettere a fuoco e bloccare o sbloccare la messa a fuoco (P.55).

2. Premete a metà il pulsante di scatto per mettere a fuoco.

- Potete anche mettere a fuoco premendo il pulsante **AF-ON** (P.124).
- Quando la fotocamera mette a fuoco un soggetto, sulla posizione di messa a fuoco appare una cornice verde.
- Quando la telecamera rileva elementi specifici come il conducente o la cabina di pilotaggio, li mette a fuoco.
- Quando si seleziona **[C-AF]** o **[C-AF MF]** come Modalità AF, la fotocamera continuerà a seguire e mettere a fuoco il soggetto con il riquadro bianco su tutto lo schermo, anche se il soggetto è in movimento, fino a quando non si rilascia il pulsante. L'area di tracciamento può essere modificata (P.132).

3. Premete fino in fondo il pulsante di scatto per scattare l'immagine.

- ⚠ La fotocamera potrebbe non essere in grado di rilevare il soggetto in base al soggetto o al filtro artistico selezionato.
- ⚠ La fotocamera potrebbe non essere in grado di rilevare il soggetto in base al tipo di soggetto o alle condizioni di scatto.
- ⚠ Se le foto vengono scattate mentre il soggetto è bloccato (fisso) per la messa a fuoco con SH1 o ProCap SH1 selezionati nella modalità Drive ([P.201](#)), il blocco del soggetto può essere rilasciato.

Configurazione del funzionamento C-AF quando il rilevamento soggetto è attivo

(Impostazioni C-AF)

PASMB 

Configura il funzionamento C-AF quando si riprende con il rilevamento soggetto abilitato.

Menu

- MENU → AF → 2. AF →  Impostazioni C-AF

Area C-AF

Configura l'area all'interno della quale viene eseguito il tracking C-AF quando viene rilevato e messo a fuoco un soggetto specifico per l'acquisizione di immagini fisse.

| | |
|--|---|
| Tutto | Dopo aver messo a fuoco il soggetto una volta, continua a metterlo a fuoco e a tracciarlo nell'intero schermo. |
|  | La fotocamera segue il soggetto messo a fuoco nell'area di destinazione AF selezionata e rimane focalizzata su di esso. |

Area C-AF

Imposta l'area all'interno della quale viene eseguito il tracking C-AF quando viene rilevato e messo a fuoco un soggetto specifico per la registrazione di video.

| | |
|--|---|
| Tutto | Dopo aver messo a fuoco il soggetto una volta, continua a metterlo a fuoco e a tracciarlo nell'intero schermo. |
|  | La fotocamera segue il soggetto messo a fuoco nell'area di destinazione AF selezionata e rimane focalizzata su di esso. |

Assegnazione della priorità di messa a fuoco ai pulsanti (pulsante KVAF)

PASMB 

È possibile configurare punti di messa a fuoco separati per il pulsante di scatto e il pulsante **AF-ON** quando viene rilevato un soggetto.

Menu

- MENU → AF → 2. AF →  Pulsante AF



Selezionate il funzionamento AF se il pulsante dell'otturatore è premuto a metà.

 **Priorità**: Rileva la messa a fuoco del soggetto quando viene rilevato nel punto target AF selezionato.

 **Priorità**: Traccia sempre la messa a fuoco sul punto target AF selezionato.



Selezionate il funzionamento AF se il pulsante **AF-ON** è premuto.

 **Priorità**: Rileva la messa a fuoco del soggetto quando viene rilevato nel punto target AF selezionato.

 **Priorità**: Traccia sempre la messa a fuoco sul punto target AF selezionato.

Configurazione dei display per gli occhi rilevati (Fotogr individuaz occhio)

P A S M B 

Potete scegliere se visualizzare dei piccoli fotogrammi quando la telecamera rileva delle piccole parti come gli occhi e le cabine di pilotaggio.

Menu

- **MENU** ➔ **AF** ➔ 2. AF ➔ Fotogr individuaz occhio

| | |
|---------------|---|
| Spento | Le cornici non sono visualizzate su parti piccole come gli occhi o le cabine di pilotaggio. |
|---------------|---|

| | |
|-----------|---|
| On | Le cornici sono visualizzate su parti piccole come gli occhi o le cabine di pilotaggio. |
|-----------|---|

- Anche se **[Fotogr individuaz occhio]** è impostato su **[Spento]**, la fotocamera mette a fuoco elementi specifici come gli occhi o la cabina di guida quando vengono rilevati.

Priorità crocino centrale C-AF (Priorità centro C-AF)

PASMB 

Quando si mette a fuoco usando l'AF del crocino di gruppo o personalizzato in modalità **[C-AF]** e **[C-AF MF]**, la fotocamera assegna sempre priorità al crocino centrale nel gruppo selezionato per una serie ripetuta di operazioni di messa a fuoco. Solo se la fotocamera non è in grado di mettere a fuoco usando il crocino di messa a fuoco centrale, utilizzerà i crocini circostanti nel gruppo di messa a fuoco selezionato. Questo aiuta a seguire i soggetti che si muovono rapidamente ma in modo relativamente prevedibile. Priorità centro è consigliata per la maggior parte delle situazioni.

Menu



- MENU → AF → 4. AF →  Priorità centro C-AF



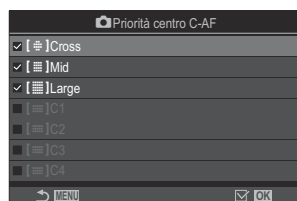

1. Selezionate una modalità target AF per la quale la fotocamera debba assegnare sempre la priorità al crocino centrale per una serie ripetuta di operazioni di messa a fuoco e mettete un segno di spunta (✓) accanto ad essa.

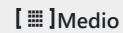
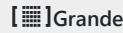
- Selezionate un'opzione con Δ ∇ e premete il tasto **OK** per mettere un segno di spunta (✓) accanto ad essa.
Per rimuovere la spunta, premete nuovamente il pulsante **OK**.



 Schermata Imp. Priorità centro C-AF

| | |
|--|---|
|  Crocino | |
|  Medio | |
|  Grande | |
|  C1 –  C4 | Se si spunta un'opzione (✓), la fotocamera assegna sempre priorità al crocino centrale per una serie ripetuta di operazioni di messa a fuoco quando viene utilizzata la modalità target AF. |

①  –  possono essere selezionati (✓) solo quando la **[Dimensione]** orizzontale o verticale specificata in  –  in  **AF Impostazioni Modal. target AF** (P.116) è pari o superiore a 5.

Sensibilità Tracking C-AF (📷 Sensibilità C-AF/ 👤 Sensibilità C-AF)

P A S M B 👤

Scegliete quanto rapidamente la fotocamera risponde ai cambiamenti della distanza dal soggetto mentre si mette a fuoco con **[C-AF]**, **[C-AF MF]**, **[C-AF+TR]** o **[C-AF+TR MF]** selezionato per **[📷 AF Mode]**, o con **[C-AF]** o **[C-AF+TR]** selezionato per **[👤 Modalità AF]**. Ciò può aiutare la messa a fuoco automatica a individuare un soggetto in rapido movimento o a impedire la messa a fuoco della fotocamera quando un oggetto passa tra il soggetto e la fotocamera.

Menu

- MENU → AF → 4. AF → 📷 Sensibilità C-AF
- MENU → AF → 5. AF video → 👤 Sensibilità C-AF

- Potete scegliere tra cinque livelli (**[📷 Sensibilità C-AF]**) / tre livelli (**[👤 Sensibilità C-AF]**) di sensibilità di tracciamento.
- Più alto è il valore, maggiore è la sensibilità. Scegliete valori positivi per i soggetti che entrano improvvisamente nell'inquadratura, che si allontanano rapidamente dalla fotocamera, che modificano la velocità o che si fermano improvvisamente mentre si muovono verso la fotocamera o si stanno allontanando da essa.
- Più basso è il valore, minore è la sensibilità. Scegliete valori negativi per evitare che la fotocamera rimetta a fuoco quando il soggetto viene brevemente oscurato da altri oggetti o per impedire alla fotocamera di mettere a fuoco sullo sfondo quando non si riesce a mantenere il soggetto nel crocino AF.

Velocità di messa a fuoco C-AF (Velocità C-AF)

PASMB 

Scegliete quanto rapidamente la fotocamera risponde ai cambiamenti della distanza dal soggetto quando è selezionato **[C-AF]** o **[C-AF+TR]** per la modalità di messa a fuoco. Questa funzione può essere utilizzata per regolare il tempo che la fotocamera impiega per rimettere a fuoco quando, ad esempio, si cambia soggetto.

Menu

- **MENU** ➔ **AF** ➔ 5. AF video ➔  Velocità C-AF

- Scegliete tra tre livelli di velocità di messa a fuoco.
- La fotocamera rimette a fuoco più velocemente a +1 e più lentamente a -1. Scegliete -1 per rimettere a fuoco lentamente quando passate a un nuovo soggetto.

Funzioni per modificare il funzionamento della fotocamera per la messa a fuoco

Campo messa fuoco dell'obiettivo (Limitatore AF)

PASMB 

Scegliete l'intervallo in cui la fotocamera metterà a fuoco utilizzando la messa a fuoco automatica. Ciò è efficace in situazioni in cui è presente un ostacolo tra il soggetto e la fotocamera durante l'operazione di messa a fuoco, causando drastici cambiamenti di messa a fuoco. Potete anche usarlo per impedire alla fotocamera di mettere a fuoco gli oggetti in primo piano quando si scatta attraverso una recinzione, una finestra o oggetto simile.

Utilizzo delle impostazioni salvate in [Limitatore AF]

Menu

- MENU → AF → 4. AF →  Limitatore AF

1. Evidenziate **[Limitatore AF]** usando i pulsanti Δ ∇ e premete il pulsante **OK**.
2. Selezionate **[On1]**, **[On2]** o **[On3]** usando i pulsanti Δ ∇ e premete il pulsante **OK**.

| Limitatore AF | |
|------------------|-------------|
| Limitatore AF | Spento |
| Distanza per On1 | 5.0-999.9m |
| Distanza per On2 | 10.0-999.9m |
| Distanza per On3 | 50.0-999.9m |
| Prior. scatto | Accesso |

→ MENU OK



Schermata di configurazione

 Limitatore AF

| | |
|--------|---|
| Spento | La fotocamera non utilizza il range di distanze di messa a fuoco salvato. |
| On1 | La fotocamera utilizza il range salvato in [Distanza per On1] . |
| On2 | La fotocamera utilizza il range salvato in [Distanza per On2] . |
| On3 | La fotocamera utilizza il range salvato in [Distanza per On3] . |

3. Tornate alla schermata di configurazione  Limitatore AF.

 Limitatore AF non è disponibile nelle seguenti situazioni.

- Quando il limitatore di messa a fuoco è attivato sull'obiettivo
- Quando si utilizza il bracketing di messa a fuoco o lo stack messa a fuoco
- Durante la modalità video o durante la registrazione di un video
- Quando **[ AF]** o **[ AF MF]** è selezionato per la modalità di messa a fuoco

Configurazione di [Limitatore AF]

1. Configurate le opzioni.

- Premete $\Delta \nabla$ per selezionare una voce, quindi premete il pulsante **OK** per visualizzare il menu di impostazione.
- Premete nuovamente il pulsante **OK** per tornare alla schermata di configurazione  Limitatore AF.



| | |
|------------------|---|
| Distanza per On1 | Impostate il range delle distanze di messa a fuoco da usare quando è selezionato [On1] . Per cambiare il numero utilizzate $\Delta \nabla$. Usate $\triangleleft \triangleright$ per spostarvi tra le cifre. [000,0] – [999,9m/ft] |
| Distanza per On2 | Impostate il range delle distanze di messa a fuoco da usare quando è selezionato [On2] . Per cambiare il numero utilizzate $\Delta \nabla$. Usate $\triangleleft \triangleright$ per spostarvi tra le cifre. [000,0] – [999,9m/ft] |
| Distanza per On3 | Impostate il range delle distanze di messa a fuoco da usare quando è selezionato [On3] . Per cambiare il numero utilizzate $\Delta \nabla$. Usate $\triangleleft \triangleright$ per spostarvi tra le cifre. [000,0] – [999,9m/ft] |
| Prior. scatto | [Spento] : Soddisfa l'impostazione [Prior. scatto] (P.126). [On] : L'otturatore può ancora essere rilasciato se la fotocamera non è in grado di mettere a fuoco quando si seleziona un'impostazione diversa da [Spento] per [Limitatore AF] . |

-  Le cifre visualizzate in **[Distanza per On1]** – **[Distanza per On3]** sono da considerarsi solo come riferimento.

Scansione obiettivo C-AF (📷Scanner AF)



PASMB 

Scegliete se far eseguire alla fotocamera una scansione di messa a fuoco. Se la fotocamera non è in grado di mettere a fuoco, scansionerà la posizione di messa a fuoco spostando l'obiettivo dalla distanza minima di messa a fuoco all'infinito. È possibile limitare l'operazione di scansione se lo si desidera. L'opzione selezionata ha effetto quando è selezionato [C-AF], [C-AF+TR], [C-AF MF] o [C-AF+TR MF] per  Modalità AF (P.106).

Menu

- MENU → AF → 4. AF → Scanner AF

| | |
|--------|---|
| Spento | La fotocamera non eseguirà la scansione se non è in grado di mettere a fuoco. Ciò impedisce che la messa a fuoco vari a tal punto da perdere di vista il soggetto quando si tenta di seguire oggetti piccoli. |
| On | Quando non riesce a mettere a fuoco, la fotocamera esegue la scansione solo una volta. La fotocamera non eseguirà nuovamente la scansione finché l'operazione di messa a fuoco continua. |

- Indipendentemente dall'opzione selezionata per Scanner AF, la fotocamera eseguirà una scansione una sola volta se non è possibile mettere a fuoco quando [S-AF] o [S-AF MF] è selezionato per  Modalità AF.

Regolazione della messa a fuoco automatica (Correzione AF)

PASMB 

Regolate la messa a fuoco automatica. La messa a fuoco può essere regolata con precisione fino a ± 20 incrementi.

Menu

- MENU → AF → 4. AF →  Correzione AF

ⓘ Normalmente non è necessario regolare la messa a fuoco automatica usando questo elemento. La regolazione della messa a fuoco potrebbe impedire la messa a fuoco normale della fotocamera.

ⓘ La regolazione della messa a fuoco non ha effetto nelle modalità [S-AF] e [S-AF MF].

Usare il valore di regolazione della messa a fuoco salvato

1. Evidenziate [Correzione AF] usando i pulsanti Δ ∇ e premete il pulsante OK.
2. Evidenziate [On] usando i pulsanti Δ ∇ e premete il pulsante OK.

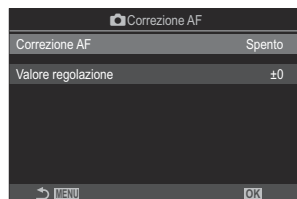

 Schermata di configurazione Correzione AF

| | |
|--------|--|
| Spento | La fotocamera non utilizza il valore di regolazione della messa a fuoco salvato. |
| On | La fotocamera utilizza il valore di regolazione della messa a fuoco salvato. |

3. Tornate alla schermata di configurazione  Correzione AF.

Configurazione di [Correzione AF]

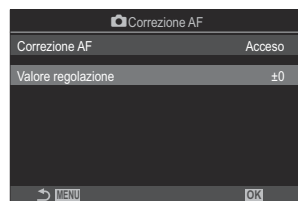

1. Configurate le opzioni.

- Premete $\Delta \nabla$ per selezionare una voce, quindi premete il pulsante **OK** per visualizzare il menu di impostazione.
- Premete nuovamente il pulsante **OK** per tornare alla schermata di configurazione Regolazione messa a fuoco AF.



Valore regolazione

Consente di regolare la messa a fuoco per tutti gli obiettivi. La messa a fuoco può essere regolata con precisione fino a ± 20 incrementi.
[-20] – [±0] – [+20]

-  Potete ingrandire il display usando la ghiera anteriore o il pulsante  per controllare i risultati.
-  Potete scattare un'immagine di prova per controllare i risultati premendo il pulsante di scatto prima di premere il pulsante **OK**.

Assistenza Auto Focus con illuminatore AF (Illuminat AF)

P A S M B 

L'illuminatore AF si accende per agevolare la messa a fuoco in condizioni di scarsa illuminazione.

Menu

- **MENU** ➔ **AF** ➔ 3. **AF** ➔ **Illuminat AF**

| | |
|---------------|---|
| On | L'illuminatore si accende durante la messa a fuoco automatica se il soggetto ha una scarsa illuminazione. |
| Spento | L'illuminatore non si accende se il soggetto ha una scarsa illuminazione. |

🔗 Per utilizzare questa funzione in modalità silenziosa, è necessario configurare l'impostazione **[Impost. silenzio]** (P.210).

Modalità di visualizzazione Target AF (Punto AF)

PASMB 

In modalità Auto Focus, la posizione del soggetto su cui la fotocamera mette a fuoco viene indicata da un crocino di messa a fuoco verde. Questo elemento controlla la visualizzazione del crocino di messa a fuoco.

Menu

- **MENU** ➔ **AF** ➔ 3. Punto AF AF ➔ AF

| | |
|--------|---|
| Spento | Il crocino di messa a fuoco non viene visualizzato. |
| On1 | Il crocino di messa a fuoco viene visualizzato solo brevemente dopo la messa a fuoco della fotocamera. |
| On2 | Dopo che la fotocamera ha messo a fuoco, il crocino AF del cluster è abilitato e la fotocamera visualizza i crocini AF per tutte le aree a fuoco, mentre il pulsante dell'otturatore è premuto a metà oppure è premuto il pulsante AF-ON . |

Funzioni per impostare la posizione di messa a fuoco

Corrispondenza selezione crocino AF e orientamento della fotocamera (📷 Orientamento collegato [⋮])

P A S M B 📹

La fotocamera può essere configurata per cambiare automaticamente la posizione del crocino AF e la modalità target AF quando rileva che è stata ruotata con gli orientamenti Paesaggio (orizzontale) o Ritratto (verticale). Ruotando la fotocamera si modifica la composizione e di conseguenza anche la posizione del soggetto nella cornice. La fotocamera può memorizzare separatamente la modalità target AF e la posizione target AF in base all'orientamento della fotocamera. Quando questa opzione è attiva, [📷 [⋮] Imposta Home] (P.148) può essere utilizzato per memorizzare posizioni home separate per gli orientamenti orizzontale e verticale.

Menu

- **MENU** ➔ **AF** ➔ 6. Oper. e impost. target AF ➔ 📷Orientam. [⋮] collegato

1. Selezionate una funzione con la quale volete salvare impostazioni diverse per l'orientamento Paesaggio e Ritratto e mettete un segno di spunta (✓) accanto ad essa.
 - Selezionate un'opzione con Δ ∇ e premete il tasto **OK** per mettere un segno di spunta (✓) accanto ad essa. Per rimuovere la spunta, premete nuovamente il pulsante **OK**.

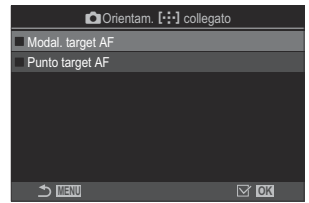

📷 Orientamento collegato
[:::] Schermata di configurazione



| | |
|--------------------------------|--|
| <p>Modal. target AF</p> | <p>Quando mettete un segno di spunta (✓) accanto a questa opzione, la fotocamera salva modalità crocino AF separate (ad esempio, [📐] Tutto, [📏] Small) per l'orientamento orizzontale e verticale.</p> |
| <p>Punto target AF</p> | <p>Quando mettete un segno di spunta (✓) accanto a questa opzione, la fotocamera salva le posizioni del crocino AF per l'orientamento orizzontale e verticale.</p> |

2. Il display ritorna alla schermata di configurazione di 📷Orientam. [:::] collegato.
3. Premete il pulsante **MENU** per tornare alla schermata di ripresa.
4. Scegliete la modalità target AF o la posizione del target tenendo la fotocamera prima con un orientamento e poi con l'altro.
 - Vengono memorizzate impostazioni separate per l'orientamento orizzontale, l'orientamento verticale con la fotocamera ruotata verso destra e l'orientamento verticale con la fotocamera ruotata verso sinistra.



Scelta della posizione Home AF

([] Imposta Home)

PASMB 

Scegliete la posizione iniziale per la funzione [] Home]. La funzione []Home] consente di richiamare una "posizione Home" precedentemente salvata per il crocino AF con la semplice pressione di un pulsante. Questo elemento è usato per scegliere la posizione Home.

Menu

- MENU → AF → 6. Oper. e impost. target AF →  [] Imposta Home

1. Selezionate un'impostazione che desiderate memorizzare nella posizione Home e mettete un segno di spunta (✓) accanto a essa.

- Selezionate un'opzione con Δ ∇ e premete il tasto **OK** per mettere un segno di spunta (✓) accanto ad essa.

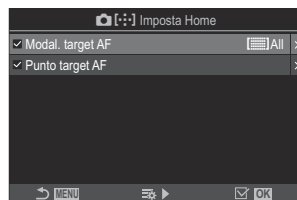

Per rimuovere la spunta, premete nuovamente il pulsante

OK.







| | |
|------------------|--|
| Modal. target AF | Scegliete la modalità target AF della posizione Home. Sono disponibili solo le opzioni selezionate per [ Impostazione Modal. target AF] (P.116) . |
| Punto target AF | Scegliete la posizione del crocino di messa a fuoco della posizione Home. |

2. Premete \triangleright per configurare le opzioni per la voce selezionata.

- Scegliete l'impostazione per la posizione Home
- Se [ Orientamento collegato []] è attivo, verrà richiesto di selezionare l'orientamento orizzontale o verticale (fotocamera ruotata verso sinistra/fotocamera ruotata verso destra) prima di premere il pulsante **OK** per visualizzare le opzioni.

Uso della funzione []Home

La funzione []Home può essere usata nei seguenti modi.

- In **[Funzione pulsante ]** (P.349), assegnare []Home a un pulsante. Quando premete il pulsante, il crocino AF si sposta nella posizione iniziale salvata.
- Selezionate []HP per []Pulsante centro (P.367). Quando premete il multi-selettore, il crocino AF si sposta nella posizione iniziale salvata.







Selezione del crocino AF ([⋮]) Selezione impostazioni schermo)

PASMB 

Scegliete i ruoli riprodotti dalle ghiera anteriore e posteriore o dai pulsanti a freccia durante la selezione del crocino AF. I comandi utilizzati possono essere selezionati in base a come viene utilizzata la fotocamera o al gusto personale.

Menu

- MENU → AF → 6. Oper. e impost. target AF → [⋮] Selezione impostazioni schermo

| | |
|--|--|
|  ghiera | <p>Assegnate dei ruoli alle ghiera anteriore e posteriore.</p> <p>[Spento]: Nessuna.</p> <p>[⏏ Pos]: Posizionate il crocino AF (P.111).</p> <p>[⋮]Mode]: Scegliete la modalità target AF (ad esempio, [📄]Tutto, [📄]Pochi) (P.113).</p> |
| Pulsante  | <p>Assegnate dei ruoli ai pulsanti    .</p> <p>[Spento]: Nessuna.</p> <p>[⏏ Pos]: Posizionate il crocino AF (P.111).</p> <p>[⋮]Mode]: Scegliete la modalità target AF (ad esempio, [📄]Tutto, [📄]Pochi) (P.113).</p> |

Abilitazione dell'inclusione della selezione del crocino AF ([⋮⋮]) Impostazioni loop)

PASMB 

Potete scegliere se la selezione del crocino AF "include" i bordi del display. Potete anche scegliere se avere l'opzione che permette di selezionare  **Tutto** (tutti i crocini) prima che la selezione del crocino AF "includa" il bordo opposto del display.

Menu

- MENU → AF → 6. Oper. e impost. target AF → [⋮⋮] Impostazioni loop

[⋮⋮] Selezione loop

[Spento]: Wrap disattivato. La selezione del crocino rimane all'interno dei bordi del display.

[Loop 1]: se si continua a premere il multi-selettore nella stessa direzione dopo aver raggiunto il bordo del display, verrà selezionato il crocino nella stessa riga o colonna sul bordo opposto.

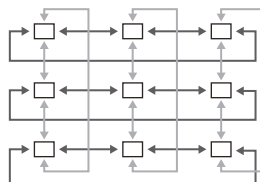

"Loop 1"

[Loop 2]: se si continua a premere il multi-selettore nella stessa direzione dopo aver raggiunto il bordo del display, verrà selezionato il crocino nella riga o colonna successiva sul bordo opposto.

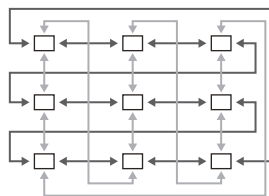







"Loop 2"

Via **Tutto**

[No]: La selezione del crocino non attraversa  **Tutto** (tutti i crocini) prima di spostarsi.

[Si]: Scegliendo **[Loop 1]** o **[Loop 2]** per **[⋮⋮] Selezione loop**, la selezione del crocino attraverserà  **Tutto** (tutti i crocini) prima di spostarsi attorno al bordo opposto.

 Nascondendo  **Tutto** (tutti i crocini) in **[Modal. target AF] (P.116)** si fissa **[Via  **Tutto**]** su **[No]**.

- ⓘ I target AF non si avvolgono durante le riprese, ad esempio quelle in sequenza.
- ⓘ [ **Selezione loop**] è fissato su **[Spento]** durante la registrazione di video e quando è selezionato [ **AF**] o [ **AF MF**] per la modalità di messa a fuoco.



Selezione del crocino AF per fotografia con mirino (Pad crocino AF)

PASMB 

Utilizzate i comandi touch nel monitor per selezionare il crocino AF durante la fotografia tramite mirino. Fate scorrere un dito sul monitor per posizionare il crocino di messa a fuoco mentre visualizzate il soggetto nel mirino.

Menu

- MENU → AF → 6. Oper. e impost. target AF → Pad crocino AF

| | |
|--------|--|
| Spento | I comandi touch del monitor non possono essere utilizzati per la selezione del crocino AF durante la fotografia tramite mirino. |
| On | I comandi touch del monitor possono essere utilizzati per la selezione del crocino AF durante la fotografia tramite mirino. Toccate delicatamente il monitor due volte per abilitare o disabilitare la selezione del crocino AF touch. Quando il crocino raggiunge il bordo del display e potete sollevare e far scorrere il dito di nuovo il crocino AF si sposta dall'altra parte o passa alla modalità  Tutto (tutti i crocini) a seconda dell'impostazione [ Selezione loop] (P.151) . |

 Quando è selezionato **[On]**, i comandi touch possono essere utilizzati anche per posizionare il riquadro dello zoom (P.118).

Altre funzioni utili per la messa a fuoco



Assist Focus manuale (Assist MF)

P A S M B 

Si tratta di una funzione di supporto per la messa a fuoco per MF. Quando l'anello di messa a fuoco viene ruotato, il bordo del soggetto viene migliorato oppure una parte dello schermo viene ingrandita.

Menu

- MENU → AF → 7. MF → Assist MF

| | |
|----------------------|---|
| Ingrandisci | <p>Ingrandisce una parte dello schermo.</p> <p>[Spento]: Visualizzazione normale.</p> <p>[On]: Ingrandisce una parte dello schermo. La parte da ingrandire può essere impostata in anticipo tramite il crocino AF.  "Scelta di un crocino per la messa a fuoco (Punto target AF)" (P.111)</p> |
| Picco | <p>Visualizza contorni definiti in modo chiaro grazie al miglioramento del bordo.</p> <p>[Spento]: Visualizzazione normale.</p> <p>[On]: Visualizza contorni definiti in modo chiaro grazie al miglioramento del bordo. Potete selezionare il colore e l'intensità di potenziamento.  "Opzioni del picco di messa a fuoco (Impostazioni picco)" (P.156)</p> |
| Indic. messa a fuoco | <p>Ruotando la ghiera di messa a fuoco durante la messa a fuoco manuale viene visualizzato un indicatore che mostra la direzione e la rotazione approssimativa necessaria per mettere a fuoco il soggetto.</p> <p>[Spento]: Visualizzazione normale.</p> <p>[On]: Ruotando la ghiera di messa a fuoco durante la messa a fuoco manuale viene visualizzato un indicatore che mostra la direzione e la rotazione approssimativa necessaria per mettere a fuoco il soggetto.</p> |

 Quando si usa Peaking, i bordi dei soggetti piccoli tendono a un miglioramento più evidente. Non vi è alcuna garanzia di messa a fuoco precisa.

- ⚠ Lo zoom di messa a fuoco non è disponibile nelle seguenti circostanze:
- Durante la registrazione di video o quando è selezionato **[C-AF MF]** o **[C-AF+TR MF]** per la modalità di messa a fuoco/ durante una esposizione multipla / quando **[Teleconverter digitale]** è impostato su **[On]** in modalità di registrazione video
- ⚠ Quando si usano obiettivi di terzi con meccanismo clutch di messa a fuoco, la direzione della messa a fuoco e la visualizzazione dell'indicatore di messa a fuoco possono essere invertite. Se ciò accade, cambiare l'impostazione di **[Direz. MF]** (P.160).
- ⚠ Indic. messa a fuoco non può essere visualizzato quando si usa un obiettivo con sistema Quattro Terzi.
- 🔄 Rotare la ghiera anteriore o posteriore per ingrandire o ridurre lo zoom della messa a fuoco.
- 🔄 Premete il pulsante **INFO** per cambiare il colore e l'intensità quando è visualizzato Picco.

Opzioni del picco di messa a fuoco (Impostazioni picco)

PASMB 

Evidenziate gli elementi usando i contorni dei colori. Questo rende gli oggetti a fuoco più facili da vedere durante la messa a fuoco manuale e funzioni simili.

Pulsante

- Pulsante a cui è assegnato **[Picco]** Pulsante → **INFO**

Menu

- **MENU** → **AF** → 7. MF → Impostazioni picco

| | |
|---------------------------|---|
| Colore del picco | Scegliete il colore del picco di messa a fuoco. [Bianco] / [Nero] / [Rosso] / [Giallo] |
| Intensità evidenziaz | Scegliete il livello di picco della messa a fuoco. [Basso] / [Normale] / [Alto] |
| Reg. luminosità immag. | Regolate la luminosità di sfondo per rendere più semplice la messa a fuoco. [Spento] : Visualizzazione normale. [On] : regola la luminosità dello sfondo. |

🔊 Quando è selezionato **[On]** per **[Reg. luminosità immag.]**, la visualizzazione live view potrebbe essere più chiara o più scura della foto finale.

Uso del picco di messa a fuoco

Le seguenti opzioni sono disponibili per l'utilizzo del picco di messa a fuoco.

- **Assegnazione di [Impostazioni picco] a un comando usando [📷 Pulsante funzioni] o [👤 Pulsante funzioni]:**

Il picco di messa a fuoco può essere assegnato a un comando selezionando **[Picco]** per [\[📷 Pulsante funzioni\] \(P.349\)](#) o [\[👤 Pulsante funzioni\] \(P.349\)](#). Premendo il pulsante si attiva il picco di messa a fuoco. **[Picco]** può anche essere selezionato per [\[Multifunzione\] \(P.360\)](#).

- **Uso di [Picco] per [Assist MF]:**

Se **[Picco]** è selezionato per **[Assist MF]**, il picco di messa a fuoco si attiverà automaticamente quando viene ruotata la ghiera di messa a fuoco dell'obiettivo.

🔊 Per visualizzare le opzioni di picco, premete il tasto **INFO**.

Scelta di una distanza di messa a fuoco per MF Preset (Distanza MF preset)

P A S M B 

Impostare la posizione di messa a fuoco per MF preset.
Specificare il numero e l'unità (m o ft).

Menu

• **MENU** → **AF** → 7. MF → Distanza MF preset

- ⓘ Se l'obiettivo è dotato di un limitatore di messa a fuoco, disattivatelo prima di procedere.
- ⓘ Le cifre visualizzate sono da considerarsi solo come riferimento.



Disabilitare MF clutch (MF clutch)

P A S M B 

Disattivate MF Clutch, presente su alcuni obiettivi. Permette di evitare che l'Auto Focus venga disattivato da una rotazione accidentale della ghiera di messa a fuoco.

Menu

- MENU → AF → 7. MF → MF clutch

| | |
|---------------|--|
| Operativo | La fotocamera risponde alla posizione della ghiera di messa a fuoco dell'obiettivo. |
| Non operativo | La fotocamera mette a fuoco in base all'opzione selezionata per [ Modalità AF] / [ Modalità AF], indipendentemente dalla posizione della ghiera di messa a fuoco dell'obiettivo. |

⚠ La messa a fuoco manuale usando la ghiera della messa a fuoco dell'obiettivo non è disponibile quando [**Non operativo**] è selezionato per [**MF clutch**], anche se la ghiera di messa a fuoco dell'obiettivo si trova nel posizione di messa a fuoco manuale.

🔗 Per i dettagli sugli obiettivi dotati di MF clutch, vedete [Obiettivi MF clutch \(P493\)](#).

Direzione messa a fuoco obiettivo (Direz. MF)

PASMB 

Scegliete la direzione verso cui ruotare la ghiera per regolare la messa a fuoco.

Menu

- MENU → AF → 7. MF → Direz. MF



Ruotate la ghiera in senso antiorario per aumentare la distanza di messa a fuoco.



Ruotate la ghiera in senso orario per aumentare la distanza di messa a fuoco.

Ripristino della posizione dell'obiettivo allo spegnimento (Reg. Obiettivo)

P A S M B 

È possibile scegliere di non ripristinare la posizione di messa a fuoco dell'obiettivo quando si spegne la fotocamera. Ciò consente di spegnere la fotocamera senza modificare la posizione di messa a fuoco.

Menu

- **MENU** ➔ **AF** ➔ 7. MF ➔ Reg. Obiettivo

| | |
|--------|---|
| Spento | La posizione di messa a fuoco dell'obiettivo non viene ripristinata quando la fotocamera viene spenta. Gli obiettivi con zoom motorizzato tornano alla posizione in cui erano prima dello spegnimento della fotocamera. |
| On | La posizione di messa a fuoco dell'obiettivo viene ripristinata quando la fotocamera viene spenta. |







Esposizione e misurazione

Controllo dell'esposizione (compensazione dell'esposizione)

PASMB 

L'esposizione selezionata automaticamente dalla fotocamera può essere modificata in base alle proprie intenzioni artistiche. Scegliete valori positivi per rendere le immagini più luminose, valori negativi per renderle più scure.

Pulsante

- In modalità di scatto diverse da **M**: Pulsante  (Compensazione esposizione)    
- In modalità di scatto **M**: Ruotate la ghiera anteriore o posteriore mentre premete il pulsante  (Compensazione dell'esposizione).

Pannello di controllo super

- **OK**  Comp. esposizione.



- ① Negativo (-)
- ② Nessuna compensazione (0)
- ③ Positivo (+)

- Durante le riprese, la compensazione dell'esposizione può essere regolata fino a $\pm 5,0$ EV. Il mirino e la vista live view mostrano gli effetti di valori non superiori a $\pm 3,0$ EV. La barra dell'esposizione lampeggia quando il valore supera $\pm 3,0$ EV.
- Durante la registrazione di video, la compensazione dell'esposizione può essere regolata fino a $\pm 3,0$ EV.
- Durante la registrazione, l'esposizione può essere regolata usando la ghiera anteriore o posteriore o i comandi touch.



- ① Barra dell'esposizione
- ② Valore di compensazione dell'esposizione

🔊 Per visualizzare in anteprima gli effetti della compensazione dell'esposizione in live view, selezionate **[Standard]** per **[Modalità LV]** (P.378) e **[Spento]** per **[Visione notturna]** (P.379).

Regolazione della compensazione dell'esposizione

Modalità P, A e S

In Modalità video, la compensazione dell'esposizione può essere regolata quando si seleziona **[P]**, **[A]** o **[S]** per **[Modalità]** (modalità esposizione video). 🗨️ "Scelta di una modalità di esposizione (Modalità **[Modalità esposizione video]**)" (P.84)

1. Ruotate la ghiera anteriore per regolare la compensazione dell'esposizione.
 - Potete anche scegliere un valore premendo il pulsante **[Z]** e usando i pulsanti **[◀▶]**.
2. Rilasciate il pulsante di scatto.

Modalità M

In modalità di fotografia, selezionate **[P/A/S/M]** per **[ISO-Auto]** (P.182) e **[Auto]** per **[ISO]** (P.177).

In modalità video, la compensazione dell'esposizione può essere regolata quando si seleziona **[M]** per **[Modalità n]** (modalità esposizione video) (P.84. Si deve prima selezionare **[On]** per **[M ISO-Auto]** (P.182) e **[Auto]** per **[ISO]** (P.177).

1. Premete il pulsante **[Z]**, quindi ruotate la ghiera anteriore o posteriore per regolare la compensazione dell'esposizione.

2. Rilasciate il pulsante di scatto.

Ripristinare la compensazione dell'esposizione

Per ripristinare la compensazione dell'esposizione, tenete premuto il pulsante **OK**.

Passi EV per il controllo dell'esposizione (Passo EV)

PASMB 

Scegliete la dimensione degli incrementi usati quando vengono regolati tempo di posa, diaframma, compensazione dell'esposizione e altre impostazioni relative all'esposizione. Scegliete tra 1/3, 1/2 e 1 EV.

Menu

• MENU →  → 4. Esposizione → Passo EV

Regolazione dell'esposizione (Shift esposizione)

PASMB 

Regolate l'esposizione. Utilizzate questa opzione se desiderate che i risultati dell'esposizione automatica siano coerentemente più luminosi o più scuri.

- ⓘ La regolazione normalmente non è richiesta. Utilizzate solo se necessaria. In circostanze normali, l'esposizione può essere regolata utilizzando la compensazione dell'esposizione ([P.162](#))
- ⓘ La regolazione dell'esposizione riduce la quantità di compensazione dell'esposizione disponibile nella direzione (+ o -) in cui l'esposizione è stata regolata.

Menu

• MENU →  → 4. Esposizione → Shift esposizione

| | |
|--|---|
|  (Esposizione digitale ESP) | Impostate la regolazione da usare con il metodo di misurazione  . [-1] – [±0] – [+1] |
|  (esposizione a preferenza) | Impostate la regolazione da usare con il metodo di misurazione  . [-1] – [±0] – [+1] |
|  (misurazione spot) | Impostate la regolazione da usare con il metodo di misurazione  . [-1] – [±0] – [+1] |

Riduzione dello sfarfallio in condizioni di illuminazione a LED (📷Controllo sfarfallio/🎥Controllo sfarfallio)

PASMB 🎥

Potrebbe verificarsi un fenomeno di banding nelle fotografie scattate con illuminazione a LED. Utilizzate [📷Controllo sfarfallio]/[🎥Controllo sfarfallio] per ottimizzare la velocità dell'otturatore mentre sono visualizzate le strisce sul display.

🕒 📷: Questa voce può essere utilizzata in modalità silenziosa e con la ripresa Pro Capture mentre si utilizza la modalità di scatto **S** o **M**.

🎥: Questa voce può essere utilizzata quando [🎥Modalità] (modalità esposizione video) è [S] o [M].

🕒 La gamma di tempi di posa disponibili è ridotta.

Menu

- MENU → 📷 → 4. Esposizione → 📷 Controllo sfarfallio
- MENU → 🎥 → 1. Impost. base/Qualità immagine → 🎥 Controllo sfarfallio

- Se impostato su [On], verrà visualizzato "Controllo sfarfallio".



🕒 Il picco di messa a fuoco e il pannello di controllo super LV non sono disponibili nel display di controllo sfarfallio. Per visualizzare questi elementi, premete prima il pulsante **INFO** per uscire dalla visualizzazione del controllo sfarfallio.

Scelta del tempo di posa

- Scegliete un tempo di posa usando la ghiera anteriore o posteriore o i pulsanti Δ ∇ . Se desiderate, potete selezionare il tempo di scatto tenendo premuto Δ ∇ .
- Potete inoltre ruotare la ghiera anteriore per regolare il tempo di scatto in incrementi di esposizione selezionati per **[Passo EV]** (P.165).
- Continuate a regolare il tempo di posa fino a quando le strisce non sono più visibili sul display.
- L'ingrandimento del display (P.118) facilita il controllo della presenza di bande.
- Premete il pulsante **INFO**; il display cambierà e "Controllo sfarfallio" non verrà più visualizzato. Potete regolare l'apertura e la compensazione dell'esposizione. Per farlo, utilizzate la ghiera anteriore o posteriore o i pulsanti a freccia.
- Premete ripetutamente il pulsante **INFO** per tornare alla visualizzazione del controllo sfarfallio.

Scelta del modo di misurazione della luminosità (esposizione)

PASMB 

È possibile scegliere in che modo la fotocamera misura la luminosità del soggetto.

Pulsante







- Pulsante AF  →    

Pannello di controllo super

- OK → Esposizione

Menu

- MENU →  → 5. Esposizione → Esposizione

| | | | |
|---|--|---|--|
|  | Esposizione digitale ESP | Adatto alla maggior parte delle scene, compresi i soggetti retroilluminati. La fotocamera misura le 324 aree del fotogramma e calcola l'esposizione ottimale prendendo in considerazione la natura della scena. | |
|  | Esposizione a preferenza centrale | Adatto alle composizioni che posizionano il soggetto principale al centro dell'inquadratura. La fotocamera imposta l'esposizione in base al livello di luce medio per l'intero fotogramma assegnando il peso maggiore all'area al centro. |  |
|  | Esposizione Spot | Utilizzate un'area specifica dell'esposizione del soggetto. La fotocamera misura una piccola porzione (circa il 2%) del fotogramma. |  |
|  | Misurazione Spot (Alte Luci) | Aumenta l'esposizione di misurazione spot. Assicura che i soggetti luminosi appaiano luminosi. | |
|  | Misurazione Spot (Ombra) | Diminuisce l'esposizione di misurazione spot. Assicura che i soggetti scuri appaiano scuri. | |

☞ La posizione di esposizione spot può essere impostata al crocino AF selezionato. 🖱️ "Misurazione del crocino di messa a fuoco (🔍Esposizione Spot)" (P.176)

Blocco dell'esposizione (Blocco AE)

P A S M B 

Potete bloccare solo l'esposizione premendo il pulsante **AEL**. Usate questo pulsante quando desiderate regolare la messa a fuoco e l'esposizione separatamente o quando desiderate scattare diverse immagini con la stessa esposizione.

Pulsante

- Pulsante **AEL**

ⓘ Se al pulsante **AEL** stato assegnato un ruolo diverso, è necessario assegnare **[AEL]** (P.351) a un comando tramite **[Funzione pulsante]** (P.349).

🔧 La fotocamera può essere configurata per rilasciare automaticamente il blocco dopo lo scatto.

👉 **[AEL Reset auto.]** (P.173)

- Se premete il pulsante AEL una volta, l'esposizione viene bloccata e viene visualizzato "**AEL**".
- Premete di nuovo il pulsante una volta per rilasciare il blocco AE.
- Il blocco verrà rilasciato ruotando la ghiera modalità, il pulsante **MENU** o il pulsante **OK**.

Misurazione dell'esposizione blocco AE (Esposizione durante)





PASMB 

Scegliete il metodo di misurazione usato per misurare l'esposizione quando l'esposizione è bloccata utilizzando il pulsante AEL.

Menu

- MENU →  → 5. Esposizione → Esposizione durante 

- Consultate la pagina "[Blocco dell'esposizione \(Blocco AE\)](#)" (P.171) per ulteriori informazioni sul blocco AE.

| | |
|---|--|
| Auto | L'esposizione viene misurata usando il metodo selezionato per [Esposizione] (P.169). |
|  (esposizione a preferenza) | La fotocamera imposta l'esposizione in base al livello di luce medio per l'intero fotogramma assegnando il peso maggiore all'area al centro. |
|  (misurazione spot) | La fotocamera misura una piccola porzione (circa il 2%) del fotogramma. |
|  Hi (Misurazione Spot Alte Luci) | Consente di illuminare l'area di misurazione spot, illuminando le alte luci. |
|  Sh (Misurazione Spot Ombra) | Scurisce l'area di misurazione spot, scurendo le alte luci. |

Rilasciare il blocco AE dopo lo scatto (AEL Reset Auto)

PASMB 

Configurare la fotocamera in modo che rilasci automaticamente il blocco dopo lo scatto quando l'esposizione è bloccata con il pulsante **AEL**.

Menu

- MENU →  → 5. Esposizione → **AEL** Reset Auto

No L'esposizione rimane bloccata dopo lo scatto. Premete il pulsante **AEL** per rilasciare il blocco.

Sì Dopo lo scatto, il blocco dell'esposizione viene rilasciato.



 Quando si scattano più foto usando funzioni come lo scatto in sequenza, l'autoscatto personalizzato o la fotografia a intervallo, il blocco dell'esposizione verrà rilasciato dopo aver scattato una serie di foto.

Bloccate l'esposizione quando il pulsante di scatto viene premuto a metà (AEL con a metà)

PASMB 

Configurare la fotocamera in modo che blocchi l'esposizione quando il pulsante di scatto viene premuto a metà.

Menu

- MENU →  → 5. Esposizione → AEL con  a metà

| | |
|-----------|---|
| No | L'esposizione non è bloccata quando il pulsante di scatto viene premuto a metà. L'esposizione è determinata in base alle condizioni di ripresa quando il pulsante di scatto è premuto completamente. |
| Si | L'esposizione è bloccata quando il pulsante di scatto viene premuto a metà. |
| Solo S-AF | L'esposizione viene bloccata quando si preme il pulsante di scatto a metà corsa solo quando la Modalità AF è [S-AF] , [S-AF MF] , [S-AF] o [S-AF MF] . |

- ⓘ Se l'esposizione è bloccata premendo il pulsante AEL, rimane bloccata quando si preme a metà il pulsante di scatto, indipendentemente da questa impostazione.
- 🔗 Se la fotocamera è configurata in modo da non bloccare l'esposizione quando si preme a metà il pulsante di scatto, è possibile scegliere se la fotocamera debba misurare la luminosità per ogni fotogramma durante le riprese in sequenza.  ["Impostazione delle opzioni di misurazione per le riprese in sequenza \(Esposizione durante !\[\]\(b81fe50bc966474a9bf510149094d8e3_img.jpg\)\)"](#) (P.175)

Impostazione delle opzioni di misurazione per le riprese in sequenza (Esposizione durante





PASMB 

Menu

- MENU →  → 5. Esposizione → Esposizione durante 

| | |
|----|--|
| No | La fotocamera misura l'esposizione quando cattura il primo fotogramma e l'esposizione è bloccata durante le riprese in sequenza. |
| Sì | La fotocamera misura la luminosità e determina l'esposizione per ogni fotogramma. |

- ⓘ Se l'esposizione è stata bloccata premendo il pulsante **AEL** (P.171) o premendo a metà il pulsante dell'otturatore (P.174), l'esposizione rimane bloccata durante le riprese in sequenza anche quando **[Esposizione durante **] è impostato su **[Sì]**.
- ⓘ Quando si imposta **[SH1]** o **[ProCap SH1]**, **[Esposizione durante **] è fisso su **[No]**.

Esposizione del target di messa a fuoco (Yesposizione [·] Esposizione spot)

PASMB 

Scegliete se la fotocamera misura il crocino AF corrente quando è selezionato [·] per [Metering]. Le impostazioni possono essere regolate separatamente per evidenziare spot, spot alte luci e spot ombre.

Menu

• MENU →  → 5. Esposizione → [·] Esposizione spot

1. 1 Selezionate un metodo di esposizione con il quale volete che la fotocamera misuri il crocino AF corrente e mettete un segno di spunta (✓) accanto ad esso.
 - Selezionate un'opzione con Δ ∇ e premete il tasto **OK** per mettere un segno di spunta (✓) accanto ad essa. Per rimuovere la spunta, premete nuovamente il pulsante **OK**.

| | |
|---------------|--|
| Spot | Applicato quando [Esposizione] è [·] (Esposizione spot). |
| Alteluci Spot | Applicato quando [Esposizione] è [·Hi] (Esposizione Spot Alte luci). |
| Ombra Spot | Applicato quando [Esposizione] è [·Sh] (Esposizione Ombra Spot). |

- ⚠ L'opzione selezionata ha effetto quando si seleziona [·] (crocino singolo) o [·] (crocino piccolo) come modalità AF target (P.113).
- ⚠ La fotocamera esegue lo zoom sul crocino AF selezionato durante lo zoom della messa a fuoco (P.118).
- ⚠ Non si applica quando si seleziona un'impostazione diversa da [Spento] per [Rilevamento soggetto].
- ⚠ Non si applica quando si seleziona [C-AF+TR] o [C-AF+TR ME] per Modalità AF.

Modifica della sensibilità ISO (ISO)

P A S M B 





Selezionate un valore in base alla luminosità del soggetto. Valori più alti consentono di fotografare scene più scure, ma aumentano anche il "rumore" dell'immagine (mottling). Selezionate **[AUTO]** per consentire alla fotocamera di regolare la sensibilità in base alle condizioni di illuminazione.





Pulsante

- Pulsante ISO →    

Pannello di controllo super

- OK → ISO

ⓘ La sensibilità ISO è fissa ad **[AUTO]** durante la registrazione di video quando è selezionato **[P]**, **[A]** o **[S]** per  **Modalità** (modalità di esposizione video). Impostando **[Modalità ** su **[M]** è possibile selezionare altre opzioni.  "Assegnazione dei ruoli alle ghiera anteriore e posteriore ( Funzione ghiera /  Funzione ghiera)" (P.363)

| | |
|---|--|
| Auto | <p>La sensibilità viene regolata automaticamente in base alle condizioni di scatto. Durante la fotografia, è possibile scegliere i valori massimi e standard della sensibilità ISO. (P.180).</p> <p>È possibile modificare il tempo di posa al quale la sensibilità ISO inizia ad aumentare nelle modalità P e A (P.181).</p> <p>ⓘ Durante la registrazione di video, la sensibilità ISO verrà impostata su valori da ISO 200 a 12800. Quando è selezionato [M] per  Modalità (modalità di esposizione video), i comandi della sensibilità ISO automatica possono essere abilitati selezionando [On] per  ISO-Auto. È inoltre possibile scegliere valori massimi e standard per la sensibilità ISO.  "Impostazione dell'intervallo dei valori di sensibilità ISO selezionati in modalità [Auto] ( ISO-A Max/Default /  ISO-A Max/Default)" (P.180).</p> |
| L80, L100, 200–102400 (scatto fotografico) | <p>Scegliete un valore per la sensibilità ISO. ISO 200 offre un buon equilibrio tra rumore e range dinamico. Scegliete [L100] o [L80] per diaframmi più grandi (numeri f/ più alti) o tempi di posa più lenti. [L80] è equivalente a ISO 80, [L100] a ISO 100.</p> <p>ⓘ [L80] e [L100] sono disponibili con tutti i valori di incremento dell'esposizione.</p> <p>ⓘ [L80] e [L100] riducono il range dinamico.</p> |

- ⓘ La combinazione di valori [📷 ISO] superiori a ISO 16000 con impostazioni che utilizzano l'otturatore elettronico (ad esempio modalità silenziosa o bracketing messa a fuoco) imposta la velocità di sincronizzazione del flash a 1/50 s.
- ⓘ Indipendentemente dal valore selezionato per la sensibilità ISO, la velocità di sincronizzazione del flash per le foto scattate utilizzando bracketing ISO in modalità silenziosa è 1/50 s.
- ⓘ Quando è selezionato [M] per [📷 Mode] (modalità esposizione video), la sensibilità ISO può essere regolata durante la registrazione usando i comandi touch (P.87) o ruotando la ghiera anteriore o posteriore.
- ⓘ Se scegliete [Toni drammatici] o [Acquerello] per la modalità foto durante lo scatto fotografico, la sensibilità non supererà ISO 1600 quando è selezionato [AUTO].
- ⓘ Le seguenti limitazioni si applicano quando è selezionato [M] per [📷 Modalità] (modalità esposizione video), a seconda della modalità foto:
 - [📷 2 OM-Log400], [📷 3 HLG]:
 - Se la velocità dei fotogrammi selezionata per [📷 ⏪] è 23.98p, 24.00p, 25.00p o 29.97p, [Auto] è limitato a sensibilità di ISO 400-6400.
 - Se la velocità dei fotogrammi selezionata per [📷 ⏪] è 50.00p o 59.94p, [AUTO] è limitato a sensibilità di ISO 400-12800.
 - Il valore più basso che può essere selezionato manualmente è ISO 400.
 - [Toni drammatici] / [Acquerello]:
 - [Auto] è limitato a sensibilità di ISO 200-3200.
 - Filtri artistici diversi da [Toni drammatici] / [Acquerello]:
 - Se la velocità dei fotogrammi selezionata per [📷 ⏪] è 23.98p, 24.00p, 25.00p o 29.97p, [Auto] è limitato a sensibilità di ISO 200-3200.
 - Se la velocità dei fotogrammi selezionata per [📷 ⏪] è 50.00p o 59.94p, [AUTO] è limitato a sensibilità di ISO 200-6400.
 - Altre modalità foto:
 - Se la velocità dei fotogrammi selezionata per [📷 ⏪] è 23.98p, 24.00p, 25.00p o 29.97p, [Auto] è limitato a sensibilità di ISO 200-6400.

Passi EV per il controllo della sensibilità ISO (Passo ISO)

PASMB 

Scegliete la dimensione degli incrementi utilizzati quando si regola la sensibilità ISO. Scegliete tra 1/3 e 1 EV.

Menu

- MENU →  → 3. ISO/Riduzione rumore → Passo ISO

Impostazione della gamma dei valori di sensibilità ISO selezionati in modalità [Auto] (📷 ISO-A Max/Default / 📷M ISO-A Max/Default)

P A S M B 

Scegliete la gamma di valori di sensibilità ISO selezionata dalla fotocamera quando **[Auto]** è selezionato per **[📷ISO]** o **[📷MISO]**.

Menu

- MENU → 📷₁ → 3. ISO/Riduzione rumore → 📷ISO-A Max/Default
- MENU → 📷M → 3. ISO/Riduzione rumore → 📷MISO-A Max/Default

| | |
|----------------|--|
| Limite massimo | Scegliete la massima sensibilità selezionata automaticamente dalla fotocamera. Impostate il valore con Δ ∇ o le ghiera anteriori e posteriori. |
| Default | Scegliete la sensibilità predefinita. Impostate il valore con Δ ∇ o le ghiera anteriori e posteriori. |

- Passate da **[Limite super.]** e **[Default]** con \triangleleft \triangleright .

ⓘ Il limite superiore e le impostazioni predefinite variano tra **[📷ISO]** e **[📷MISO]**. Se non è possibile ottenere l'esposizione ottimale nelle condizioni di apertura e tempo di posa, viene applicata una sensibilità inferiore.

Impostazione del tempo di posa al quale la fotocamera aumenta automaticamente la sensibilità ISO (📷 ISO-A Min. S/S)

PASMB 

Selezionate il tempo di posa al quale la fotocamera inizia ad aumentare la sensibilità ISO quando è selezionata l'opzione **[Auto]** **[📷 ISO]**.

Menu

• MENU → 📷₁ → 3. ISO/Riduzione rumore → 📷 ISO-A Min. S/S





| | |
|-------------|---|
| Auto | La fotocamera imposta il valore automaticamente. |
| 1/8000 : 60 | La fotocamera inizia ad aumentare la sensibilità ISO al tempo di posa specificato. Premete il tasto OK , quindi impostate il tempo di posa con Δ ∇ . |

Scelta delle modalità in cui è possibile utilizzare [Auto] per la sensibilità ISO (ISO-Auto / M ISO-Auto)

P A S M B 

Scegliete le modalità in cui **[Auto]** può essere usato per la sensibilità ISO.

Menu

- MENU →  → 3. ISO/Riduzione rumore →  Iso-Auto
- MENU →  → 3. ISO/Riduzione rumore →  M Iso-Auto

ISO Auto

| | |
|---------|---|
| P/A/S | [Auto] può essere usato per la sensibilità ISO quando la modalità di scatto è P, A o S . |
| P/A/S/M | [Auto] può essere usato per la sensibilità ISO quando la modalità di scatto è P, A, S o M . |

M ISO Auto





| | |
|--------|--|
| Spento | [Auto] non può essere utilizzato per la sensibilità ISO quando [Modalità] (P.84) è [M] . |
| On | [Auto] può essere utilizzato per la sensibilità ISO quando [Modalità] (P.84) è [M] . |

Opzioni di riduzione rumore con ISO elevate (Filtro rumore / Filtro rumore)

PASMB 

Riducete gli artefatti dell'immagine ("rumore") in video ripresi con sensibilità ISO elevate. Questo può aiutare a ridurre la "grana" nel video girato in condizioni di scarsa illuminazione. È possibile scegliere la quantità di riduzione del rumore eseguita.

Menu

- **MENU** →  → 3. ISO/Riduzione rumore →  Filtro rumore
- **MENU** →  → 3. ISO/Riduzione rumore →  Filtro rumore

| | |
|---------------------|---|
| Spento | Riduzione rumore disabilitata. |
| Basso/Standard/Alto | Sceglie la quantità di riduzione del rumore eseguita. |

Opzioni di elaborazione dell'immagine (Elabor. ISO bassa)

PASMB 

Scegliete il tipo di elaborazione applicato alle fotografie scattate con sensibilità ISO ridotte e fotografia in sequenza.

Menu

• **MENU** ➔  ➔ 3. ISO/Riduzione rumore ➔ Elabor. ISO bassa

| | |
|-------------------------|---|
| Prior. Drive | L'elaborazione dell'immagine è adattata in modo da non ridurre il numero di immagini che è possibile scattare in un'unica sequenza. |
| Prior. dettaglio | L'elaborazione delle immagini dà la priorità alla qualità dell'immagine. |

 Le fotografie scattate in scatto singolo vengono elaborate in modalità **[Prior. dettaglio]** anche se è selezionato **[Prior. Drive]**.

Opzioni di riduzione del rumore per esposizione prolungata (Rid rumore)

PASMB 

Scegliete se elaborare le foto scattate a tempi di posa lunghi per ridurre gli artefatti dell'immagine ("rumore"). A velocità dell'otturatore basse, il rumore è causato dal calore generato dalla fotocamera stessa. Dopo aver scattato ogni foto, la fotocamera acquisisce una seconda immagine per la riduzione del rumore, provocando un ritardo pari al tempo di posa selezionato prima che sia possibile scattare la foto successiva.

Menu

• MENU →  → 3. ISO/Rid rumore → Rid rumore

| | |
|--------|--|
| Spento | La riduzione del rumore non viene eseguita. |
| On | La riduzione del rumore viene eseguita con tutti i tempi di posa. |
| Auto | La riduzione del rumore viene eseguita automaticamente quando la temperatura interna della fotocamera è elevata. |

- ⓘ Durante la riduzione del rumore, il display della fotocamera mostra il tempo rimanente fino al completamento del processo.
- ⓘ Durante lo scatto in sequenza, **[Spento]** viene selezionato automaticamente e la riduzione del rumore non viene eseguita.
- ⓘ La riduzione del rumore potrebbe non produrre gli effetti desiderati in base al soggetto e alle condizioni di scatto.
- ♿ Per utilizzare questa funzione in modalità silenziosa, è necessario configurare l'impostazione **[Impost. silenzio [♥]]** (P210).

Fotografia con flash

Utilizzo del flash (fotografia con flash)

Quando si utilizza un'unità flash progettata per l'uso con la fotocamera, è possibile scegliere tra varie modalità di scatto per soddisfare le proprie esigenze.

Unità flash progettate per l'uso con la fotocamera

Scegliete un'unità flash in base alle vostre esigenze, tenendo conto di fattori quali la potenza richiesta e se l'unità supporta la fotografia macro. Le unità flash progettate per comunicare con la fotocamera supportano una varietà di modalità flash, tra cui TTL auto e super FP. Le unità flash possono essere montate sulla slitta della fotocamera o collegate usando un cavo (disponibile separatamente) e la staffa del flash. La fotocamera supporta anche i seguenti sistemi di controllo flash wireless:

Fotografia con flash con radio-controllo: Modalità CMD, ⚡ CMD, RCV e X-RCV

La fotocamera controlla una o più unità flash remote tramite segnali radio. Il range di posizioni in cui possono essere posizionate le unità flash aumenta. Le unità flash possono controllare altre unità compatibili o essere dotate di radio-comandi/ricevitori per consentire l'uso di unità che non supportano il controllo radio del flash.

Fotografia con flash con telecomando wireless: Modalità RC

La fotocamera controlla una o più unità flash remote tramite segnali ottici. La modalità flash può essere selezionata tramite i comandi della fotocamera ([P.196](#)).

Caratteristiche disponibili con unità flash compatibili

| Unità flash | Modalità di controllo flash | GN (numero guida, ISO 100) | Sistemi wireless supportati |
|-----------------|--|--|-----------------------------|
| FL-700WR | TTL-AUTO, MANUALE, FP TTL AUTO, FP MANUALE, MULTI, RC, SL MANUALE | GN 42 (75/150 mm ¹) GN 21 (12/24 mm ¹) | CMD, ⚡CMD, RCV, X-RCV, RC |
| FL-900R | TTL-AUTO, AUTO, MANUALE, FP TTL AUTO, FP MANUALE, MULTI, RC, SL AUTO, SL MANUALE | GN 58 (100/200 mm ¹) GN 27 (12/24 mm ¹) | Configuraz. di rifer. |
| STF-8 | TTL-AUTO, MANUALE, RC ² | GN8.5 | RC ² |
| FL-LM3 | Varia in base alle impostazioni della fotocamera. | GN 9,1 (12/24 mm ¹) | RC ² |

1 Lunghezza focale massima dell'obiettivo a cui l'unità può fornire copertura flash (le cifre che seguono la barra obliqua sono lunghezze focali equivalenti a formato 35 mm).

2 Funziona solo come comando (trasmettitore).

Collegamento di unità flash compatibili

I metodi utilizzati per il collegamento e il funzionamento dei flash esterni variano a seconda dell'unità. Per i dettagli, consultate la documentazione fornita con l'unità. Le istruzioni qui riportate si riferiscono all'FL-LM3.

⚠ Verificate che la fotocamera e il flash siano spenti. Il montaggio o la rimozione di un flash mentre la fotocamera o il flash sono accesi può danneggiare l'apparecchio.

1. Rimuovete il coperchio della slitta e collegate il flash.

- Fate scorrere il flash finché il piede non scatta in posizione sul retro della slitta.

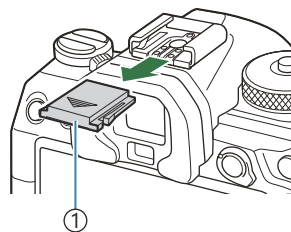

① Protezione slitta di contatto a caldo

2. Posizionate la testa del flash per la fotografia bounce-flash o per l'illuminazione diretta.

- La testa del flash può essere ruotata verso l'alto e verso destra o sinistra.

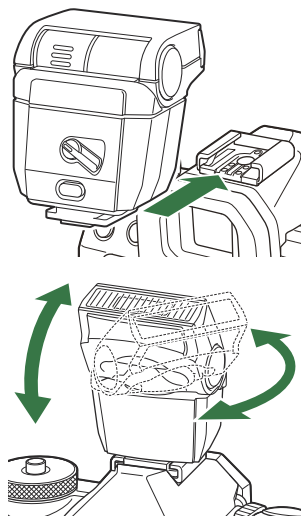

⚠ Notate che la potenza del flash può essere insufficiente per un'esposizione corretta quando si utilizza il flash di rimbalzo.

3. Ruotate la leva **ON/OFF** del flash nella posizione **ON**.

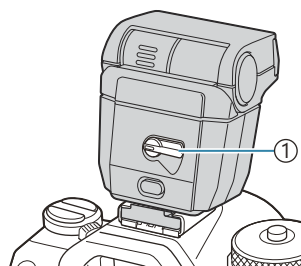

① Leva **ON/OFF**

- Ruotare la leva in posizione **OFF** quando il flash non è in uso.

Rimozione delle unità flash

1. Tenendo premuto il pulsante **UNLOCK**, fate scorrere il flash dalla slitta.

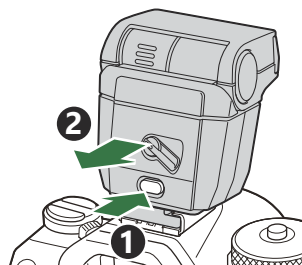

Scelta della modalità flash (Modalità flash)

P A S M B 

Pulsante







-   Pulsante →   

Pannello di controllo super

- OK → Modalità flash

Modalità flash

Le modalità flash che vengono visualizzate variano a seconda della configurazione di [\[Impostazioni modalità flash\]](#) (P.194).

| | | |
|---|---------------------|--|
|  | Fill in | Attiva il flash.  Il tempo di posa può essere impostato su valori compresi tra quelli selezionati per [Mostra limite] (P.198) e [X-Sync.] (P.197). |
|  | Flash Spento | Disattiva il flash.  Il flash non si attiva neanche se l'unità è accesa. |
|  | Lento | Vengono utilizzate velocità dell'otturatore ridotte per acquisire sia il soggetto principale che lo sfondo.  La velocità di scatto è impostata in base al valore di esposizione misurato dalla fotocamera e non è limitato dall'opzione selezionata per [Slow Limit] . |
|  | Manuale | Il flash si aziona al livello selezionato. Appare solo quando è collegato l'FL-LM3. |

Modalità flash e combinazioni di impostazioni

Le modalità flash e le combinazioni di impostazioni richieste per ciascuna di esse sono le seguenti.

Modalità flash: Fill In

Questa opzione è disponibile solo nelle modalità **P/A/S/M/B**.

| [Riduzione occhi rossi] ¹ | [Impostazioni sincro] ¹ | Display del pannello di controllo super | Riduzione occhi rossi | Temporizzazione flash |
|--------------------------------------|------------------------------------|---|-----------------------|--|
| [No] | [Prima tendina] |  | No | Sincronizzazione tendina anteriore |
| | [Seconda tendina] |  | | Sincronizzazione tendina posteriore ² |
| [Sì] | [Prima tendina] |  | Sì | Sincronizzazione tendina anteriore |
| | [Seconda tendina] |  | | Sincronizzazione tendina posteriore ² |

1 Il flash con riduzione degli occhi rossi è impostato in **[Riduzione occhi rossi]** e la temporizzazione del flash è impostata in **[Impostazioni sincro]**.  [\[Impostazioni modalità flash \(P.194\)\]](#)

2 Anche se si è selezionato **[Seconda tendina]** per **[Impostazioni sincro]** se si imposta **[Comp. live]** (P.74) in modalità **B**, il flash scatterà in sincronia con la prima tendina.

 Nelle modalità **P/A/S/M**, la gamma dei tempi di posa disponibili va da 60 s a 1/250 s. La gamma dei tempi di posa disponibili può essere ulteriormente ristretta utilizzando le opzioni del menu.

 [\[⚡ X-Sync.\]](#) (P.197), [\[⚡ Limite lento\]](#) (P.198)

Modalità flash: LENTO

Questa opzione è disponibile solo nelle modalità **P/A**.

| [Riduzione occhi rossi] ¹ | [Impostazioni sincro] ¹ | Display del pannello di controllo super | Riduzione occhi rossi | Temporizzazione flash |
|--------------------------------------|------------------------------------|---|-----------------------|-------------------------------------|
| [No] | [Prima tendina] | Lento | No | Sincronizzazione tendina anteriore |
| | [Seconda tendina] | Lento2 | | Sincronizzazione tendina posteriore |
| [Sì] | [Prima tendina] | Lento | Sì | Sincronizzazione tendina anteriore |
| | [Seconda tendina] | Lento2 | | Sincronizzazione tendina posteriore |

¹ Il flash con riduzione degli occhi rossi è impostato in **[Riduzione occhi rossi]** e la temporizzazione del flash è impostata in **[Impostazioni sincro]**. [\[Impostazioni modalità flash \(P.194\)\]](#)

La gamma dei tempi di posa disponibili va da 60 s a 1/250 s. La gamma dei tempi di posa disponibili può essere ulteriormente ristretta utilizzando le opzioni del menu. [\[X-Sync.\] \(P.197\)](#), [\[Limite lento\] \(P.198\)\]](#)



Modalità flash: Manuale

Appare solo quando è collegato l'FL-LM3. Questa opzione è disponibile solo nelle modalità **P/A/S/M/B**.

| [Riduzione occhi rossi] | [Impostazioni sincro] | Display del pannello di controllo super | Riduzione occhi rossi | Temporizzazione flash |
|--|--|---|-----------------------|------------------------------------|
| (indipendentemente dalle impostazioni) | (indipendentemente dalle impostazioni) | Manual | No | Sincronizzazione tendina anteriore |

👉 Nelle modalità **P/A/S/M**, la gamma dei tempi di posa disponibili va da 60 s a 1/250 s. La gamma dei tempi di posa disponibili può essere ulteriormente ristretta utilizzando le opzioni del menu.

👉 [⚡ X-Sync.] (P.197), [⚡ Limite lento] (P.198)

👉 È possibile selezionare la potenza del flash selezionando [⚡ Manuale] con il pulsante   e premendo il pulsante **INFO**, oppure selezionando [Valore Manuale] dal super pannello di controllo.

- ① In modalità di riduzione occhi rossi, l'otturatore verrà rilasciato circa un secondo dopo il primo flash riduzione occhi rossi. Non spostate la fotocamera fino al completamento della fotografia. Si noti anche che la riduzione occhi rossi potrebbe non produrre i risultati desiderati in alcune condizioni.
- ① Il tempo di posa più veloce disponibile quando si attiva il flash è 1/250 s. Gli sfondi luminosi nelle immagini scattate con il flash potrebbero risultare sovraesposti.
- ① La velocità di sincronizzazione del flash per le modalità silenziose (P.210), Scatto alta risoluzione (P.252 e bracketing messa a fuoco (P.292) è 1/100 s. Inoltre, combinando valori [📷 ISO] superiori a ISO 16000 con impostazioni che utilizzano un otturatore elettronico (ad esempio, la modalità silenziosa o la ripresa con bracketing della messa a fuoco), la velocità di sincronizzazione del flash viene impostata su 1/50 s. La velocità di sincronizzazione del flash viene impostata su 1/50 s anche durante il bracketing ISO. (P.289).
- ① Anche la potenza flash minima disponibile potrebbe essere troppo luminosa a breve distanza. Per evitare la sovraesposizione nelle foto scattate a breve distanza, selezionate la modalità **A** o **M** e scegliete un'apertura più piccola (numero f più alto) o scegliete un'impostazione inferiore per [📷 ISO].

Configurare le modalità flash (Impostazioni modalità flash)

PASMB 

Scegliere quali modalità sono visualizzate nella schermata di selezione della modalità flash.

Menu

- MENU →  → 6. Flash → Impostazioni modalità flash

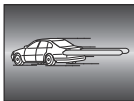
| | |
|------------------------------|---|
| Riduzione occhi rossi | <p>Riduce gli "occhi rossi" nelle foto di ritratti.</p> <p>[No]: la fotocamera non visualizza le modalità Riduzione occhi rossi.</p> <p>[Si]: la fotocamera visualizza le modalità Riduzione occhi rossi.</p> |
| Impostazioni sincro | <p>Scegliete quando il flash deve essere azionato.</p> <p>[Prima tendina]: il flash scatta quando l'otturatore è completamente aperto.</p> <p>[Seconda tendina]: Il flash scatta immediatamente prima della chiusura dell'otturatore. Gli oggetti in movimento sembrano lasciare scie di luce dietro di loro.</p>  |

Regolazione della potenza del flash (Comp. espos. flash)

P A S M B 

Potete regolare la potenza del flash se il soggetto è sovraesposto o sottoesposto anche se l'esposizione nel resto del fotogramma è adeguata.

ⓘ La compensazione del flash è disponibile in modalità diverse da quella manuale.

Pannello di controllo super

- **OK** ➔ Comp. espos. flash.

🔗 Le modifiche all'intensità del flash apportate con l'unità flash esterna vengono aggiunte a quelle apportate con la fotocamera.

Controllo remoto wireless del flash (⚡)

Modalità RC

PASMB 

Regolate le impostazioni per il controllo del flash remoto wireless. Il controllo remoto è disponibile con unità flash opzionali che supportano il controllo remoto wireless ("Flash RC wireless"). Per informazioni sull'uso del controllo remoto del flash senza fili, consultate "[Fotografia con flash con telecomando wireless](#)" (P.500).

Menu

- MENU →  → 6. Flash → ⚡ Modalità RC

| | |
|--------|--|
| Spento | Il controllo del flash remoto è disabilitato. |
| On | Il controllo del flash remoto è attivato. La fotocamera visualizza le impostazioni per il controllo del flash remoto con wireless. |

- Selezionando **[On]** e premendo **OK** nella schermata di standby dello scatto, si visualizza il super pannello di controllo della modalità RC sul monitor della fotocamera. Per visualizzare il pannello di controllo normale, premere il pulsante **INFO**.

Scelta del Velocità di sincronizzazione del flash (⚡ X-Sync.)

P A S M B 

Scegliete il tempo di posa più rapido disponibile per la fotografia con flash.

Scegliete il tempo di posa più rapido disponibile per la fotografia con flash, indipendentemente dalla luminosità del soggetto.

Menu

- MENU →  → 6. Flash → ⚡ X-Sync.

Scelta del tempo di posa minimo (⚡ Limite lento)

P A S M B 

Scegliete il tempo di posa più lento disponibile per la fotografia con flash nelle modalità **P/A**. Questo elemento è usato per selezionare l'impostazione più lenta disponibile per la fotocamera quando si seleziona automaticamente il tempo di posa durante la fotografia con flash, indipendentemente da quanto sia scuro il soggetto.

- **Valori disponibili:** 60 s al valore selezionato per **[X-Sync]**.

 Non ha effetto nelle modalità a sincronizzazione lenta (⚡ Lento, ⚡ Lento2, ⚡ Lento e ⚡ Lento2).

Menu

- MENU →  → 6. Flash → ⚡ Limite lento

Flash e compensazione dell'esposizione



PASMB

Scegliete se la compensazione dell'esposizione viene aggiunta al valore per la compensazione del flash. Per maggiori informazioni sulla compensazione del flash, consultate ["Correggi l'uscita del flash \(Comp. espos. flash\)"](#) (P.195).

Menu

- MENU → → 6. Flash → +

Spento

Le compensazioni di esposizione e flash sono impostate in modo indipendente.

On

Il valore per la compensazione dell'esposizione viene aggiunto al valore di compensazione del flash.

Impostazione del bilanciamento dell'esposizione per la misurazione TTL (Misur flash bilanciato)



PASMB 

Impostate il bilanciamento dell'esposizione da utilizzare quando si usa un flash esterno in modalità di esposizione TTL.

Menu

• MENU →  1 → 6. Flash → Misur. flash bilanciato

| | |
|--------|---|
| Spento | Dà priorità al soggetto durante l'esposizione. |
| On | Dà priorità al bilanciamento tra il soggetto e lo sfondo durante l'esposizione. |

 Quando si seleziona **[On]**, si raccomanda di impostare **[ ISO]** su **[Auto]**.

Scatto in sequenza/autoscatto

Scatto in sequenza/Autoscatto

PASMB 

Regolate le impostazioni per la fotografia in sequenza o con autoscatto. Scegliete un'opzione in base al soggetto. Sono disponibili anche altre opzioni, tra cui le modalità silenziosa e antiurto.

 Fissate in modo stabile la fotocamera su un treppiede per la fotografia con autoscatto.

Pulsante diretto





-   Pulsante   















Pannello di controllo super

- **OK**  Drive (/)

Menu





- **MENU**     7. Modalità Drive  Drive (/)

| | | |
|---|-------------------------------|---|
|  | Singolo | Avanzamento di un singolo fotogramma. La fotocamera scatta una foto ogni volta che si preme il pulsante di scatto fino in fondo. |
|  | In Sequenza | La fotocamera scatta le fotografie a circa 20 fps mentre il pulsante di scatto è premuto fino in fondo. Quando è selezionato [C-AF] , [C-AF MF] , [C-AF+TR] , o [C-AF+TR MF] per [Modalità AF] (P.106), la fotocamera mette a fuoco prima di ciascuno scatto. Se [Esposizione durante  (P.175)] è impostato su [Si] , la fotocamera misurerà la luminosità e determinerà l'esposizione prima di ogni scatto. |
|  SH1 | In sequenza alta velocità SH1 | La fotocamera scatta le fotografie a circa 120 fps mentre il pulsante di scatto è premuto fino in fondo. Messa a fuoco, esposizione e bilanciamento del bianco sono fissi ai valori del primo scatto in ogni serie. |

| | | |
|--|--------------------------------------|---|
|  | <p>In sequenza alta velocità SH2</p> | <p>La fotocamera scatta le fotografie a circa 50 fps mentre il pulsante di scatto è premuto fino in fondo. Quando è selezionato [C-AF], [C-AF^{MF}], [C-AF+TR], o [C-AF+TR^{MF}] per [ Modalità AF] (P.106), la fotocamera mette a fuoco prima di ciascuno scatto.</p> <p>Se [Esposizione durante ] (P.175) è impostato su [Si], la fotocamera misurerà la luminosità e determinerà l'esposizione prima di ogni scatto.</p> |
| <p>ProCap ProCap SH1 ProCap SH2</p> | <p>Pro Capture</p> | <p>L'acquisizione inizia quando il pulsante di scatto viene premuto a metà. La fotocamera inizia a registrare le immagini, comprese quelle catturate mentre il pulsante veniva premuto a metà, quando il pulsante viene premuto fino in fondo (P.212). La messa a fuoco e l'esposizione durante ciascuna modalità ProCap sono le stesse di [] (♥ In Sequenza), [ SH1] (♥ In sequenza alta velocità SH1) e [ SH2] (♥ In sequenza alta velocità SH2).</p> |
| <p> 12s /  12s ♥  12s</p> | <p>Autoscatto 12 secondi</p> | <p>L'otturatore viene rilasciato 12 secondi dopo che il pulsante di scatto è stato premuto fino in fondo. La spia dell'autoscatto si accenderà per circa 10 secondi, quindi inizierà a lampeggiare per circa 2 secondi prima che venga rilasciato l'otturatore. La fotocamera mette a fuoco quando il pulsante di scatto viene premuto a metà.</p> |
| <p> 2s /  2s ♥  2s</p> | <p>Autoscatto 2 secondi</p> | <p>Quando il pulsante di scatto viene premuto fino in fondo, la spia dell'autoscatto inizierà a lampeggiare e verrà scattata una foto dopo circa 2 secondi. La fotocamera mette a fuoco quando il pulsante di scatto viene premuto a metà.</p> |
| <p> C /  C ♥  C</p> | <p>Autoscatto pers.</p> | <p>Regolate le impostazioni dell'autoscatto, compreso il ritardo dell'autoscatto e il numero di scatti alla scadenza del timer (P.207).</p> |

🔗 È possibile scegliere la velocità di avanzamento dei fotogrammi e il numero massimo di scatti per ogni serie (P.205).

🔗 Le voci contrassegnate con **♦** consentono di scattare foto riducendo la piccola quantità di sfocatura causata dal funzionamento dell'otturatore. Utilizzate questa opzione quando anche un leggero movimento della fotocamera può causare sfocature, ad esempio durante la fotografia macro o con teleobiettivo. Questo è configurato quando **[Antiurto **[♦]**]** è impostato su **[On]** in **[Antiurto **[♦]** Impostazioni]** (P.209).

- 🔊 Le voci contrassegnate con ♥ utilizzano l'otturatore elettronico. Utilizzate questa funzione per tempi di posa più veloci di 1/8000, o in situazioni in cui il suono dell'otturatore non sarebbe gradito.
- 🔊 ♥ SH2 e ProCap SH2 possono essere utilizzati solo con obiettivi specifici. Visitate il nostro sito web per ulteriori dettagli.
- 🔊 Per annullare l'autoscatto attivato, premete ▽.
- 🔊 Nelle modalità , ,  e ProCap, la fotocamera visualizza la vista attraverso l'obiettivo durante la ripresa. Nelle modalità ♥ SH1, ♥ SH2, ProCap SH1 e ProCap SH2, visualizza l'inquadratura immediatamente precedente a quella corrente.
- ⚠️ Quando utilizzate ♥ SH2 o ProCap SH2 con **[C-AF]**, **[C-AF MF]**, **[C-AF+TR]** o **[C-AF+TR MF]** selezionato per Modalità AF (P.106) e un valore di apertura superiore a F8, la precisione della messa a fuoco diminuirà. ● F Viene visualizzato un menu nella schermata.
- ⚠️ Nelle modalità ♥ SH1 e ProCap SH1, il limite inferiore della velocità dell'otturatore è 1/15 s.
- ⚠️ Nelle modalità ♥ SH2 e ProCap SH2, il limite inferiore della velocità dell'otturatore è 1/640 s quando **[Fps max]** sotto **[Impost. scatto in sequenza]** è impostato su **[50fps]** e 1/160 s quando è impostato su **[25fps]**, **[16.7fps]** o **[12.5fps]**.
- ⚠️ La velocità di ripresa sarà inferiore quando **[ISO]** è 16000 o superiore.
- ⚠️ Se **[ISO]** è impostato su 16000 o superiore in modalità ♥ , la velocità di sincronizzazione del flash sarà di 1/50 s e la velocità di scatto sarà limitata a un massimo di 10 fps.
- ⚠️ Se vi posizionate di fronte alla fotocamera per premere il pulsante di scatto quando usate l'autoscatto, la fotografia potrebbe risultare non a fuoco.
- ⚠️ La velocità dello scatto in sequenza varia in base all'obiettivo in uso e al fuoco dell'obiettivo di zoom.
- ⚠️ Durante la modalità sequenziale, se l'icona di livello della batteria lampeggia perché il livello di carica è basso. A seconda del livello di carica rimanente della batteria, la fotocamera potrebbe non salvare tutte le immagini.
- ⚠️ Le fotografie scattate nelle modalità silenziosa e pro-capture possono risultare distorte se il soggetto o la fotocamera si sposta durante lo scatto.
- ⚠️ Per utilizzare il flash in modalità di scatto silenzioso, selezionate **[Consenti]** per **[Modalità flash]** in **[Impostazioni ♥ Silenz.]** (P.210).
- ⚠️ La velocità di ripresa può essere inferiore quando si scatta in un luogo buio. È possibile aumentare la velocità di scatto impostando **[Visione notturna]** su **[Spento]**. 🖱️ "Facilitazione della visibilità del display in ambienti bui (**[Visione notturna]**)" (P.379)

Numero di foto che possono essere scattate

La fotocamera mostra il numero di immagini che possono essere memorizzate nel buffer rimanente nei seguenti casi:

- Quando il pulsante di scatto viene premuto a metà, quando il pulsante di scatto viene premuto completamente, quando si scrive sulla scheda SD





Quando diventa **[00]** (rosso), la fotocamera non sarà in grado di registrare l'immagine successiva. Quando le immagini nel buffer vengono scritte sulla scheda, il numero aumenterà e il sistema sarà in grado di registrare immagini.

- ⚠ Non viene visualizzato quando non c'è una scheda nella fotocamera.
- ⚠ Potrebbe non essere visualizzato a seconda delle funzioni in uso.
- 🔄 Il numero è approssimativo e non esatto. Può cambiare a seconda delle condizioni di ripresa.

Configurazione delle funzioni di scatto in sequenza (Impost. scatto in sequenza)

PASMB 

È possibile scegliere quali tipi di modalità di scatto in sequenza vengono visualizzati quando si preme il pulsante   e la velocità massima/numero di fotogrammi per ciascuna modalità di scatto in sequenza.

Menu

- MENU →  → 7. Modalità Drive → Impost. scatto in sequenza

1. Selezionate una modalità di scatto in sequenza che volete visualizzare e mettete un segno di spunta (✓) accanto ad essa.

- Selezionate un'opzione con   e premete il tasto **OK** per mettere un segno di spunta (✓) accanto ad essa.

Per rimuovere la spunta, premete nuovamente il pulsante

OK.

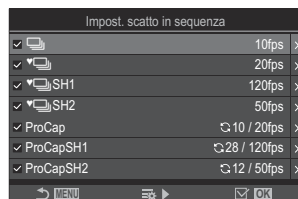

Schermata Impostazioni di scatto in sequenza

  viene visualizzato quando **[Antiurto ]** è impostato su **[On]** in **[Antiurto  Impostazioni]** (P.209).

2. Premete .



3. Configurate le opzioni.

| | |
|--|--|
| <p>Fps max</p> | <p>Impostate la velocità di scatto per la ripresa in sequenza. I numeri indicano le velocità massime approssimative.</p> <p>/ : 1 – 10 fps</p> <p>: 5, 10, 15, 20 fps</p> <p> SH1: 60, 100, 120 fps</p> <p> SH2: 12.5, 16.7, 25, 50 fps</p> <p>ProCap: 5, 10, 15, 20 fps</p> <p>ProCap SH1: 60, 100, 120 fps</p> <p>ProCap SH2: 12.5, 16.7, 25, 50 fps</p> |
| <p>Frame pre-scatto (Solo ProCap/ ProCap SH1/ ProCap SH2)</p> | <p>Impostate il numero di fotogrammi da acquisire prima che il pulsante di scatto venga premuto completamente tra 0 e 99.</p> |
| <p>Limitatore frame</p> | <p>Impostate il numero totale di fotogrammi da 2 a 99 (inclusi i fotogrammi di pre-scatto) da acquisire. Potete limitare il numero di fotogrammi che vengono acquisiti dopo aver premuto completamente il pulsante di scatto. La ripresa si ferma automaticamente quando si raggiunge il limite.</p> <ul style="list-style-type: none"> • Selezionate [Spento] se non volete mettere un limite al numero di fotogrammi. • Per porre un limite al numero di fotogrammi, selezionate il numero e premete il pulsante OK. Appare la schermata di impostazione. Il numero può essere modificato con Δ ∇. • Per le riprese Pro Capture, il numero di fotogrammi include i Frame pre-scatto.. "Ripresa senza rilascio ritardo scatto (Ripresa Pro Capture)" (P.212) |

- ⓘ Quando è abilitato **[HDR]**, **[Stack messa a fuoco]** o **[Focus BKT]**, **[Limitatore frame]** sarà **[Spento]**.
- ⓘ Quando si utilizza SH2 o ProCap SH2, la velocità di ripresa di **[50fps]** può essere configurata solo con obiettivi specifici. Per gli obiettivi compatibili, visitate il nostro sito web.

Configurazione delle funzioni dell'autoscatto (Impost. autoscatto)

PASMB 

Potete scegliere i tipi di autoscatto visualizzati quando premete il pulsante    e cambiare le impostazioni dell'autoscatto, come il tempo di attesa della fotocamera prima di scattare una foto e il numero di fotogrammi acquisiti.

Menu





- MENU →  → 7. Modalità Drive → Impost. autoscatto



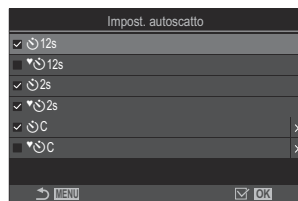

1. Selezionate una modalità di autoscatto che volete visualizzare e mettete un segno di spunta (✓) accanto ad essa.

- Selezionate un'opzione con Δ ∇ e premete il tasto **OK** per mettere un segno di spunta (✓) accanto ad essa.

Per rimuovere la spunta, premete nuovamente il pulsante **OK**.



 [ 12s], [ 2s], e [ C] sono visualizzati quando **[Antiurto **] è impostato su **[On]** [\[Impostazioni antiurto !\[\]\(112442e9d9be8873dce8ff028cbf01fd_img.jpg\)](#)] (P.209).

2. Quando si imposta l'autoscatto personalizzato, selezionare [ C] / [  C] / [  C] (Autoscatto pers.) e premere \triangleright .

3. Configurate le opzioni.

| | |
|--|--|
| Numero di fotogrammi | Scegliete il numero di scatti effettuati allo scadere del timer. |
|  Timer | Scegliete per quanto tempo la fotocamera deve attendere per iniziare a scattare dopo aver premuto fino in fondo il pulsante di scatto. |
| Intervallo tempo | Se il numero di scatti è 2 o più, scegliete l'intervallo tra gli scatti eseguiti allo scadere del timer. |

Ogni fotogramma
AF

[Spento]: se il numero di scatti è 2 o più, la messa a fuoco è bloccata al primo scatto.

[On]: La fotocamera mette a fuoco prima di ogni scatto.

Riprese senza le vibrazioni causate dalle operazioni con il pulsante di scatto (Ipostazioni antiurto [◆]).

PASMB 

Le modalità di scatto antiurto possono essere utilizzate per ridurre la leggera sfocatura causata dal movimento dell'otturatore.

Utilizzate questa opzione quando anche un leggero movimento della fotocamera può causare sfocature, ad esempio durante la fotografia macro o con teleobiettivo.

Menu

- MENU →  → 7. Modalità Drive → Antiurto [◆] Impostazioni

| | |
|-----------------|---|
| Antiurto [◆] | <p>[Spento]: Le modalità di scatto antiurto ([◆□], [◆☰], ecc.) non vengono visualizzate nella schermata di selezione della modalità Drive. Le modalità di scatto normali ([□], [☰], ecc.) sono visualizzate.</p> <p>[On]: Le modalità di scatto antiurto ([◆□], [◆☰], ecc.) vengono visualizzate nella schermata di selezione della modalità Drive. Le modalità di scatto normali ([□], [☰], ecc.) non sono visualizzate.</p> |
| Tempo di attesa | <p>Scegliete per quanto tempo la fotocamera deve attendere per iniziare a scattare dopo aver premuto fino in fondo il pulsante di scatto con modalità di scatto antiurto.</p> <p>[0sec], [1/8sec], [1/4sec], [1/2sec], [1sec], [2sec], [4sec], [8sec], [15sec], [30sec]</p> |

- Verificate che sia presente un segno di spunta (✓) accanto a una modalità di scatto in sequenza con ◆ in **[Impost. scatto in sequenza]** (P.205).
- Selezionate una modalità con ◆ (P.201), premete il pulsante **OK**, quindi scattate. Una volta trascorso il tempo specificato, l'otturatore sarà rilasciato e le foto saranno scattate.



Riprendere senza il rumore di scatto (Silenzioso [♥] Impostazioni)

PASMB 

Nelle situazioni in cui il rumore dell'otturatore potrebbe essere problematico, potete usare le modalità di scatto silenziosa per effettuare scatti senza fare rumore. Un otturatore elettronico è utilizzato per ridurre le minuscole vibrazioni della fotocamera causate dal movimento dell'otturatore meccanico, come nel caso della fotografia antiurto.

Menu

- MENU →  → 7. Modalità Drive → Impostazioni [♥] Silenz.

| | |
|--|---|
| Tempo di attesa | Scegliete per quanto tempo la fotocamera deve attendere per iniziare a scattare dopo aver premuto fino in fondo il pulsante di scatto con modalità di scatto silenziosa. [0sec], [1/8sec], [1/4sec], [1/2sec], [1sec], [2sec], [4sec], [8sec], [15sec], [30sec] |
| Riduzione disturbi | [Spento] : Scatta normalmente. [Auto] : riduce il "rumore" dell'immagine nell'esposizione prolungata durante la fotografia silenziosa. Il suono dell'otturatore potrebbe essere udibile quando la riduzione del rumore è attiva. |
|  | Scegliete se consentire il suono di [] (P.421) come specificato. |
| Illuminat AF | Scegliete se lasciare che [Illuminat AF] (P.144) funzioni come specificato. |
| Modalità flash | Scegliete se lasciare che il flash sia attivato come specificato. |

ⓘ Durante le riprese con Scatto alta risoluzione (P.252), **[]**, **[Illuminat AF]** e **[Modalità flash]** funzionano in modalità **[Consenti]** anche se sono impostati su **[Rifiuta]**.

Se **[Scatto alta risoluzione]** è impostato su **[On ]**, tuttavia, **[Modalità flash]** è fisso su **[ Flash off]**.

- Verificate che sia presente un segno di spunta (✓) accanto a una modalità di scatto in sequenza con ♥ in **[Impost. scatto in sequenza]** (P.205).
- Selezionate una modalità ♥ (P.201), premete il pulsante **OK**, quindi scattate. Il monitor diventa scuro per un breve periodo quando si rilascia l'otturatore. L'otturatore non emette alcun suono.

- ⚠ È possibile non ottenere i risultati desiderati in condizioni di sorgente luminosa con sfarfallio, quale lampade a fluorescenza o a LED, o se il soggetto si muove improvvisamente durante lo scatto.
- ⚠ Il tempo di posa più rapido disponibile quando il flash si attiva è 1/32000 s.
- ⚠ La velocità di sincronizzazione del flash sarà di 1/50 s quando [📷ISO] è 16000 o superiore.

Ripresa senza rilascio ritardo scatto (Ripresa Pro Capture)

PASMB 

L'acquisizione inizia quando il pulsante di scatto viene premuto a metà; nel momento in cui il pulsante viene premuto fino in fondo, la fotocamera inizierà a salvare le ultime n immagini catturate sulla scheda di memoria, dove n è un numero selezionato prima dell'inizio dello scatto. Se il pulsante viene tenuto premuto fino in fondo, lo scatto continuerà fino a quando non viene registrato il numero di immagini selezionato. Usate questa opzione per catturare momenti che andrebbero altrimenti persi a causa della reazione del soggetto o del ritardo dell'otturatore.

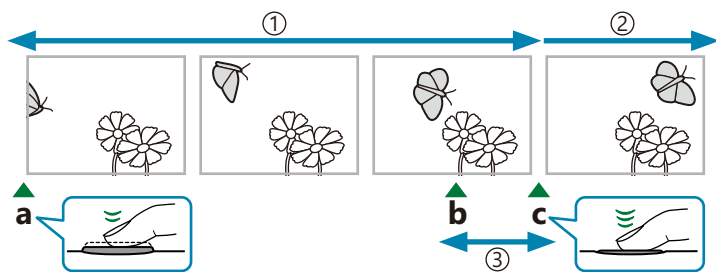

① Fino a 99 fotogrammi

② Lo scatto in sequenza continua

③ Ritardo dell'otturatore

a Pulsante di scatto premuto a metà

b L'attimo che desiderate

c Pulsante di scatto premuto completamente

Pro Capture (ProCap)

Scegliete questa opzione se prevedete che la distanza dal soggetto cambierà durante lo scatto. La fotocamera scatta fino a 20 fps. È possibile catturare un massimo di 99 fotogrammi prima che il pulsante di scatto sia premuto fino in fondo. Quando è selezionato **[C-AF]**, **[C-AF MF]**, **[C-AF+TR]**, o **[C-AF+TR MF]** per **[Modalità AF]** (P.106), la fotocamera mette a fuoco prima di ciascuno scatto.

Pro Capture SH1 (ProCap SH1)

Scegliete questa opzione se è improbabile che la distanza dal soggetto cambi durante lo scatto. La fotocamera scatta fino a 120 fps. È possibile catturare un massimo di 99 fotogrammi prima che il pulsante di scatto sia premuto fino in fondo. La fotocamera utilizza **[S-AF]** quando è selezionato **[C-AF]** o **[C-AF+TR]** per **[Modalità AF]** (P.106) e **[S-AF MF]** quando è selezionato **[C-AF MF]** o **[C-AF+TR MF]**



⚠ Nella modalità **[ProCap SH1]**, il limite inferiore della velocità dell'otturatore è 1/15 s.

Pro Capture SH2 (ProCap SH2)

La fotocamera scatta fino a 50 fps. È possibile catturare un massimo di 99 fotogrammi prima che il pulsante di scatto sia premuto fino in fondo. Quando è selezionato **[C-AF]**, **[C-AF MF]**, **[C-AF+TR]**, o **[C-AF+TR MF]** per **[Modalità AF]** (P.106), la fotocamera mette a fuoco prima di ciascuno scatto.

- ⑦ La modalità **[ProCap SH2]** è disponibile solo con obiettivi specifici. Visitate il nostro sito web per ulteriori dettagli.
- ⑦ Con l'uso della modalità AF **[C-AF]**, **[C-AF MF]**, **[C-AF+TR]** o **[C-AF+TR MF]** (P.106) e un valore di apertura maggiore di F8 in modalità **[ProCap SH2]**, la precisione della messa a fuoco diminuirà.
 - F Viene visualizzato un menu nella schermata.
- ⑦ Nella modalità **[ProCap SH2]**, il limite inferiore della velocità dell'otturatore è 1/640 s quando **[Fps max]** sotto **[Impost. scatto in sequenza]** è impostato su **[50fps]** e 1/160 s quando è impostato su **[25fps]**, **[16.7fps]** o **[12.5fps]**.

Pulsante

-   Pulsante → <|> 

Pannello di controllo super



- **OK** → Drive (/ 

Menu

- **MENU** →  → 7. Modalità Drive → Drive / 

1. Selezionate ProCap, ProCap SH1 o ProCap SH2 e premete il pulsante **OK**.

2. Premete a metà il pulsante di scatto per avviare la ripresa.

- Quando il pulsante di scatto viene premuto a metà, viene visualizzata un'icona di acquisizione (). Se il pulsante viene tenuto premuto a metà per oltre un minuto, l'acquisizione terminerà e l'icona  scomparirà dal display. Premete di nuovo a metà il pulsante di scatto per riprendere a scattare.
- Gli scatti continueranno per tutto il tempo che il pulsante di scatto è premuto fino in fondo, fino al numero di scatti selezionati per **[Limitatore frame]**.

 **[Fps max]**, **[Frame pre-scatto]** e **[Limitatore frame]** possono essere regolati in **[Impost. scatto in sequenza]** (P.205).



3. Premete il pulsante di scatto fino in fondo per iniziare a salvare le immagini sulla scheda di memoria.

- ⓘ Pro Capture non è disponibile mentre la fotocamera è collegata a uno smartphone (Wi-Fi).
- ⓘ Lo sfarfallio dovuto a luci fluorescenti o a grandi movimenti del soggetto possono determinare delle distorsioni nelle immagini.
- ⓘ Durante l'acquisizione, il monitor non diventerà nero e il suono dell'otturatore non sarà udibile.
- ⓘ Il tempo di posa più lento è limitato.
- ⓘ A seconda della luminosità del soggetto e delle opzioni selezionate per **[ISO]** e della compensazione dell'esposizione, la frequenza di fotogrammi del display potrebbe scendere al di sotto di quella selezionata per **[Parte fotogr]** (P.380).

Riduzione del tremolio nelle fotografie (Ripresa anti-sfarfallio)

P A S M B 

È possibile notare un'esposizione irregolare nelle foto scattate con luce tremolante. Quando questa opzione è abilitata, la fotocamera rileva la frequenza dello sfarfallio e regola di conseguenza il tempo di scatto dell'otturatore.

Menu

- MENU →  → 7. Modalità Drive → Ripresa anti-sfarfallio

- Quando è selezionato **[On]** sul display appare "FLK".



- ⚠ La fotocamera potrebbe non essere in grado di rilevare lo sfarfallio con alcune impostazioni. Verrà utilizzata la temporizzazione di rilascio normale se lo sfarfallio non viene rilevato.
- ⚠ La temporizzazione di rilascio normale viene utilizzata con tempi di posa ridotti.
- ⚠ L'attivazione della riduzione dello sfarfallio potrebbe causare un ritardo di rilascio, rallentando la velocità di avanzamento dei fotogrammi durante la fotografia in sequenza.

Stabilizzazione immagine



Riduzione del tremolio della fotocamera

( Stabilizz img /  Stabilizz img)





P A S M B 

Potete ridurre la quantità di oscillazioni e spostamenti che si verificano quando fotografate in condizioni di scarsa luminosità o con ingrandimento.

Pannello di controllo super

- OK →  Stabilizz img /  Stabilizz img

Menu

- MENU →  → 8. Stabilizz img →  Stabilizz img
- MENU →  → 4. Stabilizz img →  Stabilizz img

Stabilizz img

| | |
|----------------------------------|---|
| S-IS Spento (Still-I.S. Spento) | La stabilizzazione immagine è disattivata. Selezionate questa opzione quando usate un treppiede. |
| S-IS Auto (I.S. auto) | La stabilizzazione dell'immagine si applica al movimento su tutti gli assi. Se viene rilevato un movimento di panoramica, la fotocamera sospende automaticamente la stabilizzazione dell'immagine su quell'asse. |
| S-IS1 (I.S. oscill. tutte direz) | La stabilizzazione dell'immagine si applica al movimento su tutti gli assi. |
| S-IS2 (I.S. oscill. verticale) | La stabilizzazione dell'immagine si applica al movimento verticale. Utilizzate quando utilizzate la fotocamera per immagini panoramiche con spostamento nella direzione orizzontale. |
| S-IS3 (I.S. oscill. orizzontale) | La stabilizzazione dell'immagine si applica al movimento orizzontale. Da utilizzare per la panoramica verticale della fotocamera. |

| | |
|----------------------------------|---|
| M-IS Spento (Video-I.S. Spento) | La stabilizzazione immagine è disattivata. |
| M-IS1 (I.S. oscill. tutte direz) | Stabilizzazione elettronica dell'immagine combinata con il movimento del sensore d'immagine controllato da VCM. |
| M-IS2 (I.S. oscill. tutte direz) | Solo il movimento del sensore d'immagine controllato da VCM. La stabilizzazione elettronica dell'immagine non viene eseguita. |

Impostazione dell'opzione dettagliata dello stabilizzatore d'immagine

Quando si utilizzano obiettivi diversi dagli obiettivi con sistema Quattro Terzi o Micro Quattro Terzi è necessario specificare la lunghezza focale dell'obiettivo.

1. Premete il pulsante **INFO** durante la configurazione di **[Stabilizz img]** o **[Stabilizz img]**. Inserite la lunghezza focale con Δ ∇ \triangleleft \triangleright e premete il pulsante **OK**.



| | |
|-------------------------|---|
| Lunghezza focale | Impostate la lunghezza focale dell'obiettivo. Inserite il numero che è stampato sull'obiettivo. [0.1] – [1000.0] mm |
|-------------------------|---|

- ⓘ La stabilizzazione dell'immagine potrebbe non essere in grado di compensare un movimento eccessivo della fotocamera o una velocità dell'otturatore molto bassa. In questi casi, utilizzate un treppiede.
- ⓘ È possibile che rileviate disturbi o vibrazioni quando la stabilizzazione dell'immagine è attiva.
- ⓘ L'impostazione selezionata con l'interruttore di stabilizzazione dell'immagine dell'obiettivo, se presente, ha la priorità su quella selezionata con la fotocamera.
È possibile modificare questa impostazione. ⓘ ["Stabilizzazione per obiettivi IS \(Obiettivi I.S. obiettivo\)" \(P.223\)](#)
- ⓘ **[S-IS Auto]** funziona come **[S-IS1]** quando è selezionato **[On]** per **[Priorità I.S.obiettivo]. Priorità]** (P.223)
- ⓘ Quando si seleziona **[S-IS Auto]** o **[S-IS1]** con  SH2/ProCap SH2 selezionata come modalità di guida (P.201), la stabilizzazione dell'immagine sarà adatta agli spostamenti della fotocamera nella direzione della profondità, rispetto a quando viene utilizzata con altre modalità di scatto in sequenza.
- ⓘ Potete scegliere se la stabilizzazione dell'immagine debba essere eseguita mentre il pulsante di scatto è premuto a metà. ⓘ ["Stabilizzazione dell'immagine con pressione a metà \(Stabilizz img\)" \(P.220\)](#)

Opzioni di stabilizzazione dell'immagine (Livello IS)

PASMB 

Scegliete la quantità di stabilizzazione dell'immagine applicata durante la registrazione di video.

Menu

- MENU →  → 4. Stabilizz img →  Livello IS



| | |
|----|--|
| +1 | Scegliete per scatti manuali. |
| ±0 | Consigliata per la maggior parte delle situazioni. |
| -1 | Scegliete per scatti manuali con panning, inclinazione o tracking. |

Stabilizzazione immagine a mezza pressione (Stabilizz img)

P A S M B 

Scegliete se si applica la stabilizzazione dell'immagine mentre il pulsante di scatto viene premuto a metà. Un esempio di situazione in cui si potrebbe desiderare di sospendere la stabilizzazione dell'immagine potrebbe essere quando si utilizza il misuratore di livello per mantenere in linea la fotocamera durante l'inquadratura delle fotografie.

Menu

- MENU →  → 8. Stabilizz img →  Stabilizz img



| | |
|--------|--|
| On | La stabilizzazione dell'immagine viene eseguita quando il pulsante di scatto viene premuto a metà. |
| Spento | La stabilizzazione dell'immagine non viene eseguita quando il pulsante di scatto viene premuto a metà. |

Stabilizzazione dell'immagine in modalità burst (Stabilizz img)

PASMB 

Scegliete il tipo di stabilizzazione dell'immagine applicata durante la ripresa in sequenza. Per ottimizzare gli effetti della stabilizzazione dell'immagine durante la ripresa in sequenza, la fotocamera centra il sensore di immagine per ogni scatto. Ciò riduce leggermente la velocità di avanzamento dei fotogrammi.

Menu

- MENU →  → 8. Stabilizz img →  Stabilizz img

| | |
|--------------|--|
| Priorità IS | Viene data la priorità alla stabilizzazione dell'immagine. La velocità di avanzamento dei fotogrammi diminuisce leggermente. |
| Fps Priority | Viene data la priorità alla velocità di avanzamento dei fotogrammi. La stabilizzazione dell'immagine potrebbe essere leggermente meno efficace in alcune condizioni. |

Visualizzazione del movimento della telecamera sul monitor (Assist. mano libera)

PASMB 

È possibile configurare la fotocamera per visualizzarne il movimento e i relativi limiti che possono essere corretti dallo stabilizzatore d'immagine quando il pulsante di scatto viene premuto a metà e durante l'esposizione. Questo è utile quando desiderate ridurre il movimento della fotocamera durante una lunga esposizione con la fotocamera tenuta a mano.

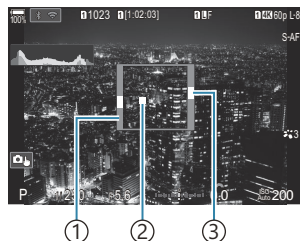



- ① Limiti dei movimenti che possono essere corretti dallo stabilizzatore d'immagine (grigio)
- ② Movimento fotocamera (orizzontale/verticale)
- ③ Movimento fotocamera (rollio)

Menu

- MENU →  → 8. Stabilizz img → Assist. mano libera

| | |
|--------|---|
| Spento | Il movimento della fotocamera non viene visualizzato sul monitor. |
| On | Il movimento della fotocamera viene visualizzato sul monitor quando il pulsante di scatto viene premuto a metà e durante l'esposizione. |

- ⚠ Non c'è garanzia che l'immagine sia senza sfocature, anche se l'indicatore di movimento della telecamera rimane all'interno della cornice grigia.
- ⚠ Il movimento della fotocamera non può essere visualizzato correttamente quando la fotocamera è vicina al soggetto.
- ⚠ Il movimento della fotocamera non viene visualizzato se **[ Stabilizz img]** è impostato su **[Spento]** o se si utilizzano obiettivi di terzi, con i quali funziona solo lo stabilizzatore d'immagine dell'obiettivo.
- ⚠ Se **[ Stabilizz img]** è impostato su **[Spento]**, il movimento della fotocamera viene visualizzato solo durante l'esposizione.

Stabilizzazione per obiettivi IS (I.S. obiettivo obiettivo)

P A S M B 

Quando si utilizza un obiettivo di terze parti con uno stabilizzatore di immagine integrato, scegliete se la stabilizzazione dell'immagine dà priorità alla fotocamera o all'obiettivo.

ⓘ Questa opzione non ha alcun effetto se l'obiettivo è dotato di un interruttore IS che può essere utilizzato per abilitare o disabilitare la stabilizzazione dell'immagine.

Menu

• **MENU** →  → 8. Stabilizz img → I.S. obiettivo Priority

| | |
|--------|---|
| On | Viene data la priorità alla stabilizzazione dell'immagine dell'obiettivo. |
| Spento | Viene data la priorità alla stabilizzazione dell'immagine della fotocamera. |

Colore e qualità

Impostazione della qualità di foto e video



PASMB

È possibile impostare le modalità di qualità dell'immagine per foto e video. Selezionate una qualità adatta all'applicazione (ad esempio, per l'elaborazione su PC, per l'uso su siti web o altro).

Pannello di controllo super

- OK → /

Menu

- MENU → 1 → 1. Impost. base/Qualità immagine →
- MENU → 1 → 1. Impost. base/Qualità immagine →

Configurazione

| Posizione | Dimensione dell'immagine | Rapporto di compressione | Formato di file |
|-----------|--|----------------------------|-----------------|
| SF | 5184 × 3888 | SuperFine (1/2.7) | JPG |
| F | 5184 × 3888 | Fine (1/4) | JPG |
| N | 5184 × 3888 | Normale (1/8) | JPG |
| M1N | 3200 × 2400 | Normale (1/8) | JPG |
| RAW | 5184 × 3888 | Compressione senza perdite | ORF |
| RAW+JPEG | RAW più l'opzione JPEG selezionata in precedenza | | |

Le combinazioni di dimensioni dell'immagine/compressione disponibili possono essere selezionate nei menu. “Combinazioni di dimensioni dell'immagine JPEG e tassi di compressione Impost. dettagli)” (P.229)

🔗 Le opzioni disponibili durante la ripresa ad alta risoluzione (P.252) sono **80M F**, **50M F**, **25M F**, **80M F+RAW**, **50M F+RAW**, **25M F+RAW**.

🔗 Se è selezionato **[Standard]**, **[Uguale doppio ↓]** o **[Uguale doppio ↑]**, oppure **[Passaggio Auto]** per **[Imp salv]** in **[Kimp Imp slot per scheda]** (P.406), l'opzione selezionata si applica alle schede presenti negli slot **1** e **2**.

🔗 **80M F** e **80M F+RAW** non sono disponibili quando è selezionato **[On]** per Scatto alta risoluzione (P.252).

🔗 La selezione di Scatto alta risoluzione (P.252) cambia l'opzione di qualità dell'immagine selezionata; assicuratevi di controllare l'impostazione della qualità dell'immagine prima di scattare.

🔗 I file RAW memorizzano dati immagine non elaborati. Scegliete questo formato (estensione ".ORF") per immagini che saranno migliorate successivamente.

- Non possono essere visualizzati su altre fotocamere
- Possono essere visualizzati sui computer utilizzando il software OM Workspace Digital Photo Managing
- Possono essere salvati in formato JPEG utilizzando l'opzione **[RAW Data Edit]** (P.335) di ritocco nei menu della fotocamera

Configurazione

- Per cambiare le impostazioni di ogni modalità di qualità dell'immagine, premere **▷** mentre è selezionata una modalità di qualità dell'immagine.

Icona Qualità del video

Le modifiche delle impostazioni si riflettono nell'icona della qualità del video  come mostrato di seguito. Potete salvare fino a tre combinazioni.



- ① Risoluzione video
- ② Vel Fotogram riproduz
- ③ Compensaz. movimento

Risoluzione video

| | | |
|------------|-------------------------|-------------|
| 4K | 4K | 3840 × 2160 |
| FHD | FHD (Full HD) | 1920 × 1080 |
| C4K | C4K (4K Digital Cinema) | 4096 × 2160 |

Compensaz. movimento

| | |
|------------------|-------------------------------|
| I-8 ¹ | A-I (ALL-Intra ²) |
| L-8 ¹ | L-GOP (LongGOP) |

1 Se  **Codec Video** (P.230) è

[H.264]: “-8”

[H.265]: “-10”

2 Quando viene usato ALL-Intra, il film sarà registrato senza compressione intraframe. È adatto per l'editing, ma i dati saranno di grandi dimensioni.

- Fisso su **[L-GOP]** quando **[Risoluzione Video]** è **[4K]** o **[C4K]**.

Vel Fotogram riproduz

| | |
|--------|-------------------|
| 60p | 59.94p (59.94fps) |
| 50p | 50.00p (50.00fps) |
| 30p | 29.97p (29.97fps) |
| 25p | 25.00p (25.00fps) |
| 24.00p | 24.00p (24.00fps) |
| 24p | 23.98p (23.98fps) |

- **[24.00p]** può essere selezionato solo quando **[Risoluzione Video]** è **[C4K]**.

Rallentato o veloce

| | |
|---|-------------------|
| — | Spento |
| — | Numero (velocità) |

- Una velocità elevata indica una registrazione veloce mentre una velocità ridotta indica una registrazione lenta.
- Poiché i video vengono riprodotti alla velocità designata, sembreranno video al rallentatore/a velocità aumentata.

 Non registra il sonoro.

 I filtri artistici selezionati in Modalità foto sono disabilitati.

- ① La registrazione lenta e/o la veloce potrebbe non essere disponibile a seconda dell'impostazione di [📷⏪].
- ② È disponibile solo un tempo di posa di 1/24 o superiore. La disponibilità dipende dall'impostazione [Parte fotogr].
- ③ In base alla scheda usata, la registrazione potrebbe terminare prima di aver raggiunto la lunghezza massima.
- ④ La selezione della compensazione movimento potrebbe non essere disponibile in alcune impostazioni.
- ⑤ I video sono registrati con un rapporto di 16:9. I video C4K vengono registrati con un rapporto di 17:9.

Riprendere video ad alta velocità

Consente di filmare con frequenze di fotogrammi elevate. I video vengono registrati a 100 - 240 fps e riprodotti a 23.98 - 59.94 fps. L'allungamento della riproduzione fino a 2x - 10x il tempo di registrazione consente di visualizzare movimenti a rallentatore che nella vita reale durano solo un battito di ciglia.

L'opzione di video High-Speed può essere inclusa nel menu di qualità dell'immagine del video. La scelta della velocità dei fotogrammi di riproduzione determina il moltiplicatore della velocità di riproduzione. Le limitazioni si applicano alla combinazione di Parte fotogr del sensore e Vel. Fotogrammi riproduzione.

Le modifiche delle impostazioni si riflettono nell'icona, come mostrato di seguito. Le modifiche delle impostazioni si riflettono nell'icona della qualità del video come mostrato di seguito.



- ① Risoluzione video
- ② Parte fotogr sensore
- ③ Vel Fotogram riproduz
- ④ Compensaz. movimento

Risoluzione video

| | | |
|--|---------------|-------------|
| | FHD (Full HD) | 1920 × 1080 |
|--|---------------|-------------|

Parte fotogr sensore

240fps/200fps/120fps/100fps

- Il valore 240fps può essere selezionato solo quando [📷⏪ Codex Video] (P.230) è [H.264].

Compensaz. movimento

| | |
|------------------|-----------------|
| L-8 ¹ | L-GOP (LongGOP) |
|------------------|-----------------|



1 Se  **Codec Video** (P.230) è

[H.264]: "-8"

[H.265]: "-10"

Vel Fotogram riproduz

| | |
|-----|--|
| 60p | 59.94p (59.94fps) Frequenza di riproduzione fotogrammi: ×0.5/0.25 |
| 50p | 50.00p (50.00fps) Frequenza di riproduzione fotogrammi: ×0.5/0.25 |
| 30p | 29.97p (29.97fps) Frequenza di riproduzione fotogrammi: ×0.25/0.12 |
| 25p | 25.00p (25.00fps) Frequenza di riproduzione fotogrammi: ×0.25/0.13 |
| 24p | 23.98p (23.98fps) Frequenza di riproduzione fotogrammi: ×0.2/0.1 |

- Per cambiare le impostazioni dei video ad alta velocità, premete  mentre è selezionata una modalità di qualità dell'immagine.
- ⓘ Quando si usa una scheda SD/SDHC, la dimensione di un file è limitata a 4 GB.
Quando si usa una scheda SDXC, la registrazione si ferma prima che il tempo di riproduzione raggiunga le 3 ore.
- ⓘ Messa a fuoco, esposizione e blocco del bilanciamento del bianco durante la registrazione.
- ⓘ Non registra il sonoro.
- ⓘ L'angolo dell'immagine è leggermente ridotto.
- ⓘ Apertura, tempo di posa, compensazione dell'esposizione e sensibilità ISO non possono essere modificati durante la registrazione.
- ⓘ I timecode non possono essere registrati o visualizzati.
- ⓘ La luminosità potrebbe cambiare se lo zoom viene regolato durante la registrazione.
- ⓘ La registrazione di video High-Speed non è disponibile mentre la fotocamera è collegata a un dispositivo HDMI.
- ⓘ Quando si registrano video ad alta velocità,  Tutto (tutti i target) non può essere selezionato per Modal. target AF.
- ⓘ  **Stabilizz img** (P.216) > **[M-IS1]** non è disponibile.
- ⓘ Le modalità foto **[i-Enhance]** e filtro artistico (P.233) non sono disponibili.
- ⓘ **[Ottimizzazione]** (P.236) è fissato su **[Ottimizzazione normale]**.
- ⓘ La registrazione di video High-Speed non è disponibile durante la fotografia remota quando la fotocamera è collegata a uno smartphone.

Combinazione di dimensioni e compressione delle immagini JPEG (📷 ⏪ Impost. dettagli)

PASMB 📷

Potete impostare la qualità delle immagini JPEG combinando la dimensione e il livello di compressione.

Menu

• MENU → 📷 → 1. Impost. base/Qualità immagine → 📷 ⏪ Impost. dettagli

| Dimensione dell'immagine (Num. pixel) | Rapporto di compressione | | | Applicazione |
|--|--------------------------|-------------|-------------|------------------------------------|
| | Pannello Fine | Fine | Normale | |
| Ampio (5184×3888) | L SF | L F | L N | Selezione per dimensioni da stampa |
| Medio (3200×2400) | M1 SF | M1 F | M1 N | |
| Medio (1920×1440) | M2 SF | M2 F | M2 N | |
| Piccolo (1280×960) | S1 SF | S1 F | S1 N | Per piccole stampe e siti Web |
| Piccolo (1024×768) | S2 SF | S2 F | S2 N | |

Scelta del codec per la registrazione di video

(Video Codec)





PASMB 

Scegliete il codec da utilizzare durante la registrazione dei video.

Menu

- MENU →  → 1. Impost. base/Qualità immagine →  Codec Video

| | |
|-------|--|
| H.264 | Registra video a 8 bit usando H.264, un codec versatile. Questa impostazione è consigliata nella maggior parte dei casi. |
| H.265 | Registra video a 10 bit usando H.265. Questa impostazione serve principalmente per i video che sono destinati ad essere modificati su un computer. |

 Quando è selezionato **[H.265]** solo [ **2 OM-Log400**] e [ **3 HLG**] sono disponibili per [ **Modalità foto**] (P.239). Per ottenere una riproduzione con il colore e la luminosità corretti, è necessaria una TV o un display compatibile con l'ingresso a 10 bit. Quando l'output avviene su un dispositivo HDMI compatibile con ingresso a 10 bit, i colori delle icone possono apparire diversi da come appaiono di solito.

Impostazione dell'aspetto dell'immagine (Aspetto img)

PASMB 

Selezionate il rapporto tra larghezza e altezza per le immagini in base al vostro intento o ai vostri obiettivi per la stampa o simili. Oltre al rapporto standard (larghezza-altezza) di **[4:3]**, la fotocamera offre impostazioni di **[16:9]**, **[3:2]** e **[1:1]**, nonché di un'opzione **[3:4]**.

Pannello di controllo super

- **OK** ➔ Aspetto

Menu

- **MENU** ➔  ➔ 1. Impostazioni di base/qualità dell'immagine ➔ Aspetto img

- Le immagini JPEG vengono registrate con il formato selezionato. Le immagini RAW hanno le stesse dimensioni del sensore di immagine e sono registrate con un formato di **[4:3]** con un tag indicante il rapporto selezionato. Un ritaglio indicante il formato selezionato viene visualizzato quando le immagini vengono riprodotte.

Illuminazione periferica (Comp. vign.)

P A S M B 

Compensate la diminuzione di luminosità ai bordi del fotogramma a causa delle caratteristiche ottiche dell'obiettivo. Alcuni obiettivi possono mostrare una riduzione della luminosità ai bordi del fotogramma. La fotocamera può compensare rendendo i bordi più luminosi.

Menu

• MENU →  → 1. Impost. base/Qualità immagine → Comp. vign.

| | |
|--------|---|
| Spento | Compensazione delle ombre disabilitata. |
| On | La fotocamera rileva e compensa la riduzione dell'illuminazione periferica. |

 **[On]** non ha alcun effetto quando è collegato un teleconverter o un tubo di prolunga.

 Il rumore può essere più evidente ai bordi del fotogramma a sensibilità ISO elevate.

Opzioni di elaborazione (Modalità foto / Modalità foto)





P A S M B



Scegliete come elaborare le immagini durante lo scatto per migliorare il colore, la tonalità e altre proprietà. Scegliete tra le modalità foto preimpostate in base al soggetto o all'intento artistico. Contrasto, nitidezza e altre impostazioni possono essere regolate separatamente per ciascuna modalità. Potete anche aggiungere effetti artistici usando i filtri artistici. I filtri artistici vi offrono la possibilità di aggiungere effetti cornice e simili. Le regolazioni dei singoli parametri sono memorizzate separatamente per ciascuna modalità foto e ciascun filtro artistico.

Pannello di controllo super

- **OK** ➔ Modalità foto

Menu

- **MENU** ➔  ➔ 2. Modalità foto/Bilanc. bianco ➔  Modalità foto
- **MENU** ➔  ➔ 2. Modalità foto/Bilanc. bianco ➔  Modalità foto

ⓘ Quando siete in modalità ripresa con la fotocamera configurata come segue, potete configurare la stessa impostazione di [ Modalità foto] (P.234) selezionando [ Modalità foto] dal pannello di controllo super.

- [ Video Codec] è impostato su [H.264] e [ Modalità foto] è impostato s [Uguale a 





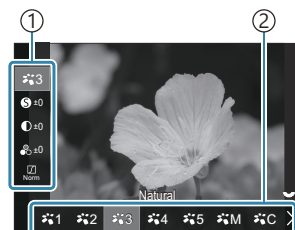





Impostazione della Modalità foto

1. Selezionate una Modalità foto con la ghiera posteriore o .



Schermata Impostazioni
modalità foto

- ① Posizione
② Modalità foto

| | | |
|---|-----------------------|--|
|  | i-Enhance | La fotocamera regola colori e contrasto per risultati ottimali in base al tipo di soggetto. |
|  | Vivido | Consente di ottenere colori vividi. |
|  | Naturale | Consente di ottenere colori naturali. |
|  | Smorzato | Opzione scelta per scattare foto che verranno ritoccate successivamente. |
|  | Ritratto | Migliora la tonalità della pelle. |
|  | Monocolore | Registra foto monocromatiche. Potete applicare filtri colore e scegliere una tinta. |
|  | Personal. | Regola i parametri della modalità foto per creare una versione personalizzata della modalità foto selezionata. |
|  | Dispositivi subacquei | Elabora foto per conservare i colori vividi visti sott'acqua.  Si consiglia di selezionare [Spento] per [+ Bilanc. bianco] (P249) se è attiva la modalità [ Subacqueo] . |
|  | Creatore Colore | Regolate tonalità e colore in base al vostro intento creativo. |

| | |
|-----------|----------------------------|
| ART 1 | Pop Art |
| ART 2 | Soft focus |
| ART 3 | Colori Chiari E Leggeri |
| ART 4 | Toni Leggeri |
| ART 5 | Grana pellicola |
| ART 6 | Foro Stenopeico |
| ART 7 | Diorama |
| ART 8 | Cross Process |
| ART 9 | Seppia chiaro |
| ART 10 | Toni Drammatici |
| ART 11 | Key Line |
| ART 12 | Acquerello |
| ART 13 | Vintage |
| ART 14 | Colore Parziale |
| ART 15 | Ignora sbiancamento |
| ART 16 | Pellicola istantanea |

Usa le impostazioni di Art Filter. Possono essere utilizzati anche effetti artistici. In base al filtro artistico, alcuni effetti potrebbero non essere disponibili.

Impostazione di opzioni dettagliate della Modalità foto





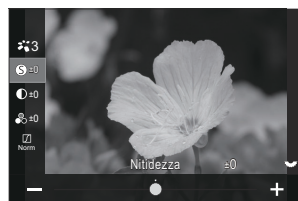

1. Premete $\Delta \nabla$ nella schermata Impostazioni modalità foto (P.234) per selezionare l'opzione da impostare.

- In base alla modalità foto selezionata, le opzioni disponibili potrebbero differire.







| | | |
|--|-------------|--|
| | Nitidezza | Regolate la nitidezza dell'immagine. I contorni possono essere enfatizzati per un'immagine nitida e chiara. [-2] – [±0] – [+2] |
| | Contrasto | Regolazione del contrasto. Aumentando il contrasto si accentua la differenza tra aree chiare e scure, per un'immagine più netta e definita. [-2] – [±0] – [+2] |
| | Saturazione | Regolate la saturazione del colore. L'aumento della saturazione rende le immagini più vivide. [-2] – [±0] – [+2] |
| | Ottimizzaz. | Regolate la luminosità e l'ombreggiatura del colore. Porta le immagini più vicino a ciò che si prevede, ad esempio, illuminando l'intera immagine. A seconda del contrasto, è possibile produrre sia ottimizzazioni scure che ottimizzazioni chiare. [Corr ombre]: Divide l'immagine in regioni dettagliate e regola la luminosità separatamente per ciascuna regione. Ciò è utile per le immagini con grandi aree di contrasto in cui i bianchi appaiono troppo luminosi o i neri troppo scuri. [Ottimizzazione normale]: Ombreggiatura ottimale. Consigliato nella maggior parte dei casi. [Ottimizzazione alte luci]: Usa un tono adatto a un soggetto luminoso. [Ottimizzazione basse luci]: Usa un tono adatto a un soggetto scuro. |

| | | |
|---------|----------------------|---|
| Effetto | Effetto | <p>Scegliete l'intensità dell'effetto per [i-Enhance].</p> <p>[Effetto] Basso: Aggiunge un effetto basso alle immagini.</p> <p>[Effetto] Standard: Aggiunge un effetto i-Enhance tra "basso" e "alto" alle immagini.</p> <p>[Effetto] Alto: Aggiunge un effetto alto alle immagini.</p> |
| Filtro | Filtro colore | <p>È possibile aggiungere effetti filtro colore alle modalità foto monocolori. È possibile schiarire i soggetti o migliorare il contrasto in base al colore originale del soggetto. L'arancione aggiunge più contrasto rispetto al giallo, il rosso più contrasto rispetto all'arancione. Il verde è una buona scelta per ritratti e simili.</p> <p>[N:Nessuno] Nessun effetto filtro.</p> <p>[Ye:Giallo] Riproduce il bianco delle nuvole chiaramente definite su un cielo azzurro naturale.</p> <p>[Or:Arancio] Esalta leggermente i cieli blu o la luce del sole al tramonto.</p> <p>[R:Rosso] Esalta maggiormente il cielo azzurro o il fogliame autunnale.</p> <p>[G:Verde] Aggiunge calore alle tonalità della pelle nei ritratti. Il filtro verde enfatizza anche i rossi nel rossetto.</p> |
| Colore | Colore monocromatico | <p>Aggiunge una tinta alle immagini nelle modalità foto monocolori.</p> <p>[N:Normale] Crea una normale immagine in bianco e nero.</p> <p>[S:Seppia] Scatta con il monocolori sulla tonalità del seppia.</p> <p>[B:Blu] Scatta con il monocolori sulla tonalità del blu.</p> <p>[P:Porpora] Scatta con il monocolori sulla tonalità del porpora.</p> <p>[G:Verde] Scatta con il monocolori sulla tonalità del verde.</p> |









| | | |
|---|----------------------------|--|
|       | C Modalità foto | Scegliete una modalità foto che desiderate regolare quando usate [Personalizza] . [i-Enhance] , [Vivido] , [Naturale] , [Smorzato] , [Ritratto] , [Monocolore] |
|  | Creatore Colore | Ruotate la ghiera anteriore per regolare la tonalità. Ruotate la ghiera posteriore per regolare la saturazione. Per ripristinare la compensazione dell'esposizione, tenete premuto il pulsante OK . |
| Effetto | Aggiungi Un Effetto | Aggiungere effetti a un filtro artistico. In base al filtro artistico, alcuni effetti potrebbero non poter essere aggiunti. Con alcuni filtri artistici, possono essere regolati Filtro colore e Colore monocromatico. |
| Colore | Colore Parziale | Seleziona il filtro artistico "Colore parziale". |





- ⓘ I filtri artistici si applicano solo alla copia JPEG. **[RAW+JPEG]** viene selezionato automaticamente per la qualità dell'immagine al posto di **[RAW]**.
- ⓘ In base alla scena, gli effetti di alcune impostazioni potrebbero non essere visibili, mentre in altri casi le transizioni di tono potrebbero essere irregolari o l'immagine resa più "granulosa".
- 🔍 Potete scegliere se mostrare o nascondere ogni modalità d'immagine usando il menu [\[📷 Impostazioni mod. foto\] \(P.240\)](#)

Impostazione della Modalità foto

1. Selezionate [ **Modalità foto**] dal menu.
2. Evidenziate gli elementi utilizzando i pulsanti    .



| | | |
|---|---|--|
|  | Uguale a  | I video vengono registrati utilizzando la stessa impostazione configurata in [ Modalità foto]. |
|  |  Flat | I video vengono registrati usando una curva di toni adattata alla gradazione dei colori. |
|  |  2 OM-Log400 | I video vengono registrati usando una curva di toni con log per maggiore libertà durante la gradazione dei colori. |
|  |  3 HLG | I video sono registrati con un'elevata gamma dinamica, riproducendo le immagini come si vedono a occhio nudo quando vengono riprodotte con un'attrezzatura compatibile. |

- ⚠ [ **3 HLG**] non può essere selezionato quando [ **Codec Video**] (P.230) è impostato su [**H.264**].
- ⚠ [] e [ **1 Flat**] non possono essere selezionati quando [ **Codec Video**] (P.230) è impostato su [**H.265**].

Scegliere le opzioni vengono visualizzate quando si seleziona una modalità foto (📷 Impostazioni mod. foto)

PASMB 

Quando si seleziona una modalità foto è possibile visualizzare solo le opzioni necessarie.

🔗 Per dettagli sulle modalità foto, vedere "Opzioni di elaborazione (📷 Modalità foto / 📷 Modalità foto)" (P.233).

Menu

- MENU → 📷 → 2. Modalità foto/Bilanc. bianco → 📷 Impostazioni Modalità foto

1. Selezionate una modalità foto che volete visualizzare e mettete un segno di spunta (✓) accanto ad essa.

- Selezionate un'opzione con Δ ∇ e premete il tasto **OK** per mettere un segno di spunta (✓) accanto ad essa. Per rimuovere la spunta, premete nuovamente il pulsante **OK**.

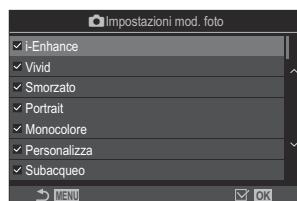

Schermata Impostazioni
modalità foto

Regolazione dei colori (Bilanc. bianco (bilanciamento bianco))

PASMB 





Il bilanciamento del bianco (WB) assicura che gli oggetti bianchi nelle immagini registrate dalla fotocamera appaiano bianchi. **[Auto]** è adatto nella maggior parte delle circostanze, ma è possibile selezionare altri valori in base alla sorgente luminosa quando **[Auto]** non produce i risultati desiderati o si desidera introdurre un colore intenzionale nelle immagini.

Impostate il bilanciamento del bianco.

Pannello di controllo super

- **OK** → Bilanciamento del bianco

Menu

- **MENU** →  → 2. Modalità immagine/WB →  WB
- **MENU** →  → 2. Modalità immagine/WB →  WB



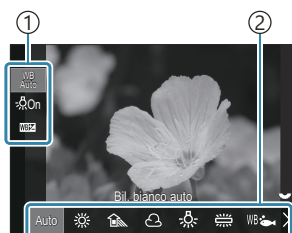







1. Selezionate una Modalità WB con la ghiera posteriore o .



Schermata di impostazione
Bilanc. bianco

- ① Posizione
- ② Bilanciamento del bianco

2. Selezionare un'opzione con  per impostare le opzioni dettagliate per la modalità foto selezionata.

| | | |
|--|---|--|
| Auto | WB Auto | <p>La maggior parte delle scene normali (scene contenenti oggetti di colore bianco o quasi)</p> <ul style="list-style-type: none"> • Questa modalità è consigliata nella maggior parte dei casi. • Potete scegliere il bilanciamento del bianco utilizzato con l'illuminazione a incandescenza. (P.248). |
|  | Sole | <p>Scene all'aperto illuminate dal sole, tramonti, fuochi d'artificio</p> <ul style="list-style-type: none"> • La temperatura del colore è impostata su 5300K. |
|  | Intensità | <p>Scatti realizzati alla luce del giorno di soggetti all'ombra</p> <ul style="list-style-type: none"> • La temperatura del colore è impostata su 7500K. |
|  | Nuvolo | <p>Scatti realizzati alla luce del giorno con cielo coperto</p> <ul style="list-style-type: none"> • La temperatura del colore è impostata su 6000K. |
|  | Incandescente | <p>Soggetti con illuminazione a incandescenza</p> <ul style="list-style-type: none"> • La temperatura del colore è impostata su 3000K. |
|  | Fluorescente | <p>Soggetti con illuminazione a fluorescenza</p> <ul style="list-style-type: none"> • La temperatura del colore è impostata su 4000K. |
| WB  | Dispositivi subacquei | Fotografia subacquea |
| WB  | Flash WB | <p>Sorgenti luminose con la stessa temperatura di colore dell'illuminazione flash</p> <ul style="list-style-type: none"> • La temperatura del colore è impostata su 5500K. |
|     | Bilanciamento bianco one touch 1-4 | <p>Situazioni in cui si desidera impostare il bilanciamento del bianco per un soggetto specifico</p> <ul style="list-style-type: none"> • La temperatura colore viene impostata su un valore misurato da un oggetto bianco sotto l'illuminazione che verrà utilizzata nella fotografia finale (P.244). |
| CWB | Bil. bianco pers | <p>Situazioni in cui è possibile identificare la temperatura di colore appropriata</p> <ul style="list-style-type: none"> • Scegliete una temperatura di colore. |

Regolazione del bilanciamento del bianco di ogni modalità Bilanc. bianco

Potete effettuare una regolazione fine del bilanciamento del bianco. Le regolazioni possono essere fatte separatamente.

1. Configurare le opzioni.

- Premete Δ ∇ nella schermata di impostazione WB (P.241) per selezionare l'opzione da regolare.

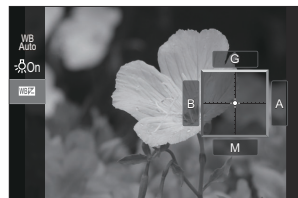

| | |
|---|---|
| <p>WB AUTO Conserva Colore Caldo (solo con Bil. bianco auto)</p> | <p>[Spento]: Quando utilizzate Bil. bianco auto, la fotocamera elimina i toni caldi prodotti dall'illuminazione incandescente.</p> <p>[On]: Quando utilizzate Bil. bianco auto, la fotocamera preserva i toni caldi prodotti dall'illuminazione incandescente.</p> |
| <p>WB (Compensazione bilanc. bianco)</p> | <p>Utilizzate la ghiera anteriore o $\triangleleft \triangleright$ per regolare l'asse ambrablù. Spostando il puntatore (\ominus) più vicino ad A si aggiunge una resa rossastra, mentre spostandolo più vicino a B si aggiunge una resa bluastra.</p> <p>Usate la ghiera posteriore o $\Delta \nabla$ per regolare l'asse verde-magenta. Spostando il puntatore (\ominus) più vicino a G si aggiunge una resa verdastra, mentre spostandolo più vicino a M si aggiunge una resa magenta.</p> <p>Quando WB (Compensazione Bilanc. bianco) è completato, appare un segno (*) accanto all'icona della modalità Bilanc. bianco. Premendo il pulsante INFO in modalità fotografia, è possibile scattare una foto di prova con la configurazione attuale. Premete nuovamente il pulsante INFO per tornare alla schermata di configurazione.</p> <p>Per ripristinare la compensazione dell'esposizione, tenete premuto il pulsante OK.</p> <p> Consente di regolare il bianco per tutte le modalità in una volta sola. Tutto WB (P.247)</p> |





Kelvin
(solo per
Bilanc. bianco
personalizzato)

Potete impostare la temperatura del colore.
[2000K] – [14000K]

Bilanciamento del bianco one-touch

Misurate il bilanciamento del bianco inquadrando un foglio di carta o altro oggetto bianco con l'illuminazione che utilizzerete per la fotografia finale. Utilizzate questa opzione per regolare con precisione il bilanciamento del bianco quando è difficile ottenere i risultati desiderati con la compensazione del bilanciamento del bianco o con le opzioni di bilanciamento del bianco preimpostate, come ☀ (luce solare) o ☁ (cielo coperto). La fotocamera memorizza il valore misurato per richiamarlo rapidamente quando necessario.

Le impostazioni per la fotografia e la registrazione di video possono essere memorizzate individualmente.

1. Selezionate , ,  o  (bilanciamento del bianco one-touch 1, 2, 3 o 4) sulla schermata di impostazione WB.
2. Selezionate  Imposta.
3. Inquadrate un foglio di carta non colorata (bianca o grigia) al centro del display.
 - Inquadrate il foglio di carta in modo che riempi il display. Assicuratevi che non ci siano ombre.
 - Premete il pulsante **INFO**.
 - Viene visualizzata la schermata del bilanciamento del bianco one-touch.
4. Evidenziate **[Si]** e premete il pulsante **OK**.
 - Il nuovo valore viene salvato come opzione preimpostata di bilanciamento del bianco.
 - Il nuovo valore viene memorizzato finché non misurate di nuovo il bilanciamento del bianco one-touch. Spegnendo la fotocamera i dati non verranno cancellati.

Misurazione del bilanciamento del bianco con il pulsante

Bilanciamento del bianco one touch (📷)

L'assegnazione di [📷] a un pulsante consente di utilizzare il comando per misurare il bilanciamento del bianco. Per impostazione predefinita, il pulsante 📷 può essere utilizzato per misurare il bilanciamento del bianco durante la fotografia. Per misurare il bilanciamento del bianco durante la registrazione di video, è necessario innanzitutto assegnare il bilanciamento del bianco one touch a un comando utilizzando [🔧 Pulsante funzioni] (P.349).

1. Inquadrate un foglio di carta non colorata (bianca o grigia) al centro del display.
 - Inquadrate il foglio di carta in modo che riempi il display. Assicuratevi che non ci siano ombre.

2. Tenete premuto il pulsante a cui è assegnato WB One-Touch e premete il pulsante di scatto fino in fondo.

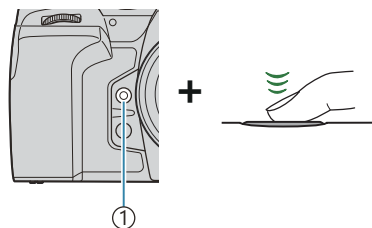

① Pulsante Bilanciamento del bianco one touch (📷)

- Quando registrate i video, premete il pulsante di bilanciamento del bianco one touch per passare al passaggio 3.
- Vi verrà richiesto di scegliere l'opzione di bilanciamento del bianco one touch che verrà utilizzata per memorizzare il nuovo valore.

3. Evidenziate un'opzione usando i pulsanti Δ ∇ e premete il pulsante **OK**.

- Il nuovo valore verrà salvato come valore per l'impostazione selezionata e la fotocamera tornerà al display di ripresa.



Blocco del bilanciamento del bianco in Modalità video (funzione del tasto WB AUTO Lock)

PASMB 

Quando la fotocamera è in modalità ripresa e il bilanciamento del bianco è impostato su **[Bil. bianco auto]**, è possibile bloccare il bilanciamento del bianco per evitare che cambi anche se il soggetto o l'illuminazione cambiano.

ⓘ È necessario assegnare il blocco Bilanc bianco a un pulsante utilizzando **[Funzione pulsanti]** (P.349).

Pulsante

- Un pulsante a cui è stato assegnato **[WB AUTO Lock]**

Quando si preme il pulsante, il bilanciamento del bianco viene bloccato con le impostazioni attualmente selezionate e appare "Blocco" a sinistra di "Bil. bianco auto". Il blocco viene rilasciato quando si preme nuovamente il pulsante.



Eeguire correzioni di precisione del bilanciamento del bianco (📷 Tutto WB / 👤 Tutto WB)

PASMB 👤

Consente di regolare il bianco per tutte le modalità in una volta sola.

Menu

- MENU → 📷 → 2. Modalità foto/Bilanc. bianco → 📷 Tutto WB
- MENU → 👤 → 2. Modalità foto/Bilanc. bianco → 👤 Tutto WB

Tutto WB

Utilizzate la ghiera anteriore o ◀▶ per regolare l'asse ambrablù. Spostando il puntatore (⬆️) più vicino ad A si aggiunge una resa rossastra, mentre spostandolo più vicino a B si aggiunge una resa bluastra.

Usate la ghiera posteriore o ▲▼ per regolare l'asse verde-magenta. Spostando il puntatore (⬆️) più vicino a G si aggiunge una resa verdastra, mentre spostandolo più vicino a M si aggiunge una resa magenta.

Quando (Compensazione Bilanc. bianco Tutto) è completato, appare un segno (*) accanto all'icona della modalità Bilanc. bianco.

Per ripristinare la compensazione dell'esposizione, tenete premuto il pulsante **OK**.

Preservare i toni caldi dell'illuminazione a incandescenza in modalità WB Auto. (📷 WB AUTO)

Mantieni colore caldo/👤 WB AUTO Mantieni colore caldo)

P A S M B 👤

Scegliete in che modo la fotocamera debba regolare il bilanciamento del bianco per le immagini scattate con il bilanciamento automatico del bianco in condizioni di illuminazione a incandescenza.

Menu

- MENU → 📷₁ → 2. Modalità foto/Bilanc. bianco → 📷 WB AUTO Conserva Colore Caldo
- MENU → 👤 → 2. Modalità foto/Bilanc. bianco → 👤 WB AUTO Conserva Colore Caldo

Spento La fotocamera sopprime i toni caldi prodotti dall'illuminazione a incandescenza.

On La fotocamera mantiene i toni caldi prodotti dall'illuminazione a incandescenza.

🔧 È possibile regolare con precisione le impostazioni del bilanciamento del bianco. 📖 "Regolazione del bilanciamento del bianco di ogni modalità Bilanc. bianco" (P.243).

Bilanciamento del bianco flash (⚡+WB)

PASMB 

Scegliete il bilanciamento del bianco usato per le foto scattate con un flash. Invece di utilizzare un'impostazione adattata all'illuminazione con flash, è possibile scegliere di dare la priorità al valore selezionato per la fotografia senza flash. Utilizzate questa opzione per passare automaticamente da un'impostazione di bilanciamento del bianco ad un'altra quando ci si trova spesso ad attivare e disattivare il flash.

Menu

- MENU →  → 2. Modalità foto/Bilanc. bianco → ⚡+ Bilanc. bianco

| | |
|-----------|--|
| Spento | La fotocamera usa il valore attualmente selezionato per la compensazione del bilanciamento del bianco. |
| WB Auto | La fotocamera utilizza il bilanciamento del bianco automatico ([Auto]). |
| WB ⚡5500K | La fotocamera utilizza il bilanciamento del bianco del flash ([WB⚡]). |

Impostazione del formato di riproduzione del colore (Color Space)



P A S M B 

Potete selezionare un formato per garantire che i colori siano riprodotti correttamente quando le immagini scattate vengono rigenerate su un monitor o con una stampante.

Menu

• MENU ➔  ➔ 2. Modalità foto/Bilanc. bianco ➔ Sp.colore

| | |
|-----------|---|
| sRGB | Spazio colore standardizzato da un'organizzazione di normazione internazionale. È ampiamente supportato da display, stampanti, fotocamere digitali e applicazioni informatiche. Questa impostazione è consigliata nella maggior parte dei casi. |
| Adobe RGB | È in grado di riprodurre una gamma di colori più ampia rispetto a sRGB. Una riproduzione accurata dei colori è possibile solo con software e dispositivi (display, stampanti e simili) che supportano questo standard. In cima al nome del file compare un trattino basso ("_") (ad esempio, "_xxx0000.jpg"). |

 **[Adobe RGB]** non è disponibile in modalità video () o HDR o quando è selezionato un filtro artistico per la modalità foto.

Opzioni di Anteprima per [📷 Modalità foto] (📷 Assist. vista)

PASMB 📷

Il display può essere regolato in modo da facilitare la visualizzazione quando è selezionato [📷 1 Flat] o [📷 2 OM-Log400] per [📷 Modalità foto] (P.239).

Menu

• MENU → 📷 → 2. Modalità foto/Bilanc. bianco → 📷 Assist. Vista

| | |
|--------|---|
| On | Regola l'immagine per facilitare la visualizzazione. Gli indicatori sul display potrebbero cambiare colore. |
| Spento | Non regola l'immagine per facilitare la visualizzazione. |



- 🔗 Questa opzione si applica solo alla visualizzazione, non ai file di video effettivi.
- 🔗 Questa opzione non si applica quando sulla fotocamera vengono riprodotti video registrati con [📷 1 Flat] o [📷 2 OM-Log400]. Inoltre non si applica quando i video vengono visti su un televisore.
- 🔗 L'istogramma (P.50) e dei pattern zebra (P.302) viene elaborato in base all'immagine prima dell'applicazione di Assist. Vista.

Modalità di scatto speciali (Modalità di calcolo)

Scattare foto con una risoluzione più alta (Scatto alta risoluzione)

P A S M B 

Scattate a risoluzioni superiori rispetto a quelle del sensore di immagine. La fotocamera acquisisce una serie di scatti mentre sposta il sensore dell'immagine e le combina per creare un'unica foto ad alta risoluzione. Usate questa opzione per catturare dettagli che normalmente non sarebbero visibili neanche ad alti rapporti di zoom.

Quando è abilitata la funzione Scatto alta risoluzione, la modalità di qualità dell'immagine per lo Scatto alta risoluzione può essere selezionata usando   (P.224).



Pulsante

-  Pulsante

Menu

- MENU →  → 1. Modalità computazionali → Scatto alta risoluzione

Attivazione dello scatto alta risoluzione

1. Usate   per selezionare [Scatto alta risoluzione] e premete il pulsante **OK**.

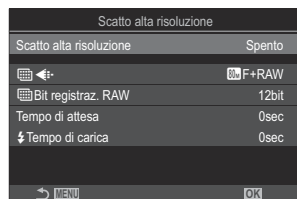

Schermata impostazione
Scatto alta risoluzione

2. Usate $\triangleleft \triangleright$ per selezionare **[On📷]** (tripode) o **[On📷]** (a mano libera) e premete il pulsante **OK**.

| | |
|--------------------|---|
| Spento | Scatto alta risoluzione è disabilitato: |
| On📷 (Treppiede) | Scattate con la fotocamera fissata a un treppiede. L'immagine RAW è registrata in 80M (10368 × 7776). |
| On📷 (Portatile) | Scattate con la fotocamera fissata a mano libera. L'immagine RAW è registrata in 50M (8160 × 6120). |

3. Il display torna alla schermata di impostazione Scatto alta risoluzione.

🔊 Durante l'impostazione dal pulsante, è possibile attivare e disattivare questa funzione utilizzando il pulsante ⏏ .

È anche possibile passare da **[On📷]** (treppiede) a **[On📷]** (mano libera) ruotando la ghiera anteriore o posteriore mentre si preme il pulsante ⏏ .

Configurazione dello scatto alta risoluzione

1. Configurate le opzioni.

- Premete $\triangle \nabla$ per selezionare una voce, quindi premete il pulsante **OK** per visualizzare il menu di impostazione.
- Dopo aver configurato le opzioni, premete il pulsante **OK** per tornare alla schermata di impostazione Scatto alta risoluzione.

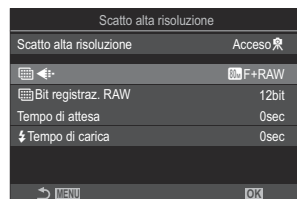



| | |
|----------------------------------|--|
| $\text{⏏} \leftarrow$ | Scegliere la qualità dell'immagine per lo Scatto alta risoluzione. (P.224). |
| ⏏ Bit di registraz. RAW | <p>Selezionate la profondità di bit delle immagini RAW create. [12bit]/[14bit]</p> <p>🔊 Un'immagine a [14bit] avrà toni più ricchi, ma la dimensione del file sarà maggiore e anche il tempo di post-elaborazione sarà più lungo rispetto a quello di un'immagine a [12bit]. Opzione scelta per scattare foto che verranno ritoccate successivamente su computer.</p> |

| | |
|----------------------------|--|
| Tempo di attesa | Scegliete per quanto tempo la fotocamera deve attendere prima di rilasciare l'otturatore dopo aver premuto completamente il pulsante di scatto. Utilizzate questa opzione per evitare il tremolio della fotocamera causato dalla pressione del pulsante di scatto. |
| ⚡ Tempo di ricarica | Scegliete per quanto tempo la fotocamera deve attendere affinché il flash si ricarichi tra gli scatti quando si utilizza un'unità flash non specificatamente progettata per l'utilizzo con la fotocamera. |

Fotografia

1. Premete il pulsante **MENU** per chiudere la schermata di impostazione Scatto alta risoluzione e tornate alla schermata di ripresa.

- Verrà visualizzata un'icona . L'icona  lampeggia se la fotocamera non è ferma. L'icona  smette di lampeggiare quando la fotocamera è ferma e pronta a scattare.



- Dopo aver attivato Scatto alta risoluzione, selezionate l'opzione scelta per la qualità dell'immagine. La qualità dell'immagine può essere regolata nel pannello di controllo super.
- Se **[Mbit  Bit di registraz. RAW]** è impostato su **[14bit]**, per la qualità delle immagini appare un segno (*) accanto a "RAW".



2. Rilasciate il pulsante di scatto.

- La ripresa è completa quando l'icona verde  scompare dal display.
- La fotocamera creerà automaticamente l'immagine composita una volta completato lo scatto. Durante questo processo verrà visualizzato un messaggio.

- Scegliete tra le modalità JPEG (**80M**F, **50M**F, o **25M**F) e RAW+JPEG. Quando la qualità dell'immagine è impostata su RAW+JPEG, la fotocamera salva una singola immagine RAW (estensione ".ORF") prima di combinarla in uno scatto alta risoluzione. Le immagini RAW precombinare possono essere riprodotte utilizzando l'ultima versione di OM Workspace.
- ⚠ **80M**F e **80M**F+RAW non sono disponibili quando **[On 📷]** (a mano libera) come metodo di ripresa.
- ⚠ **[S-IS Off]** è selezionato automaticamente per **[📷 Stabilizz img]** (P.216) se scegliete **[On 📷]** (tripode), **[S-IS Auto]** se selezionate **[On 📷]** (a mano libera).
- ⚠ Il tempo di attesa massimo per **[On 📷]** (a mano libera) è di 1 secondo.
- ⚠ Durante la fotografia con flash RC, il tempo massimo di attesa del flash è 4 secondi e la modalità di controllo del flash è fissa su **[Manuale]**.
- ⚠ Non potete utilizzare:
 - Esp Multip, Comp. eff. trapezio, Bracketing, Stack messa a fuoco, Correz. fisheye e HDR, Ripresa anti-sfarfallio, Ripresa ND Live, Ripresa GND Live
- ⚠ Quando **[Scatto alta risoluzione]** è impostato su **[On 📷]** (treppiede), **[Video Time Lapse]** passa a **[Spento]**.
- ⚠ Quando è abilitato Scatto alta risoluzione, **[Drive]** è impostato su **[📷]** (Silenzioso singolo). Potete impostare **[📷 12s]** (Autoscatto silenzioso 12s), **[📷 2s]** (Autoscatto silenzioso 2s) e **[📷 C]** (Autoscatto pers silenzioso).
- ⚠ Le foto scattate con un filtro artistico selezionato per la modalità immagine verranno registrate in modalità **[Naturale]**.
- ⚠ La qualità dell'immagine potrebbe diminuire in condizioni di sorgente luminosa con sfarfallio, quale lampade a fluorescenza o a LED.
- ⚠ Se la fotocamera non è in grado di registrare un'immagine composita a causa della sfocatura o di altri fattori e selezionate **[JPEG]** per la qualità dell'immagine, il primo scatto verrà registrato in formato JPEG. Se selezionate **[RAW+JPEG]**, la fotocamera registrerà due copie del primo scatto, una in formato RAW (.ORF) e l'altra in formato JPEG.

Rallentamento dell'otturatore in ambienti luminosi (Ripresa ND Live)

P A S M B 

La fotocamera combina una serie di esposizioni per creare un'unica foto, dando l'impressione di una singola foto scattata con una bassa velocità dell'otturatore.

Abilitazione di Ripresa ND Live

Menu

- MENU →  → 1. Modalità computazionali → Ripresa ND Live

1. Usate Δ ∇ per selezionare **[Ripresa ND Live]** e premete il pulsante **OK**.

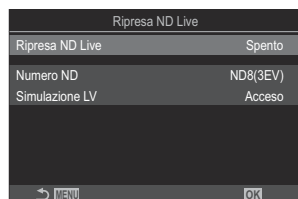

Schermata impostazione
Ripresa ND Live

2. Evidenziate **[On]** usando i pulsanti Δ ∇ e premete il pulsante **OK**.

| | |
|--------|--|
| Spento | Le immagini vengono scattate senza utilizzare questa funzione. |
| On | Le immagini vengono scattate con tempi di posa maggiori. |

3. Il display torna alla schermata di impostazione Ripresa ND Live.

Configurazione di Ripresa ND Live

1. Configurate le opzioni.

- Premete $\Delta \nabla$ per selezionare una voce, quindi premete il pulsante **OK** per visualizzare il menu di impostazione.
- Dopo aver configurato le opzioni, premete il pulsante **OK** per tornare alla schermata di impostazione Ripresa ND Live.

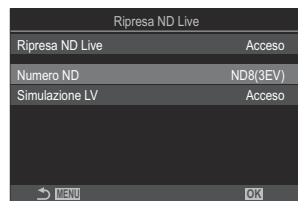

| | |
|----------------|--|
| Numero ND | Scegliete un tipo di filtro ND; la fotocamera lo convertirà in un valore di esposizione e ridurrà l'esposizione di quella quantità. Le opzioni sono disponibili in incrementi di 1 EV: [ND2(1EV)], [ND4(2EV)], [ND8(3EV)], [ND16(4EV)], [ND32(5EV)], [ND64(6EV)], [ND128(7EV)] |
| Simulazione LV | Scegliete se visualizzare in anteprima l'effetto del filtro selezionato al tempo di posa corrente. [Spento]: Usate il display di ripresa standard. [On]: Gli effetti del tempo di posa vengono visualizzati sul display. |

Fotografia

1. Premete il pulsante **MENU** per chiudere la schermata di impostazione Ripresa ND Live e tornate alla schermata di ripresa.

- Sul display appare un'icona.



2. Regolate il tempo di posa mentre visualizzate in anteprima i risultati sul display.

- Regolate il tempo di posa utilizzando la ghiera posteriore.
- Il tempo di posa più veloce disponibile varia a seconda del filtro ND selezionato.

[ND2 (1EV)]: 1/60 s

[ND4 (2EV)]: 1/30 s

[ND8 (3EV)]: 1/15 s

[ND16 (4EV)]: 1/8 s

[ND32 (5EV)]: 1/4 s

[ND64 (6EV)]: 1/2 s

[ND128 (7EV)]: 1 s



① Tempo di posa

- Se è selezionato **[On]** per **[Simulazione LV]**, gli effetti delle modifiche al tempo di posa possono essere visualizzati in anteprima sul display.
- La fotocamera richiede un tempo equivalente al tempo di posa selezionata per produrre risultati **[Simulazione LV]** simili all'immagine finale.
- Quando è passato un intervallo equivalente al tempo di posa selezionato, la parte "LV" dell'icona sullo schermo diventa verde.
Quando l'icona è verde, il display è simile all'immagine finale.
- La modifica della compensazione dell'esposizione o del tempo di posa ripristina la visualizzazione di **[Simulazione LV]**.

3. Rilasciate il pulsante di scatto.

- Per terminare la fotografia con filtro ND live, selezionate **[Spento]** nel display **[Ripresa ND Live]**.

⚠ **[Parte fotogr]** sarà **[Normale]** durante la fotografia ND dal vivo.

⚠ Il limite superiore per **[📷 ISO]** durante la fotografia live ND è ISO 800. Ciò vale anche quando è selezionato **[AUTO]** per **[📷 ISO]**.

⚠ Non potete utilizzare:

- Fotografia con flash, HDR, Scatto alta risoluzione, esposizione multipla, compensazione effetto trapezio, bracketing, stack messa a fuoco, fotografia a intervalli, **[📷]** Controllo sfarfallio, fotografia senza sfarfallio e ripresa GND Live.

⚠ Quando è abilitato [Ripresa ND Live, **[Drive]** è impostato su **[♥□]** (Silenzioso singolo). Potete impostare **[♥🕒12s]** (Autoscatto silenzioso 12s), **[♥🕒2s]** (Autoscatto silenzioso 2s) e **[♥🕒C]** (Autoscatto pers silenzioso).

⚠ A differenza dei filtri ND fisici, il filtro ND live non riduce la quantità di luce che raggiunge il sensore di immagine e di conseguenza i soggetti molto luminosi possono risultare sovraesposti.

Ripresa di scene ad alto contrasto (Ripresa GND Live)

PASMB 

La fotocamera combina una serie di esposizioni per creare una singola foto. Questo aumenta la quantità di dettagli visibili nelle Alte luci e nelle ombre delle scene ad alto contrasto, come i paesaggi. Eseguite la correzione del livello dell'effetto guardando lo schermo.

Abilitazione di Ripresa GND Live

Menu

- MENU →  → 1. Modalità computazionali → Ripresa GND Live

1. Usate Δ ∇ per selezionare **[Ripresa GND Live]** e premete il pulsante **OK**.



Schermata impostazione
Ripresa GND Live

2. Evidenziate **[On]** usando i pulsanti Δ ∇ e premete il pulsante **OK**.

| | |
|--------|--|
| Spento | Le immagini vengono scattate senza Ripresa GND Live. |
| On | Le immagini vengono scattate con Ripresa GND Live. |

3. Il display torna alla schermata di impostazione Ripresa GND Live.

Configurazione di Ripresa GND Live

1. Configurare le opzioni.

- Premete $\Delta \nabla$ per selezionare una voce, quindi premete il pulsante **OK** per visualizzare il menu di impostazione.
- Dopo aver configurato le opzioni, premete il pulsante **OK** per tornare alla schermata di impostazione Ripresa GND Live.



| | |
|---------------------------------|--|
| Numero GND | Scurisce (oscura) una parte dello schermo della misura configurata. [GND2(1EV)], [GND4(2EV)], [GND8(3EV)] |
| Tipo Di Art Filter | Configura l'intervallo della gradazione per i confini tra le aree a cui verrà applicato l'effetto (aree scurite) e le aree a cui non verrà applicato (aree con luminosità invariata). [Morbido], [Medio], [Duro] [Morbido] produce una gradazione più ampia rispetto a [Medio] e può sfocare i confini tra aree chiare e scure. [Duro] produce una gradazione più stretta di [Medio] e rende chiari i confini tra aree chiare e scure. |
| Rotazione automatica del filtro | Scegliet se ruotare l'angolo del confine della gradazione in base all'orientamento orizzontale/ritratto della fotocamera. [On] : L'angolo del contorno dell'ottimizzazione cambia automaticamente quando si cambia l'orientamento della fotocamera. [Spento] : L'angolo del limite di ottimizzazione on cambia quando si cambia l'orientamento della fotocamera. |

Fotografia

1. Premete il pulsante **MENU** per chiudere la schermata di impostazione Ripresa GND Live e tornate alla schermata di ripresa.

- Sul display appaiono il Numero GND, il tipo di filtro e ☉ che indica il lato a cui è applicato l'effetto.
- Il lato nero dell'icona ☉ è il lato a cui è applicato l'effetto (il lato oscurato).

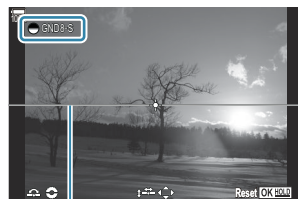

① Confine

2. Correggete l'angolo e la posizione del contorno mentre visualizzate l'anteprima dei risultati sul display.

- Correggete l'angolo di delimitazione usando la ghiera anteriore o quella posteriore. La ghiera anteriore regola l'angolazione con incrementi di 15°, quella posteriore con incrementi di 1°.
- Correggete la posizione del confine utilizzando il tastierino freccia.
- Per ripristinare l'angolo e la posizione del limite, tenete premuto il pulsante **OK**.
- Il tempo di posa più veloce disponibile varia a seconda del filtro GND selezionato.

[GND2 (1EV)]: 1/16000 s

[GND4 (2EV)]: 1/8000 s

[GND8 (3EV)]: 1/4000 s

- ⚠ Le impostazioni **[Aspetto img]** (P.231) e **[Teleconverter digitale]** (P.273) non vengono applicate a Live View nella schermata di regolazione del limite (ma vengono applicate all'immagine salvata).
- ⚠ Quando si seleziona un'opzione diversa da **[4:3]** per **[Aspetto img]** o si seleziona **[On]** per **[Teleconverter digitale]**, sullo schermo appare un riquadro per indicare l'area che verrà visualizzata nell'immagine ripresa.

3. Per regolare il diaframma, il tempo di posa e altre impostazioni di scatto, premete il pulsante **INFO**.

- La fotocamera tornerà al display di ripresa standard.
- Per ritornare alle impostazioni di Ripresa GND Live mostrate al punto 1, premete ripetutamente il pulsante **INFO**.

4. Rilasciate il pulsante di scatto.

- Per terminare la fotografia GND live, selezionate **[Spento]** nel display **[Ripresa GND Live]** mostrato al punto 2.

ⓘ Quando si scatta subito dopo la visualizzazione del display di ripresa o con lo zoom, è possibile che le immagini non vengano acquisite con l'esposizione ottimale. Visualizzate in anteprima i risultati sul display prima di scattare.

- ⓘ In una composizione in cui viene ripresa una forte fonte di luce possono comparire dei "disturbi" sotto forma di linee.
- ⓘ Il limite superiore per **[ISO]** durante la fotografia live GND è ISO 3200. Il limite superiore è ISO 1600 se **[Auto]** è selezionato per **[ISO]**.
- ⓘ Non potete utilizzare:
- Fotografia con flash, HDR, Scatto alta risoluzione, esposizione multipla, compensazione effetto trapezio, bracketing, stack messa a fuoco, fotografia a intervalli, **[Controllo sfarfallio]**, fotografia senza sfarfallio, ripresa ND Live e rilevamento soggetto.
- ⓘ Quando è abilitato **[Ripresa GND Live]**, **[Drive]** è impostato su **[Silenzioso singolo]**. Potete impostare **[Autoscatto silenzioso 12s]**, **[Autoscatto silenzioso 2s]** e **[Autoscatto pers silenzioso]**.
- ⓘ Le immagini scattate con **[i-Enhance]** o un filtro artistico selezionato per la modalità immagine vengono registrate in modalità **[Natural]**.
- ⓘ La fotocamera seleziona automaticamente **[S-AF]** per la modalità AF (P.106) al posto di **[C-AF]** e **[C-AF+TR]** e **[S-AF MF]** al posto di **[C-AF MF]** e **[C-AF+TR MF]**.
- ⓘ **[Modalità LV]** (P.378) è impostato su **[Standard]** e **[Visione notturna]** (P.379) è impostato su **[Spento]**.

Aumentare la profondità di campo (Stack messa a fuoco)

PASMB 

Combinare più immagini per una profondità di campo maggiore di quella ottenibile con un singolo scatto. La fotocamera scatta una serie di scatti a distanze di messa a fuoco più vicine e più lontane rispetto alla posizione di messa a fuoco corrente e crea una singola immagine dalle aree messe a fuoco in ogni scatto.

Scegliete questa opzione se desiderate mettere a fuoco tutte le aree del soggetto nelle fotografie scattate a distanze brevi o ampie (numeri f bassi). Le foto vengono scattate in modalità silenziosa usando l'otturatore elettronico.

- ⓘ L'immagine composita viene registrata in formato JPEG, indipendentemente dall'opzione selezionata per la qualità dell'immagine.
- ⓘ L'immagine composita viene ingrandita del 7% orizzontalmente e verticalmente.
- ⓘ Gli scatti termineranno se la messa a fuoco o lo zoom vengono regolati dopo aver premuto fino in fondo il pulsante di scatto per iniziare lo stacking messa a fuoco.
- ⓘ Se lo stacking messa a fuoco non riesce, la fotocamera registra il numero selezionato di foto senza creare un'immagine composita.
- ⓘ Questa opzione è disponibile solo con obiettivi che supportano lo stacking messa a fuoco. Consultate il nostro sito Web per informazioni sugli obiettivi compatibili.
- ⓘ Le foto scattate con un filtro artistico selezionato per la modalità immagine verranno registrate in modalità **[Naturale]**.

Menu

• MENU →  → 1. Modalità computazionali → Stack messa a fuoco

Abilitazione di Stack messa a fuoco

1. Usate $\Delta \nabla$ per selezionare **[Stack messa a fuoco]** e premete il pulsante **OK**.

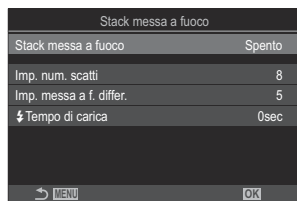

Schermata impostazione Stack messa a fuoco

2. Evidenziate **[On]** usando i pulsanti $\Delta \nabla$ e premete il pulsante **OK**.

| | |
|--------|--|
| Spento | Le immagini vengono scattate senza utilizzare questa funzione. |
| On | Le foto vengono scattate con una maggiore profondità di campo. |

3. Il display torna alla schermata di impostazione Stack messa a fuoco.

Configurazione di Stack messa a fuoco

1. Configurate le opzioni.

- Premete $\Delta \nabla$ per selezionare una voce, quindi premete il pulsante **OK** per visualizzare il menu di impostazione.
- Dopo aver configurato le opzioni, premete il pulsante **OK** per tornare alla schermata di impostazione Stack messa a fuoco.

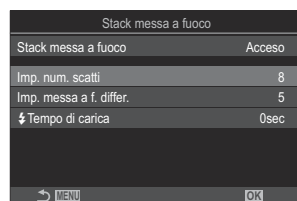

| | |
|--------------------------------|---|
| Imp. num. scatti | Scegliete il numero di scatti da acquisire nelle diverse posizioni di messa a fuoco. [3] – [15] |
| Imp. messa a f. differ. | Scegliete la quantità di variazione del fuoco della fotocamera con ogni scatto [1] – [10] |
| ⚡ Tempo di ricarica | Scegliete per quanto tempo la fotocamera deve attendere affinché il flash si ricarichi tra gli scatti quando si utilizza un'unità flash non specificatamente progettata per l'utilizzo con la fotocamera. [0sec] / [0.1sec] / [0.2sec] / [0.5sec] / [1sec] / [2sec] / [4sec] / [8sec] / [15sec] / [30sec] |

Fotografia

1. Premete il pulsante **MENU** per chiudere la schermata di impostazione Stack messa a fuoco e tornate alla schermata di ripresa.

-  appare sullo schermo.
- La modalità foto sarà impostata su **[Naturale]**.
- Nel display viene visualizzato un riquadro indicante il ritaglio finale. Componete lo scatto con il soggetto nel riquadro.



2. Rilasciate il pulsante di scatto.

- La fotocamera effettuerà automaticamente il numero selezionato di scatti quando il pulsante di scatto viene premuto fino in fondo.

ⓘ Quando **[Stack messa a fuoco]** è impostato su **[On]**, le **[Modalità flash]** in **[Impostazioni [♥] Silenz.]** (P.210) sono **[Consentite]**.

ⓘ La velocità di sincronizzazione del flash sarà di 1/50 s quando **[ISO]** è 16000 o superiore.

ⓘ Non potete utilizzare:

- HDR, Scatto ad alta risoluzione, esposizione multipla, comp. eff. trapezio, bracketing, fotografia con timer a intervalli, controllo sfarfallio , correzione fisheye, Ripresa ND Live e Ripresa GND Live.

👉 Si raccomanda l'uso di un telecomando opzionale (P.475) per ridurre l'effetto mosso causato dal tremolio della fotocamera.

In **[Impostazioni [♥] Silenz.]** (P.210), è possibile scegliere quanto tempo la fotocamera aspetterà per rilasciare l'otturatore dopo che il pulsante di scatto è stato premuto fino in fondo.

Scattare immagini HDR (High Dynamic Range) (HDR)



PASMB 

La fotocamera varia l'esposizione in una serie di scatti, seleziona da ogni gamma di toni con il livello più alto di dettagli e li combina per creare una singola immagine con un ampio range dinamico. Se la foto presenta un soggetto a contrasto elevato, verranno conservati i dettagli che altrimenti andrebbero persi in ombre o alte luci.

① Utilizzate un treppiede o adottate misure simili per fissare la fotocamera in posizione.

Menu

• MENU →  2 → 1. Modalità computazionali → HDR

| | |
|----------|---|
| Spento | HDR è disabilitato. |
| HDR1 | Ogni volta che scattate una foto, la fotocamera eseguirà una serie di scatti durante la variazione dell'esposizione e li unirà in un'unica foto. Scegliete [HDR1] per risultati dall'aspetto naturale, [HDR2] per un effetto più pittorico. <ul style="list-style-type: none">• [ ISO] è fissato a ISO 200.• Il tempo di posa può essere di 4 s. La ripresa continua fino a 15 s.• La modalità foto è fissata su [Naturale] e lo spazio colore è fissato su [sRGB].• Le immagini elaborate in HDR vengono registrate in formato JPEG. Le fotografie scattate quando è selezionato [RAW] per la qualità dell'immagine sono registrate in formato RAW + JPEG. |
| 3f 2.0EV | Ogni volta che scattate una foto, la fotocamera varierà l'esposizione in una serie di scatti. Gli scatti non sono combinati per creare una singola immagine. Gli scatti possono comunque essere combinati utilizzando il software HDR su un computer o altri dispositivi. |
| 5f 2.0EV | |
| 7f 2.0EV | |
| 3f 3.0EV |  <p>① Numero di scatti ② Range di esposizione</p> |
| 5f 3.0EV | |

- Sulla schermata appare "HDR".



1. Rilasciate il pulsante di scatto.



- Ogni volta che premete il pulsante di scatto, la fotocamera eseguirà il numero selezionato di scatti.
- In modalità **[HDR1]** e **[HDR2]**, la fotocamera combina automaticamente gli scatti in una singola immagine.
- La compensazione dell'esposizione è disponibile nelle modalità **P**, **A** e **S**.

- ⓘ L'immagine visualizzata nel monitor o nel mirino durante la ripresa differisce dall'immagine HDR finale.
- ⓘ Potrebbe apparire del rumore nell'immagine finale quando è selezionato un tempo di posa più lento in modalità **[HDR1]** o **[HDR2]**.
- ⓘ Quando è abilitato **[HDR1]** o **[HDR2]**, **[Drive]** è impostato su **[▼□]** (Silenzioso singolo). Potete impostare **[♥☺12s]** (Autoscatto silenzioso 12s), **[♥☺2s]** (Autoscatto silenzioso 2s) e **[♥☺C]** (Autoscatto pers silenzioso).
- ⓘ Non potete utilizzare:
 - fotografia con flash, bracketing, stack messa a fuoco, esposizione multipla, fotografia a intervalli, compensazione effetto trapezio, ripresa ND Live, correzione fisheye, scatto ad alta risoluzione e ripresa GND Live

Registrazione di esposizioni multiple in una singola immagine (Esp Multip)

PASMB 

Scattate due foto e combinatele in un'unica immagine. In alternativa, potete scattare una foto e combinarla con un'immagine esistente memorizzata sulla scheda di memoria. L'immagine combinata viene registrata con le impostazioni correnti della qualità dell'immagine. Solo le immagini RAW possono essere selezionate per esposizioni multiple che includono un'immagine esistente.

🌀 Se si registra un'esposizione multipla con RAW selezionato per  , è possibile selezionarla per le esposizioni multiple successive utilizzando **[Overlay]**, consentendo di creare più esposizioni combinando tre o più fotografie.

Menu

• MENU →  2 → 1. Modalità computazionali → Esp Multip

Abilitare Esp Multip

1. Usate $\triangle \nabla$ per selezionare **[Esp Multip]** e premete il pulsante **OK**.



Schermata impostazione Esp Multip

2. Evidenziate **[On]** usando i pulsanti $\triangle \nabla$ e premete il pulsante **OK**.

| | |
|--------|--|
| Spento | Le immagini vengono scattate senza utilizzare questa funzione. |
| On | Crea una esposizione multipla da 2 foto. |

3. Il display torna alla schermata di impostazione Esp Multip.

Configurazione di Esp Multip

1. Configurate le opzioni.

- Premete $\Delta \nabla$ per selezionare una voce, quindi premete il pulsante **OK** per visualizzare il menu di impostazione.
- Dopo aver configurato le opzioni, premete il pulsante **OK** per tornare alla schermata di impostazione Esp Multip.



| | |
|---------------|--|
| Guadagno auto | <p>[Spento]: Non è possibile regolare la luminosità delle immagini nell'esposizione multipla.</p> <p>[On]: Dimezza la luminosità di ogni immagine nell'esposizione multipla.</p> |
| Overlay | <p>[Spento]: Crea un'esposizione multipla dalle successive 2 foto scattate.</p> <p>[On]: Consente di scattare un'esposizione multipla che include un'immagine RAW esistente memorizzata nella scheda di memoria.</p> <ul style="list-style-type: none">• [Overlay] è disponibile solo quando [On] è selezionato per [Esp Multip]. |





Fotografia

1. Premete il pulsante **MENU** per chiudere la schermata di impostazione Esp Multip e tornate alla schermata di ripresa.

- Verrà visualizzata un'icona .



2. Rilasciate il pulsante di scatto.

- Il primo scatto sarà visibile sovrapposto nella vista attraverso l'obiettivo mentre si compone lo scatto successivo.
- L'icona  diventa verde.
- Normalmente, verrà creata un'esposizione multipla dopo il secondo scatto.
- Premendo il pulsante  è possibile rifare il primo scatto.
- Premete il pulsante **MENU** o premete il pulsante  per terminare la fotografia con esposizione multipla.
- L'icona  scompare dal display quando termina la fotografia con esposizione multipla.

Quando [Overlay] è selezionato

Quando si seleziona **[On]** per **[Overlay]**, viene visualizzata una lista di immagini.

1. Evidenziate un'opzione usando i pulsanti e premete il pulsante **OK**.

- È possibile selezionare solo immagini RAW.

2. Premete il pulsante **MENU** per uscire dai menu.

- Verrà visualizzata un'icona .
- L'immagine selezionata viene sovrapposta allo schermo.

3. Rilasciate il pulsante di scatto.

- Potete scattare altre immagini che saranno sovrapposte alla fotografia scelta in precedenza.



 La fotocamera non entrerà in modalità di riposo durante la fotografia con esposizione multipla.

 Le foto scattate con altre fotocamere non possono essere utilizzate per esposizioni multiple.

 Le foto RAW scattate con Scatto alta risoluzione non possono essere utilizzate per esposizioni multiple.

 Le immagini RAW elencate nella visualizzazione di selezione immagini quando è selezionato **[On]** per **[Overlay]** sono quelle elaborate utilizzando le impostazioni abilitate al momento in cui è stata scattata la foto.

 Uscite dalla modalità esposizione multipla prima di regolare le impostazioni di scatto. Alcune impostazioni non possono essere regolate mentre è attiva la modalità esposizione multipla.

- ⚠ L'esecuzione di una delle seguenti operazioni dopo aver scattato il primo scatto interrompe la fotografia con esposizione multipla:
 - spegnere la fotocamera, premere il pulsante  o **MENU**, scegliere una modalità di scatto diversa o collegare cavi di qualsiasi tipo. L'esposizione multipla viene annullata anche quando la batteria è scarica.
- ⚠ La visualizzazione di selezione immagini per **[Overlay]** mostra le copie JPEG delle foto scattate con RAW + JPEG selezionato per la qualità dell'immagine.
- ⚠ La fotografia Composita Live (**[Composita Live]**) non è disponibile nella modalità **B**.
- ⚠ Le seguenti funzioni non possono essere utilizzate durante la fotografia con esposizione multipla.
 - HDR, bracketing, stack messa a fuoco, fotografia a intervalli, compensazione effetto trapezio, ripresa ND Live, correzione fisheye, scatto ad alta risoluzione e ripresa GND Live.
- 🔗 Le immagini scattate con RAW selezionato per (KY possono essere sovrapposte anche durante la riproduzione.  ["Combinazione di immagini \(sovrapposizione di immagini\)" \(P339\)](#)

Zoom digitale (📷 Teleconverter digitale / 📷 Teleconverter digitale)

PASMB 📷

Questa opzione consente di ritagliare al centro del fotogramma le stesse dimensioni dell'opzione di dimensione attualmente selezionata per la qualità dell'immagine e ingrandirla per riempire il display. Ciò consente di eseguire lo zoom oltre la massima lunghezza focale dell'obiettivo, rendendola una buona scelta quando non si ha la possibilità di cambiare obiettivo o quando è difficile avvicinarsi al soggetto.

Menu

- MENU → 📷₂ → 2. Altre funzioni di scatto → 📷 Teleconverter digitale
- MENU → 📷 → 1. Impost. base/Qualità immagine → 📷 Teleconverter digitale

| | |
|--------|---|
| Spento | Le immagini vengono scattate senza utilizzare questa funzione. |
| On | Le immagini vengono registrate ingrandite (Fotografie: 2x Video: 1.4x). |

- Quando è selezionato **[On]**, viene visualizzata un'icona; quando la visualizzazione dal vivo è abilitata, viene ingrandita.
- Le dimensioni dei crocini AF (P.113) aumenta, mentre il loro numero diminuisce.



- Le immagini JPEG vengono registrate con il rapporto di zoom selezionato. Nel caso di immagini RAW, una cornice mostra il ritaglio zoom. Sull'immagine viene visualizzata una cornice che mostra il ritaglio dello zoom durante la riproduzione.
- ① In modalità fotografia, non è possibile utilizzare le seguenti funzioni: Esp Multip, Comp. eff. trapezio e Correzione Fish Eye.
- ① In Modalità video, questa funzione non può essere utilizzata durante la registrazione di video ad alta velocità.
- ① Questa funzione non può essere utilizzata quando si emettono segnali HDMI in **[RAW]** (P.299).
- ① Non è possibile eseguire lo zoom sul display quando **[📷 Teleconverter digitale]** è impostato su **[On]**. 📷 "Anteprima del soggetto (📷)" (P.56), "Crocino AF zoom/zoom AF (Super Spot AF)" (P.118), "Assist Focus manuale (Assist MF)" (P.154)

Ripresa automatica con un intervallo fisso (Fotografia a intervallo)

PASMB 

Potete impostare la fotocamera per scattare automaticamente fotogrammi ad un predeterminato intervallo di tempo. I fotogrammi possono anche essere registrati come video singolo.

Menu

- MENU →  → 2. Altre funzioni di scatto → Fotografia a intervallo

Abilitare Fotografia a intervallo

1. Usate Δ ∇ per selezionare **[Fotografia a intervallo]** e premete il pulsante **OK**.

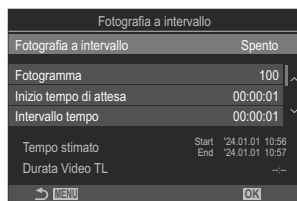

Schermata impostazione
Fotografia a intervallo

2. Evidenziate **[On]** usando i pulsanti Δ ∇ e premete il pulsante **OK**.

| | |
|--------|--|
| Spento | Le immagini vengono scattate senza utilizzare questa funzione. |
| On | Le immagini vengono scattate a intervalli specificati. |

3. Il display torna alla schermata di impostazione Fotografia a intervallo.

Configurazione di Fotografia a intervallo

1. Configurate le opzioni.

- Premete Δ ∇ per selezionare una voce, quindi premete il pulsante **OK** per visualizzare il menu di impostazione.
- Dopo aver configurato le opzioni, premete il pulsante **OK** per tornare alla schermata di impostazione Ripresa a intervalli.

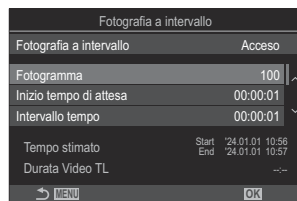

| | |
|-------------------------------|--|
| Numero di fotogrammi | Scegliete il numero di fotogrammi da scattare. [002] – [9999] |
| Inizio tempo di attesa | Scegliete per quanto tempo la fotocamera deve attendere prima di iniziare la fotografia a intervalli ed effettuare il primo scatto. [00:00:00] – [24:00:00] |
| Intervallo tempo | Scegliete per quanto tempo la fotocamera attende tra uno scatto e l'altro una volta iniziata la ripresa. [00:00:01] – [24:00:00] |
| Modalità intervallo | Scegliete se dare priorità alla durata dell'intervallo o al numero di fotogrammi. [Priorità tempo]/[Priorità fotogr] Selezionando [Priorità tempo] , la ripresa precedente potrebbe essere ancora in corso quando è il momento di scattare la foto successiva. Quando il valore [Intervallo tempo] selezionato è breve o quando si usa un'esposizione lunga, il numero di fotogrammi registrati potrebbe essere inferiore a quello selezionato per [Fotogramma] . |
| Uniformaz esposizione | Scegliete se uniformare le impostazioni di esposizione per tutti i fotogrammi. Il cambiamento di esposizione nel video time lapse sarà uniforme. [Spento]/[On] |
| Video Time Lapse | Scegliete se registrare un video time lapse. [Spento] : La fotocamera salva i singoli scatti ma non li usa per creare un video time lapse. [On] : La fotocamera registra i singoli scatti e li usa per creare un video time lapse. |

Impostazioni Video

Scegliete le dimensioni del fotogramma (**[Risoluzione Video]**) e la frequenza fotogrammi (**[Parte fotogr]**) per i video creati utilizzando **[Video Time Lapse]**.

Le opzioni disponibili per **[Risoluzione Video]** sono: **[4K]**, **[FullHD]**, **[HD]**

Scegliete la frequenza dei fotogrammi **[Parte fotogr]** tra le opzioni seguenti.

[30fps], **[15fps]**, **[10fps]**, **[5fps]**

ⓘ **[Inizio tempo di attesa]**, **[Intervallo tempo]** e **[Tempo stimato]** possono cambiare a seconda delle impostazioni di ripresa. Usate queste opzioni solo come linee guida.

Fotografia



1. Premete il pulsante **MENU** per chiudere la schermata di impostazione Fotografia a intervallo e tornate alla schermata di ripresa.

- Un'icona  e il numero di fotogrammi selezionati appaiono sullo schermo di ripresa.



2. Rilasciate il pulsante di scatto.

- Il numero di fotogrammi specificato verrà scattato automaticamente.

- L'icona  diventa verde e verrà visualizzato il numero di scatti rimanenti.
- La ripresa in time lapse verrà annullata se si aziona una delle seguenti funzioni: Ghiera delle modalità, pulsante **MENU**, pulsante , pulsante di scatto dell'obiettivo o collegamento a un computer tramite cavo USB.
- Spegnendo la fotocamera si interrompe la fotografia a intervalli.

ⓘ Gli scatti sono effettuati anche se l'immagine non è a fuoco dopo l'AF. Se desiderate bloccare la posizione di messa a fuoco, fotografate in MF.

- ⚠ **[Revisione immagine]** (P.57) è fisso a 0.5 secondi.
- ⚠ Se l'attesa che precede il primo scatto, o intervallo di ripresa sono impostati su 1 minuto e 31 secondi o più, il monitor si spegne e la fotocamera entrerà in modalità di sospensione se non vengono eseguite operazioni per 1 minuti. Il display si accende automaticamente 10 secondi prima dell'inizio delle riprese per l'intervallo successivo. Può essere riattivato anche premendo il pulsante di scatto in qualsiasi momento.
- ⚠ La fotocamera seleziona automaticamente **[S-AF]** come modalità AF (P.106) al posto di **[C-AF]** e **[C-AF+TR]**, e **[S-AF MF]** al posto di **[C-AF MF]** e **[C-AF+TR MF]**.
- ⚠ Quando è selezionato **[AF]** come modalità AF (P.106), mettete a fuoco per avviare la ripresa, quindi bloccate la messa a fuoco e iniziate a registrare.
- ⚠ Le operazioni sullo schermo tattile sono disattivate durante la ripresa Time Lapse.
- ⚠ La ripresa time-lapse non può essere combinato con HDR, bracketing, stack messa a fuoco, esposizione multipla, ripresa ND Live o ripresa GND Live.
- ⚠ Il flash non funziona se il suo tempo di ricarica è superiore a quello che intercorre tra due scatti.
- ⚠ Quando viene selezionato un numero pari a 1000 o maggiore per **[Fotogramma]**, **[Video Time Lapse]** sarà impostato su **[Spento]**.
- ⚠ Quando **[Scatto alta risoluzione]** è impostato su **[On]** (treppiede), **[Video Time Lapse]** passa a **[Spento]**.
- ⚠ Se una delle fotografie non viene registrata correttamente, il video Time Lapse non viene generato.
- ⚠ Se lo spazio sulla scheda non è sufficiente, il video Time Lapse non viene registrato.
- ⚠ Se la carica della batteria non è sufficiente, è possibile che la ripresa venga interrotta a metà.
Durante gli scatti utilizzate una batteria sufficientemente carica o collegate alla fotocamera l'adattatore USB-AC (P.26); in alternativa, utilizzate una batteria mobile conforme allo standard USB-PD.

Correzione effetto trapezio e controllo della prospettiva (Comp. eff. trapezio)

PASMB 

La distorsione effetto trapezio dovuta all'influenza della lunghezza focale e della prossimità del soggetto può essere corretta o aumentata per esagerare gli effetti della prospettiva. La compensazione effetto trapezio può essere visualizzata in anteprima sul monitor durante lo scatto. L'immagine corretta viene creata da un ritaglio più piccolo, aumentando leggermente il rapporto di zoom effettivo.

Menu

- MENU →  2. Altre funzioni di scatto → Comp. eff. trapezio







| | |
|--------|--|
| Spento | L'opzione Comp. eff. trapezio non è applicata. |
| On | L'opzione Comp. eff. trapezio è applicata. |

- Quando si seleziona **[On]**, viene visualizzata un'icona di compensazione eff. trapezio e i cursori appaiono sul monitor.



1. Inquadrate il soggetto da scattare e regolate la compensazione effetto trapezio durante la visualizzazione del soggetto sul display.
 - Ruotare la ghiera anteriore per effettuare regolazioni orizzontali e la ghiera posteriore per effettuare regolazioni verticali.
 - Utilizzate Δ ∇ \triangleleft \triangleright per posizionare il ritaglio. La direzione in cui è possibile spostare il ritaglio è indicata dall'icona (\blacktriangle).
 - Per annullare le modifiche, tenete premuto il pulsante **OK**.

- 2.** Per regolare il diaframma, il tempo di posa e altre impostazioni di scatto, premete il pulsante **INFO**.
- La fotocamera tornerà al display di ripresa standard.
 - L'icona  viene visualizzata mentre è abilitata la compensazione effetto trapezio. L'icona viene visualizzata in verde se sono state apportate modifiche alle impostazioni di compensazione effetto trapezio.
 - Per tornare al display di compensazione effetto trapezio mostrato nel passaggio 1, premete ripetutamente il pulsante **INFO**.
- 3.** Rilasciate il pulsante di scatto.

- ⓘ Le immagini possono sembrare "granulose" a seconda della quantità di compensazione eseguita. La quantità di compensazione determina anche la quantità dell'immagine che verrà ingrandita una volta ritagliata e se il ritaglio può essere spostato o meno.
- ⓘ In base alla quantità di compensazione, potrebbe non essere possibile riposizionare il ritaglio.
- ⓘ In base alla quantità di compensazione eseguita, il crocino AF selezionato potrebbe non essere visibile sul display. Se il crocino AF si trova all'esterno dell'inquadratura, la sua direzione è indicata da un'icona , ,  o  sul display.
- ⓘ Le fotografie scattate quando è selezionato **[RAW]** per la qualità dell'immagine sono registrate in formato RAW + JPEG.
- ⓘ Non potete utilizzare:
 - fotografia Composita Live, fotografia in sequenza, bracketing, stack messa a fuoco, HDR, esposizione multipla, filtro ND live, compensazione fisheye, teleconverter digitale, registrazione video, modalità AF **[C-AF]**, **[C-AF MF]**, **[C-AF+TR]** e **[C-AF+TR MF]**, filtri artistici, Autoscatto pers., Scatto alta risoluzione, Ripresa GND Live e Rilevamento soggetto.
- ⓘ I convertitori dell'obiettivo potrebbero non produrre i risultati desiderati.
- ⓘ Assicurarsi di fornire i dati per  **Stabilizz img** per gli obiettivi che non fanno parte della famiglia Quattro Terzi o Micro Quattro Terzi (P.216). Dove applicabile, la compensazione effetto trapezio sarà effettuata usando la lunghezza focale fornita per  **Stabilizz img** (P.216) o **[Impost. Info Obiettivo]** (P.412).

Correzione della distorsione Fisheye (Compensazione Fisheye)

PASMB 

Potete correggere la distorsione causata dagli obiettivi fisheye per dare alle foto l'aspetto di immagini scattate con un obiettivo grandangolare. La quantità di correzione può essere selezionata da tre diversi livelli. Potete anche scegliere contemporaneamente l'opzione per correggere la distorsione nelle foto scattate sott'acqua.

- Questa opzione è disponibile solo con obiettivi fisheye compatibili.
A partire da gennaio 2024, potrebbe essere utilizzata con M.ZUIKO DIGITAL ED 8mm F1.8 Fisheye PRO.

Menu

- MENU →  → 2. Altre funzioni di scatto → Compensaz. Fisheye

Abilitare la Compensazione fisheye

1. Usate Δ ∇ per selezionare [**Compensaz. Fisheye**] e premete il pulsante **OK**.



Schermata impostazione
Compensaz. Fisheye

2. Evidenziate [**On**] usando i pulsanti Δ ∇ e premete il pulsante **OK**.

| | |
|--------|--|
| Spento | Le immagini vengono scattate senza utilizzare questa funzione. |
| On | Le immagini sono scattate con Compensaz. Fisheye applicato. |



3. Il display torna alla schermata di impostazione Compensaz. Fisheye.

Configurare la Compensazione fisheye

1. Configurare le opzioni.

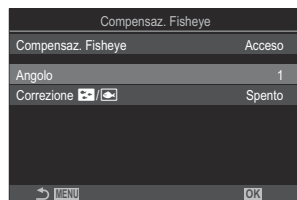
- Premete $\Delta \nabla$ per selezionare una voce, quindi premete il pulsante **OK** per visualizzare il menu di impostazione.
- Dopo aver configurato le opzioni, premete il pulsante **OK** per tornare alla schermata di impostazione Compensaz. Fisheye.



| | |
|--|---|
| Angolo | Quando viene eseguita la correzione fisheye, l'immagine viene ritagliata per eliminare le aree oscurate. Scegliete tra tre diversi ritagli. [1] / [2] / [3] |
| Correzione  /  | Scegliete se correggere la distorsione nelle foto scattate sott'acqua oltre alla correzione eseguita utilizzando [Angolo] . [Spento]/[On] |

Fotografia

1. Premete il pulsante **MENU** per chiudere la schermata di impostazione Compensaz. Fisheye e tornate alla schermata di ripresa.

- Quando la compensazione fisheye è abilitata, verrà visualizzata un'icona  insieme al ritaglio selezionato.



2. Rilasciate il pulsante di scatto.

- ① Le fotografie scattate quando è selezionato **[RAW]** per la qualità dell'immagine sono registrate in formato RAW + JPEG. La compensazione fisheye non viene applicata all'immagine RAW.
- ① Il picco di messa a fuoco non è disponibile nel display di compensazione fisheye.

⚠ La selezione del crocino AF è limitata ai modelli [•] a crocino singolo e [#]crocino piccolo.

⚠ Non potete utilizzare:

- fotografia Composita Live, fotografia in sequenza, bracketing, stack messa a fuoco, HDR, esposizione multipla, filtro ND live, compensazione effetto trapezio, teleconverter digitale, registrazione video, modalità AF [C-AF], [C-AF MF], [C-AF+TR] e [C-AF+TR MF] [e-Ritratto] e modalità foto con filtro artistico, autoscatto personalizzato e scatto alta risoluzione.

Configurazione delle Impostazioni BULB/ TIME/COMP (Impost. BULB/TIME/COMP)

PASMB 

Impostate le voci relative alla fotografia bulb/time/composita.

Menu

- MENU →  → 2. Altre funzioni di scatto → Impost. BULB/TIME/COMP

1. Configurate le opzioni.

- Premete Δ ∇ per selezionare una voce, quindi premete il pulsante **OK** per visualizzare il menu di impostazione.

| Impost. BULB/TIME/COMP | My |
|------------------------|--------|
| Posa Bulb/Time | Acceso |
| Timer Bulb/Time | 8min |
| Timer Live Composita | 3h |
| Monitor Bulb/Time | -7 |
| Live Bulb | Spento |
| Live Time | 0.5sec |
| Impostazioni composita | 1/2sec |
| → MENU | OK |

| | |
|----------------------|--|
| Posa Bulb/Time | Consente il focus manuale in modalità B (Bulb). È possibile scattare foto utilizzando alcune tecniche, come mettere il soggetto fuori fuoco durante l'esposizione o metterlo a fuoco alla fine dell'esposizione. [Spento] : Disabilita il focus manuale durante l'esposizione. [On] : Abilita il focus manuale durante l'esposizione. |
| Timer Bulb/Time | Specificate la lunghezza massima per la fotografia bulb e time. [30min] / [25min] / [20min] / [15min] / [8min] / [4min] / [2min] / [1min] |
| Timer Composita Live | Specificate la lunghezza massima per la fotografia Composita Live. [6h] / [5h] / [4h] / [3h] / [2h] / [1h] / [30min] / [25min] / [20min] / [15min] / [8min] / [4min] |
| Monitor Bulb/Time | Specificate la luminosità del display in modalità B (Bulb). [-7] – [±0] – [+7] |

| | |
|------------------------|--|
| Live Bulb | <p>Sceglie l'intervallo di visualizzazione durante la fotografia Bulb. Il numero di aggiornamenti è limitato. Scegliete [Off] per disabilitare la visualizzazione.</p> <p>[60sec] / [30sec] / [15sec] / [8sec] / [4sec] / [2sec] / [1sec] / [0.5sec] / [Spento]</p> |
| Live Time | <p>Sceglie l'intervallo di visualizzazione durante la fotografia a tempo. Il numero di aggiornamenti è limitato. Scegliete [Off] per disabilitare la visualizzazione.</p> <p>[60sec] / [30sec] / [15sec] / [8sec] / [4sec] / [2sec] / [1sec] / [0.5sec] / [Spento]</p> |
| Impostazioni composita | <p>Impostate un tempo di esposizione che sia di riferimento nelle pose composite.</p> <p>[60sec] / [50sec] / [40sec] / [30sec] / [25sec] / [20sec] / [15sec] / [13sec] / [10sec] / [8sec] / [6sec] / [5sec] / [4sec] / [3.2sec] / [2.5sec] / [2sec] / [1.6sec] / [1.3sec] / [1sec] / [1/1.3sec] / [1/1.6sec] / [1/2sec]</p> |

Registrazione di una serie di scatti con esposizione variabile (AE BKT)

P A S M B 

Variate l'esposizione su una serie di scatti. Scegliete la quantità di variazione e il numero di scatti. La fotocamera fa una serie di scatti con diverse impostazioni di esposizione. La fotocamera scatta foto mentre il pulsante di scatto viene premuto fino in fondo, e si interrompe quando il numero selezionato di scatti è stato raggiunto.

Menu

• MENU →  2 → 3. Bracketing → AE BKT

| | |
|----------|--|
| Spento | Le immagini vengono scattate senza utilizzare questa funzione. |
| 3f 0.3EV | Vengono scattate 3 foto con bracketing di 0,3 EV. |
| 3f 0.5EV | Vengono scattate 3 foto con bracketing di 0,5 EV. |
| 3f 0.7EV | Vengono scattate 3 foto con bracketing di 0,7 EV. |
| 3f 1.0EV | Vengono scattate 3 foto con bracketing di 1,0 EV. |
| 5f 0.3EV | Vengono scattate 5 foto con bracketing di 0,3 EV. |
| 5f 0.5EV | Vengono scattate 5 foto con bracketing di 0,5 EV. |
| 5f 0.7EV | Vengono scattate 5 foto con bracketing di 0,7 EV. |
| 5f 1.0EV | Vengono scattate 5 foto con bracketing di 1,0 EV. |
| 7f 0.3EV | Vengono scattate 7 foto con bracketing di 0,3 EV. |
| 7f 0.5EV | Vengono scattate 7 foto con bracketing di 0,5 EV. |
| 7f 0.7EV | Vengono scattate 7 foto con bracketing di 0,7 EV. |

"BKT" è visualizzato in verde finché non sono stati acquisiti tutti gli scatti nella sequenza di bracketing. Il primo scatto viene eseguito con le impostazioni di esposizione correnti, seguito dagli scatti con esposizione ridotta prima e dagli scatti con maggiore esposizione poi.

Le impostazioni utilizzate per alterare l'esposizione variano in base alla modalità di scatto.

| | |
|-----------------------------------|---|
| P (AE programma) | Diaframma e tempo di posa |
| A (AE priorità diaframma) | Tempo di posa |
| S (AE priorità otturatore) | Diaframma |
| M (manuale) | <ul style="list-style-type: none">• Tempo di posa (quando [ISO] non è impostato su [Auto])• Sensibilità ISO (quando [ISO] è impostato su [Auto]) |

- Se la compensazione dell'esposizione è attivata prima che inizi la ripresa, la fotocamera varierà l'esposizione intorno al valore selezionato.
- La modifica dell'opzione selezionata per **[Passo EV]** (P.165) cambia le opzioni disponibili per la quantità di bracketing.

ⓘ Questa impostazione non può essere combinata con il bracketing del flash. (P.288) o il bracketing della messa a fuoco (P.292).

Registrazione di immagini con diverso bilanciamento del bianco (WB BKT).

PASMB 

La fotocamera varia il bilanciamento del bianco per registrare una serie di immagini. Scegliete l'asse del colore e la quantità di bracketing.

La serie completa viene scattata con una singola pressione del pulsante di scatto. La fotocamera scatta una foto quando il pulsante di scatto viene premuto fino in fondo e la elabora automaticamente per registrare le immagini.

Menu

• MENU →  2 → 3. Bracketing → WB BKT

| | |
|-----|--|
| A-B | Selezionate la quantità di bracketing per l'asse A-B (ambra-blu). [Spento] / [3f Incr. di 2] / [3f Incr. di 4] / [3f Incr. di 6] |
| G-M | Selezionare la quantità di bracketing per l'asse G-M (verde-magenta). [Spento] / [3f Incr. di 2] / [3f Incr. di 4] / [3f Incr. di 6] |

Vengono create tre immagini per ogni asse di colore.

La prima copia viene registrata con le impostazioni correnti del bilanciamento del bianco, la seconda con un valore negativo per la compensazione e la terza con un valore positivo.

Se la regolazione del bilanciamento del bianco viene abilitata prima dell'inizio della ripresa, la fotocamera varierà il bilanciamento del bianco intorno al valore selezionato.

 Questa impostazione non può essere combinata con il bracketing del flash (P.290) o bracketing messa a fuoco (P.292).

Registrazione di immagini con diversi livelli di flash (ISO BKT)

PASMB 

La fotocamera varia il livello del flash (potenza) su una serie di scatti. Scegliete la quantità di variazione. La fotocamera scatta con un nuovo livello di flash ogni volta che si preme il pulsante di scatto fino in fondo. Il bracketing termina dopo aver scattato il numero selezionato di immagini. Nelle modalità di scatto sequenziale, la fotocamera scatta foto mentre il pulsante di scatto viene premuto fino in fondo, e si interrompe quando il numero richiesto di scatti è stato raggiunto.

Menu

• MENU →  2 → 3. Bracketing → FL BKT

| | |
|----------|--|
| Spento | Le immagini vengono scattate senza utilizzare questa funzione. |
| 3f 0.3EV | Vengono scattate 3 foto con bracketing di 0,3 EV. |
| 3f 0.5EV | Vengono scattate 3 foto con bracketing di 0,5 EV. |
| 3f 0.7EV | Vengono scattate 3 foto con bracketing di 0,7 EV. |
| 3f 1.0EV | Vengono scattate 3 foto con bracketing di 1,0 EV. |

"BKT" è visualizzato in verde finché non sono stati acquisiti tutti gli scatti nella sequenza di bracketing. Il primo scatto viene eseguito con le impostazioni di flash correnti, seguito dallo scatto con potenza ridotta del flash prima e dallo scatto con maggiore potenza del flash poi.

Se la compensazione del flash è attivata prima che inizi la ripresa, la fotocamera varierà la potenza del flash intorno al valore selezionato.

 Se cambiate l'impostazione **[Passo EV]** (P.165) cambia anche la quantità di bracketing del flash.

 Questa impostazione non può essere combinata con il bracketing AE (P.285) o il bracketing della messa a fuoco (P.292).

Registrazione di immagini con sensibilità ISO diverse (ISO BKT)

P A S M B 

La fotocamera varia la sensibilità ISO per registrare una serie di immagini. Scegliete la quantità di variazione e il numero di scatti. La serie completa viene scattata con una singola pressione del pulsante di scatto. La fotocamera scatta una foto quando il pulsante di scatto viene premuto fino in fondo e la elabora automaticamente per registrare il numero di scatti richiesto.

Menu

• MENU →  2 → 3. Bracketing → ISO BKT

| | |
|----------|--|
| Spento | Le immagini vengono scattate senza utilizzare questa funzione. |
| 3f 0.3EV | Vengono scattate 3 foto con bracketing di 0,3 EV. |
| 3f 0.7EV | Vengono scattate 3 foto con bracketing di 0,7 EV. |
| 3f 1.0EV | Vengono scattate 3 foto con bracketing di 1,0 EV. |

La prima copia viene registrata con l'impostazione della sensibilità ISO corrente, la seconda con la sensibilità ridotta della quantità selezionata e la terza con la sensibilità ISO aumentata della quantità selezionata.

Se sono stati modificati il tempo di posa o il diaframma per modificare l'esposizione dal valore selezionato dalla fotocamera, la fotocamera varierà la sensibilità ISO intorno al valore di esposizione corrente.

- ⓘ La sensibilità massima selezionata per [**ISO-A Max/Default**] non è applicabile.
- ⓘ Durante la fotografia silenziosa, la velocità sincronizzazione flash è 1/50 sec.
- ⓘ La modifica dell'opzione selezionata per [**Passo ISO**] (P.179) cambia le opzioni disponibili per la quantità di bracketing.
- ⓘ Questa impostazione non può essere combinata con il bracketing del flash (P.290) o bracketing messa a fuoco (P.292).

Registrare copie di un'immagine con diversi filtri artistici applicati (ART BKT).

PASMB 

Create versioni multiple di ciascuna immagine, ognuna con un filtro artistico diverso.

Abilitazione del bracketing dei filtri artistici

Menu

- MENU →  2 → 3. Bracketing → ART BKT

1. Evidenziate **[ART BKT]** usando i pulsanti Δ ∇ e premete il pulsante **OK**.

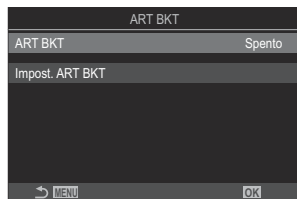

Schermata impostazione ART BKT

2. Evidenziate **[On]** usando i pulsanti Δ ∇ e premete il pulsante **OK**.

| | |
|--------|--|
| Spento | Le immagini vengono scattate senza utilizzare questa funzione. |
| On | Le foto sono scattate con più filtri artistici applicati. |

3. Il display torna alla schermata di impostazione ART BKT.

Configurazione bracketing filtro artistico

1. Selezionate **[Impost. ART BKT]** nella schermata **Impost. ART BKT** e premete il pulsante **OK**.

2. Selezionate il filtro artistico che volete applicare e mettete un segno di spunta (✓) accanto ad esso.

- Selezionate un'opzione con Δ ∇ e premete il tasto **OK** per mettere un segno di spunta (✓) accanto ad essa.

Per rimuovere la spunta, premete nuovamente il pulsante

OK.

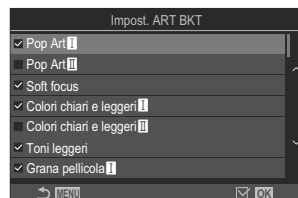

Impost. ART BKT

Selezionate i filtri artistici che desiderate applicare. È inoltre possibile selezionare modalità foto come **[Vivido]**, **[Naturale]** e **[Smorzato]**.

- ⚠ Quando è necessario applicare molti filtri artistici, potrebbe essere necessario molto tempo per registrare le immagini dopo lo scatto.
- ⚠ Questa impostazione non può essere combinata con funzioni di bracketing diverse dal bracketing AE (P.285) e dal bracketing flash (P.288).

Fotografia

1. Premete il pulsante **MENU** per chiudere la schermata di impostazione ART BKT e tornate alla schermata di ripresa.

2. La fotocamera scatta una foto quando il pulsante di scatto viene premuto fino in fondo e crea automaticamente più copie, ognuna con un Art Filter diverso applicato.

Registrazione di immagini con diverse posizioni di messa a fuoco (Focus BKT)

PASMB 

La fotocamera varia il fuoco per registrare una serie di immagini. Scegliete la quantità di variazione e il numero di scatti. La serie completa viene scattata con una singola pressione del pulsante di scatto. Ogni volta che viene premuto a fondo il pulsante di scatto, la fotocamera scatta il numero selezionato di foto, variando il fuoco in ogni scatto. Le foto vengono scattate in modalità silenziosa usando l'otturatore elettronico.

Configurazione del bracketing messa a fuoco

Menu

- MENU →  2 → 3. Bracketing → Focus BKT

1. Evidenziate **[Focus BKT]** usando i pulsanti Δ ∇ e premete il pulsante **OK**.

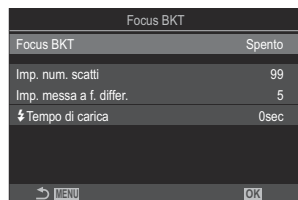

Schermata impostazione BKT messa a fuoco

2. Evidenziate **[On]** usando i pulsanti Δ ∇ e premete il pulsante **OK**.

| | |
|--------|---|
| Spento | Le immagini vengono scattate senza utilizzare questa funzione. |
| On | Le immagini sono scattate nelle diverse posizioni di messa a fuoco. |

3. Il display torna alla schermata di impostazione BKT messa a fuoco.

Configurazione del bracketing messa a fuoco

1. Configurate le opzioni.

- Premete $\Delta \nabla$ per selezionare una voce, quindi premete il pulsante **OK** per visualizzare il menu di impostazione.
- Dopo aver configurato le opzioni, premete il pulsante **OK** per tornare alla schermata di impostazione Focus BKT.



| | |
|--------------------------------|---|
| Imp. num. scatti | Scegliete il numero di scatti da acquisire nelle diverse posizioni di messa a fuoco. [003] – [999] |
| Imp. messa a f. differ. | Scegliete la quantità di variazione del fuoco della fotocamera con ogni scatto [1] – [10] |
| ⚡ Tempo di ricarica | Scegliete per quanto tempo la fotocamera deve attendere affinché il flash si ricarichi tra gli scatti quando si utilizza un'unità flash non specificatamente progettata per l'utilizzo con la fotocamera. [0sec] / [0.1sec] / [0.2sec] / [0.5sec] / [1sec] / [2sec] / [4sec] / [8sec] / [15sec] / [30sec] |

Fotografia

1. Premete il pulsante **MENU** per chiudere la schermata di impostazione Focus BKT e tornate alla schermata di ripresa.
2. Premete completamente il pulsante di scatto per fotografare.
 - La ripresa continuerà fino a quando non viene scattato il numero selezionato di scatti.
 - Per interrompere il bracketing, premete il pulsante di scatto dell'otturatore fino in fondo una seconda volta.
 - La fotocamera varia la distanza di messa a fuoco con ogni scatto del valore selezionato per Imp. messa a f. differ.. Gli scatti termineranno se la distanza di messa a fuoco raggiunge l'infinito.

- ⚠ Gli scatti termineranno se la messa a fuoco o lo zoom vengono regolati dopo aver premuto fino in fondo il pulsante di scatto per iniziare il bracketing.
- ⚠ Quando **[Focus BKT]** è impostato su **[On]**, le **[Modalità flash]** in **[Impostazioni [♥] Silenz.]** (P.210) sono **[Consentite]**.
- ⚠ Il bracketing messa a fuoco non è disponibile con lenti Quattro Terzi.
- ⚠ Non è possibile combinare il bracketing messa a fuoco con altre forme di bracketing.
- ⚠ La velocità di sincronizzazione del flash sarà di 1/50 s quando **[ISO]** è 16000 o superiore.

Funzioni disponibili solo in Modalità video



Opzioni di registrazione del suono (Impost. registrazione suono)

PASMB 

Regolate le impostazioni per la registrazione dell'audio durante le riprese. È inoltre possibile accedere alle impostazioni da utilizzare quando è collegato un microfono o un registratore esterno.

Menu

• MENU →  → 5. Collegamento/registrazione audio → Impost. registrazione suono

| | |
|---|---|
| Volume registr. | <p>Regolate la sensibilità del microfono. Scegliete valori separati per il microfono stereo incorporato e i microfoni esterni.</p> <p>[Integrato : regolate la sensibilità del microfono stereo incorporato. [-10] – [±0] – [+10]</p> <p>[MIC ]: regolate la sensibilità dei microfoni esterni connessi al jack del microfono. [-10] – [±0] – [+10]</p> |
|  Limitatore volume | <p>La telecamera pone un limite al volume dei suoni registrati dal microfono. Usate questa opzione per ridurre automaticamente il livello dei suoni sopra a un certo volume.</p> <p>[Spento]: non pone alcun limite al volume dei suoni registrati dal microfono.</p> <p>[On]: pone un limite al volume dei suoni registrati dal microfono.</p> |
| Riduz. rumore vento | <p>Riducete il rumore del vento durante la registrazione audio.</p> <p>[Spento]: Non riduce il rumore del vento durante la registrazione audio.</p> <p>[Low] / [Standard] / [High]: Imposta il livello di riduzione del rumore del vento.</p> |

| | |
|------------------------------|---|
| <p>Qualità registrazione</p> | <p>Scegliete un formato di registrazione audio.</p> <p>[96kHz/24bit]: Audio di alta qualità.</p> <p>[48kHz/16bit]: Audio con qualità standard.</p> |
| <p>🔊 Alimentaz. plug-in</p> | <p>Nella maggior parte dei casi non è necessario modificare questa impostazione. Se il microfono esterno non richiede l'alimentazione a spina e l'alimentazione provoca la registrazione di rumori, impostate questa opzione su [Spento].</p> <p>[Spento]: Non fornisce l'alimentazione dalla fotocamera al microfono esterno.</p> <p>[On]: Fornisce l'alimentazione dalla fotocamera al microfono esterno.</p> |
| <p>Vol. registr. Volume</p> | <p>Questa impostazione è disponibile solo quando è collegato un microfono esterno. Quando è impostato su [Non operativo], le impostazioni di registrazione del suono della fotocamera ([Volume registr.], [🔊 Limitatore di volume], [Riduz. rumore vento]) saranno disattivate.</p> <p>[Operativo]: Le impostazioni di registrazione del suono della fotocamera sono abilitate.</p> <p>[Non operativo]: Le impostazioni di registrazione del suono della fotocamera sono disabilitate. Il suono in ingresso dal microfono esterno viene registrato come tale.</p> |

- ⚠️ L'audio non viene registrato:
 - con video slow-motion o fast-motion o High-Speed o quando ART 7 **I**/ART 7 **II** (diorama) è selezionato per la modalità foto.
- ⚠️ L'audio può essere riprodotto solo su dispositivi che supportano l'opzione selezionata per **[Recording Rate]**.
- 🔊 Potrebbero venire registrati i suoni emessi dal funzionamento dell'obiettivo e della fotocamera. Per evitare che venga registrato, potete ridurre i suoni di funzionamento impostando **[🔊 Modalità AF] (P.106)** su **[S-AF]**, **[MF]**, o **[PreMF]**, o riducendo i pulsanti della fotocamera.

Regolazione del volume delle cuffie (Volume cuffie)

PASMB 

Menu

- MENU →  → 5. Collegamento/registrazione audio → Volume cuffie

Volume cuffie

Regolate il volume dell'uscita audio alle cuffie.

Timecode (Impostazioni timecode)



PASMB 

Regolate le impostazioni del timecode. I timecode vengono utilizzati per sincronizzare immagini e suoni durante le modifiche e operazioni simili. Scegliere tra le seguenti opzioni.

Menu

- MENU →  → 5. Collegamento/registrazione audio → Impostazioni timecode

| | |
|-------------------|--|
| Modalità timecode | <p>Scegliete un'opzione di registrazione del timecode. Usate timecode laddove sia necessario un tempo preciso.</p> <p>[DF]: Timecode con diminuzione fotogrammi. Il timecode viene regolato per compensare le deviazioni dal tempo di registrazione.</p> <p>[Non DF]: Timecode senza diminuzione fotogrammi. Il timecode non è regolato per compensare le deviazioni dal tempo di registrazione.</p> |
| Conteggio | <p>Scegliete come viene incrementato il conteggio del tempo.</p> <p>[RR]: Il conteggio viene incrementato solo durante la registrazione.</p> <p>[FR]: Il conteggio viene incrementato continuamente, anche quando la registrazione non è in corso o la fotocamera è spenta.</p> |
| Ora di inizio | <p>Impostate un'ora di inizio per il timecode.</p> <p>[Ripristina]: Ripristinate il timecode a 00:00:00</p> <p>[Inserimento manuale]: Inserite manualmente il timecode.</p> <p>[Ora corrente]: Impostate il timecode all'ora corrente, fotogramma 00.</p> |

 Quando impostate **[Ora di inizio]** su **[Ora corrente]**, assicuratevi che la fotocamera mostri l'ora corretta.  "[Impostazione dell'orologio della fotocamera \(impostazioni !\[\]\(b985170eefb48b9b3ef593e79310e8f5_img.jpg\)\)](#)". (P.434)

 I timecode non vengono registrati nei video ad alta velocità. (P.227).

Uscita HDMI (📺 Uscita HDMI)

Regolate le impostazioni per l'uscita ai dispositivi HDMI. Sono disponibili opzioni per il controllo dei registratori HDMI dalla fotocamera o l'aggiunta di timecode da utilizzare durante la modifica di video.

Menu

- MENU ➡ 📺 ➡ 5. Collegamento/registrazione audio ➡ 📺 Uscita HDMI







| | |
|-----------------|--|
| Modalità uscita | <p>[Monitor]: Il dispositivo HDMI funziona come monitor esterno. La fotocamera emette sul display sia le immagini che gli indicatori. Le impostazioni di uscita possono essere regolate utilizzando l'opzione [Impostazioni HDMI] (P.422).</p> <p>[Registraz.]: Quando Live View è visualizzato in Modalità video, il dispositivo HDMI funziona come un registratore esterno. Solo le immagini vengono inviate al dispositivo. Le dimensioni dei fotogrammi e le impostazioni audio sono regolate tramite i comandi della fotocamera.</p> <p>[RAW]: Quando si visualizza Live View in modalità Video, le immagini vengono inviate al dispositivo HDMI in formato RAW. Le immagini non vengono registrate sulla scheda nella fotocamera. Le dimensioni dei fotogrammi e le impostazioni audio sono regolate tramite i comandi della fotocamera.</p> |
| Bit REC | <p>La fotocamera e il dispositivo esterno avviano e interrompono la registrazione allo stesso tempo.</p> <p>Questa opzione è disponibile solo con dispositivi compatibili.</p> <p>[Spento]: Non utilizza questa funzione.</p> <p>[On]: Controlla il dispositivo esterno.</p> |
| Timecode | <p>Inviare timecode al dispositivo esterno. Le impostazioni del timecode possono essere regolate tramite [Impostazioni timecode] (P.298).</p> <p>[Spento]: Non emette timecode al dispositivo esterno.</p> <p>[On]: Inviare timecode al dispositivo esterno.</p> |

Informazioni su [RAW]

Quando viene selezionato **[RAW]** possono essere registrate immagini raw, alle quali non sono state applicate impostazioni di ripresa come la compensazione dell'esposizione e il bilanciamento del bianco.

Per informazioni sui dispositivi HDMI compatibili con **[RAW]**, visitate il nostro sito web.

Quando si seleziona **[RAW]**, sul monitor della fotocamera appare "HDMI" mentre vengono emessi segnali a un dispositivo HDMI.

- ⓘ Il formato di registrazione delle immagini emesse dalla fotocamera quando si seleziona **[RAW]** varia a seconda del dispositivo HDMI. Visitate il nostro sito web per ulteriori dettagli.
- ⓘ Quando è selezionato **[RAW]** ed è collegato un dispositivo HDMI compatibile, [ **Modalità foto**] sarà impostato su [ **2 OM-Log400**].
- ⓘ Quando si seleziona **[RAW]** si applicano le seguenti limitazioni.
 - [ ]: È possibile selezionare solo **[C4K]** e **[4K]**. Non sono disponibili video slow/quick motion.
 - [ **Stabilizz img**]: È possibile selezionare solo **[M-IS Spento]** e **[M-IS2]**.
 - **[Teleconverter digitale]** sarà impostato su **[Spento]**.
 - [ **Modalità AF**] quando si utilizza un obiettivo del sistema Quattro Terzi: È possibile selezionare solo **[MF]** e **[PreMF]**.

Visualizzazione di un segno + al centro dello schermo durante la registrazione di video (Marker centrale)

PASMB 

Durante la registrazione di un video, è possibile visualizzare un segno "+" che permette di capire dove si trova il centro dello schermo.



① contrassegno +

Menu

- MENU →  → 6. Assist. scatto → Marker centrale

| | |
|--------|--|
| Spento | Il contrassegno + non viene visualizzato. |
| On | Il segno + viene visualizzato al centro dello schermo durante la registrazione del video e quando si è in modalità pronta per la registrazione di video. |

Visualizzazione di pattern zebraati su aree ad alta luminosità durante la registrazione di video (Impost. pattern zebraato)

PASMB 

Durante la registrazione di video, è possibile visualizzare pattern zebraati (strisce) sulle aree in cui i livelli di luminosità superano le soglie predeterminate. È possibile specificare due soglie e verranno visualizzati pattern zebraati con angoli diversi.

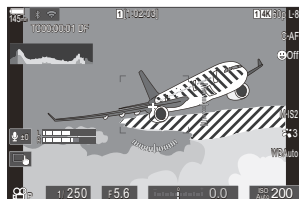

Visualizzazione di pattern zebraati

Menu

- MENU →  → 6. Assist. scatto → Impost. pattern zebraato

1. Utilizzate i pulsanti Δ ∇ per selezionare [**Impost. pattern zebraato**] e premete il pulsante **OK**.

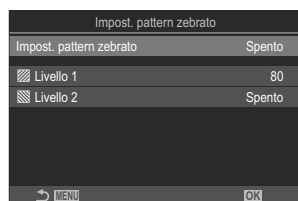



Schermata di configurazione
Impost. pattern zebraato



2. Evidenziate [**On**] usando i pulsanti Δ ∇ e premete il pulsante **OK**.

Spento | I pattern zebraati non verranno visualizzati.

On

Durante la registrazione di video, dei pattern zebrați (strisce) saranno visualizzati sulle aree in cui i livelli di luminanza superano le soglie predeterminate.

Verrà visualizzato un pattern  quando il livello di luminanza supera  **Livello 1**].

Verrà visualizzato un pattern  quando il livello di luminanza supera  **Livello 2**]. Nel punto in cui si sovrappongono verrà visualizzato il pattern .

3. Il display torna alla schermata di configurazione Impost. pattern zebraato

Configurazione di Impost. pattern zebraato

1. Configurate le opzioni.

- Premete Δ ∇ per selezionare una voce, quindi premete il pulsante **OK** per visualizzare il menu di impostazione.
- Dopo aver configurato le opzioni, premete il pulsante **OK** per tornare alla schermata di impostazione Impost. pattern zebraato.



 **Livello 1**

Un pattern  verrà visualizzato dove il livello di luminanza supera il valore specificato.

 **Livello 2**

Un pattern  verrà visualizzato dove il livello di luminanza supera il valore specificato.

Impostare questa opzione su **[Spento]** se volete visualizzare solo un tipo di pattern zebraato.

Visualizzazione di un riquadro rosso durante la registrazione dei video (riquadro rosso durante la registrazione)

PASMB 

È possibile visualizzare una cornice esterna rossa sullo schermo per rendere più facile capire se la videocamera sta registrando un video.



Menu

- MENU →  → 6. Assist. scatto → Cornice rossa durante 

Spento

La fotocamera non visualizzerà alcuna cornice rossa.

On

La fotocamera visualizzerà una cornice rossa durante la registrazione del video.

Riproduzione

Visualizzazione delle informazioni durante la riproduzione

Informazioni sulla riproduzione dell'immagine

Base

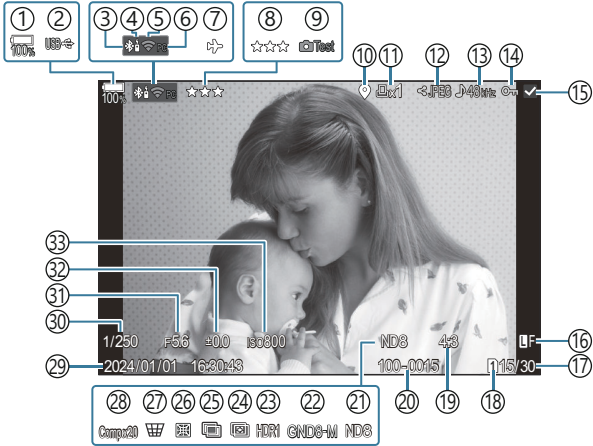

Complessivo

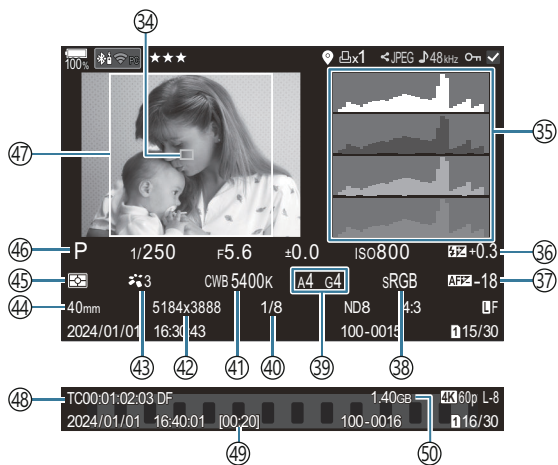

- ① Livello della batteria (P.39)
- ② PD USB (P.486)
- ③ Connessione **Bluetooth**[®] attiva (P.446, P.473)
- ④ Telecomando (P.473)
- ⑤ Connessione LAN wireless (P.444, P.459)
- ⑥ Connessione attiva al computer (Wi-Fi) (P.459)
- ⑦ Modalità aereo (P.442)
- ⑧ Classificazione (P.327)
- ⑨ Immagine prova (P.351)
- ⑩ Indicatore dei dati GPS (P.453)
- ⑪ Ordine di stampa
 - Numero di stampe (P.330)
- ⑫ Ordine di condivisione (P.325)
- ⑬ Registrazione suono (P.295)
- ⑭ Protezione (P.318)
- ⑮ Immagine selezionata (P.329)
- ⑯ Qualità dell'immagine (P.224, P.225)
- ⑰ Numero fotogramma/Fotogramma
- ⑱ Slot di riproduzione (P.406)
- ⑲ Rapporto di aspetto (P.231)
- ⑳ Numerazione dei file (P.410)
- ㉑ Live ND (P.256)
- ㉒ Live GND (P.259)
- ㉓ Immagine HDR (P.267)
- ㉔ Stack messa a fuoco (P.263)
- ㉕ Esposizione multipla (P.269)
- ㉖ Compensazione Fisheye (P.280)
- ㉗ Comp. eff. trapezio (P.278)
- ㉘ Fotografia composita
 - Numero di scatti combinati (P.74)
- ㉙ Data e ora (P.434).
- ㉚ Tempo di posa (P.59, P.64)
- ㉛ Valore diaframma (P.59, P.62)
- ㉜ Compensazione dell'esposizione (P.162)
- ㉝ Sensibilità ISO (P.177)
- ㉞ Visualizzazione del target AF (P.113)
- ㉟ Istogramma (P.51)
- ㊱ Controllo dell'intensità del flash (P.195)
- ㊲ Correzione AF (P.142)
- ㊳ Sp.colore (P.250)
- ㊴ Compensazione del bilanciamento del bianco
 - (P.243, P.247)
- ㊵ Velocità di compressione (P.224)
- ㊶ Bilanciamento del bianco (P.241)
- ㊷ Num. pixel (P.224)
- ㊸ Modalità foto (P.233)
- ㊹ Lunghezza focale
- ㊺ Modalità di esposizione (P.169)
- ㊻ Modalità di scatto (P.59)
- ㊼ Bordo dell'Aspetto (P.231)
- ㊽ Timecode ¹ (P.298)
- ㊾ Tempo di registrazione video ¹ (P.574)
- ㊿ Dimensione file video ¹ (P.574)

1 Visualizzato solo durante la riproduzione dei video.

Visualizzazione dei dettagli

Pulsante

- Pulsante **INFO**

Premendo il pulsante **INFO**, è possibile navigare tra le informazioni visualizzate sul monitor durante la riproduzione.

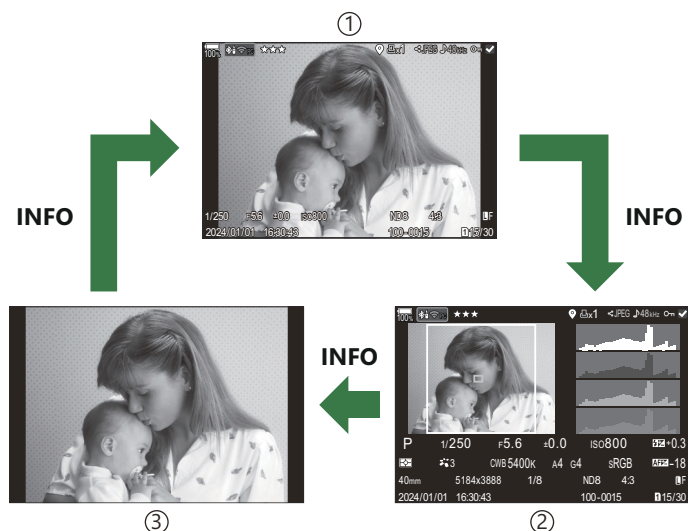
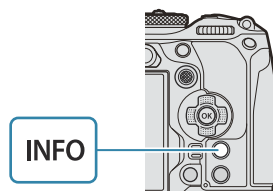

- ① Base
- ② Complessivo
- ③ Solo immagine

👉 Scegliete le informazioni da disperdere. 🖱️ “Sceglite le informazioni visualizzate durante la riproduzione (▶️ Impostazioni Info)” (P.346)









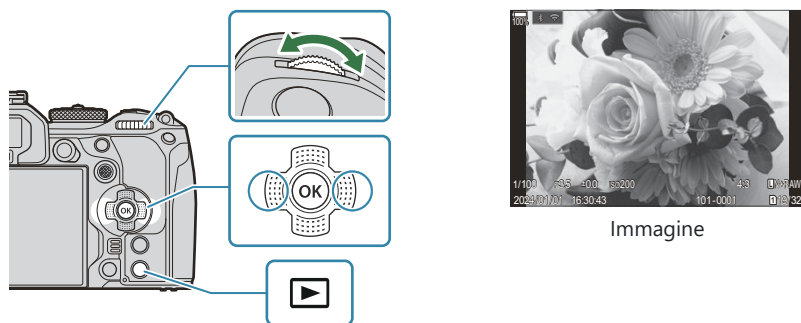















Visualizzazione di fotografie e video

Visualizzazione delle fotografie

1. Premete il pulsante .



- Verrà visualizzata la foto più recente.
- Selezionate la fotografia o il video desiderato utilizzando la ghiera frontale o il tastierino numerico.
- Premete a metà il pulsante di scatto per riattivare la modalità di scatto.



| | |
|--|--|
| Ghiera posteriore () | Riduzione () / Indice () |
| Ghiera anteriore () | Indietro () / Avanti () Funzione disponibile anche durante la riproduzione ingrandita. |
| Tasti a freccia (   ) / Multi-selettore ( / ) | Riproduzione di un solo fotogramma: Avanti () / Indietro () / Volume di riproduzione ( ) Zoom riproduzione: Premete  per visualizzare un riquadro di zoom. Premete di nuovo il pulsante per ingrandire sul riquadro dello zoom. È possibile scorrere l'immagine premendo     durante la riproduzione dello zoom. Riproduzione Indice/Calendario: Immagine in evidenza <ul style="list-style-type: none">• Le operazioni eseguite con     possono essere eseguite anche premendo il multi-selettore in alto, in basso, a sinistra o a destra. |

| | |
|----------------------|---|
| Pulsante INFO | Visualizzazione info sull'immagine |
| Pulsante ☑ | Selezionate un'immagine (gP.329) |
| Pulsante ★ | Attribuite stelle di valutazione alle immagini (P.328") |
| Pulsante 〇-□ | Protegete l'immagine (P.318) |
| Pulsante 🗑 | Cancellare l'immagine (P.321) |
| Pulsante OK | Visualizzate il menu diretto di riproduzione (nella riproduzione del calendario, premete questo pulsante per passare alla riproduzione di un singolo fotogramma). |

Cambiare scheda durante la visualizzazione delle fotografie

Potete inoltre scegliere una scheda per la riproduzione usando il pulsante . Tenete premuto il pulsante  e ruotate la ghiera anteriore o posteriore per cambiare scheda mentre la riproduzione è in corso.

Questo non cambia l'opzione selezionata per  **Impostazioni slot per scheda** >  **Slot** (P.406).

Visualizzazione dei video

1. Premete il pulsante .
 - Verrà visualizzata la foto più recente.



Video

2. Selezionate un video e premete il pulsante **OK**.
 - Verrà visualizzato il menu di riproduzione diretta.



3. Selezionate **[Play Movie]** e premete il pulsante **OK**.

- Verrà avviata la riproduzione del video.
- Avanzamento rapido e avvolgimento selezionando ◀/▶.
- Premete nuovamente il pulsante **OK** per interrompere temporaneamente la riproduzione. Mentre la riproduzione è in pausa, premete ▲ per visualizzare il primo fotogramma e ▼ per visualizzare l'ultimo. Usate ◀▶ o la ghiera anteriore per visualizzare il fotogramma precedente o successivo.
- Premete il pulsante **MENU** per terminare la riproduzione.

Riproduzione di video separati

I video lunghi vengono registrati automaticamente su più file quando la dimensione del file supera i 4 GB o il tempo di registrazione supera le 3 ore. (P.82). I file possono essere riprodotti come un singolo video.



1. Premete il pulsante .

- Verrà visualizzata la foto più recente.



2. Visualizzate un video lungo che volete visualizzare e premete il pulsante **OK**.

- Verranno visualizzate le seguenti opzioni.
[Riproduci dall'inizio]: Riproduce interamente un video diviso
[Riproduci Video]: Riproduce file separatamente
[Elimina tutto ]: Elimina tutte le parti di un video diviso
[Cancella]: Cancella file separatamente

 Consigliamo di utilizzare la versione più recente di OM Workspace per riprodurre i video su un computer (P.479). Prima di avviare il software per la prima volta, collegate la fotocamera al computer.



 I video registrati con  **Codec Video** (P.230) impostato su **[H.265]** non possono essere riprodotti con OM Workspace.

Trovare le foto rapidamente (Riproduzione indice e calendario)

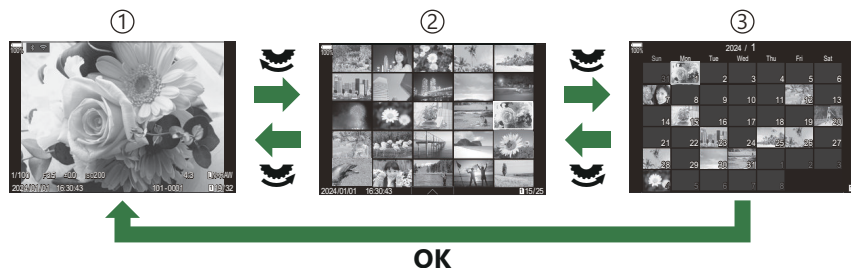
- Nella riproduzione del singolo fotogramma, ruotate la ghiera posteriore su  per la riproduzione Indice. Ruotate ulteriormente per la riproduzione calendario.
- Ruotate la ghiera posteriore su  per tornare alla riproduzione a fotogramma singolo.



- ① Riproduzione di un solo fotogramma
- ② Visualizzazione indice
- ③ Visualizzazione calendario

 Potete modificare il numero di fotogrammi per visualizzazione indice.  "Configurazione della visualizzazione dell'indice ( Impostazioni)" (P.348)

Ingrandimento (Zoom di riproduzione)



- ① Visualizzazione di riproduzione
- ② Riquadro di zoom
- ③ Visualizzazione di scorrimento dello zoom di riproduzione

Quando premete il multi-selettore o un pulsante al quale è stato assegnato [**Q**] (Ingrandisci) (P.349), viene visualizzata una cornice per lo zoom sulla parte dell'immagine che era a fuoco o sulla parte in cui è stato rilevato il soggetto. Premete di nuovo il pulsante per ingrandire sul riquadro dello zoom. Premete il multi-selettore o $\Delta \nabla \triangleleft \triangleright$ per far scorrere l'immagine durante lo zoom in riproduzione.

- È possibile modificare le impostazioni della cornice dello zoom e dello scorrimento dell'immagine.

 "Scelta delle informazioni visualizzate durante la riproduzione ingrandita ( Impostazioni info)" (P.347)

- Per modificare il rapporto dello zoom, ruotate la ghiera posteriore.
- Premete il pulsante **OK** per terminare la riproduzione con ingrandimento.
- Premendo il pulsante **INFO** mentre è visualizzata l'inquadratura dello zoom, questa si sposta sul volto rilevato. Durante la riproduzione dei primi piani, il volto rilevato verrà ingrandito.

Riproduzione mediante i comandi touch

Usate i comandi touch per ingrandire e ridurre le immagini, scorrere le immagini e scegliere l'immagine visualizzata.

- ⚠ Non toccate il display con le unghie o altri oggetti appuntiti.
- ⚠ Guanti o coperchi del monitor possono interferire con il funzionamento dello schermo tattile.

Riproduzione di tutti i fotogrammi

Visualizzazione dell'immagine precedente o successiva

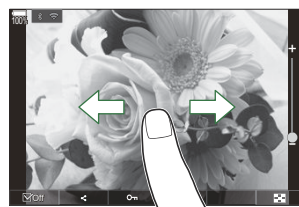

- Spostate il dito a sinistra per vedere l'immagine successiva, a destra per vedere l'immagine precedente.

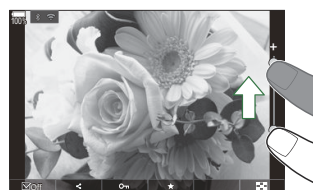

Ingrandisci

- Toccate leggermente lo schermo per visualizzare il cursore e .
- Toccate leggermente lo schermo due volte per ingrandire l'immagine al rapporto specificato in [\[🔍 Imp. default\] \(P.344\)](#).
- Spostate la barra su o giù per aumentare o ridurre lo zoom.



- Usate il dito per scorrere il display quando l'immagine è ingrandita.
- Toccate  per visualizzare la riproduzione indice. Toccate  per la riproduzione del calendario.

Riproduzione dei video

- Toccate  per avviare la riproduzione.







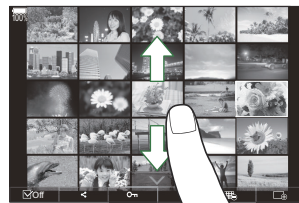

- Toccate la parte inferiore dello schermo per visualizzare la barra di controllo che vi permette di terminare la riproduzione e cambiare il volume di riproduzione.
- Toccate il centro dello schermo per mettere in pausa la riproduzione. Toccate di nuovo per riprendere la riproduzione.
- Facendo scorrere la barra nella parte inferiore dello schermo durante la pausa della riproduzione, è possibile cambiare la posizione da cui il video sarà riprodotto quando la riproduzione viene ripresa.
- Toccate  per terminare la riproduzione.

Riproduzione Indice/Calendario

Visualizzazione della pagina precedente o successiva

- Spostate il dito in alto per vedere la pagina successiva, in basso per vedere la pagina precedente.













- Il menu di controllo tattile viene visualizzato quando si tocca  durante la riproduzione dell'indice. Toccate  o  per cambiare il numero di immagini visualizzate.
 ["Configurazione della visualizzazione dell'indice\(☑️ Impostazioni\)" \(P.348\)](#)
- Toccate  più volte per tornare alla riproduzione a singolo fotogramma.

Visualizzazione delle immagini

- Toccate un'immagine per visualizzarla a schermo intero.

Altre funzioni

Per visualizzare il menu tattile, toccate leggermente lo schermo durante la riproduzione a fotogramma singolo o toccate  durante la riproduzione dell'indice. Successivamente, potete effettuare l'operazione desiderata toccando le icone nel menu tattile.



| | |
|--|---|
|  | Selezionate un'immagine. Potete selezionare ed eliminare gruppi di immagini.  "Selezione di più immagini(Condividi ordine sel., Classificazione selezionata,  , Copia Selez, Cancella selezione)" (P.329) |
|  | Possono essere impostate le immagine che volete condividere con uno smartphone.  "Selezione delle immagini per la condivisione (Condividi ordine)" (P.325) |
|  | Attribuite stelle di valutazione all'immagine.  "Classificazione delle immagini (Classificazione)" (P.327) |
|  | Protegge un'immagine.  "Protezione delle immagini ()" (P.318) |

Configurazione delle funzioni di riproduzione

Rotazione delle immagini (Ruota)

Scegliete se ruotare le fotografia.

1. Visualizzate l'immagine da ruotare e premete il pulsante **D**.
 - Verrà visualizzato il menu di riproduzione diretta.
2. Selezionate **[Ruota]** e premete il pulsante **OK**.
3. Premete Δ per ruotare l'immagine in senso antiorario, ∇ per ruotarla in senso orario; l'immagine ruota a ogni pressione del pulsante.
 - Premete il pulsante **OK** per salvare le modifiche e uscire.
 - Non potete ruotare video e immagini protette.

 La fotocamera può essere configurata per ruotare automaticamente le immagini con orientamento verticale durante la riproduzione.  ["Rotazione automatica delle immagini con orientamento verticale per la riproduzione \(!\[\]\(ef6e697e79b33cfafe8ba6744dc11bd6_img.jpg\)](#)

[Rotate] non è disponibile quando è selezionato **[Off]** per **[**].

Proteggete l'immagine (🔒)

Proteggete le immagini dalla cancellazione involontaria.

1. Visualizzate le immagini che desiderate proteggere e premete il pulsante 🔒.

- Le immagini protette sono indicate da un'icona 🔒 ("protetta"). Premete di nuovo il pulsante 🔒 per rimuovere la protezione.



- Quando viene visualizzata un'immagine non protetta, è possibile tenere premuto il pulsante 🔒 e ruotare la ghiera anteriore o posteriore per proteggere tutte le immagini visualizzate mentre si ruota la ghiera. Le immagini protette in precedenza e visualizzate durante la rotazione della ghiera non saranno interessate.
- Quando viene visualizzata un'immagine protetta, è possibile tenere premuto il pulsante 🔒 e ruotare la ghiera anteriore o posteriore per rimuovere la protezione da tutte le immagini visualizzate mentre si ruota la ghiera. Tutte le immagini precedentemente non protette visualizzate mentre la ghiera viene ruotata non saranno interessate.
- Le stesse operazioni possono essere eseguite durante lo zoom di riproduzione o quando si seleziona un'immagine nella visualizzazione indice.



👉 Potete inoltre proteggere più immagini selezionate. 📌 "Selezione di più immagini (Condividi ordine sel., Classificaz selezionata 🔒, Copia Selez, Cancella selezione) (P.329)

⚠️ La formattazione della scheda comporta la cancellazione di tutte le immagini, anche quelle protette.

Copiare un'immagine (Copia)

Se sono presenti schede con spazio disponibile nelle slot 1 e 2, è possibile copiare un'immagine nell'altra scheda.

- 1.** Visualizzate l'immagine da copiare e premete il pulsante **OK**.
 - Verrà visualizzato il menu di riproduzione diretta.
- 2.** Selezionate **[Copia]** e premete il pulsante **OK**.
- 3.** Scegliete se specificare la cartella di destinazione e premete il pulsante **OK**.
 - Se avete selezionato **[Assegna]**, scegliete una cartella di destinazione.
 - Se è già stata specificata una cartella, viene visualizzato il nome della stessa. Per selezionare una cartella diversa, premete **▷**.
- 4.** Selezionate **[Yes]** e premete il pulsante **OK**.
 - L'immagine verrà copiata nell'altra scheda.

 Potete anche copiare tutte le immagini di una scheda sull'altra in una sola volta.  **[Copia Tutto]**
(P.320)

Copia di tutte le immagini su una scheda (Copia tutto)

Tutte le immagini possono essere copiate da una scheda inserita nella fotocamera all'altra (slot scheda 1 e 2).

Menu

- MENU →  → 1. File → Copia tutto



Tutte le immagini vengono copiate dalla scheda nella slot 1 alla scheda nella slot 2.



Tutte le immagini vengono copiate dalla scheda nella slot 2 alla scheda nella slot 1.

ⓘ La copia termina quando la scheda di destinazione è piena.

ⓘ Se la scheda di destinazione è una scheda SD o SDHC, i file video superiori a 4 GB non verranno copiati.

Eliminazione delle immagini (Cancella)

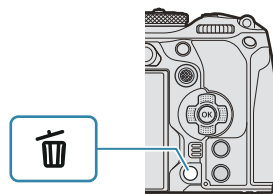

1. Visualizzate l'immagine da eliminare e premete il pulsante .



2. Evidenziate **[Si]** e premete il pulsante **OK**.



- L'immagine sarà eliminata.

- ① È possibile cancellare le immagini senza la fase di conferma modificando le impostazioni dei pulsanti.  ["Disabilitazione della conferma di cancellazione \(Cancellazione rapida\)" \(P323\)](#)
- 👉 Potete scegliere se eliminare entrambe le copie delle immagini registrate con RAW+JPEG selezionato per la qualità dell'immagine o solo la copia RAW.  ["Opzioni di eliminazione RAW+JPEG \(Cancella RAW+JPEG\)" \(P324\)](#)

Eliminazione di tutte le immagini (Cancella tutto)

Elimina tutte le immagini. Le immagini protette non saranno eliminate. Potete anche escludere le immagini a cui sono state assegnate stelle di valutazione (P.327) ed eliminare tutte le altre.

Menu

- MENU →  → 1. File → Cancella tutto

| | |
|-----------------|---|
| Cancella | Cancellate tutte le immagini, comprese quelle con stelle di valutazione assegnate. |
| Salva | Conservate le foto con stelle di valutazione assegnate e cancellate tutte le altre. |



- Se sono presenti schede nelle slot 1 e 2, viene visualizzata la selezione della slot. Selezionate una slot e premete il pulsante **OK**.
- ⓘ Se scegliete [**Salva**] ed eseguite [**Cancella tutto**], potrebbe volerci del tempo, a seconda della classe di velocità della scheda e del numero di immagini presenti su di essa.

Disabilitazione della conferma di cancellazione (Cancellazione rapida)

Se questa opzione è attivata quando si preme il pulsante  per eliminare foto o video, la fotocamera non visualizzerà una finestra di dialogo di conferma, ma cancellerà immediatamente le immagini.

Menu

- MENU →  → 2. Operazioni → Cancellazione rapida

| | |
|--------|---|
| Spento | Quando si preme il pulsante  , viene visualizzata una finestra di dialogo di conferma. |
| On | Quando si preme il pulsante  , non viene visualizzata nessuna finestra di dialogo. |

Opzioni RAW+JPEG (Cancella RAW+JPEG)

Selezionate l'operazione eseguita quando vengono eliminate le immagini **[RAW+JPEG]**.

Menu

• MENU →  → 2. Operazioni → Cancella RAW+JPEG

| | |
|----------|--|
| JPEG | Viene cancellata solo la copia JPEG. |
| RAW | Viene cancellata solo la copia RAW. |
| RAW+JPEG | Vengono cancellate entrambe le copie RAW e JPEG. |



☞ Sia le copie RAW che quelle JPEG vengono eliminate quando è selezionato **[Cancella tutto]** (P.322) o **[Cancella selezione]** (P.329).





Selezione delle immagini per la condivisione (Condividi ordine)

Potete selezionare in anticipo le immagini che volete trasferire su uno smartphone.

1. Visualizzate l'immagine da trasferire e premete il pulsante **OK**.
 - Verrà visualizzato il menu di riproduzione diretta.
2. Selezionate **[Share Order]** e premete il pulsante **OK**. Premete quindi Δ o ∇ .
 - L'immagine viene contrassegnata per la condivisione. Verrà visualizzata un'icona  e il tipo di file.
 - Possono essere contrassegnate fino a 200 immagini alla volta da condividere su ogni slot.
 - Per annullare un ordine di condivisione, premete Δ o ∇ .

 Un file video la cui dimensione supera i 4GB non può essere contrassegnato per la condivisione.

 Potete selezionare in anticipo le immagini che desiderate trasferire e impostare un ordine di condivisione in una sola volta.  "Selezione di più immagini (Condividi ordine sel., Classificaz selezionata , Copia Selez, Cancella selezione)" (P.329), "Trasferimento delle immagini a uno smartphone" (P.449)

 Potete anche contrassegnare le immagini per la condivisione assegnando  a un pulsante in [Funzione  ] (P.342).

Premete il pulsante  quando un'immagine non contrassegnata viene visualizzata durante la visualizzazione di un singolo fotogramma/indice/ zoom di riproduzione.

Quando tenete premuto il pulsante  e ruotate la ghiera anteriore o posteriore, tutte le immagini visualizzate mentre la ghiera è ruotata saranno contrassegnate per la condivisione. Le immagini contrassegnate in precedenza e visualizzate durante la rotazione della ghiera non saranno interessate.

Quando tenete premuto il pulsante  e ruotate la ghiera anteriore o posteriore mentre è visualizzata un'immagine contrassegnata, tutte le immagini visualizzate mentre la ghiera è ruotata non saranno contrassegnate. Le immagini non contrassegnate e visualizzate durante la rotazione della ghiera non saranno interessate.

Selezione delle immagini RAW+JPEG per la condivisione (RAW+JPEG)

In caso di immagini registrate con **[RAW+JPEG]** per la qualità dell'immagine, potete scegliere di condividere solo le copie JPEG, solo le copie RAW o entrambe le copie JPEG e RAW.

Menu

• MENU →  → 2. Operazioni → RAW+JPEG 

| | |
|----------|--|
| JPEG | Verranno contrassegnate per la condivisione solo le copie JPEG. |
| RAW | Verranno contrassegnate per la condivisione solo le copie RAW. |
| RAW+JPEG | Verranno contrassegnate per la condivisione le copie JPEG e RAW. |

- ⓘ Modificando l'opzione selezionata per **[RAW+JPEG ** non si influisce sulle immagini già contrassegnate per la condivisione.
- ⓘ Indipendentemente dall'opzione selezionata, rimuovendo il contrassegno di condivisione rimuove il contrassegno da entrambe le copie.

Classificazione delle immagini (Classificazione)

Potete assegnare da una a cinque stelle di valutazione a un'immagine.

Questo può essere utile quando si organizzano e si cercano le immagini usando OM Workspace o altre utility.

Pulsante

- Pulsante ★

Se premete il pulsante ★ l'immagine selezionata non ha stelle di valutazione, le verranno assegnate. Il numero di stelle corrisponderà al numero precedentemente impostato.

Se premete il pulsante ★ l'immagine selezionata ha delle stelle di valutazione, queste verranno eliminate.

Per cambiare il numero di stelle basta ruotare la ghiera anteriore o posteriore mentre si tiene premuto il pulsante ★.

- ① Le stelle di valutazione possono essere assegnate solo alle fotografie.
- ① Se l'immagine è stata registrata con **[RAW+JPEG]**, la stessa classificazione sarà applicata a entrambi i file RAW e JPEG.
- ① Non è possibile assegnare stelle di valutazione alle immagini protette.
- ① Le stelle di valutazione non possono essere assegnate alle foto scattate con un'altra fotocamera.

Selezione dei numeri di stelle da utilizzare per la valutazione (Impostazioni di classificazione)

È possibile selezionare i numeri di stelle che verranno visualizzati come opzioni di valutazione.

Menu

- **MENU** ➔  ➔ 3. Mostra le Impostazioni classificazione ➔

- 1.** Selezionate il numero di stelle che volete visualizzare come opzione quando valutate le immagini e mettete un segno di spunta (✓) accanto ad esso.
 - Selezionate un'opzione con Δ ∇ e premete il tasto **OK** per mettere un segno di spunta (✓) accanto ad essa.
Per rimuovere la spunta, premete nuovamente il pulsante **OK**.

- ⓘ Quando non sono presenti elementi con un segno di spunta (✓), non è possibile assegnare stelle di valutazione alle immagini.
- ⓘ La modifica delle impostazioni di **[Impostazioni classificazione]** non influisce sulle classificazioni delle immagini che sono già state assegnate.

Selezione di più immagini (Condividi ordine sel., Classificazione selezionata, , Copia Selez, Cancella selezione)

Potete selezionare più immagini per **[Condividi ordine sel.]**, **[Classificazione selezionata]**, **[]**, **[Copia Selez]** o **[Cancella selezione]**.

1. Selezionate le immagini premendo il pulsante durante la riproduzione.

- L'immagine verrà selezionata e verrà visualizzato .
Il blocco viene rilasciato quando si preme nuovamente il pulsante.
- Potete selezionare un'immagine durante la riproduzione di un singolo fotogramma e la riproduzione dell'indice.

2. Premete **OK** per visualizzare il menu quindi selezionate **[Condividi ordine sel.]**, **[Classificazione selezionata]**, **[]**, **[Copia Selez]** o **[Cancella selezione]**.

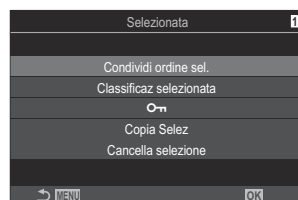

- Quando viene visualizzata un'immagine senza contrassegno, è possibile tenere premuto il pulsante e ruotare la ghiera anteriore o posteriore per selezionare tutte le immagini visualizzate mentre si ruota la ghiera. Le immagini contrassegnate in precedenza e visualizzate durante la rotazione della ghiera non saranno interessate.
- Quando viene visualizzata un'immagine contrassegnata, è possibile tenere premuto il pulsante e ruotare la ghiera anteriore o posteriore per deselectionare tutte le immagini visualizzate mentre si ruota la ghiera. Quando viene visualizzata un'immagine contrassegnata, è possibile tenere premuto il pulsante 4 (R) e ruotare la ghiera anteriore o posteriore per deselectionare tutte le immagini visualizzate mentre si ruota la ghiera. Le immagini già non contrassegnate e visualizzate durante la rotazione della ghiera non saranno interessate.

Ordine di stampa (DPOF)





Potete salvare gli «ordini di stampa» digitali nelle scheda di memoria elencando le immagini da stampare e il numero di copie di ogni stampa. Potete quindi far stampare le immagini presso un laboratorio che supporti DPOF. Le informazioni sull'ordine di stampa (DPOF) vengono registrate su una scheda di memoria.

Configurazione degli ordini di stampa

Menu

• MENU →  → 1. File → 



Premete   per selezionare un fotogramma che desiderate aggiungere all'ordine di stampa, quindi premete   per scegliere il numero di stampe. Per impostare la prenotazione di stampa per più immagini, ripetete questo passaggio. Premete il pulsante **OK** quando tutte le immagini desiderate sono state selezionate, quindi selezionate il formato di data e ora.

[No]: Le immagini vengono stampate senza la data e l'ora.

[Data]: Le immagini vengono stampate con la data dello scatto.

[Ora]: Le immagini vengono stampate con l'ora dello scatto.



Selezionate questa opzione quando volete impostare gli ordini di stampa per tutte le immagini. Selezionate il formato per la data e l'ora.

[No]: Le immagini vengono stampate senza la data e l'ora.

[Data]: Le immagini vengono stampate con la data dello scatto.

[Ora]: Le immagini vengono stampate con l'ora dello scatto.

 Durante la stampa delle immagini, non potete modificare l'impostazione tra un'immagine e l'altra.

Impostazione degli ordini di stampa

Imposta

Gli ordini di stampa saranno impostati. Le impostazioni si rifletteranno sulle immagini salvate sulla scheda attualmente selezionata.

Annulla

Gli ordini di stampa non saranno impostati.

- ⚠ Non potete usare la fotocamera per modificare gli ordini di stampa creati con altri dispositivi. La creazione di un nuovo ordine di stampa elimina ordini precedenti creati con altri dispositivi.
- ⚠ Gli ordini di stampa non possono includere video o immagini RAW.

Ripristina tutte le protezioni, gli ordini di condivisione, gli ordini di stampa e le classificazioni. (Ripristina tutte le immagini)

Potete reimpostare tutte le protezioni/ordini di condivisione/ordini di stampa/valutazioni delle immagini su una scheda in uno slot in una volta sola.

Menu

- **MENU** →  → 1. File → Ripristina tutte le immagini

| | |
|-----------------------------------|--|
| Ripristinare gli ordini di stampa | Ripristina tutti gli ordini di stampa. |
| Protezione ripristino | Ripristina tutte le protezioni. |
| Resetta ordine condivisione | Ripristina tutti gli ordini di condivisione. |
| Ripristinare le classificazioni | Ripristina tutte le classificazioni. |

- Se sono inserite schede di memoria in entrambi gli slot, verrà richiesto di scegliere uno slot. Scegliete uno slot e premete il tasto **OK**. Successivamente verrà visualizzata la schermata di conferma.

⚠ Quando ci sono molte immagini classificate, **[Ripristina classificazioni]** richiederà molto tempo.

Aggiunta di audio alle immagini (🎤)

Potete registrare l'audio usando il microfono stereo integrato o un microfono stereo esterno e aggiungerlo alle immagini. L'audio registrato fornisce una semplice sostituzione alle note scritte sulle immagini. Le registrazioni audio possono avere una durata massima di 30 secondi.

1. Visualizzate l'immagine a cui aggiungere un audio, quindi premete il pulsante **OK**.

- Verrà visualizzato il menu di riproduzione diretta.

🔒 La registrazione audio non è disponibile con le immagini protette.

2. Selezionate [🎤] e premete il pulsante **OK**.

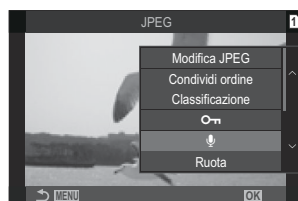

3. Selezionate [🎤 **Start**] e premete il pulsante **OK** per avviare la registrazione.

- Per uscire senza aggiungere alcun audio, selezionate [**No**].

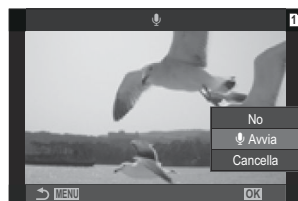

4. Premete il pulsante **OK** per terminare la registrazione.

- Le immagini con audio sono indicate da icone 🎵 e indicatori che mostrano la qualità di registrazione.
- Per eliminare l'audio registrato, selezionate [**Elimina**] nel passaggio 3.

🔗 L'audio viene registrato nella qualità selezionata per i video. La velocità può essere selezionata usando [**Impost. registrazione suono**] (P295).

Riproduzione dell'audio

La riproduzione inizia automaticamente quando viene visualizzata un'immagine con audio. Per regolare il volume:

1. Visualizzate l'immagine di cui volete riprodurre l'audio.

2. Premete \triangle o ∇ sui pulsanti a freccia.

- Pulsante \triangle : Aumenta il volume.
- Pulsante ∇ : Volume inferiore.



Ritocco delle immagini (Modif.)

Crea copie ritoccate delle immagini. Nel caso di immagini RAW, è possibile regolare le impostazioni in vigore nel momento in cui la foto è stata scattata, ad esempio il bilanciamento del bianco e la modalità foto (inclusi i filtri artistici). Con le immagini JPEG, è possibile apportare modifiche semplici come ritaglio e ridimensionamento.

| | |
|--------------------------|---|
| Modifica dati RAW | <p>Ritoccate le immagini e salvate le copie risultanti in formato JPEG (P.335). Sono disponibili le seguenti opzioni:</p> <p>[Attuale]: Salvate l'immagine con le impostazioni attualmente selezionate con la fotocamera.</p> <p>[Personalizza1]/[Personalizza2]: Regolate le impostazioni mentre visualizzate in anteprima i risultati sul display. Le impostazioni vengono salvate come [Personalizza1] o [Personalizza2].</p> <p>[ART BKT]: La fotocamera crea più copie JPEG di ogni immagine, una per ciascun filtro artistico selezionato. Selezionate uno o più filtri e applicateli a una o più immagini.</p> |
| Modifica JPEG | Ritoccate le immagini JPEG e salvate le copie risultanti in formato JPEG. (P.337) |

Ritocco delle immagini RAW (Modifica dati RAW)

[Modifica dati RAW] può essere utilizzato per regolare le seguenti impostazioni.

- Qualità dell'immagine
- Modalità foto
- Colore/saturazione (Creatore colore)
- Colore (Colore parziale)
- Bilanciamento del bianco
- Temperatura colore
- Com. esp.
- Ombre
- Mezzitoni
- Alte luci
- Aspetto
- Riduzione del rumore con ISO alta
- Sp.colore
- Comp. eff. trapezio

ⓘ **[Sp.colore]** è fissato su **[sRGB]** quando viene selezionato un filtro artistico per la modalità foto.

ⓘ Le immagini RAW non possono essere ritoccate se:

- non c'è spazio sufficiente sulla scheda di memoria o la foto è stata creata con una fotocamera diversa

1. Visualizzate l'immagine da modificare e premete il pulsante **OK**.



- Verrà visualizzato il menu di riproduzione diretta.

2. Evidenziate **[Modifica dati RAW]** usando i pulsanti Δ ∇ e premete il pulsante **OK**.



- Il menu di editing viene visualizzato.

3. Evidenziate gli elementi utilizzando i pulsanti Δ ∇ .

- Per applicare le impostazioni correnti della fotocamera, evidenziate **[Attuale]** e premete il pulsante **OK**. Verranno applicate le impostazioni correnti.

ⓘ Per la compensazione dell'esposizione, le impostazioni correnti non verranno applicate.

- Evidenziate **[Si]** tramite Δ ∇ e premete il pulsante **OK** per creare una copia utilizzando le impostazioni selezionate.

- Per **[Personalizza1]** o **[Personalizza2]**, evidenziate l'opzione desiderata e premete \triangleright , quindi modificate le impostazioni come segue:

- Verranno visualizzate le opzioni di ritocco. Evidenziate gli elementi usando Δ ∇ e usate \triangleleft \triangleright per scegliere le impostazioni. Ripetete finché non avete scelto tutte le impostazioni. Premete il pulsante \odot per visualizzare in anteprima i risultati.





- Premete **OK** per confermare le impostazioni. L'elaborazione verrà applicata all'immagine.
- Evidenziate **[Si]** tramite Δ ∇ e premete il pulsante **OK** per creare una copia utilizzando le impostazioni selezionate.

- Evidenziando **[ART BKT]** e premendo \triangleright viene visualizzato un elenco di filtri artistici. Evidenziate i filtri artistici e premete il pulsante **OK** per selezionarli o deselectionarli; i filtri selezionati sono contrassegnati da una \checkmark . Premete il pulsante **MENU** per tornare alla visualizzazione precedente una volta selezionati tutti i filtri desiderati.
 - Premete il pulsante **OK** per registrare l'immagine dopo l'elaborazione con il filtro artistico selezionato.

- 4.** Per creare copie aggiuntive dello stesso originale, evidenziate **[Ripristina]** e premete il pulsante **OK**. Per uscire senza creare più copie, evidenziate **[No]** e premete il pulsante **OK**.
- Selezionando **[Reset]** verranno visualizzate le opzioni di editing. Ripetete il processo dal passaggio 3.

Ritocco delle immagini JPEG (Modifica JPEG)

[Modifica JPEG] può essere utilizzato per regolare le seguenti impostazioni.

| | |
|---|--|
| Corr Ombre | Schiarisce i soggetti retroilluminati. |
| Corr. occhi rossi | Riduce l'effetto occhi rossi nelle immagini scattate con il flash. |
|  | Ritaglia le immagini. Regolate il ritaglio con la ghiera anteriore o posteriore e posizionarlo con $\Delta \nabla \triangleleft \triangleright$. |
| Aspetto | Consente di modificare il rapporto di aspetto da standard 4:3 a [3:2] , [16:9] , [1:1] o [3:4] . Dopo aver selezionato un rapporto di aspetto, usate $\Delta \nabla \triangleleft \triangleright$ per posizionare il ritaglio. |
| Bianco e nero | Crea una copia in bianco e nero dell'immagine corrente. |
| Seppia | Crea una copia color seppia dell'immagine corrente. |
| Saturazione | Regola la vividezza dei colori. I risultati possono essere visualizzati in anteprima sul display. |
|  | Crea una copia ridimensionata di 1280 × 960, 640 × 480 o 320 × 240 pixel. Le immagini con un rapporto di aspetto diverso dallo standard 4:3 sono ridimensionate a misure il più vicino possibile all'opzione selezionata. |

 La correzione degli occhi rossi potrebbe non funzionare su certe immagini.

- ⚠ Le immagini JPEG non possono essere ritoccate se:
 - l'immagine viene memorizzata su un PC, se sulla scheda di memoria non è disponibile memoria sufficiente, o se un'immagine viene memorizzata su un'altra fotocamera.
- ⚠ Le immagini non possono essere ingrandite rispetto alle dimensioni originali utilizzando [⏏].
- ⚠ Alcune immagini non possono essere ridimensionate.
- ⚠ [⏏] e [Aspetto] possono essere utilizzati solo per modificare immagini in formato 4:3 (standard).

1. Visualizzate l'immagine da modificare e premete il pulsante **OK**.



- Verrà visualizzato il menu di riproduzione diretta.

2. Evidenziate **[Modifica JPEG]** usando i pulsanti $\Delta \nabla$ e premete il pulsante **OK**.



- Il menu di editing viene visualizzato.

3. Evidenziate un'opzione usando i pulsanti $\Delta \nabla$ e premete il pulsante **OK**.

- L'effetto può essere visualizzato in anteprima sul display. Se vengono elencate più opzioni per l'elemento selezionato, usate $\Delta \nabla$ per scegliere l'opzione desiderata.
- Quando è selezionato [⏏], potete dimensionare il ritaglio usando le ghiera e posizionarlo usando $\Delta \nabla \langle \triangleright$.
- Quando è selezionato **[Aspetto]**, potete selezionare un'opzione tramite $\Delta \nabla$ e quindi posizionare il ritaglio tramite $\Delta \nabla \langle \triangleright$.



4. Evidenziate **[Si]** usando i pulsanti $\Delta \nabla$ e premete il pulsante **OK**.

- La nuova copia verrà salvata con le impostazioni selezionate e la fotocamera tornerà alla visualizzazione di riproduzione.

Combinazione di immagini (Overlay immagini)

Sovrapponete foto RAW esistenti per creare una nuova immagine. È possibile includere fino a 3 immagini nella sovrapposizione.

I risultati possono essere modificati regolando la luminosità (guadagno) separatamente per ciascuna immagine.

🔗 La sovrapposizione viene salvata nel formato attualmente selezionato per la qualità dell'immagine.

Le sovrapposizioni create con **[RAW]** selezionato per la qualità dell'immagine vengono salvate nel formato RAW e nel formato JPEG usando l'opzione di qualità dell'immagine selezionata per **[◀️ 2]** (P.224).

🔗 Le sovrapposizioni in formato RAW possono a loro volta essere combinate con altre immagini RAW per creare sovrapposizioni contenenti 4 o più immagini.

1. Visualizzate l'immagine da modificare e premete il pulsante **OK**.
 - Verrà visualizzato il menu di riproduzione diretta.
2. Evidenziate **[Overlay immagini]** usando i pulsanti $\Delta \nabla$ e premete il pulsante **OK**.
3. Selezionate il numero di immagini nella sovrapposizione e premete il pulsante **OK**.
4. Evidenziate un'immagine RAW per l'overlay usando i pulsanti $\Delta \nabla \triangleleft \triangleright$ e premete il pulsante **OK**.
 - Apparirà un'icona ✓ sulle immagini selezionate. Per rimuovere l'icona ✓, premete nuovamente il pulsante **OK**.
 - L'immagine sovrapposta verrà visualizzata se viene selezionato il numero di immagini specificate al passo 3.
5. Regolate il guadagno per tutte le immagini nella sovrapposizione.
 - Evidenziate le immagini con i pulsanti $\triangleleft \triangleright$ e regolate il guadagno con i pulsanti $\Delta \nabla$.
 - Il guadagno può essere regolato nell'intervallo 0,1 - 2,0. Verificate i risultati nel monitor.
6. Premete il pulsante **OK**; verrà visualizzata una finestra di dialogo di conferma.
 - Evidenziate **[Si]** e premete il pulsante **OK**.

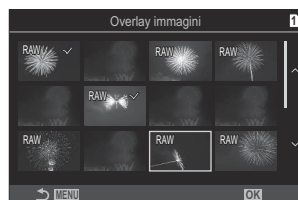

Ritaglio di video (Video Trimming)

Tagliate le parti selezionate dai video. I video possono essere ritagliati ripetutamente per creare file contenenti solo le parti che si desidera conservare.

🔗 Questa opzione è disponibile solo con i video registrati con la fotocamera.

1. Visualizzate il video da trasferire e premete il pulsante **OK**.
 - Verrà visualizzato il menu di riproduzione diretta.
2. Selezionate **[Modifica video]** e premete il pulsante **OK**.
3. Usate Δ ∇ per evidenziare **[Video Trimming]** e premete il pulsante **OK**.
 - Vi verrà richiesto di scegliere dove salvare il video modificato.
[Nuovo File]: Salva il video ritagliato come nuovo file video.
[Sovrasc.]: Sovrascrive il video esistente.
[No]: Esce senza ritagliare il video.
 - Se il video è protetto, non potete selezionare **[Sovrasc.]**.
4. Evidenziate un'opzione e premete il pulsante **OK**.
 - Verrà visualizzato un display di modifica.
5. Ritagliate il video.
 - Usate il pulsante Δ per saltare al primo fotogramma o il pulsante ∇ per saltare all'ultimo fotogramma.
 - Utilizzando la ghiera anteriore o posteriore o il pulsante \triangleleft , evidenziate il primo fotogramma di ripresa che volete eliminare e premete il pulsante **OK**.
 - Utilizzando la ghiera anteriore o posteriore o il pulsante \triangleright , evidenziate il primo fotogramma di ripresa che volete eliminare e premete il pulsante **OK**.
6. Evidenziate **[Si]** e premete il pulsante **OK**.
 - Il video modificato verrà salvato.
 - Per selezionare una ripresa diversa, evidenziate **[No]** e premete il pulsante **OK**.
 - Se selezionate **[Sovrasc.]** vi verrà chiesto di scegliere se ritagliare una parte aggiuntiva dal video. Per ritagliare una parte aggiuntiva dal video, evidenziate **[Continua]** e premete il pulsante **OK**.

Creazione di fermi immagine (In-Movie Image Capture)

Salvate una copia del fermo immagine dal frame selezionato.

🔗 Questa opzione è disponibile solo con i video in **[4K]** registrati con la fotocamera.

- 1.** Visualizzate il video da trasferire e premete il pulsante **OK**.
 - Verrà visualizzato il menu di riproduzione diretta.
- 2.** Selezionate **[Modifica video]** e premete il pulsante **OK**.
- 3.** Usate $\triangle \nabla$ per evidenziare **[In-Movie Image Capture]** e premete il pulsante **OK**.
- 4.** Usate $\triangleleft \triangleright$ per selezionare un fotogramma da salvare come immagine fissa e premete il pulsante **OK**.
 - La fotocamera salverà una copia del fotogramma selezionato.
 - Usate il pulsante \triangle per tornare indietro e il pulsante ∇ per saltare avanti. Il tempo in cui torna indietro o salta avanti varia a seconda della lunghezza del video.

Cambiare il ruolo del pulsante () durante la riproduzione (Funzione)

Scegliete la funzione del pulsante  () durante la riproduzione.

Menu

• MENU →  → 2. Operazioni →   Funzione

  Funzione

[]: creazione o modifica di un "ordine condivisione" scattando foto da caricare su uno smartphone.

[]: Selezione di immagini multiple.



Cambiare il ruolo delle ghiera anteriore e posteriore durante la riproduzione

(Funzione ghiera)

Scegliete i ruoli svolti dalle ghiera anteriore e posteriore.

Menu

- MENU →  → 2. Operazioni →  Funzione Ghiera

| | |
|--|--|
|   (Indice/Ingrandisci) | Consente di aumentare o ridurre lo zoom o passare alla visualizzazione indice durante la riproduzione. |
| Prec/Succ | Consente di visualizzare l'immagine precedente o successiva durante la riproduzione. |

Scelta del rapporto di zoom per la riproduzione (Impostazione predefinita)

Scegliete il rapporto di zoom iniziale per lo zoom in riproduzione (riproduzione in primo piano).

Menu

- MENU →  → 2. Operazioni →   Impostazione predefinita

| | |
|-------------------------------|---|
| Recentemente | Consente di ingrandire allo zoom selezionato più recentemente. |
| Valore uguale | Le immagini vengono visualizzate con un rapporto di zoom di 1:1. Apparirà un'icona  sul monitor. |
| x2 / x3 / x5 / x7 / x10 / x14 | Scegliete il rapporto zoom iniziale. |

Rotazione automatica delle immagini con orientamento verticale per la riproduzione



Scegliete se le foto scattate con orientamento verticale vengono ruotate automaticamente per la visualizzazione sulla fotocamera.

Menu

- MENU →  → 3. Mostra → 

| | |
|--------|---|
| On | Le immagini vengono automaticamente ruotate per la visualizzazione durante la riproduzione. |
| Spento | Le immagini non vengono automaticamente ruotate per la visualizzazione durante la riproduzione. |



Scelta delle informazioni visualizzate durante la riproduzione (Impostaz. info)

Scegliete le informazioni visualizzate durante la riproduzione. Premendo il pulsante **INFO** durante la riproduzione, il display cambierà tra le visualizzazioni selezionate.

Menu

- **MENU** →  → 3. Mostra →  Impostazioni Info

1. Selezionate il tipo di visualizzazione e mettete un segno di spunta (✓) accanto ad esso.
 - Selezionate un'opzione con Δ ∇ e premete il tasto **OK** per mettere un segno di spunta (✓) accanto ad essa. Per rimuovere la spunta, premete nuovamente il pulsante **OK**.

| | |
|---------------|---|
| Solo immagine | Viene mostrata solo l'immagine. |
| Base | Vengono mostrate informazioni minime. Premete  per nascondere o mostrare [] e [Alte luci e ombre]. |
| Complessivo | Vengono mostrate tutte le informazioni, comprese le condizioni di ripresa e l'istogramma (P.305). |

-  Il set attualmente in uso non può essere disabilitato, ma gli elementi da visualizzare possono essere configurati.

Scelta delle informazioni visualizzate durante la riproduzione con ingrandimento attivo (Impostaz. info)

Scegliete la visualizzazione quando ingrandite l'immagine premendo il multi selettore o un pulsante a cui è stato assegnato [**Q**] (ingrandimento) (P.349).



- ① Visualizzazione di riproduzione
- ② Riquadro di zoom
- ③ Visualizzazione di scorrimento dello zoom di riproduzione

Menu

• MENU →  → 3. Mostra →   Impostazioni Info

1. Selezionate il tipo di visualizzazione e mettete un segno di spunta (✓) accanto ad esso.
 - Selezionate un'opzione con Δ ∇ e premete il tasto **OK** per mettere un segno di spunta (✓) accanto ad essa. Per rimuovere la spunta, premete nuovamente il pulsante **OK**.



| | |
|-------------------|---|
| Ingrandire frame | Visualizza il riquadro zoom. |
| Ingrandire scroll | Permette di scorrere il display durante la riproduzione ingrandita. |

- ⓘ Se eliminate le spunte da tutte le opzioni, non sarà possibile ingrandire l'immagine utilizzando il multi-selettore o un pulsante a cui è stato assegnato [**Q**] (ingrandimento).





Configurazione della visualizzazione dell'indice (Impostazioni)

Potete cambiare il numero di fotogrammi da visualizzare sul display dell'indice e scegliere se utilizzare il display del calendario.

Menu

-  : MENU →  → 3. Mostra le impostazioni → 



1. Selezionate il tipo di visualizzazione e mettete un segno di spunta (✓) accanto ad esso.
 - Selezionate un'opzione con Δ ∇ e premete il tasto **OK** per mettere un segno di spunta (✓) accanto ad essa. Per rimuovere la spunta, premete nuovamente il pulsante **OK**.

| | |
|--|--|
|  4/  9/  25/  100 | Scegliere il numero di fotogrammi da visualizzare sul display dell'indice e se utilizzare il display del calendario. |
| Calend. | Le immagini sono visualizzate su un calendario. |











Funzioni per la configurazione dei controlli della fotocamera













Modificare i ruoli dei pulsanti (impostazioni pulsanti)





P A S M B 

Alcuni ruoli possono essere assegnati ai pulsanti al posto delle loro funzioni esistenti. Le funzioni assegnate usando **[ Button Function]** hanno effetto solo durante la fotografia. Le funzioni assegnate usando **[ Button Function]** hanno effetto in modalità  (video).

Comandi personalizzabili

| Icona | Pulsante | Ruolo predefinito | |
|---|---|--|---|
| | |  |  |
|  | Pulsante  |  (Compensazione dell'esposizione) | |
|  | Pulsante  |  (Scatto alta risoluzione) |  REC (registrazione video) |
| ISO | Pulsante ISO | Sensibilità ISO | |
| AF-ON | Pulsante AF/ON | AF-ON | |
| AEL | Pulsante AEL | AEL | |
|  | Pulsante  |  (monitor/mirino) | |
|  | Tasti a freccia | Off ¹ | |
|  | Tasti a freccia  (destra) ² | Selez. MF (pulsante AF/MF) | |





| Icona | Pulsante | Ruolo predefinito | |
|---|--|--|---|
| | |  |  |
|  | Tasto a freccia  (giù) ² | WB (Bilanciamento del bianco) | |
|  | Pulsante Bilanciamento del bianco one touch |  (Bilanciamento del bianco one-touch) | Picco |
|  | Pulsante di anteprima | Anteprima | Ingrandisci |
| PBH  | Pulsante  sul portabatteria opzionale |  (Compensazione dell'esposizione) | |
| PBH  | Pulsante ISO sul portabatteria opzionale | Sensibilità ISO | |
| PBH  | Pulsante AF-ON sul portabatteria opzionale | AF-ON | |
|  | Pulsante Fn sull'obiettivo | Stop AF | |





- 1 Per impostazione predefinita al tasto a freccia non è assegnata nessuna funzione.
- 2 Per utilizzare  e  sui tasti a freccia nei rispettivi ruoli assegnati, selezionate **[Funz. diretta]** per **[ ]** (tasti a freccia).

Pannello di controllo super



- **OK** →  Pulsante funzioni/  Pulsante funzioni

Menu

- **MENU** →  → 1. Operazioni → Impostazioni pulsanti →  Pulsante funzioni
- **MENU** →  → 1. Operazioni → Impostazioni pulsanti →  Pulsante funzioni









- 1.** Evidenziate un pulsante da configurare usando i pulsanti   e premete il pulsante **OK**.
- 2.** Evidenziate una funzione da assegnare usando i pulsanti    e premete il pulsante **OK**.

















Ruoli disponibili



"Solo ": questo ruolo è disponibile solo nel menu [ **Pulsante funzioni**].













"Solo ": questo ruolo è disponibile solo nel menu [ **Pulsante funzioni**].

 Le opzioni disponibili variano in base ai pulsanti.































| Ruolo | Funzione |
|---|---|
|  (registrazione video) | Il comando funziona come un pulsante di registrazione di video. Premete per avviare o interrompere la registrazione. |
| Anteprima  (solo ) | Blocca il diaframma al valore selezionato. Questo permette di avere un'anteprima della profondità di campo. Il diaframma viene fermato al valore attualmente selezionato mentre è premuto il pulsante. Le opzioni di anteprima possono essere selezionate usando [ Blocco] (P.376) |
|  (Bilanciamento del bianco one-touch) | Misurate un valore per il bilanciamento del bianco one-touch (P.244). Per misurare il bilanciamento del bianco durante la fotografia, inquadrare un oggetto di riferimento (un pezzo di carta bianca o simile) sul display, premete e tenete premuto il comando e premete il pulsante di scatto. Verrà visualizzato un elenco di opzioni di bilanciamento del bianco one touch, da cui è possibile scegliere la posizione in cui verrà salvato il nuovo valore. Per misurare il bilanciamento del bianco durante la registrazione di video, inquadrare un oggetto di riferimento (un pezzo di carta bianca o simile) sul display, premete e tenete premuto il comando e premete il pulsante di scatto. Verrà visualizzato un elenco di opzioni di bilanciamento del bianco one touch, da cui è possibile scegliere la posizione in cui verrà salvato il nuovo valore. |
| Sel area AF [ (Sel area AF) | Configurate la modalità target AF (P.113) e del Punto target AF (P.111). Premete il comando per visualizzare il display di selezione del crocino AF. Usate la ghiera anteriore o posteriore per scegliere la modalità target AF e il multi-selettore o i tasti a freccia per posizionare il crocino AF.  Potete scegliere i controlli utilizzati per questa operazione.  "Selezione del crocino AF [] Seleziona impostazioni schermo" (P.150) |

| Ruolo | Funzione |
|--|--|
| []Home ([]HP) (Posizione Home AF) (solo ) | <p>Richiamate tutte le impostazioni di [Modal. target AF] e [Punto target AF] salvate in precedenza. Le impostazioni della posizione Home vengono salvate con [] Imposta Home (P.148).</p> <p> Potete salvare posizioni iniziali separate per l'orientamento orizzontale e verticale.  "Corrispondenza selezione crocino AF e orientamento della fotocamera ( Orientamento collegato []) (P.146)</p> |
| MF () Pulsante AF/MF | <p>Consente di passare da AF a MF e viceversa. Premete una volta per selezionare MF e nuovamente per tornare alla modalità precedente. La modalità di messa a fuoco può anche essere selezionata tenendo premuto il pulsante e ruotando una ghiera.</p> |
| RAW  (Qualità dell'immagine RAW) (solo ) | <p>Se si preme il pulsante quando [ ] è impostato su JPEG, questo passa a RAW+JPEG. Quando è impostato su RAW o RAW+JPEG, l'impostazione non cambia. È inoltre possibile scegliere l'impostazione della qualità dell'immagine tenendo premuto il pulsante e ruotando una ghiera.</p> |
| Immagine prova ( TEST) (solo ) | <p>Effettuate uno scatto di prova. È possibile visualizzare gli effetti delle impostazioni selezionate in una fotografia reale. Se tenete premuto il comando mentre premete il pulsante di scatto, potete visualizzare i risultati ma l'immagine non verrà salvata sulla scheda di memoria.</p> |
| Mod. personaliz. C1–C4 (C1–C4) (solo ) | <p>Consente di richiamare le impostazioni per la modalità personalizzata selezionata. Premete una volta il comando per richiamare le impostazioni salvate, una seconda volta per ripristinare le impostazioni precedentemente attive (P.79). Il comando continua a eseguire questa funzione quando si seleziona una modalità personalizzata con la ghiera delle modalità.</p> |









| Ruolo | Funzione |
|--|---|
| Comp. esposizione  | <p>Regolate le impostazioni di esposizione. Tenete premuto il comando e ruotate la ghiera anteriore o posteriore. In alternativa, potete premere il pulsante per attivare le impostazioni e ruotare le ghiera. Le regolazioni disponibili variano in base alla modalità di scatto:</p> <p>[P]: Usate la ghiera anteriore o posteriore o   per regolare la compensazione dell'esposizione. Usate i pulsanti   per la variazione di programma.</p> <p>[A]: Usate la ghiera anteriore o posteriore o   per regolare la compensazione dell'esposizione. Usate i pulsanti   per il diaframma. Usate i pulsanti FG per il diaframma.</p> <p>[S]: Usate la ghiera anteriore o posteriore o   per regolare la compensazione dell'esposizione. Usate i pulsanti   per il tempo di posa. Usate i pulsanti FG per il tempo di posa.</p> <p>[M]: Usate la ghiera posteriore o i pulsanti   per il tempo di posa. Usate la ghiera posteriore o i pulsanti FG per il tempo di posa. Usate la ghiera anteriore o i pulsanti   per il diaframma.</p> <p> Per informazioni sulla regolazione delle impostazioni di esposizione quando è selezionato [Auto] per [ISO] (P.177), vedete "Regolazione della compensazione dell'esposizione" (P.163).</p> <p>[B]: usate la ghiera posteriore o   per scorrere tra Bulb, Time e Composita Live. usate la ghiera posteriore o FG per scorrere tra Bulb, Time e Composita Live. Usate la ghiera anteriore o i pulsanti   per il diaframma.</p> |
| Teleconverter digitale  :  2x /  :  1.4x | <p>Attivate o disattivate il teleconverter digitale (P.273). Premete una volta per ingrandire e di nuovo per ridurre.</p> <p>Potete accenderlo/spengerlo anche quando state registrando un video. Durante la registrazione di un video viene visualizzato un riquadro che indica l'area che sarà ingrandita dal teleconverter digitale.</p> |
| Comp. eff. trapezio  (solo ) | <p>Premete il comando per visualizzare le impostazioni di compensazione effetto trapezio (P.278). Dopo aver regolato le impostazioni, premete nuovamente il comando per uscire. Per annullare la compensazione dell'effetto trapezio, tenete premuto il comando.</p> |

| Ruolo | Funzione |
|--|--|
| Compensaz. Fisheye  (solo ) | Abilitare la correzione fisheye (P.280) Premete una volta per abilitare la correzione fisheye. Premere di nuovo per disabilitare. Tenete premuto il pulsante e ruotate la ghiera anteriore o posteriore per scegliere tra le opzioni [Angolo] 1, 2 e 3. |
| Magnify  | Premete una volta il comando per visualizzare il riquadro dello zoom e di nuovo per ingrandire (P.118). Premete il comando una terza volta per uscire dallo zoom; per nascondere il riquadro dello zoom, tenete premuto il comando. Utilizzate il multi-selettore, i comandi touch o    per posizionare il riquadro dello zoom. |
| HDR (solo ) | Abilitate HDR (P.267) Premete una volta per abilitare HDR. Premere di nuovo per disabilitare. Tenete premuto il pulsante e ruotate la ghiera anteriore o posteriore per regolare le impostazioni [HDR] , compreso il bracketing HDR. |
| ISO | Regolate le impostazioni [ISO] (P.177). Tenete premuto il comando e ruotate la ghiera anteriore o posteriore. In alternativa, potete premere il pulsante per attivare le impostazioni e ruotare le ghiera. Evidenziate le impostazioni usando la ghiera anteriore o posteriore o  . |
| WB (WB) (Bilanciamento del bianco) | Regolate le impostazioni [WB] (P.241). Tenete premuto il comando e ruotate la ghiera anteriore o posteriore. In alternativa, potete premere il pulsante per attivare le impostazioni e ruotare le ghiera. Evidenziate le impostazioni usando la ghiera anteriore o posteriore o  . |
| Multi-funzione (Multi Fn) (Multifunzione) | Configurate il comando per l'uso come pulsante multifunzione (P.360). Tenete premuto il comando e ruotate la ghiera anteriore o posteriore per scegliere la funzione eseguita. La funziona selezionata può essere eseguita premendo il comando. |
| Picco (PEAK) | Attivate o disattivate il focus peaking (P.156). Premete il comando una volta per attivare il picco e di nuovo per disattivarlo. Quando il picco è attivo, è possibile visualizzare le opzioni di picco (colore, quantità) premendo il pulsante INFO . |
|  Disp. livello  | Visualizza il misuratore di livello digitale. La visualizzazione della barra di esposizione nel mirino funziona come un indicatore di livello. Premete di nuovo il comando per uscire. Questa opzione ha effetto quando  Stile 1 o  Stile 2 è selezionata per [Stile EVF] (P.384). |

| Ruolo | Funzione |
|--|--|
| Mostra selezione (O) (selezione display) | Consente di passare dalla fotografia con mirino a quella live view e viceversa. Se è selezionato [Spento] per [Passa a EVF Auto] (P.420), il display passerà dal mirino al monitor. Tenete premuto il comando per visualizzare le opzioni [EVF Auto Switch] . |
| Modalità LV (S-OVF) (solo ) | Modifica [Modalità LV] (P.378) da [Standard] a [S-OVF] e viceversa. |
| Limitatore AF (AFLimit) (solo ) | Abilitare [Limitatore AF] (P.138). Premete una volta per abilitare [Limitatore AF] . Premere di nuovo per disabilitare. Tenete premuto il pulsante e ruotate la ghiera anteriore o posteriore per scegliere tra tre impostazioni memorizzate. |
| MF preset (PreMF) | Impostare [Modalità AF] su [PreMF] (P.106) Premete una volta il comando per abilitare MF preset e di nuovo per ripristinare la modalità di messa a fuoco precedente. In alternativa, è possibile scegliere [AF Mode] tenendo premuto il comando e ruotando una ghiera. |
| Impost. Info Obiettivo (Exif Obiettivo) | Richiamate i dati dell'obiettivo salvati in precedenza (P.412). Richiamate i dati salvati per l'obiettivo corrente dopo averlo sostituito. |
| IS Mode (IS) | Attiva o disattiva [Stabilizz img] (P.216). Premete una volta per selezionare [Spento] e nuovamente per attivare la stabilizzazione dell'immagine. Tenete premuto il comando e ruotate la ghiera anteriore o posteriore per accedere alle opzioni [Image Stabilizer] . |
| Controllo sfarfallio (Controllo sfarfallio) | Regolate le impostazioni per [Controllo sfarfallio] (P.167). Premete il comando per selezionare [On] . Potete regolate il tempo di posa per ottenere migliori risultati mentre visualizzate il banding sul display. Premete di nuovo il comando per visualizzare le informazioni di ripresa e accedere ad altre impostazioni. Tenete premuto il comando per selezionare [Off] per [Flicker Scan] . |
| Ripresa ND Live (ND) (solo ) | Abilitare il filtro Live ND (P.256) Premete una volta per abilitare [Ripresa ND Live] . Premere di nuovo per disabilitare. Tenete premuto il pulsante e ruotate la ghiera anteriore o posteriore per regolare le impostazioni [Numero ND] . |

| Ruolo | Funzione |
|--|--|
| Ripresa GND Live (GND) (solo ) | Abilitare il filtro Live GND (P.259). Premete una volta per attivare [Ripresa GND Live] e regolate la posizione del filtro e le impostazioni dei confini. Premete di nuovo il comando per visualizzare le informazioni di ripresa e accedere ad altre impostazioni. Tenete premuto il pulsante e ruotate la ghiera anteriore o posteriore per scegliere un'impostazione per [Tipo di filtro] e [Numero GND] . Tenete premuto il comando per selezionare [Spento] per [Ripresa GND Live] . |
| Spento | Il comando non è utilizzato. |
| Modo Flash (⚡) (solo ) | Regolare le impostazioni del flash (P.190) Premete una volta per visualizzare le opzioni del flash, selezionate nuovamente l'opzione evidenziata e uscite. Evidenziate le impostazioni usando la ghiera anteriore o posteriore o   .  Questa funzione può essere assegnata solo ai pulsanti  e  . È necessario impostare prima  su [Funz. diretta] . |
|  (Scatto in sequenza/Autoscatto) (solo ) | Scegliere una modalità drive (scatto in sequenza/autoscatto) (P.201). Premete il pulsante per visualizzare le opzioni della modalità drive, quindi scegliete una modalità usando la ghiera anteriore o posteriore o i pulsanti   .  Questa funzione può essere assegnata solo ai pulsanti  e  . È necessario impostare prima  su [Funz. diretta] . |
|  Blocco (blocco controlli sensibili al tocco) | Blocca i comandi touch. Tenete premuto il pulsante una volta per bloccare i comandi touch e nuovamente per sbloccarli.  Questa funzione può essere assegnata solo ai pulsanti  e  . È necessario impostare prima  su [Funz. diretta] . |
| Zoom elettronico (W↔T) | Zoom motorizzato per ingrandire e ridurre. Dopo aver premuto il comando, utilizzate i tasti a freccia per ingrandire o ridurre. Utilizzate il pulsante  o  per ingrandire e il pulsante  o  per rimpicciolire.  Questa funzione può essere assegnata solo ai pulsanti  e  . È necessario impostare prima  su [Funz. diretta] . |
| AF Stop (AF Stop) | Sospende la messa a fuoco automatica. La messa a fuoco si blocca e la messa a fuoco automatica viene sospesa mentre è premuto il comando. Si applica solo ai pulsanti  dell'obiettivo. |

| Ruolo | Funzione |
|---|--|
| Bloc. anello m. a fuoco (🔒) | <p>Premete una volta il comando per disabilitare, e di nuovo per abilitare, l'anello di messa a fuoco dell'obiettivo. Questa opzione è disponibile con [S-AF MF], [C-AF MF], [MF], [C-AF+TR MF], [Pre MF] o [🔍 AF MF] selezionato per [AF Mode].</p> <p>La parte MF dell'indicatore della modalità AF viene visualizzata in grigio mentre l'anello è disabilitato.</p> <p>Nel caso di obiettivi dotati di MF clutch (messa a fuoco manuale), la pressione del pulsante non ha alcun effetto quando l'anello di messa a fuoco si trova nella posizione MF (più vicino al corpo della fotocamera). Il blocco dell'anello di messa a fuoco termina quando si esegue un'operazione come lo spegnimento della fotocamera o il collegamento di un obiettivo diverso.</p> |
| Visione notturna (LV notturno) (solo 📷) | <p>Premendo il pulsante quando è selezionato [Spento] per [📷 Visione notturna] (P.379) si seleziona [On]. Premendo il pulsante quando è selezionato [On] si seleziona [Spento].</p> |
| AEL (Blocco AE) | <p>Premete il pulsante per bloccare l'esposizione. Premete di nuovo per rilasarla.</p> |
| AF-ON | <p>La fotocamera mette a fuoco con l'Auto Focus mentre è premuto il pulsante (P.124). La messa a fuoco termina quando il pulsante viene rilasciato.</p> |
| AE BKT (solo 📷) | <p>Premendo il pulsante quando è selezionato [Spento] per [AE BKT] si seleziona l'impostazione selezionata in [AE BKT]. Se è selezionata un'opzione diversa da [Spento], premendo il pulsante si seleziona [Spento]. Per scegliere un'opzione per [BKT AE], tenere premuto il pulsante e ruotare la ghiera anteriore o posteriore.</p> |
| WB BKT (solo 📷) | <p>Premendo il pulsante quando è selezionato [Spento] per [WB BKT] si seleziona l'impostazione selezionata in [WB BKT]. Se è selezionata un'opzione diversa da [Spento], premendo il pulsante si seleziona [Spento]. Per scegliere un'opzione per [BKT WB], tenere premuto il pulsante e ruotare la ghiera anteriore o posteriore.</p> |
| FL BKT (solo 📷) | <p>Premendo il pulsante quando è selezionato [Spento] per [FL BKT] si seleziona l'impostazione selezionata in [FL BKT]. Se è selezionata un'opzione diversa da [Spento], premendo il pulsante si seleziona [Spento]. Per scegliere un'opzione per [BKT FL], tenere premuto il pulsante e ruotare la ghiera anteriore o posteriore.</p> |

| Ruolo | Funzione |
|---|---|
| ISO BKT (solo ) | Premendo il pulsante quando è selezionato [Spento] per [ISO BKT] si seleziona l'impostazione selezionata in [ISO BKT] . Se è selezionata un'opzione diversa da [Spento] , premendo il pulsante si seleziona [Spento] . Per scegliere un'opzione per [BKT ISO] , tenere premuto il pulsante e ruotare la ghiera anteriore o posteriore. |
| ART BKT (solo ) | Posizionare [ART BKT] su [On] o [Spento] . Per scegliere un'opzione per [ART BKT] , tenere premuto il tasto. |
| BKT messa a fuoco (solo ) | Posizionare [Focus BKT] su [On] o [Spento] . Per scegliere un'opzione per [Focus BKT] , tenere premuto il tasto. |
| Stack messa a fuoco () (solo ) | Posizionare [Stack messa a fuoco] su [On] o [Spento] . Per scegliere un'opzione per [Stack messa a fuoco] , tenere premuto il tasto. |
| Scatto alta risoluzione () (solo ) | Premendo il pulsante quando è selezionato [Spento] per [Scatto alta risoluzione] si seleziona l'impostazione selezionata in [Scatto alta risoluzione] . Se è selezionata un'opzione diversa da [Spento] , premendo il pulsante si seleziona [Spento] . Per scegliere un'opzione per [Scatto alta risoluzione] , tenere premuto il pulsante e ruotare la ghiera anteriore o posteriore. |
| Selezione soggetto () | Il soggetto da mettere a fuoco può essere bloccato (fissato) utilizzando il pulsante. Se vengono rilevati più soggetti, è possibile selezionare e bloccare il soggetto da mettere a fuoco ruotando la ghiera anteriore o posteriore mentre si preme il pulsante. Quando vengono rilevati occhi mentre è selezionato [👤 Persona] , è possibile selezionare quale occhio bloccare come soggetto da mettere a fuoco ruotando la ghiera anteriore o posteriore mentre si preme il pulsante. Mentre è bloccato, è possibile selezionare un altro soggetto spostando il multi-selettore o premendo △ ▽ < ▷ . Premendolo di nuovo, il blocco viene rilasciato. Questa opzione può essere utilizzata durante la registrazione di video. |

| Ruolo | Funzione |
|---|---|
| Rilevamento soggetto (👤) | Premendo il pulsante quando è selezionato [Spento] per [Rilevamento soggetto] si seleziona l'impostazione selezionata in [Rilevamento soggetto] . Se è selezionata un'opzione diversa da [Spento] , premendo il pulsante si seleziona [Spento] . Per scegliere un'opzione per [Rilevamento soggetto] , tenere premuto il pulsante e ruotare la ghiera anteriore o posteriore. |
| Funz. diretta (📷/[⏏]/▶/↶) | Assegna i ruoli ai pulsanti sui tasti a freccia (△ ▽ ◀ ▶). È possibile assegnare i seguenti ruoli: Pulsante ◀: [⏏] (selezione crocino AF) Pulsante △: 📷 (Compensazione dell'esposizione) Pulsante ▶: Selez. MF (pulsante AF/MF) Pulsante ▽: WB (Bilanciamento del bianco) • I pulsanti ▶ e ▽ possono essere assegnati ad altre funzioni. |
| ^{WB} AUTO Blocco (Blocco) ^{WB} AUTO (solo 📷) | Quando si registra un video con il bilanciamento del bianco impostato su [Bil. bianco auto] , premendo il pulsante il bilanciamento del bianco si blocca. Premendolo di nuovo, il blocco viene rilasciato. |
| <📷 Assist. vista (BT.709) (solo 📷) | Permette di attivare o disattivare [📷 Assist. Vista] ([On] o [Spento]). Potete modificare l'impostazione anche quando state registrando un video. |
| Impost. pattern zebra (📷 Zebra) (solo 📷) | Permette di attivare o disattivare [Impost. pattern zebra] ([On] o [Spento]). Potete modificare l'impostazione anche quando state registrando un video. |

Uso delle opzioni multifunzione (Multifunzione)

Assegnate più ruoli a un singolo pulsante.

① Per utilizzare la funzione multipla, è necessario prima assegnare a **[Multi Function]** un comando della fotocamera. ➡ "Comandi personalizzabili" (P.349)

Scelta di una funzione

1. Tenete premuto il pulsante a cui è stato assegnato **[Multi Function]** e ruotate la ghiera anteriore o la ghiera posteriore.





- Ruotate la ghiera fino ad evidenziare la funzione desiderata. Rilasciate il pulsante per selezionare l'elemento evidenziato.

2. Premete il pulsante a cui è stata assegnato **[Multifunzione]**.

3. Regolate le impostazioni.



Il pulsante **[Multifunzione]** può essere usato per:

| | | |
|----------------|-----------------------------|--|
| | Controllo alte luci e ombre | Modificate l'impostazione usando la ghiera anteriore o posteriore. Premete il pulsante INFO per cambiare l'area (Alte luci, mezzitoni, ombra) da configurare. |
| | Creatore Colore | Usate la ghiera anteriore per regolare la tonalità e quella posteriore per regolare la saturazione. |
| ISO | ISO | Modificate l'impostazione usando la ghiera anteriore o posteriore. |
| Bilanc. bianco | Bilanc. bianco | |

| | | |
|---|---|--|
|  | Ingrandisci | Verrà visualizzato un riquadro di zoom. |
|  | Aspetto img | Modificate l'impostazione usando la ghiera anteriore o posteriore. |
| S-OVF |  Modalità LV | L'impostazione passa da [Standard] a [S-OVF] e viceversa ad ogni pressione del pulsante. |
| Picco | Picco | Si accende e si spegne ad ogni pressione del pulsante. |



 Potete scegliere le opzioni visualizzate.  [\[Impostazioni multifunzione\] \(P.397\)](#)

 È possibile anche configurare **[Controllo alte luci e ombre]** mediante le operazioni seguenti.

- Durante la ripresa, premere  (compensazione dell'esposizione) e quindi premere il pulsante **INFO**.
- Dopo avere premuto **OK** sul display di scatto, selezionare **[Comp. esposizione/**] sul pannello di controllo superiore (P.98) e quindi premere **OK**.

Registrazione di un video premendo il pulsante dell'otturatore (funzione otturatore)

P A S M B 



Configurate il pulsante di scatto come pulsante  (registrazione video). Potete dunque utilizzare un telecomando facoltativo per avviare o interrompere la registrazione quando la ghiera delle modalità viene ruotata su  (video) (P.472).

Menu

• MENU →  → 1. Operazioni → Impostazioni pulsanti →  Funzionalità Otturatore

Spento Non potete usare il pulsante di scatto per registrare video nelle seguenti situazioni:

 REC Premete fino in fondo il pulsante di scatto per iniziare o interrompere la registrazione.

 Il pulsante  non può essere utilizzato per registrare un video quando è selezionato .

Uso del menu con il pulsante (Funzionamento del menu tramite)



PASMB 

È possibile attivare un'impostazione che consente di utilizzare il tasto  invece del tasto **MENU** per gestire i menu. Utilizzate questa funzione se desiderate usare la mano destra per usare il pulsante **MENU** durante le riprese in alcune situazioni.



Menu

- **MENU** ➔  ➔ 1. Operazioni ➔ Impostazioni pulsanti ➔ Uso del menu tramite 

Si

Il pulsante  funziona come il pulsante **MENU** nelle schermate di standby e di menu di ripresa e come il pulsante  nella schermata di riproduzione.

No

Il pulsante  funziona solo come pulsante .

Assegnazione dei ruoli alle ghiera anteriore e posteriore (📷 Funzione ghiera / 📷 Funzione ghiera)

PASMB 📷

Scegliete i ruoli svolti dalle ghiera anteriore e posteriore.

Menu

- **MENU** → ⚙️ → 1. Operazioni → Impostazioni ghiera → 📷 Funzione ghiera
- **MENU** → ⚙️ → 1. Operazioni → Impostazioni ghiera → 📷 Funzione ghiera

1. Evidenziate un'opzione e premete il pulsante **OK**.

- Scegliete una ghiera usando i pulsanti <|> e usate i pulsanti Δ ▽ per scegliere un ruolo.
- Premete il pulsante **INFO** per spostarvi tra le posizioni della leva.
- Premete il pulsante **OK** quando le impostazioni sono complete.

ⓘ Quando [📷 Funzione Leva Fn] / [📷 Funzione Leva Fn] è impostato su un valore diverso da [modalità1], le funzioni assegnate alla leva 1 sono abilitate anche se la leva è in posizione 2.

Le funzioni che possono essere assegnate in [📷 Funzione ghiera] sono elencate di seguito.



| Ruolo | Funzione | Modalità di scatto | | | | |
|-----------------------------|--|--------------------|---|---|---|----------------|
| | | P | A | S | M | B |
| Variazione programma (Ps) | Configurare la variazione programma (P.61) | ✓ | — | — | — | — |
| Tempo di posa (Otturatore) | Scegliete il tempo di posa. | — | — | ✓ | ✓ | ✓ ¹ |
| Valore dell'apertura (FNo.) | Regolazione del diaframma. | — | ✓ | — | ✓ | ✓ |

| Ruolo | Funzione | Modalità di scatto | | | | |
|-------------------------|---|--------------------|---|---|---|---|
| | | P | A | S | M | B |
| Comp. Esp. (☒) | Regolate la compensazione dell'esposizione. | ✓ | ✓ | ✓ | ✓ | ✓ |
| Comp. espos. flash (☒) | Regolate la compensazione dell'esposizione del flash. | ✓ | ✓ | ✓ | ✓ | ✓ |
| ISO | Regolate la sensibilità ISO. | ✓ | ✓ | ✓ | ✓ | ✓ |
| WB (WB) | Regolate il bilanciamento del bianco. | ✓ | ✓ | ✓ | ✓ | ✓ |
| CWB Kelvin (CWB Kelvin) | Regolate la temperatura cromatica quando è selezionato CWB (Bil. bianco pers) per bilanciamento del bianco. | ✓ | ✓ | ✓ | ✓ | ✓ |
| Spento | Nessuna. | ✓ | ✓ | ✓ | ✓ | ✓ |

1 Consente di passare da Bulb, Ora o Composita Live.

Le funzioni che possono essere assegnate in [☒ Funzione ghiera] sono elencate di seguito.

| Ruolo | Funzione | Modalità ☒ (Modalità esposizione video) | | | |
|--------------------------------|---|--|---|---|---|
| | | P | A | S | M |
| Tempo di posa (Otturatore) | Scegliete il tempo di posa. | — | — | ✓ | ✓ |
| Valore dell'apertura (FNo.) | Regolazione del diaframma. | — | ✓ | — | ✓ |
| Comp. Esp. (☒) | Regolate la compensazione dell'esposizione. | ✓ | ✓ | ✓ | ✓ |
| ISO | Regolate la sensibilità ISO. | — | — | — | ✓ |
| WB (WB) | Regolate il bilanciamento del bianco. | ✓ | ✓ | ✓ | ✓ |

| Ruolo | Funzione | Modalità  (Modalità esposizione video) | | | |
|--|---|---|---|---|---|
| | | P | A | S | M |
| CWB Kelvin (CWB Kelvin) | Regolate la temperatura cromatica quando è selezionato CWB (Bil. bianco pers) per bilanciamento del bianco. | ✓ | ✓ | ✓ | ✓ |
| Livello registrazione suono ( Vol) | Regola il volume di registrazione. | ✓ | ✓ | ✓ | ✓ |
| Volume cuffie ( Vol) | Consente di regolare il volume delle cuffie. | ✓ | ✓ | ✓ | ✓ |
| Spento | Nessuna. | ✓ | ✓ | ✓ | ✓ |

Modificare la direzione della ghiera (Direzione ghiera)

P A S M B 

Scegliete la direzione verso cui ruotare le ghiera per impostare l'esposizione.

Menu

• MENU ➔ ⚙ ➔ 1. Operazioni ➔ Impostazioni ghiera ➔ Direzione ghiera

| | |
|----------|---|
| Esposiz. | Selezionate la direzione di rotazione delle ghiera per impostare l'apertura e il tempo di posa nelle modalità A , S , M e B . |
| Ps | Scegliete la direzione verso cui ruotare le ghiera la variazione programma (modalità P). |

Modifica delle funzioni del multi-selettore (Impostazioni multi-selettore)

PASMB 

Scegliete la direzione verso cui ruotare le ghiera per impostare l'esposizione.

Menu

• MENU → ⚙️ → 1. Operations → Multi Selector Settings

Pulsante centro

Selezionate l'operazione eseguita premendo il multi-selettore. Il multi-selettore può quindi funzionare come un pulsante.

[Spento]: No function is assigned. La pressione del multi-selettore non ha alcun effetto.

[[::]]: Premete il multi-selettore per correggere le impostazioni per la selezione del crocino AF o della Modal. target AF. I tasti freccia o le ghiera anteriore e posteriore possono essere utilizzati in base all'impostazione selezionata per [\[\[::\]\]Seleziona impostazioni schermo](#) (P.150).

[[::]]HP: Il multiselettore esegue la funzione selezionata per **[Kfunzione  Funzione pulsanti]** > [\[\[::\]\]Home](#) (P.148).

 Questa opzione si applica solo alla fotografia.

Tasto direzionale

Selezionate l'operazione eseguita inclinando il multi-selettore. Il multi-selettore viene normalmente utilizzato per posizionare il crocino AF, ma questa funzione può essere disabilitata per impedire operazioni indesiderate.

[Spento]: Non è stata assegnata alcuna funzione.

[[::]]: Il multi-selettore può essere utilizzato per posizionare il crocino AF.







Personalizzazione della leva Fn (Impostazioni leva Fn)

P A S M B 

Menu

- MENU →  → 1. Operazioni → Impostazioni leva Fn

Configurare la leva Fn

| | |
|---|--|
|  Funzione Leva Fn | <p>Scegliete il ruolo svolto dalla leva Fn nelle modalità di fotografia.</p> <p>La leva Fn può essere utilizzata per scegliere i ruoli delle ghiera anteriore e posteriore o per richiamare le impostazioni di messa a fuoco. Potete inoltre selezionare la modalità video.</p> <p>La leva Fn configurata in questo menu ha effetto nelle modalità  (fotografia). L'opzione selezionata con il comando [ Funzione Leva Fn] ha effetto in modalità  (video).</p> |
|  Funzione Leva Fn | <p>Scegliete il ruolo svolto dalla leva Fn in modalità video.</p> <p>La leva Fn può essere utilizzata per scegliere i ruoli delle ghiera anteriore e posteriore o per richiamare le impostazioni di messa a fuoco.</p> <p>I ruoli assegnati alla leva Fn usando questo elemento diventano effettivi in modalità  (video). Nelle modalità P, A, S, M e B (fotografia), la leva Fn esegue il ruolo selezionato in [Kfunzione  Funzione Leva Fn].</p> |
| Leva Fn/Leva Accensione | <p>La leva Fn può essere utilizzata come leva di accensione/spegnimento. Utilizzate questa funzione se desiderate utilizzare la mano destra per accendere o spegnere la fotocamera durante la ripresa.</p> |

Configurazione [📷 Funzione Leva Fn]

1. Selezionate [📷 Funzione Leva Fn] nella schermata [Impostazioni Leva Fn] e premete il pulsante **OK**.

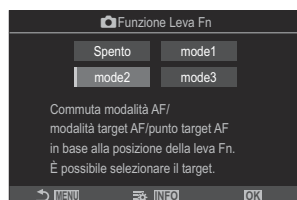

Schermata Funzione Leva Fn

| | |
|--------|---|
| Spento | La modifica della posizione della leva Fn non ha alcun effetto. |
| mode1 | Modificando la posizione della leva Fn si possono cambiare le funzioni delle ghiera anteriore e posteriore. Le funzioni per Posizione 1 e 2 sono conformi all'impostazione selezionata per [📷 Funzione ghiera] (P.363). |
| mode2 | Consente di spostarsi tra due gruppi di impostazioni precedentemente selezionate per [Modalità AF], [Modal. target AF] e [Punto target AF]. Premete il pulsante INFO e mettete un segno di spunta (✓) accanto all'impostazione che volete richiamare con la leva Fn . Per rimuovere la spunta, premete nuovamente il pulsante OK . [Modalità AF]: S-AF, C-AF, ecc. [Modal. target AF]: [·] Singolo, [📷] Tutto, ecc. [Punto target AF]: Posizione crocino AF |
| mode3 | Consente di attivare la modalità di scatto. Potete passare alla modalità 📺 (video) senza ruotare la ghiera delle modalità. |

- ⚠️ Quando è selezionato [mode3], [📺 Funzione leva Fn] non è possibile utilizzare (P.371).
- ⚠️ Questa funzione non può essere usata nei seguenti casi.
 - [Leva Fn/Leva Accen] (P.372) è impostato su [ON/OFF] o [OFF/ON].

Configurazione [🔧 Funzione Leva Fn]

1. Selezionate [🔧 Funzione Leva Fn] nella schermata [Impostazioni Leva Fn] e premete il pulsante **OK**.

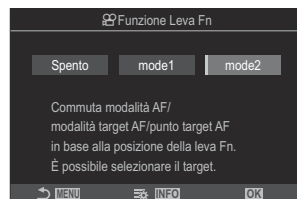

Schermata Funzione Leva Fn

| | |
|--------|--|
| Spento | La modifica della posizione della leva Fn non ha alcun effetto. |
| mode1 | Modificando la posizione della leva Fn si possono cambiare le funzioni delle ghiere anteriore e posteriore. Le funzioni per Posizione 1 e 2 sono conformi all'impostazione selezionata per [🔧 Funzione ghiera] (P.363). |
| mode2 | Consente di spostarsi tra due gruppi di impostazioni precedentemente selezionate per [Modalità AF], [Modal. target AF] e [Punto target AF]. Premete il pulsante INFO e mettete un segno di spunta (✓) accanto all'impostazione che volete richiamare con la leva Fn . Per rimuovere la spunta, premete nuovamente il pulsante OK . [Modalità AF]: S-AF, C-AF, ecc. [Modal. target AF]: [🔧] Piccolo, [🔧] Tutto, ecc. [Punto target AF]: Posizione crocino AF |

⚠️ Questa funzione non può essere usata nei seguenti casi.

- [mode3] è selezionato per [🔧 Funzione leva Fn] (P.368).
- [Leva Fn/Leva Accen] (P.372) è impostato su [ON/OFF] o [OFF/ON].

Uso di [mode2] di [📷 Funzione leva Fn] / [📷 Funzione leva Fn]

Se [mode2] è selezionato per [📷 Funzione leva Fn] / [📷 Funzione leva Fn], la fotocamera memorizzerà impostazioni di messa a fuoco separate per le Posizioni *1 e*2.

1. Ruotate la leva **Fn** sulla posizione 1 e configurate le Impostazioni AF.

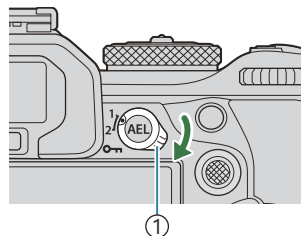

① Leva Fn

- La fotocamera può memorizzare le impostazioni selezionate (✓) in:

[Modalità AF]: S-AF, C-AF, ecc...

[Modal. target AF]: [•] Singolo, [📷] Tutto, ecc.

[Punto target AF]: Posizione crocino AF

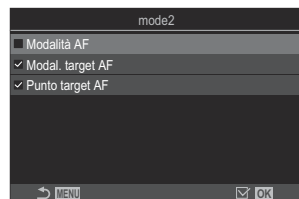

2. Ruotate la leva **Fn** sulla posizione 2 e configurate le Impostazioni AF.

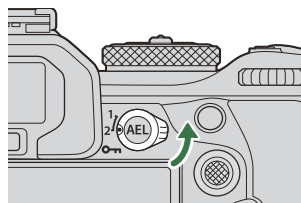

3. Ruotate la leva nella posizione desiderata per richiamare le impostazioni salvate.

Configurare [Leva Fn/Leva Accen]

1. Selezionate **[Leva Fn/Leva Accen]** nella schermata **[Impostazioni Leva Fn]** e premete il pulsante **OK**.



| | |
|--------|--|
| Fn | La fotocamera può memorizzare le impostazioni selezionate per [📷 Funzione leva Fn] e [🔌 Funzione leva Fn] (P.371). |
| ON/OFF | La leva funge da leva ON/OFF . La posizione 1 è attiva e la posizione 2 è spenta. |
| OFF/ON | La leva funge da leva ON/OFF . La posizione 1 è spenta e la posizione 2 è attiva. |

- ⓘ La leva **ON/OFF** non può essere utilizzata per spegnere la fotocamera quando si seleziona **[ON/OFF]** o **[OFF/ON]**. **[📷 Funzione leva Fn]** e **[🔌 Funzione leva Fn]** non sono ugualmente disponibili.





Obiettivi con zoom motorizzato (Impost. zoom elettronico)



PASMB 

Scegliete la velocità alla quale gli obiettivi zoom motorizzati aumentano o diminuiscono quando viene ruotata la ghiera dello zoom. Regolate la velocità dello zoom se è così veloce da risultare difficile inquadrare il soggetto.

Menu

• MENU →  → 1. Operazioni → Impost. zoom elettronico

| | |
|---|---|
|  Velocità zoom Velocità zoom | Imposta la velocità dello zoom per la modalità  (fotografia). [Basso]: Zoom lento. Una buona scelta quando sono necessari aggiustamenti precisi. [Normale]: Velocità di zoom normale. [Alto]: Zoom veloce. |
|  Elec. Velocità zoom | Imposta la velocità dello zoom per la modalità  (video) [Basso]: Zoom lento. Una buona scelta quando sono necessari aggiustamenti precisi. [Normale]: Velocità di zoom normale. [Alto]: Zoom veloce. |

 Anche se sono visualizzate le stesse opzioni per la modalità  (fotografia) e la modalità  (video), le velocità effettive dello zoom sono diverse.

Disabilitazione delle funzioni del pulsante

Blocco



PASMB 

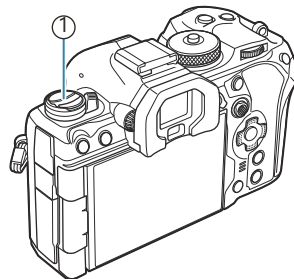

Bloccate il pulsante  per disabilitare le operazioni.



① Pulsante 

Menu

• MENU →  → 1. Operazioni →  Blocco

| | |
|--------|--|
| Spento | Non bloccate il pulsante  . |
| On | Bloccate il pulsante  per disabilitare le operazioni. |

Scegliere cosa succede quando si preme il pulsante dell'otturatore durante lo zoom Live View (Mod. Close Up LV)

PASMB 

Scegliete opzioni di visualizzazione da utilizzare con lo zoom di messa a fuoco.

Menu

- MENU ➔  ➔ 2. Operazioni ➔ Mod. Close Up LV

 Per informazioni sulle opzioni di zoom in live view, consultate la spiegazione su [“Crocino AF zoom/zoom AF \(Super Spot AF\)” \(P.118\)](#).

LV Close Up Mode

Scegliete cosa succede se il pulsante di scatto viene premuto a metà durante lo zoom di messa a fuoco.

[mode1]: Lo zoom di messa a fuoco termina. È possibile controllare la composizione dopo aver messo a fuoco utilizzando lo zoom di messa a fuoco.



[mode2]: Lo zoom di messa a fuoco rimane attivo mentre la fotocamera mette a fuoco. Componete lo scatto prima di mettere a fuoco, quindi aumentate lo zoom per una messa a fuoco precisa e scattate una foto con zoom infinito.

Scegliere il comportamento del controllo usato per l'anteprima profondità di campo (Blocco)

PASMB 

Scegliete il comportamento del comando utilizzato per l'anteprima della profondità di campo.

Menu

• MENU →  → 2. Operazioni →  Blocco



Scegliete il comportamento del comando utilizzato per l'anteprima della profondità di campo.

[Spento]: L'apertura del diaframma si arresta quando si preme il comando.

[On]: L'apertura del diaframma si arresta quando si preme il comando; per terminare l'anteprima della profondità di campo, premete il comando una seconda volta.

Opzioni della pressione prolungata del pulsante (Tempo della pressione prolungata)

PASMB 

Scegliete per quanto tempo i pulsanti devono essere premuti per eseguire ripristini e altre funzioni simili per varie funzioni. Per facilità d'uso, i tempi di attesa dei pulsanti possono essere impostati separatamente per caratteristiche diverse.

Menu

- **MENU** ➔  ➔ 2. Operazioni ➔ Tempo press. prolung.

Impostate il tempo di mantenimento del pulsante per ogni funzione.

[0.5sec] – [3.0sec]

Le funzioni che consentono di impostare il tempo di pressione prolungata sono elencate di seguito:

- Arresta LV 
- Ripristina cornice LV 
- Ripristina 
- Ripristina 
- Ripristina 
- Ripristina 
- Ripristina 
- Ripristina 
- Ripristina 
- Call EVF Auto Switch
- Arresta 
- Ripristina 
- Blocco interruttore 
- Arresta Flicker Scan
- Rich imp BKT Bil bian
- Rich imp BKT ART
- Rich imp BKT mes a fuo
- Richiama impost. 
- Arresta GND
- Ripristina GND

Funzioni per la regolazione della visualizzazione Live View

Modifica dell'aspetto del display (📷 Modalità LV)

PASMB 

Aumentate il range dinamico del display del mirino, aumentando la quantità di dettagli visibili in alte luci e ombre in modo simile ai mirini ottici. Il soggetto può essere visto facilmente anche in condizioni di controluce. Questa impostazione ha effetto sul mirino, sul monitor e sull'uscita HDMI.

Menu

- MENU → ⚙️ → 3. Live View → Modalità LV

| | |
|----------|---|
| Standard | Gli effetti dell'esposizione, il colore e altre impostazioni sono visibili nel mirino. |
| S-OVF | Gli effetti dell'esposizione, del bilanciamento del bianco, degli Art Filter e altre impostazioni di scatto non sono visibili nel mirino. |

- Quando si seleziona [**S-OVF**], sul display appare "S-OVF".

Facilitazione della visibilità del display in ambienti bui (📷 Visione notturna)

PASMB 

Aumentate la luminosità del display per renderlo più facile da vedere in luoghi bui.

Menu

- MENU → ⚙️ → 3. Live View → 📷 Visione notturna

| | |
|--------|---|
| Spento | Visualizzazione normale. |
| On | La luminosità è regolata per facilitare la visione. La luminosità e i colori dell'anteprima differiscono dalla foto finale. |

- Quando è selezionato **[On]** appare sul display "LV notturno".

🔔 **[Parte fotogr]** verrà impostato su **[Normale]** quando è selezionato **[On]**.

Frequenza immagini del mirino (Parte fotogr)

P A S M B 

Scegliete la velocità di aggiornamento del mirino.

Menu

- MENU →  → 3. Live View → Parte fotogr

| | |
|----------------|--|
| Normale | La velocità dei fotogrammi standard. Questa è la scelta preferita nella maggior parte delle situazioni. |
| Alto | Consente di uniformare il movimento di soggetti in rapido movimento. I soggetti in rapido movimento sono più facili da rilevare. Questa impostazione torna automaticamente a [Normale] se la temperatura interna della fotocamera aumenta durante la ripresa. |

Anteprima filtro artistico (Modalità art Live View)

PASMB 

Potete visualizzare in anteprima gli effetti dei filtri artistici nel monitor o nel mirino durante le riprese. Alcuni filtri possono far sì che il movimento del soggetto appaia a scatti, ma questo fenomeno può essere ridotto al minimo in modo da non influenzare la fotografia.

Menu

• MENU ➔ ⚙ ➔ 3. Live View ➔ Modalità art Live View

| | |
|--------------|---|
| mode1 | Gli effetti dei filtri artistici possono essere visualizzati in anteprima durante lo scatto. |
| mode2 | Mentre il pulsante di scatto viene premuto a metà, la fotocamera dà la priorità a mantenere la velocità di visualizzazione e riduce gli effetti dei filtri artistici sulla visualizzazione di anteprima. Il movimento risulta fluido. |

Riduzione del tremolio in Live View (LV anti-sfarfallio)

P A S M B 

Ridurre lo sfarfallio con illuminazione fluorescente e simile. Selezionate questa opzione se lo sfarfallio rende il display difficile da visualizzare.

Menu

- **MENU** ➔  ➔ 3. Live View ➔ LV anti-sfarfallio

| | |
|--------|---|
| Auto | La fotocamera rileva e riduce lo sfarfallio. |
| 50Hz | Consente di ridurre lo sfarfallio in condizioni di illuminazione di lavoro o all'aperto con corrente alternata con una frequenza di 50 Hz. |
| 60 Hz | Consente di ridurre lo sfarfallio in condizioni di illuminazione di lavoro o all'aperto con corrente alternata con una frequenza di 60 Hz. |
| Spento | Riduzione tremolio spenta.  Questa opzione non è disponibile quando viene selezionato [On] per [Ripresa anti-sfarfallio] (P.215). |

Assistente selfie (Assist Selfie)

PASMB 

Scegliete la visualizzazione usata quando il monitor è invertito per autoritratti.

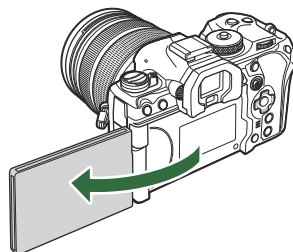

Menu

- **MENU** →  → 3. Live View → Assist Selfie

Spento

La visualizzazione non cambia quando il monitor viene invertito.

On

Quando viene invertito per gli autoritratti, il monitor mostra un'immagine speculare della vista attraverso l'obiettivo.

Funzioni per la configurazione della visualizzazione delle informazioni

Selezione dello stile visualizzazione dell'obiettivo (Stile EVF)

PASMB 

Menu

- MENU → ⚙ → 4. Informazioni → Stile EVF

| | | |
|--|---|---|
|  Stile 1  Stile 2 | Simile ai display del mirino della videocamera. |  |
|  Stile 3 | Lo stesso del display del monitor. |  |

Visualizzazione del mirino durante la ripresa con il mirino (Stile 1/ Stile 2)

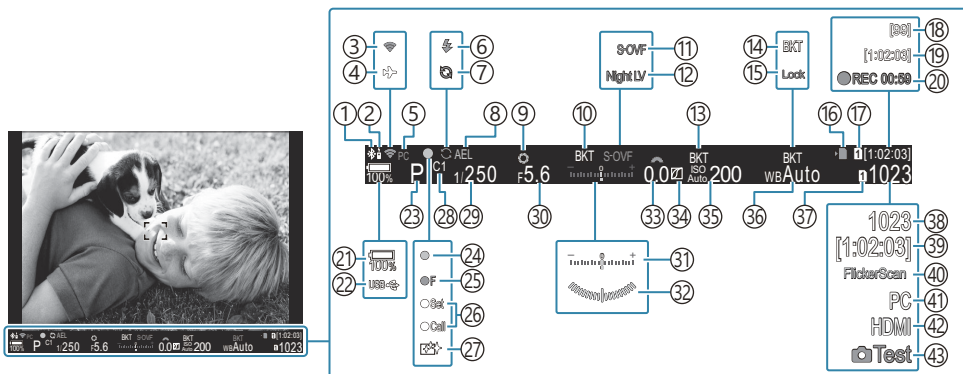

- ① Connessione **Bluetooth**® attiva (P.446, P.473)
- ② Telecomando (P.473)
- ③ Connessione LAN wireless (P.444, P.459)
- ④ Modalità aereo (P.442)
- ⑤ Connessione attiva al computer (Wi-Fi) (P.459)
- ⑥ Flash (lampeggia: carica in corso, si accende: carica completata) (P.186)
- ⑦ Pro Capture attivo (P.212)
- ⑧ Blocco AE (P.171)
- ⑨ Anteprima (P.376)
- ⑩ AE BKT (P.285)
- ⑪ 📷 Modalità LV (P.378)
- ⑫ 📷 Visione notturna (P.379)
- ⑬ ISO BKT (P.289)
- ⑭ WB BKT (P.287)
- ⑮ Blocco Bil. bianco auto (P.246)
- ⑯ Indicatore di scrittura della scheda (P.29, P.34)
- ⑰ 📁 Salvare uno slot (P.408)
- ⑰ Numero massimo di scatti continui (P.204)
- ⑱ Tempo di registrazione disponibile (P.574)
- ⑳ Tempo di registrazione (visualizzato durante la registrazione) (P.82)
- ㉑ Livello della batteria (P.39)
- ㉒ PD USB (P.486)
- ㉓ Modalità di scatto (P.59)
- ㉔ Indicatore di conferma AF (P.52)
- ㉕ 📡 SH2 Avviso sull'apertura (P.201)
- ㉖ Funzione SET/CALL (P.494)
- ㉗ Rimozione della polvere (P.512)
- ㉘ Mod. personaliz. (P.77)
- ㉙ Tempo di posa (P.59, P.64)
- ㉚ Valore diaframma (P.59, P.62)
- ㉛ Compensazione dell'esposizione (P.162)
- ㉜ Misuratore di livello ¹ (P.393)
- ㉝ Valore di compensazione dell'esposizione (P.162)
- ㉞ Comando ombre e alte luci (P.360)
- ㉟ Sensibilità ISO (P.177)
- ㊱ Bilanciamento del bianco (P.241)
- ㊲ Salva impostazioni 📷 (P.407)
- ㊳ Numero di immagini memorizzabili (P.571)
- ㊴ Tempo di registrazione disponibile (P.574)
- ㊵ Controllo sfarfallio (P.167)
- ㊶ Collegamento attivo a un computer (USB) ² (P.480, P.482, P.483, P.484)
- ㊷ 📡 Uscita HDMI (P.299)
- ㊸ Immagine prova (P.351)

¹ Visualizzato mentre il pulsante di scatto è premuto a metà. 📡 [📡] **Misuratore di livello** (P.393)

2 Visualizzato solo quando si è collegati a OM Capture e il computer è attualmente selezionato nel menu [ **RAW/Controllo**] come unica destinazione per le nuove immagini. (P.480).

Indicatori di ripresa (📷 Impostazioni Info / 🎥 Impostazioni Info)

PASMB 🎥

Scegliete gli indicatori elencati nel display Live View.

Potete visualizzare o nascondere gli indicatori di impostazione della ripresa. Usate questa opzione per scegliere le icone che appaiono sul display.

Potete configurare tre set di impostazioni di visualizzazione per la modalità di fotografia e due set per la modalità di registrazione dei video.

Menu

- MENU → ⚙️ → 4. Informazioni → 📷 Impostazioni Info
- MENU → ⚙️ → 4. Informazioni → 🎥 Impostazioni Info



Configurare Impostaz. info

1. Selezionate un indicatore che desiderate visualizzare quando viene premuto il pulsante **INFO** e mettete un segno di spunta (✓) accanto ad esso.

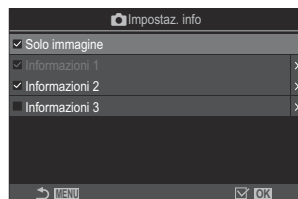
- Selezionate un'opzione con $\Delta \nabla$ e premete il tasto **OK** per mettere un segno di spunta (✓) accanto ad essa.
Per rimuovere la spunta, premete nuovamente il pulsante **OK**.



 Schermata di configurazione KImpostaz. info

| | |
|----------------|---|
| Solo img | Non verrà visualizzata alcuna informazione. |
| Informazione 1 | Selezionate un'opzione con $\Delta \nabla$ e premete il tasto OK per mettere un segno di spunta (✓) accanto ad essa. |
| Informazione 2 | Per rimuovere la spunta, premete nuovamente il pulsante OK . |
| Informazione 3 | Per impostare i dettagli di una voce da visualizzare, premete \triangleright . È possibile impostare le seguenti voci. [] / [Alte luci e ombre] / [Misuratore di livello] / [Informazioni sulla batteria] / [Funzionamento  Silenzioso] |

 Il set attualmente in uso non può essere disabilitato, ma gli elementi da visualizzare possono essere configurati.



Configurare Impostaz. info

1. Selezionate un indicatore che desiderate visualizzare quando viene premuto il pulsante **INFO** e mettete un segno di spunta (✓) accanto ad esso.

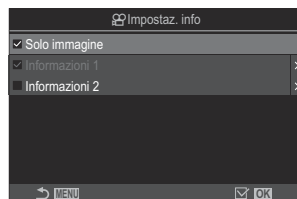
- Selezionate un'opzione con $\Delta \nabla$ e premete il tasto **OK** per mettere un segno di spunta (✓) accanto ad essa.
Per rimuovere la spunta, premete nuovamente il pulsante **OK**.



 Schermata di configurazione Impostaz. info

| | |
|----------------|--|
| Solo img | Non verrà visualizzata alcuna informazione. |
| Informazione 1 | Selezionate un'opzione con $\Delta \nabla$ e premete il tasto OK per mettere un segno di spunta (✓) accanto ad essa. Per rimuovere la spunta, premete nuovamente il pulsante OK . |
| Informazione 2 | Per impostare i dettagli di una voce da visualizzare, premete \triangleright . È possibile impostare le seguenti voci. [] / [Misuratore di livello] / [Informazioni sulla batteria] / [Stabilizz img] / [Modalità foto] / [WB] / [Modalità AF] / [Rilevamento soggetto] / [Misuratore registraz. suono] / [Volume cuffie] / [Timecode] / [Funzionamento  Silenz.] / [Griglia] |

 Il set attualmente in uso non può essere disabilitato, ma gli elementi da visualizzare possono essere configurati.

Scelta del Display

Durante le riprese, premete il pulsante **INFO** per scorrere i Display selezionati.  “Visualizzazione dei dettagli” (P.50)

Configurazione del display quando si preme il pulsante di scatto a metà (Info press. a metà)

PASMB 

È possibile configurare il display per quando il pulsante di scatto viene premuto a metà.

Menu



- MENU →  → 4. Informazioni → Info press. a metà 

| | |
|--------|--|
| Spento | Quando il pulsante di scatto è premuto a metà, non viene visualizzata alcuna informazione. |
| On1 | Quando il pulsante di scatto è premuto a metà, vengono visualizzate solo le seguenti voci relative all'esposizione. <ul style="list-style-type: none">• Tempo di posa• Diaframma• Reimpostare la compensazione dell'esposizione• Differenza dall'esposizione ottimale• Sensibilità ISO |
| On2 | Il display non cambia anche quando il pulsante di scatto viene premuto a metà. |

Opzioni visualizzazione info mirino

(Impostazioni Info)

PASMB 

Scegliete le informazioni che possono essere visualizzate premendo il pulsante **INFO** nel display del mirino. Solo come è possibile con il monitor, potete visualizzare un istogramma o un misuratore di livello nel mirino premendo il pulsante **INFO**. Questo elemento è usato per scegliere i tipi di display disponibili. Questa opzione ha effetto quando [ **Stile 1**] o [ **Stile 2**] è selezionata per [**Stile EVF**] durante la fotografia. L'opzione selezionata per [ **Impostazioni Info**] (P389) ha effetto in modalità di registrazione dei video.



Menu

- MENU →  → 4. Informazioni →   Impostazioni info

1. Selezionate un indicatore che desiderate visualizzare quando viene premuto il pulsante **INFO** e mettete un segno di spunta (✓) accanto ad esso.

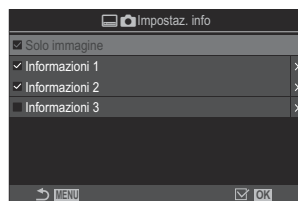
- Selezionate un'opzione con Δ ∇ e premete il tasto **OK** per mettere un segno di spunta (✓) accanto ad essa.
Per rimuovere la spunta, premete nuovamente il pulsante **OK**.





  Schermata di configurazione Impostaz. info



| | |
|----------------|--|
| Solo img | Non verrà visualizzata alcuna informazione. |
| Informazione 1 | Selezionate un'opzione con Δ ∇ e premete il tasto OK per mettere un segno di spunta (✓) accanto ad essa. |
| Informazione 2 | Per rimuovere la spunta, premete nuovamente il pulsante OK . Per impostare i dettagli di una voce da visualizzare, premete \triangleright . È possibile impostare le seguenti voci. |
| Informazione 3 | [] : Viene sovrapposto un istogramma al display nel mirino. [Highlight&Shadow] : Tinte applicate ad aree sovraesposte e sottoesposte. [Level Gauge] : Il misuratore di livello. [Informazioni sulla batteria] : Informazioni sulla batteria. |

🔒 Il set attualmente in uso non può essere disabilitato, ma gli elementi da visualizzare possono essere configurati.

Visualizzare il misuratore di livello quando il pulsante di scatto viene premuto a metà

(  Misuratore di livello)

PASMB 

Scegliete se il misuratore di livello può essere visualizzato nel mirino premendo a metà corsa il pulsante di scatto quando [ **Stile 1**] o [ **Stile 2**] è selezionato per [**Stile EVF**] (P.384).

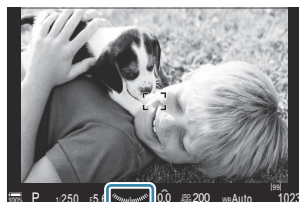

Viene visualizzato quando si preme il pulsante di scatto a metà

Menu

- MENU →  → 4. Informazioni →   Misuratore di livello





| | |
|--------|---|
| On | Il misuratore di livello viene visualizzato nel mirino quando si preme a metà il pulsante di scatto. Il misuratore di livello appare al posto della barra di esposizione. |
| Spento | Il misuratore di livello non viene visualizzato. |













Opzioni guida per inquadratura

(Impostazioni griglia/ Impostazioni griglia)

PASMB 

Menu

- MENU →  → 5. Griglia/Altre visualizzazioni →  Impostazioni griglia
- MENU →  → 5. Griglia/Altre visualizzazioni →  Impostazioni griglia



| | |
|--|--|
| Colore display | <p>Scegliete il colore visualizzato.</p> <p>[Preset 1]: vengono utilizzate le impostazioni di [Colore di preset 1].</p> <p>[Preset 2]: vengono utilizzate le impostazioni di [Colore di preset 2].</p> |
| Esclusivo per  ([Solo  Impostazioni griglia]) | <p>Scegliete se utilizzare un'impostazione esclusiva per i video quando si visualizzano le guide nel modo  (Video).</p> <p>[Spento]: Viene usata la stessa impostazione di quando si è in modalità fotografia.</p> <p>[On]: Vengono usate le impostazioni dedicate alla modalità di registrazione dei video.</p> |
| Griglia visibile | <p>Selezionate il tipo di guide visualizzate. Scegliere tra:</p> <p>[Spento] /  /  /  /  /  /  ([solo [ Impostazioni griglia]])</p> <ul style="list-style-type: none">• Quando  è selezionato, le guide sono regolate per un video 16:9 quando vengono ripresi i video in modalità fotografia fissa. A seconda dell'opzione selezionata per  , le guide possono essere visualizzate con proporzioni di 17:9. |
| Colore di preset 1 | <p>[R]: Aumentate il numero per enfatizzare la tinta rossa.</p> |
| Colore di preset 2 | <p>[G]: Aumentare il numero per enfatizzare la tinta verde.</p> <p>[B]: Aumentate il numero per enfatizzare la tinta blu.</p> <p>[α]: Aumentare il numero per rendere il colore delle guide più profondo.</p> |

- ⓘ Le guide configurate qui non vengono visualizzate durante la messa a fuoco. (P.263) o la schermata di regolazione del filtro per Ripresa GND Live (P.260).
- ⚙ Le impostazioni regolate qui vengono usate anche quando si seleziona [Ostile  Stile 3] per [Stile EVF].

Opzioni visualizzazione info mirino









(Impostazioni griglia)

P A S M B 

Scegliete se visualizzare una griglia di inquadratura nel mirino. Potete anche scegliere il colore e il tipo della guida. Questa opzione ha effetto quando [ **Stile 1**] o [ **Stile 2**] è selezionata per [**Stile EVF**] durante la fotografia. L'opzione selezionata per [ **Impostazioni Info**] (P.389) ha effetto in modalità di registrazione dei video.

Menu

• MENU →  → 5. Griglia/Altre visualizzazioni →  Impostazioni griglia

| | |
|--|---|
| Esclusivo per  | <p>Scegliete se utilizzare un'impostazione esclusiva per il mirino quando si visualizzano le guide nel mirino.</p> <p>[Spento]: Viene usata la stessa impostazione di quando si usa il monitor.</p> <p>[On]: Viene usata l'impostazione specifica per il mirino.</p> |
| Colore display | <p>Scegliete il colore visualizzato.</p> <p>[Preset 1]: vengono utilizzate le impostazioni di [Colore di preset 1].</p> <p>[Preset 2]: vengono utilizzate le impostazioni di [Colore di preset 2].</p> |
| Griglia visibile | <p>Selezionate il tipo di guide visualizzate. Scegliere tra:</p> <p>[Spento] / [] / [] / [] / [] / [] / []</p> <ul style="list-style-type: none">• Quando [] è selezionato, le guide sono regolate per un video 16:9 quando vengono ripresi i video in modalità fotografia fissa. A seconda dell'opzione selezionata per [ ←], le guide possono essere visualizzate con proporzioni di 17:9. |
| Colore di preset 1 | <p>[R]: Aumentate il numero per enfatizzare la tinta rossa.</p> <p>[G]: Aumentare il numero per enfatizzare la tinta verde.</p> |
| Colore di preset 2 | <p>[B]: Aumentate il numero per enfatizzare la tinta blu.</p> <p>[α]: Aumentare il numero per rendere il colore delle guide più profondo.</p> |

 Le guide configurate qui non vengono visualizzate durante la messa a fuoco. (P.263) o la schermata di regolazione del filtro per Ripresa GND Live (P.260).



Scelta delle impostazioni disponibili mediante Multi-Fn (Impostazioni multifunzione)

P A S M B 

Scegliete le impostazioni a cui è possibile accedere tramite pulsanti multifunzione.

Menu

- MENU →  → 5. Griglia/Altre visualizzazioni → Impostazioni multifunzione

1. Selezionate il tipo di visualizzazione e mettete un segno di spunta (✓) accanto ad esso.
 - Selezionate un'opzione con   e premete il tasto **OK** per mettere un segno di spunta (✓) accanto ad essa. Per rimuovere la spunta, premete nuovamente il pulsante **OK**.

| | |
|---|--|
| Controllo alte luci e ombre | Modificate l'impostazione usando la ghiera anteriore o posteriore. Premete il pulsante INFO per cambiare l'area (Alte luci, mezzitoni, ombra) da configurare. |
| Creatore Colore | Usate la ghiera anteriore per regolare la tonalità e quella posteriore per regolare la saturazione. |
|  ISO  ISO | Modificate l'impostazione usando la ghiera anteriore o posteriore. |
|  Bilanc. bianco  Bilanc. bianco | |
| Ingrandisci | Verrà visualizzato un riquadro di zoom. |
| Aspetto img | Modificate l'impostazione usando la ghiera anteriore o posteriore. |
|  Modalità LV | L'impostazione passa da [Standard] a [S-OVF] e viceversa ad ogni pressione del pulsante. |
| Picco | Si accende e si spegne ad ogni pressione del pulsante. |

Avviso esposizione istogramma (Imposta Istogramma)

P A S M B 

Scegliete i livelli di luminosità che l'istogramma mostra come sovraesposti (alte luci) o sottoesposti (ombre). Questi livelli vengono utilizzati per gli avvisi riguardanti l'esposizione nelle visualizzazioni dell'istogramma durante lo scatto e la riproduzione di foto.

- Le aree visualizzate in rosso o in blu nel monitor e nel mirino **[Alte luci e ombre]** vengono anche selezionate in base ai valori scelti per questa opzione.

Menu

- MENU →  → 5. Griglia/Altre visualizzazioni → Imposta Istogramma

| | |
|-----------|--|
| Alte Luci | Scegliete la luminosità minima per l'avviso delle alte luci. [245] – [255] |
| Ombra | Scegliete la luminosità massima per l'avviso delle ombre. [0] – [10] |

Impostazioni relative al funzionamento e alla visualizzazione dei menu



Configurazione del cursore sulla schermata del menu (Impostazioni menu cursore)

PASMB 

Scegliete dove verrà visualizzato il cursore quando si apre il menu o si passa a una pagina diversa.

Menu

• MENU →  → 2. Operazioni → Impostazioni menu cursore

| | |
|-----------------------------|--|
| Posizione cursore pagina | <p>[Salva]: Quando si passa a un'altra pagina, il cursore appare nel punto in cui si trovava l'ultima volta che è stata aperta la pagina.</p> <p>[Ripristina]: Ogni volta che si passa a una pagina diversa, il cursore appare all'inizio della pagina.</p> |
| Posizione iniziale menu | <p>[Di recente]: Quando si apre il menu, vengono richiamate l'ultima scheda, pagina e posizione del cursore utilizzate.</p> <p>[1]: Quando aprite il menu, appare la prima pagina della scheda 1.</p> <p>[My]: Quando aprite il menu, appare la prima pagina della scheda "My".</p> |
| Scorciatoia a Imp. modal. B | <p>È possibile configurare la fotocamera in modo che apra il menu specifico per la modalità quando si preme il pulsante MENU in modalità B.</p> <p>[Spento]: Il menu si apre in base all'impostazione di [Posizione iniziale menu].</p> <p>[On]: Si aprirà [Live Bulb], [Live Time], o [Impostazioni composita], a seconda della modalità selezionata.  "Configurazione delle Impostazioni BULB/TIME/COMP (Impost. BULB/TIME/COMP)" (P.283)</p> |

Scegliere come muoversi tra le pagine con la ghiera posteriore (Loop scheda Menu)

PASMB 

Scegliere se scorrere le pagine solo all'interno della stessa scheda di menu quando si gira la ghiera posteriore.

Menu

- MENU → ⚙️ → 1. Operations → Impostazioni ghiera → 🔄 Scheda Loop Menu

No

Quando passate all'ultima pagina girando la ghiera posteriore e la girate ulteriormente, viene visualizzata la prima pagina della scheda successiva.

Quando passate alla prima pagina girando la ghiera posteriore e la girate ulteriormente, viene visualizzata l'ultima pagina della scheda precedente.

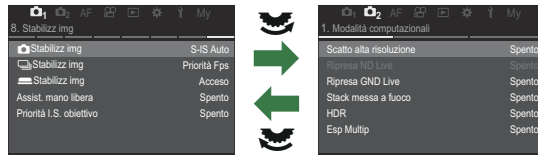

Si

Quando passate all'ultima pagina girando la ghiera posteriore e la girate ulteriormente, viene visualizzata la prima pagina della scheda corrente.

Quando passate alla prima pagina girando la ghiera posteriore e la girate ulteriormente, viene visualizzata l'ultima pagina della scheda corrente.

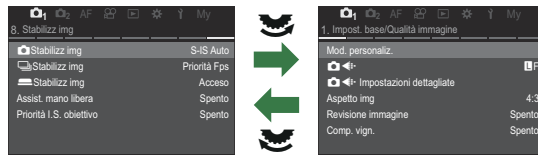

🔗 Questa impostazione è efficace solo quando si aziona la ghiera posteriore. Quando usate $\triangleleft \triangleright$ per cambiare pagina, funziona esattamente allo stesso modo di quando è selezionato **[No]**.

[Sì]/[No] Default (Imp. Priorità)

PASMB 

Selezionate l'opzione evidenziata per impostazione predefinita quando viene visualizzata una conferma **[Sì]/[No]**.

Menu

- MENU →  → 2. Operazioni → Imp. Priorità

| | |
|----|---|
| No | [No] è evidenziato per impostazione predefinita. |
| Sì | [Sì] è evidenziato per impostazione predefinita. |

Impostazioni "Il mio menu"

Il mio menu

Potete utilizzare "Il mio menu" per creare una scheda menu personalizzata contenente solo gli elementi selezionati. "Il mio menu" può contenere fino a 5 pagine di 7 elementi ciascuna. È possibile eliminare elementi o modificare la pagina o l'ordine degli elementi.

"Il mio menu" non contiene elementi al momento dell'acquisto.

Aggiunta di elementi a "Il mio menu"

1. Premete il pulsante **MENU** per visualizzare i menu.
2. Evidenziate un elemento da includere in "Il mio menu".
 - Qualsiasi voce dei menu da **01** a **7** può essere aggiunta a "Il mio menu" se appare sullo schermo con le schede visualizzate.
 - A "Il mio menu" possono essere aggiunte anche altre voci. Se la voce di menu può essere aggiunta, viene visualizzato "My" nell'angolo in alto a destra del display.

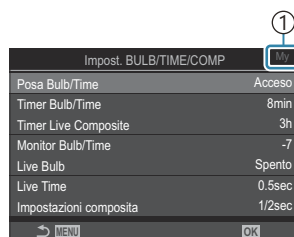

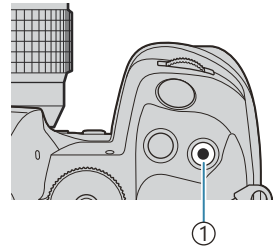

- ① L'elemento può essere aggiunto a "Il mio menu"

3. Premete il pulsante .



① Pulsante 

- Vi verrà richiesto di scegliere una pagina. Usate   sui tasti a freccia per scegliere la pagina "Il mio menu" a cui aggiungere l'elemento.

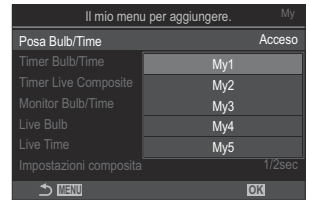

4. Premete il pulsante **OK** per aggiungere l'elemento alla pagina selezionata.

- La fotocamera mostrerà un messaggio che informa che l'elemento è stato aggiunto a "Il mio menu".

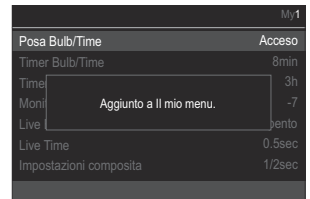

- Gli elementi che sono stati aggiunti a "Il mio menu" sono indicati dal numero della pagina "Il mio menu".
- Gli elementi possono essere rimossi da "Il mio menu" premendo il pulsante . Selezionate **[Si]** e premete il pulsante **OK**.

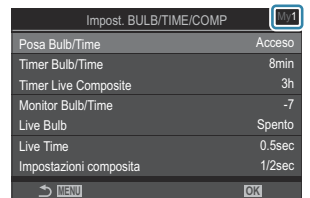

- Gli elementi salvati in "Il mio menu" vengono aggiunti alla scheda My ("Il mio menu").

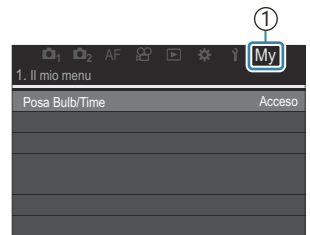

① Scheda My ("Il mio menu")

5. Per accedere a "Il mio menu", selezionate la scheda "MY".

È possibile fare in modo che la fotocamera visualizzi prima "Il mio Menu" quando si preme il pulsante **MENU**.  "Configurazione del cursore nella schermata del menu (Impostazioni menu cursore)" (P.399)



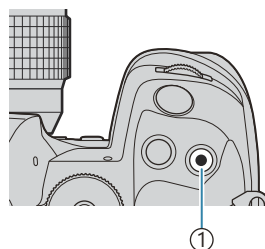

Gestione di "Il mio menu"

È possibile riordinare gli elementi in "Il mio menu" o spostarli da una pagina all'altra, oppure rimuoverli tutti insieme.

1. Premete il pulsante **MENU** per visualizzare i menu.
2. Visualizzate la pagina de "Il mio menu" che desiderate modificare e premete il pulsante .



① Pulsante 

- Verranno visualizzate le opzioni di seguito.
[Riorganizza ordine]: Consente di modificare l'ordine degli elementi o delle pagine. Utilizzate     per scegliere la nuova sede.
[Rimuovi questo elemento]: Consente di rimuovere l'elemento evidenziato da "Il mio menu". Selezionate **[Si]** e premete il pulsante **OK**.
[Rimuovi questa pagina]: Consente di rimuovere da "Il mio menu" tutti gli elementi nella scheda corrente. Selezionate **[Si]** e premete il pulsante **OK**.

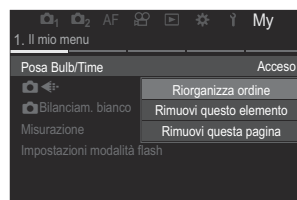

Impostazioni scheda/cartella/file

Formattare la scheda (Formattazione scheda)

PASMB 

Occorre formattare le schede con questa fotocamera prima di utilizzarle per la prima volta o se sono state utilizzate con altre fotocamere o computer.

Tutti i dati memorizzati sulla scheda, comprese le immagini protette, vengono cancellate durante la formattazione della scheda.

Se formattate una scheda usata, controllate che su di essa non vi siano immagini che desiderate conservare.  "Schede di memoria utilizzabili" (P.34)

Menu

- MENU →  → 1. Scheda/Cartella/File → Formattazione scheda

| | |
|----------------------|--|
| Formattare la scheda | [Si]: La scheda verrà formattata. [No]: La formattazione verrà annullata. |
| No | La formattazione verrà annullata. |

- Se sono presenti schede nelle slot 1 e 2, viene visualizzata la selezione della slot. Selezionate una slot e premete il pulsante **OK**.

Impostazione della scheda su cui registrare (📷 Impostazioni slot per scheda/👤 Impostazioni slot per scheda)

PASMB 👤

Se sono presenti schede con spazio disponibile nelle slot 1 e 2, è possibile selezionare la scheda in cui registrare immagini e video.

Pannello di controllo super



- OK → 📷 Save Settings

Menu



- MENU → ȷ → 1. Card/Folder/File → 📷 Card Slot Settings
- MENU → ȷ → 1. Card/Folder/File → 👤 Card Slot Settings

Configurazione [📷 Card Slot Settings]

| | |
|-------------|--|
| 📷 Imp salv | Scegliete il metodo per memorizzare immagini (P.407). [Standard] / [Auto Switch] / [Dual Independent ↓] / [Dual Independent ↑] / [Dual Same ↓] / [Dual Same ↑] |
| 📷 Slot salv | Scegliete la scheda utilizzata per registrare fotografie. Questa opzione ha effetto quando si seleziona [Standard] o [Passaggio Auto] per [📷 Imp salv]. [Slot 1]: Le fotografie sono registrate sulla scheda nello slot 1. [Slot 2]: Le fotografie sono registrate sulla scheda nello slot 2. |
| ▶ Slot | Selezionate la scheda utilizzata per la riproduzione delle immagini fisse quando [📷 Imp salv] è impostato su [Indipend. doppio ↓], [Indipend. doppio ↑], [Uguale doppio ↓], o [Uguale doppio ↑]. [Slot 1]: Le fotografie sulla scheda nello slot 1 vengono riprodotte. [Slot 2]: Le fotografie sulla scheda nello slot 2 vengono riprodotte. |

☞ Potete inoltre scegliere una scheda per la riproduzione usando il pulsante . Tenete premuto il pulsante  e ruotate la ghiera anteriore o posteriore per cambiare scheda mentre la riproduzione è in corso. Questo non modifica l'opzione selezionata per **[Slot]**.

Configurazione [Save Settings]

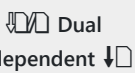
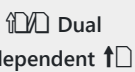
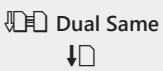
| | |
|---|--|
|  Standard | Le immagini vengono registrate sulla scheda di memoria nello slot selezionato per [Slot salv] (P.406). Gli scatti terminano quando la scheda è piena. |
|  Passaggio Auto | Le immagini vengono registrate sulla scheda di memoria nello slot selezionato per [Slot salv] (P.406). Le immagini verranno registrate sull'altra scheda quando la prima è piena. Questa impostazione riporta automaticamente a [Standard] quando è inserita una sola scheda di memoria. |
|  Dual Independent ↓ | Ogni immagine viene registrata due volte, una in ciascuno dei due diversi formati di qualità dell'immagine. Scegliete una qualità dell'immagine per ciascuno slot (P.224). Gli scatti terminano quando la scheda è piena. La qualità dell'immagine per [Indipend. doppio ↓] è impostata separatamente per ciascuno slot; dopo aver modificato l'opzione selezionata, controllate l'impostazione di qualità dell'immagine corrente. |
|  Dual Independent ↑ | Ogni immagine viene registrata due volte, una in ciascuno dei due diversi formati di qualità dell'immagine. Scegliete una qualità dell'immagine per ciascuno slot (P.224). La registrazione continua sulla scheda nell'altro slot quando la prima è piena. La qualità dell'immagine per [Indipend. doppio ↑] è impostata separatamente per ciascuno slot; dopo aver modificato l'opzione selezionata, controllate l'impostazione di qualità dell'immagine corrente. |
|  Dual Same ↓ | Ogni immagine viene registrata due volte, una in ciascuna scheda, usando l'opzione attualmente selezionata per la qualità dell'immagine. Gli scatti terminano quando la scheda è piena. Questa impostazione riporta automaticamente a [Standard] quando è inserita una sola scheda di memoria. |

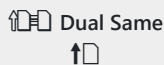

Ogni immagine viene registrata due volte, una in ciascuna scheda, usando l'opzione attualmente selezionata per la qualità dell'immagine. La registrazione continua sulla scheda nell'altro slot quando la prima è piena. Questa impostazione riporta automaticamente a **[Standard]** quando è inserita una sola scheda di memoria.

- ⚠ La modalità qualità dell'immagine può cambiare modificando l'opzione selezionata per **[Salva impostazioni]** o sostituendo la scheda memoria con una che contiene una quantità diversa di fotografie aggiuntive. Controllate la qualità immagine prima di scattare fotografie.
- 🔄 Quando si seleziona **[Passaggio Auto]** per **[Imp salv]**, la fotocamera passa automaticamente dall'ultima immagine della prima scheda alla prima immagine della seconda scheda.

Configurazione [Impostazioni slot per scheda]

| | |
|----------|---|
| 1 Slot 1 | I video vengono registrati sulla scheda nello slot 1. |
| 2 Slot 2 | I video vengono registrati sulla scheda nello slot 2. |



Specificare una cartella in cui salvare le immagini (Assegna cartella salv.)

PASMB 

Specificate la cartella sulla scheda in cui verranno salvate le immagini.

Menu

• MENU →  → 1. Scheda/Cartella/File → Assegna cartella salv.

| | |
|------------------------|---|
| Assegnate ¹ | <p>[Nuova cartella]: Specificate un numero di cartella a 3 cifre.</p> <p>1° carattere: [0] – [9] 2° carattere: [0] – [9] 3° carattere: [0] – [9]</p> <p>[Cartella esistente]: Selezionate una cartella esistente utilizzando  . I primi due fotogrammi e l'ultimo fotogramma nella cartella selezionata sono visualizzati.</p> |
| Non assegnare | <p>La cartella in cui verranno salvate le immagini non è specificata. Se è già stata specificata una cartella, la selezione verrà annullata.</p> |

¹ Se è già stata specificata una cartella, viene visualizzato il nome della stessa. Per selezionare una cartella diversa, premete .

Opzioni di denominazione dei file (Nome file)

P A S M B 

Scegliete in che modo la fotocamera denomina i file quando vengono salvati foto o video sulle schede di memoria. I nomi dei file sono composti da un prefisso di quattro caratteri e un numero di quattro cifre. Utilizzate questa opzione per scegliere in che modo vengono assegnati i numeri di file.

Menu

- **MENU** →  → 1. Scheda/Cartella/File → Nome file

 Quando si inseriscono due schede, la fotocamera potrebbe creare nuove cartelle o non riuscire a numerare i file consecutivamente a seconda del numero di file e di cartelle attualmente in uso su ciascuna scheda.

| | |
|-------------------|--|
| Auto | Quando si inserisce una nuova scheda di memoria, la numerazione dei file continua dall'ultimo numero utilizzato. Se la scheda contiene già un file con lo stesso numero o un numero più alto, la numerazione continuerà dal numero più alto. |
| Ripristina | La numerazione delle cartelle viene reimpostata su 100 e la numerazione dei file su 0001 quando viene inserita una nuova scheda. Se la scheda contiene già immagini, la numerazione continuerà dal numero più alto. |

Denominazione dei file (Mod. nome file)

P A S M B 

Cambiate i nomi dei file che la fotocamera usa quando salva foto e video sulle schede di memoria.

Menu

- MENU →  → 1. Scheda/Cartella/File → Mod. nome file

| | |
|-----------|--|
| sRGB | <p>[Data (mgg)]: le cifre dalla 2° alla 4° saranno costituite dai numeri corrispondenti al mese e al giorno della data di registrazione (da A a C saranno utilizzate per ottobre a dicembre). La prima cifra può essere impostata come si desidera.</p> <p>[Numero directory]: le cifre dalla seconda alla quarta saranno costituite dal numero della cartella di destinazione ("100" - "999"). La prima cifra può essere impostata come si desidera.</p> <p>[Manuale]: potete impostare le prime quattro cifre come desiderate usando caratteri alfanumerici.</p> |
| Adobe RGB | <p>[Data (mgg)]: le cifre dalla 2° alla 4° saranno costituite dai numeri corrispondenti al mese e al giorno della data di registrazione (da A a C saranno utilizzate per ottobre a dicembre). La prima cifra non può essere cambiata da "_".</p> <p>[Numero directory]: le cifre dalla seconda alla quarta saranno costituite dal numero della cartella di destinazione ("100" - "999"). La prima cifra non può essere cambiata da "_".</p> <p>[Manuale]: potete impostare le cifre dalla seconda alla quarta come desiderate usando caratteri alfanumerici. La prima cifra non può essere cambiata da "_".</p> |

Informazioni utente

Salvataggio info obiettivo (Impost. Info Obiettivo)

PASMB 

La fotocamera può memorizzare informazioni per un massimo di 10 obiettivi diversi dal sistema standard Micro Quattro Terzi o Quattro Terzi. Questi dati forniscono anche la lunghezza focale utilizzata per le funzioni di stabilizzazione dell'immagine e di correzione dell'effetto trapezio. I dati sono salvati come tag Exif.

Menu

• MENU →  → 2. Registro informazioni → Impost. Info Obiettivo

| | |
|--|---|
| Crea informazioni obiettivo | <p>Registrate le informazioni dell'obiettivo.</p> <p>[Nome obiettivo]: immettete il nome dell'obiettivo.</p> <p>[Lungh focale]: Immettete la lunghezza focale [0.1] – [1000.0] mm</p> <p>[Valore dell'apertura]: Immettete il valore dell'apertura. [00,00] – [99,99]</p> <p>[Imposta] salvate le informazioni sull'obiettivo che avete inserito.</p> |
| Obiettivo 01 (Nome registrato) - Obiettivo 10 (Nome registrato) | <p>Modificate le informazioni dell'obiettivo registrato.</p> <p>[Modif.]: Modificate le informazioni dell'obiettivo registrato. Modificate [Nome obiettivo], [Lungh focale] e [Valore dell'apertura].</p> <p>[Elimina]: Eliminate le informazioni dell'obiettivo registrato.</p> |

Immissione di caratteri

1. Premete il pulsante **INFO** per passare dalle maiuscole alle minuscole e ai simboli.
2. Evidenziate un carattere utilizzando Δ ∇ \triangleleft \triangleright e premete il pulsante **OK** per inserirlo.
 - Il carattere selezionato appare nell'area di inserimento dei caratteri (**a**).
 - Per eliminare un carattere, premete il tasto ☒ .
3. Per eliminare un carattere nell'area di inserimento dei caratteri (**a**), spostate il cursore usando le ghiera anteriore e posteriore.
 - Selezionate un carattere e premete il pulsante ☒ per cancellarlo.
4. Al termine dell'inserimento, selezionate **[Fine]** e premete il pulsante **OK**.



a Area di inserimento dei caratteri

b Tasti di spostamento del cursore

c Tastiera

d Guida operativa

☒ Il funzionamento a sfioramento può essere utilizzato anche per inserire i caratteri e per azionare i tasti da **a** a **d**.

- L'obiettivo sarà aggiunto al menu informazioni obiettivo.
- Quando viene utilizzato un obiettivo che non fornisce informazioni automaticamente, le informazioni utilizzate vengono contrassegnate dalle spunte (\checkmark). Evidenziate gli obiettivi a cui aggiungere le spunte (\checkmark) e premete il pulsante **OK**.

Risoluzione in uscita (Imposta dpi)

PASMB 

Scegliete le informazioni sulla risoluzione di uscita (in punti per pollice o dpi) memorizzate con file di immagini fotografiche. La risoluzione selezionata verrà utilizzata quando verranno stampate le immagini. L'impostazione dpi è memorizzata come tag Exif.

Menu

- MENU →  → 2. Registro informazioni → Imposta dpi

Aggiungere informazioni sul copyright (Info copyright)

PASMB 

Scegliete le informazioni sul copyright memorizzate quando le foto vengono salvate. Le informazioni sul copyright sono memorizzate come tag Exif.

Menu

- MENU → ⓘ → 2. Registro informazioni → Info copyright.

- ⓘ Non siamo responsabili per danni derivanti da controversie relative all'uso di **[Info copyright]**. L'uso è a vostro esclusivo rischio.
- ⓘ Per eliminare le informazioni sul copyright inserite, cancellate i caratteri nella schermata di inserimento di ciascuna voce (P.416).

Abilitare Info copyright.

1. Usate Δ ∇ per selezionare **[Info copyright]** e premete il pulsante **OK**.



Schermata impostazione Info copyright

2. Evidenziate **[On]** usando i pulsanti Δ ∇ e premete il pulsante **OK**.

| | |
|--------|--|
| Spento | Non aggiungete tag Exif che nominano il fotografo e/o detentore del copyright. |
| On | Aggiungete tag Exif che nominano il fotografo e/o detentore del copyright. |

3. Il display torna alla schermata di impostazione di Info copyright.

Configurare Info copyright.

1. Configurate le opzioni.

- Premete $\Delta \nabla$ per selezionare una voce, quindi premete il pulsante **OK** per visualizzare il menu di impostazione.
- Dopo aver configurato le opzioni, premete il pulsante **OK** per tornare alla schermata di impostazione Info copyright.



| | |
|----------------|---|
| Nome Artista | Specificate il nome del fotografo. |
| Nome Copyright | Specificate il nome del titolare del copyright. |

Immissione di caratteri

1. Premete il pulsante **INFO** per passare dalle maiuscole alle minuscole e ai simboli.

2. Evidenziate un carattere utilizzando $\Delta \nabla \triangleleft \triangleright$ e premete il pulsante **OK** per inserirlo.

- Il carattere selezionato appare nell'area di inserimento dei caratteri (**a**).
- Per eliminare un carattere, premete il tasto ☒ .

3. Per eliminare un carattere nell'area di inserimento dei caratteri (**a**), spostate il cursore usando le ghiera anteriore e posteriore.

- Selezionate un carattere e premete il pulsante ☒ per cancellarlo.

4. Al termine dell'inserimento, selezionate **[Fine]** e premete il pulsante **OK**.

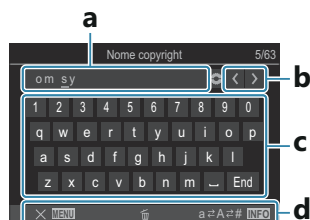

a Area di inserimento dei caratteri

b Tasti di spostamento del cursore

c Tastiera

d Guida operativa

☒ Il funzionamento a sfioramento può essere utilizzato anche per inserire i caratteri e per azionare i tasti da **a** a **d**.

Impostazioni Monitor/suono/ connessione

Disattivazione dei comandi touch (Impost. touch screen)

PASMB 

Abilitare o disabilitare i comandi touch.

Menu

- MENU → ⓘ → 3. Monitor/Audio/Collegamento → Impost. touch screen

| | |
|--------|----------------------------|
| Spento | Disattiva i comandi touch. |
| On | Attiva i comandi touch. |







Luminosità e tonalità del monitor (Correzione monitor)

PASMB 

Regolate la luminosità, la temperatura del colore e la tonalità del monitor. Questa opzione si applica sia alla fotografia che ai video.

Menu

• MENU →  → 3. Monitor/Audio/Collegamento → Correzione monitor

| | |
|---|---|
|  (Temperatura colore) | <p>Regolate la temperatura del colore.</p> <p>Utilizzate la ghiera anteriore o  per regolare l'asse ambrablù. Spostando il puntatore () più vicino ad A si aggiunge una resa rossastra, mentre spostandolo più vicino a B si aggiunge una resa bluastra.</p> <p>Usate la ghiera posteriore o  per regolare l'asse verde-magenta. Spostando il puntatore () più vicino a G si aggiunge una resa verdastra, mentre spostandolo più vicino a M si aggiunge una resa magenta.</p> |
|  (Luminosità) | <p>Regolate la luminosità. Selezionate un'opzione con .</p> <p>[-7] – [±0] – [+7]</p> |

- Premete il pulsante **INFO** per passare dalla temperatura colore alla luminosità e impostarle.
- È possibile resettare le impostazioni tenendo premuto il tasto **OK**.
- In modalità **B**, il monitor utilizza la luminosità selezionata per **[Monitor Bulb/Time]**.
 ["Configurazione delle Impostazioni BULB/TIME/COMP \(Impost. BULB/TIME/COMP\)" \(P283\)](#)











Luminosità e tonalità del mirino (Correzione EVF)

PASMB 

Regolate luminosità e tonalità del mirino. Il display passa al mirino mentre queste impostazioni vengono regolate.

Menu

• MENU →  → 3. Monitor/Audio/Collegamento → Correzione EVF

| | |
|---|---|
|  (Temperatura colore) | <p>Regolate la temperatura del colore.</p> <p>Utilizzate la ghiera anteriore o  per regolare l'asse ambrablù. Spostando il puntatore () più vicino ad A si aggiunge una resa rossastra, mentre spostandolo più vicino a B si aggiunge una resa bluastra.</p> <p>Usate la ghiera posteriore o  per regolare l'asse verde-magenta. Spostando il puntatore () più vicino a G si aggiunge una resa verdastra, mentre spostandolo più vicino a M si aggiunge una resa magenta.</p> |
|  (Luminosità) | <p>[Luminanza auto EVF Spento] / [Luminanza auto EVF Acceso]: Il contrasto e la luminosità del mirino si adattano automaticamente alle condizioni di luce dell'ambiente. Modificate l'impostazione usando .</p> <p>: Regolate la luminosità. Selezionate un'opzione con .</p> <p>[-7] – [±0] – [+7]</p> <p> La luminosità non può essere modificata quando [Luminanza auto EVF Acceso] è selezionato.</p> |

- Premete il pulsante **INFO** per passare dalla temperatura colore alla luminosità e impostarle.
- È possibile resettare le impostazioni tenendo premuto il tasto **OK**.

Configurazione del sensore ottico (Impostazioni sensore ottico)

PASMB 

È possibile specificare come funziona la fotocamera quando si mette l'occhio nel mirino.

Menu

• MENU →  → 3. Monitor/Audio/Collegamento → Impostazioni sensore ottico

| | |
|--------------------------|---|
| Passa a EVF Auto | <p>[Spento]: Il display non si accende automaticamente quando vi poggiate l'occhio. Per commutare il display, premete il pulsante .</p> <p>[On]: Se avvicinate l'occhio al mirino, quest'ultimo si accende automaticamente.</p> |
| Compor. se commutato | <p>Scegliere cosa visualizzare quando il display passa automaticamente al mirino.</p> <p>[Conser schermo]: La schermata visualizzata sul monitor verrà mostrata nel mirino.</p> <p>[Schermo scatto]: Il mirino mostra la visione dal vivo anche se sul monitor è stata visualizzata la schermata di riproduzione o un menu.</p> |
| Quando monitor aperto | <p>[Operativo]: Se [Passa a EVF Auto] è [On] e posizionate l'occhio sul mirino, il display passa al mirino anche se il monitor è aperto.</p> <p>[Non operativo]: Se [Passa a EVF Auto] è [On] e posizionate l'occhio sul mirino, il display non passa al mirino se il monitor è aperto.</p> |

 La schermata di impostazione **[Passa a EVF Auto]** viene visualizzata quando si tiene premuto il pulsante .

Disabilitazione del segnale acustico di messa a fuoco (■)))

PASMB 

Disattivate il segnale acustico emesso quando la fotocamera mette a fuoco.

Menu

- MENU →  → 3. Monitor/Audio/Collegamento → ■)))

| | |
|--------|--|
| On | Viene emesso un segnale acustico dopo aver eseguito correttamente le operazioni di messa a fuoco automatica. Il segnale acustico viene emesso solo quando la fotocamera esegue la messa a fuoco per la prima volta utilizzando [C-AF]. |
| Spento | Non viene emesso un segnale acustico dopo aver eseguito correttamente le operazioni di messa a fuoco automatica. |

 Per abilitare il segnale acustico di messa a fuoco in modalità silenziosa, configurare [Impostazioni [♥] Silenz.] (P.210).

Opzioni di visualizzazione monitor esterno (Impostazioni HDMI)



P A S M B 

Scegliete l'uscita del segnale a monitor esterni collegati tramite HDMI. Regolate la frequenza dei fotogrammi, la dimensione dei fotogrammi del video e altre impostazioni in base alle specifiche del monitor.

Menu

• MENU →  → 3. Monitor/Audio/Collegamento → Impostazioni HDMI

| | |
|-------------------|--|
| Dimensioni uscita | <p>Scegliete il tipo di uscita del segnale al connettore HDMI.</p> <p>[C4K]: Il segnale viene emesso nel formato 4K digital cinema (4096 × 2160).</p> <p>[4K]: Se possibile, il segnale viene emesso in 4K (3840 × 2160).</p> <p>[1080p]: Se possibile, il segnale viene emesso in Full HD (1080p).</p> <p>[720p]: Se possibile, il segnale viene emesso in HD (720p).</p> |
| Output Frame Rate | <p>Scegliete la frequenza di fotogrammi del segnale a seconda che il dispositivo supporti NTSC o PAL.</p> <p>[Priorità 60p]: Parte fotogr. per le aree che supportano NTSC.</p> <p>[Priorità 50P]: Parte fotogr. per le aree che supportano PAL.</p> |

- ⚠ Le impostazioni **[Freq. frame uscita]** non possono essere modificate mentre la fotocamera è collegata a un altro dispositivo tramite HDMI.
- ⚠ Il suono non verrà riprodotto a meno che il dispositivo collegato non sia compatibile con il formato audio.
- 🔗 È possibile configurare opzioni dettagliate per l'emissione di segnali a un dispositivo HDMI in modalità film.  "Uscita HDMI ( Uscita HDMI)" (P.299)

Scegliere una modalità di collegamento USB (Impostazioni USB)

P A S M B 

Scegliete come funziona la fotocamera quando connessa a dispositivi esterni tramite USB.

Menu

• MENU →  → 3. Monitor/Audio/Collegamento → Impostazioni USB

USB Mode

[Selezione]: Il menu per selezionare la modalità di connessione appare ogni volta che si collega un cavo USB.

[Storage]: La fotocamera funziona come dispositivo di archiviazione esterno. I dati sulla scheda di memoria della fotocamera possono essere copiati sul computer.

[MTP]: Le immagini sulla scheda di memoria possono essere visualizzate o copiate sul computer utilizzando il software (P.483).

[Webcam]: La fotocamera può essere collegata a un computer per essere utilizzata come webcam per riunioni online o streaming dal vivo (P.484). Non sono necessari driver o applicazioni aggiuntivi. I dati video e audio acquisiti dalla fotocamera vengono trasmessi al computer semplicemente collegando i due dispositivi via USB (streaming USB).

[ RAW/Comando]: Utilizzando i controlli del computer disponibili tramite OM Workspace, elaborate le immagini utilizzando il motore di elaborazione delle immagini ad alta velocità della fotocamera. Inoltre, utilizzando OM Capture, potete scattare e trasferire immagini a un computer e controllare la fotocamera da un computer.
Per ulteriori informazioni, consultate ["Caricamento di foto nel momento in cui vengono scattate \(!\[\]\(8572950e410320d7dd023da827ff014d_img.jpg\) RAW/Controllo\)"](#) (P.480), ["Collegamento della fotocamera per l'elaborazione RAW ad alta velocità \(!\[\]\(b2b6a2e56e47cc582ad4ec3c8f1864c0_img.jpg\) RAW/Controllo\)"](#) (P.482).

[USB PD]: Selezionate questa opzione quando la fotocamera non si alimenta automaticamente quando è collegata a un dispositivo compatibile con USB PD. Nella maggior parte dei casi non è necessario selezionare questa opzione.

| | |
|-----------------------------|---|
| Alimentazione da USB | <p>Scegliete se alimentare la fotocamera quando si collega a un computer via USB.</p> <p>[Sì]: La fotocamera non sarà alimentata quando è collegata al computer via USB.</p> <p>[No]: La fotocamera non sarà alimentata quando è collegata al computer via USB.</p> |
|-----------------------------|---|

🔌 Quando collegate la fotocamera a un computer via USB mentre è selezionata l'opzione **[Storage]**, **[MTP]**, **[Webcam]** o **[RAW/Controllo]**, potete usare la fotocamera mentre è alimentata.

Impostazioni Batteria/Sospensione

Visualizzazione stato della batteria (Stato batteria)

P A S M B 

Visualizzate lo stato delle batterie inserite nella fotocamera. Lo stato della batteria nella fotocamera e di quella nel portabatteria sono visualizzati individualmente.

Menu

• MENU →  → 5. Batteria/Sospensione →  Stato batteria

 Alcune voci non vengono visualizzate quando la fotocamera è alimentata dall'adattatore USB-AC o da un dispositivo USB conforme a USB PD.

Impostazione della batteria utilizzata per prima (🔋 Priorità batteria)

PASMB 

Scegliete quale batteria utilizzare per prima quando ci sono batterie sia nella fotocamera che nel supporto opzionale per batterie di alimentazione ([P.496](#)).

Menu

- MENU →  → 5. Batteria/Sospensione →  Priorità batteria

| | |
|----------------|---|
| Corpo batteria | La batteria della fotocamera viene usata per prima. |
| Batteria PBH | La batteria nel portabatteria opzionale viene utilizzata per prima. |

Modifica della visualizzazione del livello della batteria durante la registrazione di video

(  Pattern display)

PASMB 

Scegliete un formato per la visualizzazione del livello di batteria. Il livello della batteria può essere visualizzato come percentuale o come quantità di tempo di ripresa rimanente.

 La visualizzazione del tempo di ripresa è destinata a essere utilizzata esclusivamente come guida.

Menu

• MENU →  → 5. Batteria/Sospensione →   Pattern display

| | |
|-----|--|
| % | Il livello della batteria è mostrato come percentuale. |
| min | Il livello della batteria è mostrato come tempo di ripresa rimanente. Nelle modalità di fotografia, il livello di batteria è visualizzato solo mentre vengono video dei video. |

Ridurre la retroilluminazione (LCD retroil)

PASMB 

Permette di scegliere il periodo di tempo prima che la retroilluminazione del monitor si atteni quando non vengono eseguite operazioni. La riduzione della retroilluminazione riduce il consumo della batteria.

Menu

- MENU →  → 5. Batteria/Sospensione → LCD retroil

| | |
|---------------------|--|
| 8sec / 30sec / 1min | La retroilluminazione del monitor si attenua una volta trascorso il tempo specificato. |
| Blocca | La retroilluminazione del monitor non si attenua. |

Impostare le opzioni di riposo (risparmio energetico) (Riposo)

P A S M B 

Permette di scegliere il ritardo prima che la fotocamera passi alla modalità di riposo quando non vengono eseguite operazioni. Nella modalità di riposo, le operazioni della fotocamera sono sospese e il monitor si spegne.

Menu

- MENU →  → 5. Batteria/Sospensione → Riposo

| | |
|--------------------|--|
| Spento | La fotocamera non entra in Modalità Autospeg. |
| 1min / 3min / 5min | La telecamera entra in Modalità Autospeg. dopo il tempo specificato. |

- Il normale funzionamento può essere ripristinata premendo a metà il pulsante di scatto.

⚠ La fotocamera non entrerà in Modalità Autospeg. nelle situazioni seguenti.

- mentre è in corso un'esposizione multipla, mentre è collegato a un dispositivo HDMI, mentre è collegata a uno smartphone via Wi-Fi, mentre è collegata a un computer via Wi-Fi o USB, mentre è collegata a un telecomando in modalità wireless o mentre è alimentata tramite USB.

Impostare le opzioni di autospegnimento (Spegnimento auto.)

PASMB 

La fotocamera si spegne automaticamente se non viene eseguita alcuna operazione per un periodo di tempo impostato dopo l'attivazione della modalità di riposo. Questa opzione viene utilizzata per scegliere il ritardo prima che la fotocamera si spenga automaticamente.

Menu

• MENU →  → 5. Batteria/Sospensione → Spegnimento auto.

| | |
|------------------------|--|
| Spento | La fotocamera non si spegne automaticamente. |
| 5min / 30min / 1h / 4h | La fotocamera si spegne dopo il tempo specificato. |

 Per riattivare la fotocamera dopo che si è spenta automaticamente, accendete la fotocamera utilizzando la leva **ON/OFF**.

Riduzione del consumo di energia (Modalità riposo rapida)

PASMB 

Riducete ulteriormente il consumo energetico durante la fotografia tramite mirino. Il ritardo prima che la retroilluminazione si spenga o che la fotocamera entri in modalità di riposo può essere ridotto.

ⓘ Il risparmio energetico non è disponibile:

- durante la fotografia live view, mentre il mirino è acceso, durante la fotografia con esposizione multipla o timer a intervalli, mentre è collegata a un dispositivo HDMI, mentre è collegata a uno smartphone tramite Wi-Fi, mentre è collegata a un computer tramite Wi-Fi o USB o mentre è abilitato il Bluetooth

Menu

- MENU →  → 5. Batteria/Sospensione → - Modalità riposo rapida

Abilitare la Modalità riposo rapida

1. Usate $\Delta \nabla$ per selezionare [**Modalità riposo rapida**] e premete il pulsante **OK**.

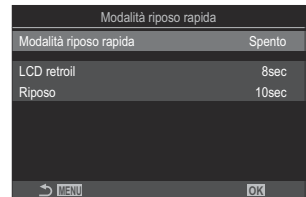

Schermata impostazione
Modalità riposo rapida

2. Evidenziate [**On**] usando i pulsanti $\Delta \nabla$ e premete il pulsante **OK**.

| | |
|--------|---|
| Spento | La fotocamera non passa in modalità di risparmio energetico. |
| On | La fotocamera accede rapidamente alla modalità di risparmio energetico. Quando il risparmio energetico è attivo e viene visualizzato il pannello di controllo super (P.48), sul monitor viene visualizzato "ECO". |

3. Il display torna alla schermata di impostazione Modalità riposo rapida.

Configurare la Modalità riposo rapida

1. Configurate le opzioni.

- Premete $\Delta \nabla$ per selezionare una voce, quindi premete il pulsante **OK** per visualizzare il menu di impostazione.
- Dopo aver configurato le opzioni, premete il pulsante **OK** per tornare alla schermata di impostazione Modalità riposo rapida.

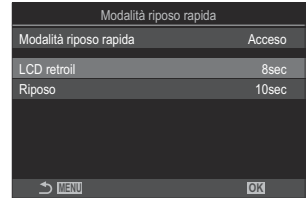

| | |
|-------------|--|
| LCD retroil | Permette di scegliere il periodo di tempo prima che la retroilluminazione del monitor si atteni quando non vengono eseguite operazioni. [3sec] / [5sec] / [8sec] |
| Riposo | Permette di scegliere il ritardo prima che la fotocamera passi alla modalità di riposo quando non vengono eseguite operazioni. [3sec] / [5sec] / [8sec] / [10sec] / [15sec] / [30sec] / [1min] |

- Quando il risparmio energetico è attivo e viene visualizzato il pannello di controllo super (P.48), sul monitor viene visualizzato "ECO".

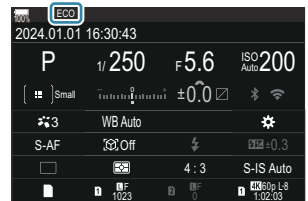

Impostazioni Ripristina/Orologio/ Lingua/Altre

Ripristino delle impostazioni predefinite (Ripristina/Inizializza impostaz)

P A S M B 

Ripristinate le impostazioni predefinite della fotocamera. Potete scegliere di ripristinare tutte le impostazioni o solo quelle direttamente connesse alla fotografia.

Menu

- MENU →  → 6. Reset/Orologio/Lingua/Altro → Ripristina/Inizializza impostaz

| | |
|-----------------------------------|--|
| Ripristina impostazioni di scatto | Ripristina solo le impostazioni relative alla fotografia. |
| Inizializza tutte le impostazioni | Ripristina tutte le impostazioni con alcune eccezioni, come orologio e lingua. |

 Per informazioni sulle impostazioni ripristinate, vedere "[Impostazioni predefinite](#)" (P.528).

 Le impostazioni possono essere salvate usando OM Workspace oppure OM Image Share. Per ulteriori informazioni, visitate il nostro sito Web.

Impostare l'orologio della fotocamera. (🕒 Impostazioni)

PASMB 

Impostate l'orologio della fotocamera.

Menu

- MENU → 🏠 → 6. Reset/Orologio/Lingua/Altro → 🕒 Impostazioni

| | |
|-------------|--|
| 🕒 | Impostate data, ora e formato data. Usate i pulsanti ◀▶ per evidenziare le voci e i pulsanti ▲▼ per modificare le voci selezionate. |
| Fuso orario | Impostate il fuso orario e l'ora legale. Usate i pulsanti ▲▼ per modificare il fuso orario. Premendo il pulsante INFO è possibile impostare l'ora legale. Questa opzione verrà attivata e disattivata ogni volta che premete il pulsante INFO . |

Scelta della lingua (🗨️)

PASMB 🎥

Scegliete una lingua per i menu della fotocamera e i suggerimenti.

Menu

- MENU → 🏠 → 6. Reset/Orologio/Lingua/Altro → 🗨️

Calibrazione dell'indicatore di livello (Correggi livello)

PASMB 

Deviazione errata nel misuratore di livello. Calibrate il misuratore se osservate che non è più livellato.

Menu

- **MENU** ➔  ➔ 6. Reset/Orologio/Lingua/Altro ➔ Correggi livello

| | |
|-------------------|---|
| Ripristina | Ripristina le impostazioni predefinite del misuratore di livello. |
| Correggi | Scegliete il punto di riferimento (zero). Calibrate il misuratore di livello dopo aver posizionato correttamente la fotocamera. |

Controllo dell'elaborazione dell'immagine (Mapp. pixel)

PASMB 

Eseguite un controllo simultaneo sia del sensore di immagine che delle funzioni di elaborazione dell'immagine. Per ottenere risultati ottimali, concludete le riprese e la riproduzione e attendete almeno un minuto prima di eseguire la mappatura pixel.

ⓘ Assicuratevi di eseguire nuovamente il controllo se la fotocamera si spegne accidentalmente mentre è in corso il controllo.

Menu

- **MENU** →  → 6. Reset/Orologio/Lingua/Altro → Mapp. pixel

Visualizzazione della versione firmware (Versione firmware)

PASMB 

Visualizzate le versioni del firmware per la fotocamera ed eventuali obiettivi o altre periferiche attualmente collegate. Potreste aver bisogno di queste informazioni quando contattate l'assistenza clienti o eseguite gli aggiornamenti del firmware.

Menu

- **MENU** ➔  ➔ 6. Reset/Orologio/Lingua/Altro ➔ Versione firmware

Visualizzazione dei certificati (Certificazione)

PASMB 

Visualizzate i certificati di conformità per alcuni degli standard a cui la fotocamera è conforme.

Menu

- **MENU** →  → 6. Reset/Orologio/Lingua/Altro → **Certificazione**

Collegamento della fotocamera a dispositivi esterni

Collegamento a dispositivi esterni

È possibile eseguire una serie di attività collegando la fotocamera a un dispositivo esterno come un computer o uno smartphone.

Precauzioni per l'utilizzo di Wi-Fi e Bluetooth®

Disabilitate LAN wireless e **Bluetooth®** in paesi, regioni o luoghi in cui ne è vietato l'uso.

La fotocamera è dotata di LAN wireless e **Bluetooth®**. L'utilizzo di queste funzionalità in paesi al di fuori dell'area di acquisto potrebbe violare le normative locali wireless.

Alcuni paesi e regioni potrebbero proibire l'acquisizione di dati sulla posizione senza previa autorizzazione governativa. In alcune aree di vendita, la fotocamera può quindi essere spedita con le visualizzazioni dei dati di posizione disabilitati.

Ogni paese e regione ha leggi e regolamenti propri. Controllateli prima di viaggiare e osservateli mentre siete all'estero. L'azienda non sarà ritenuta responsabile per il mancato rispetto delle normative locali da parte dell'utente.

Disabilitate il Wi-Fi sugli aeroplani e in altri luoghi in cui ne è vietato l'uso.  ["Disabilitare la comunicazione wireless della fotocamera \(Modalità aereo\)" \(P.442\)](#)

- ⚠ Le trasmissioni wireless sono vulnerabili all'intercettazione da parte di terzi. Utilizzate le funzioni wireless tenendo presente questo aspetto.
- ⚠ Il ricevitore wireless si trova all'interno dell'impugnatura. Tenerlo il più lontano possibile da oggetti metallici. Inoltre, l'intensità del segnale può essere ridotta se la parte dell'impugnatura viene trattenuta o coperta.
- ⚠ Quando si trasporta la fotocamera in una borsa o in un altro contenitore, tenere presente che il contenuto del contenitore o i materiali di cui è costituito possono interferire con le trasmissioni wireless, il che può impedire la connessione della fotocamera a uno smartphone.
- ⚠ Le connessioni Wi-Fi aumentano il consumo delle batterie. La connessione potrebbe andare persa durante l'uso se le batterie sono scariche.
- ⚠ I dispositivi come i forni a microonde e i telefoni cordless che generano emissioni in radiofrequenza, campi magnetici o elettricità statica possono rallentare o comunque interferire con la trasmissione dei dati wireless.
- ⚠ Alcune funzioni LAN wireless non sono disponibili quando l'interruttore di protezione dalla scrittura della scheda di memoria si trova nella posizione "LOCK".

Disabilitare la comunicazione wireless della fotocamera (Modalità aereo)

PASMB 

Disabilitare le funzioni wireless (Wi-Fi/ **Bluetooth**[®]) della fotocamera.

Menu

- **MENU** →  → 4. Wi-Fi/Bluetooth → Modalità aereo

| | |
|---------------|---|
| Spento | La comunicazione wireless è abilitata. |
| On | La comunicazione wireless è disabilitata. Non è possibile utilizzarla fino a quando non si cambia impostazione in [Spento] . Quando si seleziona [On] appare  . |

 La comunicazione con il Radiowave Commander FC-WR è possibile anche se si seleziona **[On]**.

Collegamento della fotocamera a uno smartphone

Collegamento allo smartphone

Usate le funzioni LAN (Wi-Fi) e **Bluetooth**® wireless per il collegamento a uno smartphone, dove potete usare l'app dedicata per migliorare la fruizione della fotocamera sia prima sia dopo le riprese. Una volta stabilito il collegamento, potete scaricare e scattare fotografie a distanza e aggiungere informazioni sulla posizione alle immagini sulla fotocamera.

- Non è garantito il funzionamento su tutti gli smartphone.

Operazioni possibili con l'applicazione specifica, OM Image Share

- **Scaricare immagini dalla fotocamera su smartphone**

Scaricate le immagini contrassegnate per la condivisione ([P325](#)) sullo smartphone.

Potete usare lo smartphone per selezionare immagini da scaricare dalla fotocamera.

- **Ripresa a distanza da uno smartphone**

Potete anche usare la fotocamera e scattare foto da remoto utilizzando uno smartphone.

- **Splendida elaborazione delle immagini**

Usate i controlli intuitivi per applicare fantastici effetti alle immagini scaricate sul vostro smartphone.

- **Aggiunta di tag GPS alle immagini della fotocamera**

Utilizzando la funzione GPS dello smartphone, potete aggiungere informazioni sulla posizione quando scattate foto con la fotocamera.

Visitate il nostro sito web per ulteriori dettagli.

Associazione della fotocamera e dello smartphone (Collegamento Wi-Fi)



Attenetevi ai passaggi seguenti quando si collegano i dispositivi per la prima volta.

- Regolate le impostazioni di associazione utilizzando OM Image Share, non l'applicazione delle impostazioni che fa parte del sistema operativo dello smartphone.

1. Avviate la copia dell'app OM Image dedicata precedentemente installata sul vostro smartphone.
2. Toccate l'icona  visualizzata nella schermata di standby della ripresa.

 Potete anche eseguire le seguenti operazioni.

Pannello di controllo super

-  

Menu





- MENU →  → 4. Wi-Fi/Bluetooth → Collegamento Wi-Fi

3. Selezionate [**Connessione dispositivo**] e premete il pulsante **OK**.
4. Seguite la guida sullo schermo per regolare le impostazioni Wi-Fi/**Bluetooth**[®].
 - Il nome locale e il passcode **Bluetooth**, l'SSID e la password del Wi-Fi e il codice QR vengono visualizzati sul monitor.



- ① Nome locale **Bluetooth**
Passcode **Bluetooth**
- ② SSID Wi-Fi
Password Wi-Fi
- ③ Codice QR

5. Toccate l'icona della fotocamera sulla parte inferiore del display OM Image.
 - Viene visualizzata una scheda [**Easy Setup**].

- 6.** Seguite le istruzioni sullo schermo in OM Image per leggere il codice QR e regolare le impostazioni di collegamento.
- Se non riuscite a scansionare il codice QR, seguite le istruzioni sullo schermo in OM Image per regolare le impostazioni manualmente.
 - **Bluetooth**[®]: Per avviare la connessione, selezionate il nome locale e inserite il passcode visualizzato sul monitor della fotocamera nella finestra di dialogo delle impostazioni Bluetooth in OM Image.
 - Wi-Fi: Per avviare la connessione, inserite l'SSID e la password visualizzati sul monitor della fotocamera nella finestra di dialogo delle impostazioni Wi-Fi in OM Image Share.
 -  sullo schermo diventerà verde quando l'associazione è completa.
 - L'icona **Bluetooth**[®] indica lo stato come segue:
 - : La fotocamera emette il segnale wireless.
 - : il collegamento wireless è stato disabilitato.
- 7.** Per terminare il Collegamento Wi-Fi, premete **MENU** sulla fotocamera oppure toccate  **MENU** sullo schermo del monitor.
- Potete anche spegnere la fotocamera e terminare la connessione da OM Image Share.
 - Per impostazione predefinita, la connessione **Bluetooth**[®] viene mantenuta attiva anche una volta terminata la Collegamento Wi-Fi, consentendovi di scattare da remoto con uno smartphone. Per impostare la fotocamera per terminare la connessione **Bluetooth**[®] quando si termina la Collegamento Wi-Fi, impostare **[Bluetooth]** su **[Off]**.



Impostazione di standby della connessione wireless quando la fotocamera è accesa (Bluetooth)

Potete scegliere se la fotocamera passa in standby per il collegamento wireless con lo smartphone o il telecomando opzionale quando è accesa.

🔗 Completa prima l'associazione della fotocamera e dello smartphone o del telecomando opzionale. **[Bluetooth]** può essere selezionato solo una volta completata l'associazione.

Menu

• MENU →  → 4. Wi-Fi/Bluetooth → Bluetooth

| | |
|--|--|
| Spento | La fotocamera non sarà in standby per il collegamento wireless e il segnale wireless non verrà emesso neanche quando l'alimentazione è accesa. |
| On  | Quando la fotocamera è accesa, emette un segnale wireless e passa in standby per il collegamento wireless. È possibile collegare la fotocamera e lo smartphone tramite il funzionamento di OM Image e scattare in remoto o trasferire immagini. |
| On  | Quando la fotocamera è accesa, inizia a trasmettere segnali wireless e se i dispositivi sono già stati accoppiati (P.475) rimane in attesa della connessione da un telecomando. |

🔗 Se il log dei dati GPS è abilitato nell'applicazione OM Image Share dedicata, i dati sulla posizione scaricati dall'applicazione saranno aggiunti alle immagini scattate mentre è selezionato **[On **].

Impostazioni wireless quando la fotocamera è spenta (Standby)

Potete scegliere se la fotocamera deve mantenere il collegamento wireless con lo smartphone quando è spenta.

Menu

- **MENU** ➔ **⚙** ➔ 4. Wi-Fi/Bluetooth ➔ **📷** Impostazioni ➔ Standby

| | |
|-----------|---|
| Selezione | Quando spegnete la fotocamera, vi verrà chiesto di scegliere se la fotocamera deve mantenere il collegamento wireless con lo smartphone quando è spenta. |
| Spento | Spegnendo la fotocamera si termina il collegamento wireless con lo smartphone. |
| On | Quando spegnete la fotocamera, il collegamento con lo smartphone rimane attivo e potete comunque usarlo per scaricare o visualizzare le immagini presenti sulla fotocamera. |

"Selezione"

Se scegliete **[Select]** per **[Power-off Standby]**, viene visualizzata una finestra di dialogo prima dello spegnimento della fotocamera se sono soddisfatte tutte le condizioni seguenti:

- **[Spento]** è selezionato per **[Modalità aereo]**
- La fotocamera è attualmente collegata a uno smartphone (P.444)
- La scheda di memoria è inserita correttamente

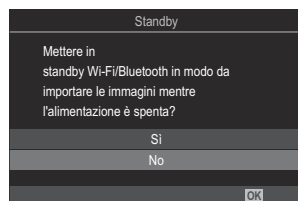

| | |
|-----------|---|
| Si | Spegnete la fotocamera ma lasciate attivo il collegamento wireless con lo smartphone. |
| No | Spegnete la fotocamera e terminate il collegamento wireless con lo smartphone. |

ⓘ Se non vengono eseguite operazioni per circa un minuto dopo la visualizzazione della finestra di conferma, la fotocamera interrompe la connessione wireless allo smartphone e si spegne automaticamente.

⚠ Se lasciato attivo, il collegamento wireless terminerà automaticamente nel caso in cui: Il collegamento può essere ripristinato accendendo la fotocamera.



- rimane inattivo per 12 ore
- la scheda di memoria viene rimossa
- la batteria viene sostituita
- si è verificato un errore durante la ricarica a bordo

🔊 Notate che se è selezionato **[On]** per **[Standby]**, la fotocamera potrebbe non accendersi immediatamente quando la leva **ON/OFF** è ruotata su **ON**.

Trasferimento delle immagini a uno smartphone

Potete selezionare immagini presenti nella fotocamera e caricarle su uno smartphone. Potete inoltre usare la fotocamera per selezionare in anticipo le immagini che desiderate condividere.

 "Selezione delle immagini per la condivisione (Condividi ordine)" (P.325)

- Se **[Spento]** o **[On  è selezionato per **[Bluetooth]** (P.446), selezionate **[On .****
- Selezionando **[On  per **[Bluetooth]** (P.446) la fotocamera entra in standby, pronta per una connessione wireless.**

1. Toccate **[Importa foto]** in OM Image sullo smartphone.

 A seconda dello smartphone, potrebbe apparire una schermata di conferma della Collegamento Wi-Fi. Per collegare lo smartphone e la videocamera, seguite la guida sullo schermo.

- Le immagini della fotocamera sono visualizzate in un elenco.

2. Selezionate le fotografie che desiderate trasferire e premete il pulsante Salva.

- Una volta completato il salvataggio è possibile spegnere la fotocamera tramite lo smartphone.
- Anche se **[Bluetooth]** (P.446) è impostato su **[Spento]** o **[On , è possibile utilizzare **[Importa foto]** avviando **[Collegamento Wi-Fi]** ➔ **[Connessione dispositivo]** sulla fotocamera.**

Caricamento automatico delle immagini quando la fotocamera è spenta



Per configurare la fotocamera per il caricamento automatico delle immagini sullo smartphone quando è spenta:

- contrassegnate le immagini per la condivisione ([P.325](#)).
- attivate lo standby ([P.447](#)), e,
- Se utilizzate un dispositivo iOS, avviate OM Image Share

Quando contrassegnate un'immagine per la condivisione sulla fotocamera e spegnete la fotocamera, appare una notifica in OM Image Share. Quando toccate la notifica, le immagini vengono automaticamente trasferite allo smartphone.

Fotografare in remoto con uno smartphone (Live View)

Potete scattare in remoto azionando la fotocamera con uno smartphone mentre controllate Live View sullo schermo dello smartphone.

- La fotocamera mostra la schermata di connessione e tutte le operazioni vengono eseguite dallo smartphone.
- Se **[Spento]** o **[On ** è selezionato per **[Bluetooth]** (P.446), selezionate **[On **.
- Selezionando **[On ** per **[Bluetooth]** (P.446) la fotocamera entra in standby, pronta per una connessione wireless.

1. Avviate OM Image e toccate **[Telecomando]**.

2. Toccate **[Live View]**.

3. Toccate il pulsante di scatto per fotografare.



- L'immagine scattata viene salvata sulla scheda di memoria nella fotocamera.

 Anche se **[Bluetooth]** (P.446) è impostato su **[Spento]** o **[On **, è possibile utilizzare **[Live View]** avviando **[Collegamento Wi-Fi]** ➔ **[Connessione dispositivo]** sulla fotocamera.

 Le opzioni di scatto sono in parte limitate.

Fotografare in remoto con uno smartphone (Remote Shutter)

Potete scattare fotografie in remoto azionando la fotocamera con lo smartphone (Remote Shutter).

- Tutte le operazioni sono disponibili sulla fotocamera. Inoltre, potete scattare foto e registrare video utilizzando il pulsante di scatto visualizzato sullo schermo dello smartphone.
- Se **[Spento]** o **[On ** è selezionato per **[Bluetooth]** (P.446), selezionate **[On **.
- Selezionando **[On ** per **[Bluetooth]** (P.446) la fotocamera entra in standby, pronta per una connessione wireless.

1. Avviate OM Image e toccate **[Telecomando]**.

2. Toccate **[Remote Shutter]**.



3. Toccate il pulsante di scatto per fotografare.

- L'immagine scattata viene salvata sulla scheda di memoria nella fotocamera.

 Anche se **[Bluetooth]** (P.446) è impostato su **[Spento]** o **[On **, è possibile utilizzare **[Otturatore remoto]** avviando **[Collegamento Wi-Fi]** ➔ **[Connessione dispositivo]** sulla fotocamera.

Aggiunta di informazioni sulla posizione alle immagini





Utilizzando la funzione GPS dello smartphone, potete aggiungere informazioni sulla posizione quando scattate foto con la fotocamera.

- Se **[Spento]** o **[On ** è selezionato per **[Bluetooth]** (P.446), selezionate **[On **.
- Selezionando **[On ** per **[Bluetooth]** (P.446) la fotocamera entra in standby, pronta per una connessione wireless.

1. Prima di scattare foto con la fotocamera, lanciate OM Image Share e attivate la funzione di aggiunta di informazioni sulla posizione.

- Quando vi viene richiesto di sincronizzare gli orologi dello smartphone e della fotocamera, seguite le indicazioni visualizzate in OM Image Share.

2. Scattate foto con la fotocamera.

- Quando è possibile aggiungere informazioni sulla posizione,  si accende sulla schermata di ripresa. Quando la fotocamera non può acquisire informazioni sulla posizione,  lampeggia.
- Potrebbe essere necessario un po' di tempo prima che la fotocamera sia pronta ad aggiungere informazioni sulla posizione quando è stata accesa o ha ripreso dalla modalità sleep.
- Le informazioni sulla posizione saranno aggiunte alle foto scattate mentre  viene visualizzato sullo schermo.
-  viene visualizzato sullo schermo quando si visualizza un'immagine con informazioni sulla posizione.

 Le informazioni sulla posizione non vengono aggiunte ai video.

3. Quando avete finito di scattare, spegnete la funzione di aggiunta di informazioni sulla posizione in OM Image Share.

Ripristino delle impostazioni di connessione dello smartphone (Ripristina impostazioni)

È possibile ripristinare le impostazioni di connessione dello smartphone ai valori predefiniti.

Menu

- **MENU** →  → 4. Wi-Fi/Bluetooth →  Impostazioni → Ripristina  Impostazioni

 Le seguenti voci di menu saranno resettate.

- [ Password di connessione] (P.455) / [**Standby**] (P.447)

 Prima di connettersi a uno smartphone, occorre associare nuovamente i dispositivi (P.444).

Modificare la password (🔒 Password di connessione)

Per modificare le password sia del Wi-Fi che del **Bluetooth**®:

Menu

• MENU → ⓘ → 4. Wi-Fi/Bluetooth → 📱 Impostazioni → 📱 Password di connessione

1. Premete il tasto ⏻ come indicato dalla guida a schermo.
 - Viene impostata una nuova password.

🔗 Potete modificare sia la password di Collegamento Wi-Fi sia il passcode **Bluetooth**®.

🔗 Dopo aver modificato le password, ricollegatevi allo smartphone. 📖 "Associazione della fotocamera e dello smartphone (Collegamento Wi-Fi)" (P.444)

Collegamento al computer tramite Wi-Fi

Installazione del software

Utilizzate "OM Capture" per collegare la fotocamera e il computer tramite Wi-Fi.

OM Capture

Usate "OM Capture" per scaricare e visualizzare automaticamente le foto nel momento in cui vengono scattate o controllare la fotocamera da remoto. Per ottenere ulteriori informazioni o per scaricare il software, visitate il nostro sito Web. Quando scaricate il software, preparatevi a fornire il numero di serie della fotocamera.

Seguite le istruzioni che appaiono sullo schermo per installare il software. I requisiti di sistema e le istruzioni di installazione sono disponibili sul nostro sito Web.

Associazione del computer con la fotocamera (Nuovo collegamento)

La fotocamera e il computer devono essere associati per poter essere collegati. È possibile associare alla fotocamera fino a quattro computer alla volta. Per associare un computer con la fotocamera, collegatelo tramite USB. L'associazione deve essere eseguita solo una volta per computer.

1. Dopo aver verificato che la fotocamera è spenta, collegatela al computer tramite il cavo USB.

- Quando si collega il cavo USB, l'uso di un proteggicavi e di un fermacavi opzionali aiuta a evitare di danneggiare i connettori e di scollegare il cavo. ➡ "Fermacavi (CC-1) / Proteggicavi (CP-2)" (P.504)

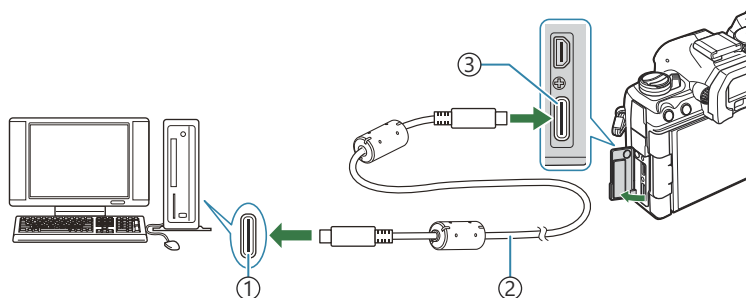

- ① Porta USB
- ② Cavo USB (in dotazione)
- ③ Connettore USB

- Le posizioni delle porte USB variano da un computer all'altro. Consultate la documentazione fornita con il computer per informazioni sulle porte USB.
- Se la porta USB del computer è di tipo A, utilizzate il cavo opzionale CB-USB11.

2. Accendete la fotocamera.

- La fotocamera visualizzerà un messaggio che richiede di identificare il dispositivo a cui è collegato il cavo USB.
- ☞ Se il messaggio non viene visualizzato, selezionate **[Seleziona]** per **[Modalità USB (P.423)]**.
- ⚠ Se le batterie sono molto scariche, la fotocamera non visualizzerà un messaggio quando si collega a un computer. Assicuratevi che le batterie siano cariche.

3. Evidenziate [**RAW/Controllo**] usando i pulsanti Δ ∇ e premete il pulsante **OK**.

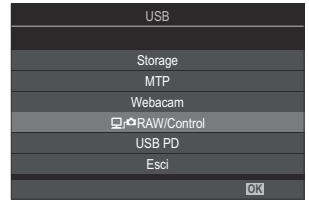

4. Avviate la copia di "OM Capture" installata sul computer.
- Dopo l'avvio, "OM Capture" vi chiederà di scegliere il tipo di connessione.



5. Fate clic su **[+]** a destra di **[Crea nuovo collegamento]**.

- Se non accade nulla, ricollegate la fotocamera.



- Inserite il nome che verrà utilizzato sulla fotocamera per identificare il computer. L'impostazione predefinita è "Nome computer" del computer.
- Il nome utilizzato sulla fotocamera può avere una lunghezza massima di 15 caratteri.



6. Fate clic su **[Impostazioni]** in "OM Capture".

- Quando viene visualizzato un messaggio che informa del completamento dell'associazione, scollegate la fotocamera come indicato.

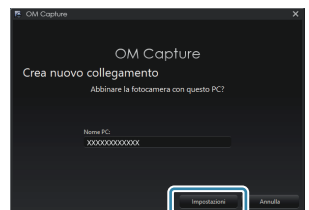

- Ripetete i passaggi precedenti per associare la fotocamera con ciascun computer aggiuntivo.
- Le informazioni di associazione memorizzate sulla fotocamera possono essere visualizzate e cancellate utilizzando "OM Capture".

⚠ Se la connessione al computer non funziona, il computer deve riconoscere la fotocamera.

Regolazione delle impostazioni Wi-Fi

(Collegamento Wi-Fi)

Regolate le impostazioni per la connessione alla rete a cui appartiene il computer associato.

Prima che la fotocamera possa connettersi al computer tramite Wi-Fi, è necessario configurarla per la connessione alla rete tramite il router Wi-Fi o l'access point. Più profili di rete possono essere memorizzati sulla fotocamera e richiamati come desiderato. Le impostazioni **[Collegamento Wi-Fi]** possono essere regolate con i seguenti metodi:

| | |
|--|---|
| Connetti tramite WPS | <p>Configurare la fotocamera per la connessione automatica (P.460). Per connettervi usando un router WPS o un access point, premete semplicemente il pulsante WPS del dispositivo.</p> <p>[Metodo PBC]: Consente di effettuare la connessione utilizzando solo il pulsante WPS del router. La fotocamera si collega automaticamente quando premete il pulsante.</p> <p>[Metodo PIN]: La fotocamera si collega in modalità PIN. Inserite il PIN della fotocamera sul router per connettervi.</p> |
| Collega da  Elenco | <p>Scegliete la rete da un elenco (P.465). La fotocamera cercherà le reti disponibili; per connettervi, selezionate una rete dall'elenco e inserire la password di rete.</p> |
| Connetti manualmente | <p>Correggete manualmente le impostazioni di collegamento (P.462). Per connettervi, inserite il nome della rete (SSID) e altre impostazioni.</p> |

- Le connessioni WPS richiedono un router o un access point compatibile con WPS.
- La connessione tramite WPS in modalità PIN richiede che il router stesso sia connesso a un computer amministratore da cui è possibile immettere il PIN.
- La connessione manuale richiede di avere informazioni sulla rete a cui vi state collegando.
- La fotocamera può connettersi tramite router o access point dei seguenti tipi:
 - Standard: IEEE802.11a/b/g/n/ac
 - Banda: 2.4 GHz o 5 GHz
 - Protezione: WPA2, WPA3
- La fotocamera può memorizzare le impostazioni per un massimo di otto reti. La fotocamera si conatterà automaticamente alle reti a cui è stata precedentemente collegata.
- Ogni nuova connessione dopo l'ottava sovrascrive le impostazioni per la connessione che è stata lasciata inutilizzata per il periodo di tempo più lungo.
- L'aggiunta di un profilo di rete per un access point con lo stesso indirizzo MAC del profilo esistente sovrascrive le impostazioni per il profilo esistente.

- Per informazioni sull'utilizzo di router o access point, consultate la documentazione fornita con il dispositivo.
- I profili di rete non vengono ripristinati quando selezionate **[Inizializza tutte le impostazioni]** per **[Ripristina/Inizializza impostaz]** (P.433). Per Ripristinare le impostazioni di rete, utilizzate **[Impostazioni PC Wi-Fi]** (P.466) > **[Ripristina impost. PC Wi-Fi]**.

Abilitazione del Wi-Fi della telecamera

Prima di connettervi a una rete tramite Wi-Fi, è necessario abilitare Wi-Fi sulla fotocamera. Se **[Modalità aereo]** (P.442) è impostato su **[On]**, impostarlo su **[Spento]**.

Connessione tramite WPS (Connetti tramite WPS)

Consente di effettuare la connessione utilizzando la funzionalità WPS del router o l'access point.

Menu

- **MENU** → **⏏** → 4. Wi-Fi/Bluetooth → Collegamento Wi-Fi

- 1.** Evidenziate **[Collegamento PC]** usando i pulsanti **△ ▽** e premete il pulsante **OK**.
 - Verranno visualizzate le opzioni di **[Collegamento PC]**.
- 2.** Evidenziate **[Connetti tramite WPS]** usando i pulsanti **△ ▽** e premete il pulsante **OK**.
- 3.** Evidenziate un'opzione usando i pulsanti **△ ▽** e premete il pulsante **OK**.
 - Se avete selezionato **[Metodo PBC]**, premete il pulsante WPS sul router o sull'access point.
 - Premete il pulsante **OK** della fotocamera per avviare la connessione.
 - Potrebbe essere necessario un po' di tempo per la connessione dopo aver premuto il pulsante.
 - Se avete selezionato **[Metodo PIN]**, la fotocamera visualizza un PIN; immettetelo sul router o sull'access point. Premete il pulsante **OK** della fotocamera quando il router è pronto per la connessione.

4. Se la fotocamera è in grado di connettersi, la rete viene visualizzata con un segno di spunta (✓) accanto al nome relativo.

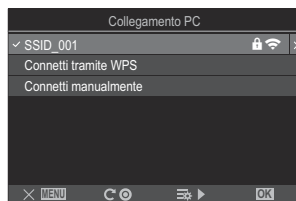

- Se la fotocamera viene associata ed è presente più di un computer, verrà richiesto di scegliere un computer prima che venga visualizzato l'elenco delle reti. Evidenziate il computer desiderato usando i pulsanti Δ ∇ e premete il pulsante **OK**.
- La fotocamera può essere utilizzata solo con il computer selezionato. Per selezionare un computer diverso, è necessario prima terminare la connessione corrente.
- Se la connessione ha esito negativo, la fotocamera visualizzerà un messaggio, seguito dalle opzioni illustrate al punto 3. Rimuovete e reinserte la scheda di memoria.

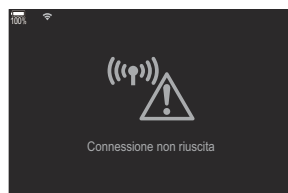

5. Premete il pulsante **OK** per tornare al display di ripresa.

- La fotocamera tornerà al display di ripresa standard.  sullo schermo diventa verde.



Connessione manuale (Connetti manualmente)

Regolate manualmente le impostazioni di rete.

Menu

- MENU →  → 4. Wi-Fi/Bluetooth → Collegamento Wi-Fi

| | |
|----------------------|--|
| SSID | Il nome di rete (SSID). |
| Autenticazione | Il tipo di sicurezza utilizzato sulla rete. |
| Password | La password per la connessione a una rete protetta. |
| Assegn. indirizzo IP | Scegliete se l'indirizzo IP della fotocamera viene assegnato automaticamente dal server DHCP di rete. |
| Indirizzo IP | Questi campi sono obbligatori quando l'indirizzo IP viene assegnato manualmente. Le impostazioni utilizzate variano con la rete. |
| Subnet mask | |
| Gateway predefinito | |
| DNS | |

1. Evidenziate **[Collegamento PC]** usando i pulsanti Δ ∇ e premete il pulsante **OK**.
 - Verranno visualizzate le opzioni di **[Collegamento PC]**.
2. Evidenziate **[Connetti manualmente]** usando i pulsanti Δ ∇ e premete il pulsante **OK**.

3. Evidenziate un'opzione usando i pulsanti Δ ∇ e premete il pulsante **OK**.

- Verranno visualizzate le opzioni per l'elemento selezionato.

| | |
|----------------------|---|
| SSID | Inserite l'SSID di rete. |
| Autenticazione | Selezionate il tipo di sicurezza utilizzato sulla rete. Scegliete tra [Nessuno] , [WPA2/WPA3] e [WPA3] . |
| Password | Se avete selezionato [WPA2/WPA3] o [WPA3] per [Autenticazione] , inserite la password di rete. |
| Assegn. indirizzo IP | Scegliete tra [Auto(DHCP)] e [Manuale] . L'assegnazione automatica dell'indirizzo IP richiede una rete con un server DHCP configurato per fornire automaticamente gli indirizzi IP. |
| Indirizzo IP | Questi campi sono obbligatori quando si seleziona [Manuale] per [Assegn. indirizzo IP] . |
| Subnet mask | |
| Gateway predefinito | |
| DNS | |

4. Evidenziate **[Avvia connessione]** usando i pulsanti Δ ∇ e premete il pulsante **OK**.

5. Se la fotocamera è in grado di connettersi, la rete viene visualizzata con un segno di spunta (✓) accanto al nome relativo.

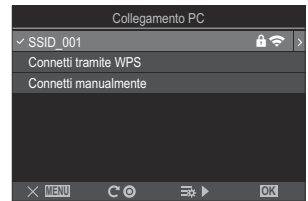

- Se la fotocamera viene associata ed è presente più di un computer, verrà richiesto di scegliere un computer prima che venga visualizzato l'elenco delle reti. Evidenziate il computer desiderato usando i pulsanti Δ ∇ e premete il pulsante **OK**.
- La fotocamera può essere utilizzata solo con il computer selezionato. Per selezionare un computer diverso, è necessario prima terminare la connessione corrente.
- Se la connessione ha esito negativo, la fotocamera visualizzerà un messaggio, seguito dalle opzioni illustrate al punto 4. Rimuovete e reinserte la scheda di memoria.



6. Premete il pulsante **OK** per tornare al display di ripresa.

- La fotocamera tornerà al display di ripresa standard.  sullo schermo diventa verde.



Scelta di una rete da un elenco (Collega da ((Wi-Fi)) elenco)

La fotocamera cercherà le reti disponibili e le visualizzerà in un elenco da cui potete scegliere la rete a cui connettervi.

Menu

• MENU → ⏏ → 4. Wi-Fi/Bluetooth → Collegamento Wi-Fi

1. Evidenziate **[Collegamento PC]** usando i pulsanti $\Delta \nabla$ e premete il pulsante **OK**.
 - Verranno visualizzate le opzioni di **[Collegamento PC]**.
2. Evidenziate **[Connetti da ((Wi-Fi))Elenco]** usando i pulsanti $\Delta \nabla$ e premete il pulsante **OK**.
 - Verrà visualizzato un elenco delle reti disponibili.
3. Evidenziate la rete desiderata usando i pulsanti $\Delta \nabla$ e premete il pulsante **OK**.
 - Se la rete è protetta da password, vi verrà richiesto di inserire la password. Immettete la password e premete il pulsante **OK**.
 - Premete il pulsante \triangleright per visualizzare **[Impost. dettagli]** per la rete evidenziata. Potete inserire un indirizzo IP e regolare altre impostazioni manualmente.
 - Premete il pulsante \odot per ripetere la ricerca e aggiornare l'elenco delle reti.
4. Se la fotocamera è in grado di connettersi, la rete viene visualizzata con un segno di spunta (✓) accanto al nome relativo.
 - Le reti protette da password sono contrassegnate dall'icona .
 - Se la fotocamera viene associata ed è presente più di un computer, verrà richiesto di scegliere un computer prima che venga visualizzato l'elenco delle reti. Evidenziate il computer desiderato usando i pulsanti $\Delta \nabla$ e premete il pulsante **OK**.
 - La fotocamera può essere utilizzata solo con il computer selezionato. Per selezionare un computer diverso, è necessario prima terminare la connessione corrente.
 - Se la connessione ha esito negativo, la fotocamera visualizzerà un messaggio, seguito dalle opzioni illustrate al punto 3. Rimuovete e reinserte la scheda di memoria.

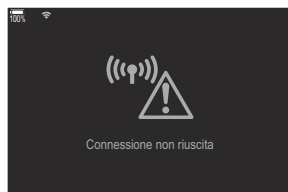

5. Premete il pulsante **OK** per tornare al display di ripresa.

- La fotocamera tornerà al display di ripresa standard.  sullo schermo diventa verde.



Collegamento di una rete precedentemente selezionata

- La fotocamera si riconnetterà automaticamente alle reti selezionate in precedenza quando selezionate **[Collegamento PC]** tramite l'icona . Non vi verrà richiesto di inserire una password.
- Se sono disponibili più reti, la fotocamera si collegherà prima alla rete utilizzata più di recente.
- Dopo la connessione, la fotocamera visualizza un elenco di reti disponibili, con la rete corrente contrassegnata da un segno di spunta (✓).
- Per collegarsi a una rete diversa, evidenziate la nell'elenco e premete il pulsante **OK**.
- Se la fotocamera viene associata ed è presente più di un computer sulla rete, verrà richiesto di scegliere un computer prima che venga visualizzato l'elenco delle reti. Evidenziate il computer desiderato usando i pulsanti Δ ∇ e premete il pulsante **OK**.

Visualizzazione dell'indirizzo MAC / Ripristino delle impostazioni Wi-Fi per la connessione al PC (Impostazioni Wi-Fi PC)

È possibile visualizzare l'indirizzo MAC della fotocamera per la Collegamento Wi-Fi e ripristinare le impostazioni Wi-Fi utilizzate per la connessione a un computer.

Menu

- **MENU** \rightarrow  \rightarrow 4. Wi-Fi/Bluetooth \rightarrow Impostazioni PC Wi-Fi

| | |
|-----------------------------|--|
| Wi-Fi Indirizzo MAC | Visualizzate l'indirizzo MAC della fotocamera per la Collegamento Wi-Fi. |
| Ripristina impost. PC Wi-Fi | Cancellate le informazioni sui computer con cui la fotocamera è associata e sugli access point a cui la fotocamera si è collegata. |

Caricamento di foto nel momento in cui vengono scattate

Scattate le foto e caricatele su un computer nella stessa rete della fotocamera. È possibile scattare foto utilizzando i comandi sul corpo macchina della fotocamera o controllando la fotocamera in remoto dal computer. Prima di procedere, collegate la fotocamera e il computer come descritto in "[Associazione del computer con la fotocamera \(Crea nuovo link\)](#)" (P.457).

- ① Le connessioni Wi-Fi possono presentare velocità di comunicazione ridotte o disconnessioni involontarie dal computer o dal dispositivo wireless a seconda dell'ambiente in cui si opera. Si raccomanda di verificare il funzionamento nel proprio ambiente prima di scattare immagini importanti. Se il collegamento Wi-Fi viene interrotto, i dati prima del caricamento verranno scartati. Utilizzate le impostazioni di caricamento con cui i dati trasferiti saranno salvati sulla scheda di memoria della fotocamera prima del caricamento.
- ① Per collegarsi a un computer, è necessario che sulla fotocamera sia visualizzata la schermata di ripresa. Dopo la connessione alla rete, tornate alla schermata di ripresa.

1. Avviate OM Capture sul computer di destinazione.

- Se viene richiesto di scegliere un tipo di connessione, fate clic su **[Collegamento Wi-Fi]**.
- Quando viene rilevata una fotocamera, il computer visualizzerà il messaggio **[Fotocamera connessa]**.



① [Collegamento Wi-Fi]

- La fotocamera visualizzerà il messaggio di avvenuta connessione.

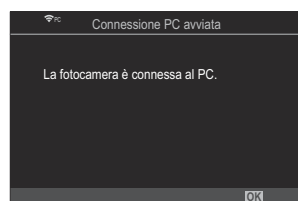

2. Configurate "OM Capture" per scaricare automaticamente le foto nel momento in cui vengono scattate.

- Scegliete una destinazione per le immagini scaricate.

3. Scattate le foto usando i comandi della fotocamera o del computer.
- Le immagini verranno scaricate sul computer in base alle opzioni scelte.

🔗 Per informazioni sull'uso del software, consultate la guida in linea.

- ⚠ Non è possibile utilizzare il computer per modificare la modalità di scatto della fotocamera.
- ⚠ La frequenza dei fotogrammi sul display della fotocamera potrebbe diminuire se la vista attraverso l'obiettivo della fotocamera viene visualizzata contemporaneamente sul computer e sul monitor della fotocamera.
- ⚠ La fotocamera caricherà solo le foto scattate quando la fotocamera e il computer sono collegati. Le foto scattate mentre la fotocamera è scollegata dal computer non verranno caricate.
- 🔗 Mentre la fotocamera è connessa a una rete:
 - La modalità di riposo è disattivata
 - La fotografia a intervalli non è disponibile
- 🔗 Le opzioni **[Connessione PC abilitata]** verranno visualizzate al termine della connessione della fotocamera alla rete. Se ci si scollega, i dati non ancora caricati non verranno caricati.
- 🔗 Se "OM Capture" visualizza il messaggio **[Questa applicazione non è in grado di trovare una fotocamera nella modalità di controllo della fotocamera.]**, verificate:
 - che la fotocamera sia stata accoppiata al computer, e
 - che sia stato selezionato il computer corretto al momento della connessione alla rete.

Terminare la connessione

Terminate la Collegamento Wi-Fi. L'uso del Wi-Fi potrebbe essere vietato in alcuni paesi o regioni, nel qual caso il Wi-Fi dovrebbe essere disabilitato.

Terminare la connessione corrente

1. Toccate  nel monitor della fotocamera.

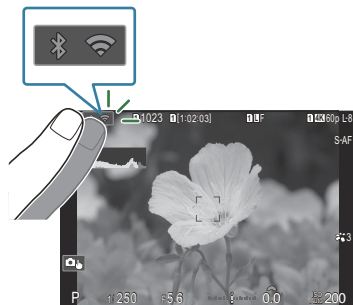

- Vi verrà richiesto di confermare se desiderate discollegarvi.
- L'SSID della rete viene visualizzato sul display.

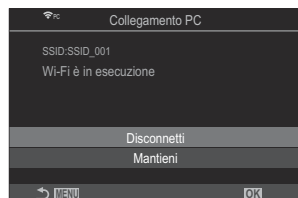

2. Evidenziate **[Disconnetti]** usando i pulsanti Δ ∇ e premete il pulsante **OK**.

- La fotocamera terminerà la connessione e tornerà alla visualizzazione di scatto.

⚠ La Collegamento Wi-Fi viene interrotta anche se i dati devono ancora essere trasferiti. I dati non ancora caricati non verranno caricati.

3. Per riconnettersi, toccate  o selezionate **[Collegamento Wi-Fi]** > **[Connessione PC]**, quindi premete il tasto **OK**.

- La fotocamera si riconnetterà alle reti precedentemente selezionate.

- Per connettervi a una nuova rete, evidenziate **[Mantieni]** nel passaggio 2 e premete il pulsante **OK**. Scegliete da un elenco di reti disponibili e regolate le impostazioni come descritto in "[Scelta di una rete da un elenco \(Connetti dall'elenco \(📶\)\)](#)" (P.465).

- Se spegnete la fotocamera mentre è in corso il caricamento, vi verrà chiesto di scegliere se accendere la fotocamera e terminare immediatamente la Collegamento Wi-Fi o di spegnere la fotocamera solo al termine del caricamento.

Disattivazione di Wi-Fi/Bluetooth®

Impostate **[Modalità aereo]** (P.442) su **[On]**. La comunicazione wireless verrà disabilitata.

Utilizzo del telecomando

Nome delle parti

RM-WR1 (opzionale)

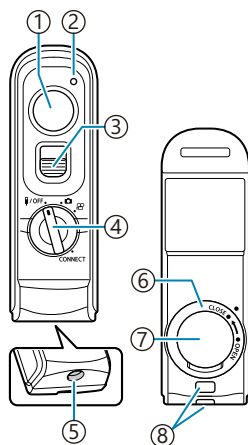

- ① Pulsante di scatto
- ② Indicatore di trasferimento dati
- ③ Blocco Pulsante di scatto
- ④ Ghiera Modalità (OFF / ON / CONNECT)
- ⑤ Connettore cavo
- ⑥ Coperchio vano batteria
- ⑦ Sportello vano batteria
- ⑧ Punto di aggancio della tracolla

Connessione

Connessione via cavo

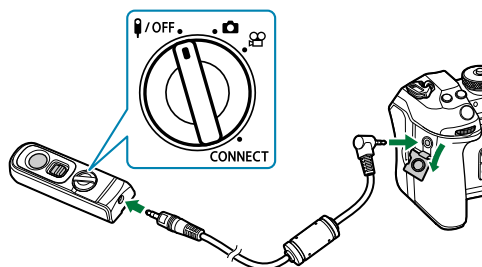

Ruotate la ghiera delle modalità del telecomando su **OFF** e collegate il telecomando alla fotocamera tramite il cavo in dotazione.

Potete fotografare premendo il pulsante di scatto.

Prima di registrare un video, selezionate **[REC]** per **[Funzionalità Otturatore]**.

[REC] "Registrazione di un video premendo il pulsante dell'otturatore (funzione otturatore)" (P.361)

[!] Il telecomando wireless non è disponibile quando il cavo è collegato.

[!] Per abilitare il pulsante di scatto per la fotografia posa B o simili, fate scorrere il blocco del pulsante di scatto verso l'alto.

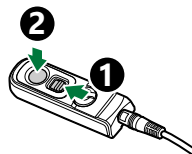

Connessione wireless

Per la connessione wireless, è necessario associare prima la fotocamera e il telecomando.

Menu

- **MENU** → **Y** → 4. Wi-Fi/Bluetooth → Impostazioni telecomando

| | |
|----------------------|---|
| Avvia associazione | Seguite le istruzioni sullo schermo. Quando l'associazione è completa, [Bluetooth] sarà impostato su [On] . |
| Annulla associazione | Se selezionate [Si] e premete il pulsante OK , il dispositivo associato sarà cancellato. |

1. Evidenziate **[Avvia associazione]** e premete il pulsante **OK**.

2. Quando viene visualizzato un messaggio che indica che l'associazione è in corso, ruotate la ghiera di modalità del telecomando su **CONNECT** e mantenetela nella posizione.

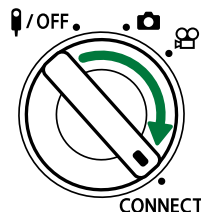
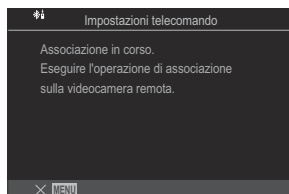

- L'associazione inizia quando viene mantenuta per 3 secondi. Tenetela in posizione **CONNECT** fino a quando l'associazione non è completata. Se ruotate la ghiera dei modi prima di averla completata, l'indicatore di trasferimento della data lampeggia rapidamente.
- L'indicatore di trasferimento dati si accende quando inizia l'associazione.

3. Quando viene visualizzato un messaggio che indica che l'associazione è completa, premete il pulsante **OK**.

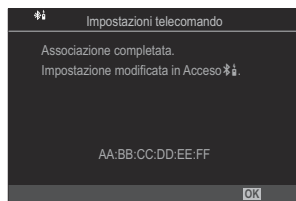

- L'indicatore di trasferimento dati si spegne quando l'associazione è completa.
 - Quando l'associazione è completa, **[Bluetooth]** (P.446) sarà impostato su **[On]**.
- ⓘ Se ruotate la ghiera di modalità del telecomando o premete il pulsante **MENU** della fotocamera prima che venga visualizzato il messaggio di completamento dell'associazione, il processo di associazione termina. Le informazioni del dispositivo associato saranno resettate. Eseguite di nuovo l'associazione.
- ⓘ Se ruotate la ghiera delle modalità di un telecomando che non è attualmente associato su **CONNECT** e la tenete in posizione per 3 secondi, o quando l'associazione non riesce, le informazioni di associazione delle connessioni precedenti saranno resettate. Eseguite di nuovo l'associazione.

Annullare un'associazione

1. Selezionate **[Annulla associazione]** e premete il pulsante **OK**.

2. Selezionate **[Si]** e premete il pulsante **OK**.

- ⓘ Quando la fotocamera è stata associata a un telecomando, è necessario eseguire **[Annulla associazione]** per resettare le informazioni di associazione prima di associare la fotocamera a un nuovo telecomando.

Riprese con il telecomando

PASMB 

Prima di stabilire una connessione wireless tra la fotocamera e il telecomando, verificate che **[On  e la fotocamera entra in standby per la comunicazione wireless con il telecomando non appena viene accesa.**

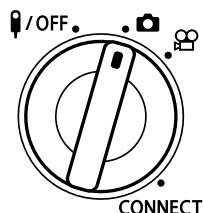

1. Ruotate la ghiera di modalità del telecomando su  o .

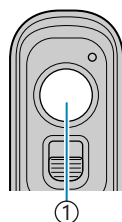

2. Premete il pulsante di scatto sul telecomando per scattare le foto.



① Pulsante di scatto

- Quando la ghiera di modalità del telecomando è impostata su  (modalità foto): quando si preme leggermente il pulsante di scatto del telecomando fino alla prima posizione (premete il pulsante di scatto a metà), viene visualizzato il segno di conferma AF () e un riquadro verde (crocino AF) viene visualizzato nella posizione di messa a fuoco.
- Quando la ghiera di modalità del telecomando è impostata su  (modalità video): premendo il pulsante di scatto del telecomando, si avvia la registrazione dei video. Premete nuovamente il pulsante di scatto del telecomando per interrompere la registrazione del video.

Indicatore di trasferimento dati sul telecomando

| | |
|-----------------------------------|---|
| Lampeggia una volta | Il telecomando comunica correttamente con la fotocamera. |
| Lampeggia rapidamente (1 secondo) | Il telecomando non comunica correttamente con la fotocamera. Accorciate la distanza tra la fotocamera e il telecomando. Se il problema persiste, controllate l'impostazione della fotocamera. |
| Lampeggia rapidamente (3 secondi) | C'è un problema per quanto riguarda l'associazione della fotocamera e del telecomando. Eseguite di nuovo l'associazione. |
| Non lampeggia | Questo può accadere nelle seguenti situazioni. <ul style="list-style-type: none">• La batteria del telecomando è scarica.• La ghiera di modalità del telecomando è in posizione OFF.• La fotocamera e il telecomando sono collegati con un cavo. |

- ⓘ Anche se **[Bluetooth]** (P.446) è impostato su **[On]**, è possibile utilizzare **[Connessione dispositivo]** sulla fotocamera per collegare la fotocamera a uno smartphone. Tuttavia, non è possibile controllare la fotocamera dal telecomando quando è collegata a uno smartphone.
- ⓘ L'associazione dei dispositivi e la ripresa a distanza non sono disponibili quando **[Modalità aereo]** (P.442) è **[On]**.
- ⓘ La fotocamera non entra in modalità autospegnimento quando un telecomando è collegato in modalità wireless.
- ⓘ Se ruotate la ghiera di modalità del telecomando sulla posizione **OFF**, la fotocamera in modalità sleep secondo l'impostazione di **[Riposo]** (P.429).
La fotocamera non entrerà in modalità di riposo quando si seleziona **[On]** per **[Bluetooth]** (P.446) a meno che la ghiera modalità del telecomando non sia in posizione **OFF**.
- ⓘ Se si aziona il telecomando mentre la fotocamera è in modalità di riposo, potrebbe essere necessario un tempo più lungo perché la fotocamera riprenda a funzionare.
- ⓘ La fotocamera non può essere controllata dal telecomando mentre si sta riattivando. Usate il telecomando dopo che la videocamera ha ripreso a funzionare.
- ⓘ Ruotate la ghiera delle modalità del telecomando su **OFF** quando avete terminato di usare il telecomando.

Indirizzo MAC del telecomando

L'indirizzo MAC del telecomando è stampato sulla scheda di garanzia fornita con il telecomando.

Precauzioni per l'uso del telecomando

- Non tirate il coperchio del vano batterie né usatelo per girare la chiusura del vano batterie.
- Non forate le batterie con oggetti appuntiti.
- Non fate cadere né oscillare il telecomando mentre tenete il cavo.
- Eventuale umidità sul cavo o sui connettori del telecomando potrebbe interferire con il controllo wireless e rendere inaffidabili le connessioni cablate.
- Verificate che il coperchio del vano batteria sia privo di corpi estranei prima di chiuderlo.
- Ruotate la ghiera di modalità su **I/OFF** prima di collegare o scollegare i cavi.

Collegamento al computer tramite USB

Installazione del software

Installate il seguente software per accedere alla fotocamera mentre è collegata direttamente al computer tramite USB.

OM Capture

Usate "OM Capture" per scaricare e visualizzare automaticamente le foto nel momento in cui vengono scattate o controllare la fotocamera da remoto. Per ottenere ulteriori informazioni o per scaricare il software, visitate il nostro sito Web. Quando scaricate il software, preparatevi a fornire il numero di serie della fotocamera.

Seguite le istruzioni che appaiono sullo schermo per installare il software. I requisiti di sistema e le istruzioni di installazione sono disponibili sul nostro sito Web.

OM Workspace

Questa applicazione per computer è utilizzata per scaricare, visualizzare e gestire foto e video registrati con la fotocamera. Durante la modifica dei dati RAW in OM Workspace è possibile eseguire l'elaborazione ad alta velocità utilizzando il motore della fotocamera. Può anche essere utilizzata per aggiornare il firmware della fotocamera. Il software può essere scaricato dal nostro sito Web. Quando scaricate il software, preparatevi a fornire il numero di serie della fotocamera.

Seguite le istruzioni che appaiono sullo schermo per installare il software. I requisiti di sistema e le istruzioni di installazione sono disponibili sul nostro sito Web.

Caricamento di foto nel momento in cui vengono scattate (RAW Controllo)

PASMB 

Collegate la fotocamera a un computer tramite USB per caricare le foto nel momento in cui vengono scattate. È possibile scattare foto utilizzando i comandi sul corpo macchina della fotocamera o controllando la fotocamera in remoto dal computer.

1. Dopo aver verificato che la fotocamera è spenta, collegatela al computer tramite il cavo USB.
 - Quando si collega il cavo USB, l'uso di un proteggicavi e di un fermacavi opzionali aiuta a evitare di danneggiare i connettori e di scollegare il cavo.  "[Fermacavi \(CC-1\) / Proteggicavi \(CP-2\)](#)" (P.504)

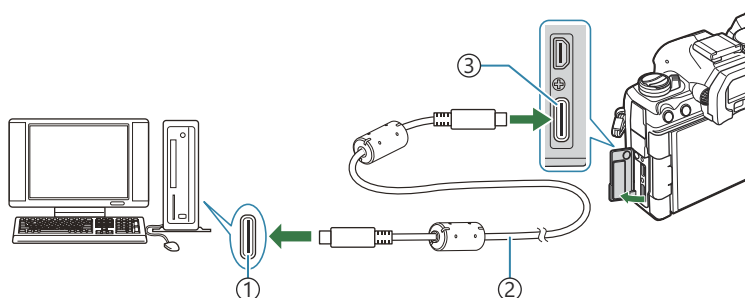

- ① Porta USB
- ② Cavo USB (in dotazione)
- ③ Connettore USB

- Le posizioni delle porte USB variano da un computer all'altro. Consultate la documentazione fornita con il computer per informazioni sulle porte USB.
- Se la porta USB del computer è di tipo A, utilizzate il cavo opzionale CB-USB11.

2. Accendete la fotocamera.

- La fotocamera visualizzerà un messaggio che richiede di identificare il dispositivo a cui è collegato il cavo USB.

 Se il messaggio non viene visualizzato, selezionate **[Seleziona]** per [\[Modalità USB \(P.423\)\]](#).

- ① Se le batterie sono molto scariche, la fotocamera non visualizzerà un messaggio quando si collega a un computer. Assicuratevi che le batterie siano cariche.

3. Evidenziate [**RAW/Controllo**] usando i pulsanti Δ ∇ e premete il pulsante **OK**.

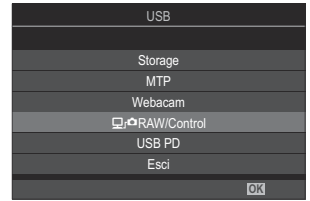

4. Avviate la copia di "OM Capture" installata sul computer.
- Se viene richiesto di scegliere un tipo di connessione, fate clic su [**Connessione USB**].



① [USB Connection]

5. Configurate "OM Capture" per il download.
- Scegliete una destinazione per le immagini scaricate.
6. Scattate le foto usando i comandi della fotocamera o del computer.
- Le immagini verranno scaricate sul computer in base alle opzioni scelte.
 - Per informazioni sull'uso del software, consultate la guida in linea.

- ① Non è possibile utilizzare il computer per modificare la modalità di scatto della fotocamera.
- ① La frequenza dei fotogrammi del display potrebbe diminuire se la vista attraverso l'obiettivo della fotocamera viene visualizzata contemporaneamente sul computer e sul monitor della fotocamera.
- ① La connessione al computer termina se:
 - uscite da "OM Capture",
 - inserite o rimuovete schede di memoria, oppure
 - spegnete la fotocamera.

Collegamento della fotocamera per l'elaborazione RAW ad alta velocità (RAW/Controllo)

Quando modificate dati RAW con la fotocamera e il computer collegati, l'elaborazione sarà più veloce rispetto all'uso del solo computer.

1. Dopo aver verificato che la fotocamera è spenta, collegatela al computer tramite il cavo USB.
2. Accendete la fotocamera.
 - La fotocamera visualizzerà un messaggio che richiede di identificare il dispositivo a cui è collegato il cavo USB.
 - Se il messaggio non viene visualizzato, selezionate **[Seleziona]** per **[Modalità USB]** (P.423).
 - Se le batterie sono molto scariche, la fotocamera non visualizzerà un messaggio quando si collega a un computer. Assicuratevi che le batterie siano cariche.

3. Evidenziate **[RAW/Controllo]** usando i pulsanti Δ ∇ e premete il pulsante **OK**.

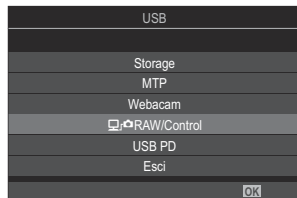

4. Avviate la copia di "OM Workspace" installata sul computer.
5. Scegliete l'immagine da elaborare.
 - Si possono scegliere solo le immagini scattate con le fotocamere seguenti.
OM-1 Mark II/OM-1 (da gennaio 2024)
 - Non è possibile scegliere le immagini sulla scheda SD nella fotocamera collegata.
6. Elaborare immagini RAW.
 - Potete effettuare regolazioni alle impostazioni di scatto disponibili sulla fotocamera e alle immagini RAW elaborate di conseguenza.
 - Le copie elaborate verranno salvate in formato JPEG.
 - La modifica di dati RAW USB non è disponibile quando sono collegate due o più fotocamere.
 - Per informazioni sull'uso del software, consultate la guida in linea.

Copia delle immagini sul computer (Storage/MTP)

Quando connessa a un computer, la fotocamera può funzionare come memoria esterna allo stesso modo di un disco rigido o di un altro dispositivo di archiviazione esterno. I dati possono essere copiati dalla fotocamera al computer.

1. Dopo aver verificato che la fotocamera è spenta, collegatela al computer tramite il cavo USB.
2. Accendete la fotocamera.
 - La fotocamera visualizzerà un messaggio che richiede di identificare il dispositivo a cui è collegato il cavo USB.
 - Se il messaggio non viene visualizzato, selezionate **[Seleziona]** per **[Modalità USB]** (P.423).
 - Se le batterie sono molto scariche, la fotocamera non visualizzerà un messaggio quando si collega a un computer. Assicuratevi che le batterie siano cariche.

3. Evidenziate **[Storage]** o **[MTP]** usando i pulsanti Δ ∇ e premete il pulsante **OK**.

[Storage]: la fotocamera funziona come lettore di schede.

[MTP]: la fotocamera funziona come un dispositivo portatile.

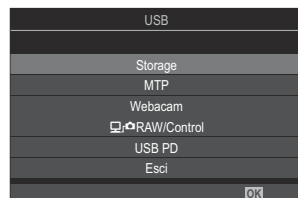

4. La fotocamera si conetterà al computer come nuovo dispositivo di archiviazione.

- ⓘ Il trasferimento dei dati non è garantito nei seguenti ambienti, anche se il computer è dotato di porta USB.
 - Computer con porta USB aggiunta tramite scheda di estensione, ecc., computer senza OS installato in fabbrica, o computer assemblati in casa
- ⓘ Le funzioni della fotocamera non possono essere utilizzate quando questa è collegata al computer.
- ⓘ Se il computer non rileva la fotocamera, scollegate e ricollegate il cavo USB al computer.
- ⓘ Quando è selezionato **[MTP]**, i video che superano i 4 GB non possono essere copiati sul computer.

Utilizzo della fotocamera come webcam (webcam)

La fotocamera può essere collegata a un computer e utilizzata come webcam per riunioni online o streaming dal vivo. Non sono necessari driver o applicazioni aggiuntivi. I dati video e audio acquisiti dalla fotocamera vengono trasmessi al computer semplicemente collegando i due dispositivi via USB (streaming USB).

1. Verificate che la fotocamera sia spenta e ruotate la ghiera modalità su .

2. Collegate la fotocamera al computer.

 Le posizioni delle porte USB variano da un computer all'altro. Consultate la documentazione fornita con il computer per informazioni sulle porte USB.

3. Accendete la fotocamera.



 Se non viene visualizzato sullo schermo, selezionate **[Seleziona]** per **[Modalità USB]** (P.423).

 Se le batterie sono molto scariche, la fotocamera non visualizzerà un messaggio quando si collega a un computer. Assicuratevi che le batterie siano cariche.

4. Evidenziate **[Webcam]** usando i pulsanti   e premete il pulsante **OK**.



- La fotocamera entrerà in modalità di scatto.
- Verrà visualizzata un'icona .
- Regolate la luminosità e la messa a fuoco azionando la videocamera.

5. Sul PC, lanciate l'applicazione per conferenze web o servizi di streaming desiderata. Selezionate il nome del modello della telecamera collegata nelle impostazioni del dispositivo per l'applicazione.

- Lo streaming di video e audio avrà inizio.
- I video saranno trasmessi con risoluzione **[FHD]** (1280×720).
- Se **[Parte fotogr]** è impostato su **[60p]**, **[30p]** o **[24p]** per  , i video sono trasmessi in **[30p]**. Se è impostato su **[50p]** o **[25p]**, i video sono trasmessi in **[25p]**.

 La fotocamera può essere utilizzata come webcam anche quando non è inserita alcuna scheda.

 Se è collegato un microfono esterno, l'audio catturato dal microfono verrà trasmesso in streaming.

- 🔌 Quando si seleziona **[Si]** per **[Alimentazione da USB]**, l'alimentazione USB viene fornita alla fotocamera dal PC mentre la si utilizza come webcam.
- ⚠ Non è possibile trasmettere video e audio al computer se:
- è selezionata un'opzione diversa da  per la modalità di scatto, oppure si sta visualizzando la schermata di riproduzione o la schermata dei menu.
- A seconda dell'applicazione in uso, l'esecuzione di queste operazioni potrebbe interrompere temporaneamente lo streaming video e audio.
- ⚠ Durante la trasmissione di video e audio a un computer sono in vigore le seguenti limitazioni.
- La fotografia e la registrazione di video non sono disponibili.
 -  Non è possibile configurare le impostazioni della qualità video.
 -  **Modalità foto** (P.239) è fisso su **[Uguale a ]**.
- ⚠ L'esposizione e le altre impostazioni della fotocamera non possono essere modificate dal computer.

Alimentazione della fotocamera tramite USB (PD USB)

Per alimentare la fotocamera è possibile utilizzare batterie mobili o adattatori CA USB conformi allo standard USB Power Delivery (PD). Il dispositivo deve essere:

Standard: Conforme allo standard USB Power Delivery (USB PD)

Uscita: avere una tensione nominale di uscita di 27 W (9 V 3 A, 15 V 2 A, 15 V 3 A) o superiore

1. Dopo aver verificato che la fotocamera è spenta, utilizzate il cavo USB per collegarla al dispositivo.

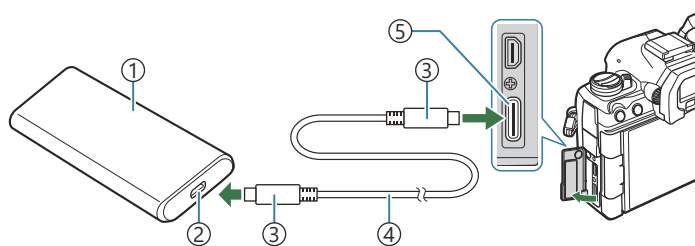

- | | |
|---|------------------|
| ① Batteria mobile o altro dispositivo USB | ④ Cavo USB |
| ② Porta USB | ⑤ Connettore USB |
| ③ Connettore USB di tipo C | |

- Il metodo utilizzato per la connessione varia da dispositivo a dispositivo. Consultate la documentazione fornita con il dispositivo per i dettagli.
- Potrebbe non essere possibile utilizzare USB Power Delivery (USB PD) con alcuni dispositivi USB. Consultare il manuale fornito con il dispositivo USB.

2. Accendete la fotocamera.

- La fotocamera attinge energia dal dispositivo USB collegato.
- Se la fotocamera visualizza un messaggio che chiede di identificare il dispositivo a cui è collegato il cavo USB, selezionate **[USB PD]**.
- Se le batterie sono molto scariche, il display rimarrà vuoto quando la fotocamera è collegata a un dispositivo USB. Assicuratevi che le batterie siano cariche.
- Viene visualizzato "USB  " mentre la fotocamera si alimenta dal dispositivo USB.

Collegamento a TV o display esterni tramite HDMI

Collegamento della fotocamera a TV o display esterni tramite HDMI

Le immagini possono essere visualizzate sui televisori collegati alla fotocamera tramite HDMI. Usate il televisore per mostrare le immagini a un pubblico. È possibile utilizzare un telecomando per controllare il display mentre la televisione è collegata alla fotocamera. Non sono richieste app o altri software.



È inoltre possibile registrare i video mentre la fotocamera è collegata a un monitor esterno o a un videoregistratore tramite HDMI.

- ⓘ I cavi HDMI sono disponibili presso fornitori di terze parti. Utilizzate un cavo HDMI certificato.
- ⓘ Se Risoluzione Video è **[4K]** e Vel Fotogram riproduz è **[60p]** in **[📺🔊]**, usate un cavo HDMI conforme a HDMI 2.0 o successivo.

Visualizzazione di immagini su una TV (HDMI)

Le foto e i video possono essere visualizzati su una TV ad alta definizione collegata direttamente alla fotocamera tramite un cavo HDMI.

Per informazioni sull'impostazione del segnale di uscita, vedete "Opzioni di visualizzazione sul monitor esterno (Impostazioni HDMI)" (P.422).

Collegamento della fotocamera alla TV

Collegate la fotocamera usando un cavo HDMI.

1. Dopo aver verificato che la fotocamera è spenta, collegatela alla TV tramite il cavo HDMI.
 - Quando si collega il cavo HDMI, l'uso di un proteggicavi e di un fermacavi opzionali aiuta a evitare di danneggiare i connettori e di scollegare il cavo. ➡ "Fermacavi (CC-1) / Proteggicavi (CP-2)" (P.504)

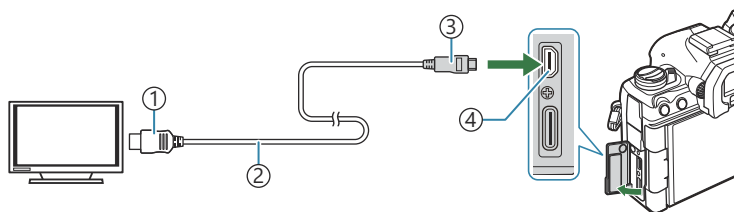

- ① Connettore HDMI di tipo A ③ Connettore HDMI di tipo D
② Cavo HDMI ④ Connettore HDMI

2. Commutate l'ingresso da TV a HDMI e accendete la fotocamera.
 - La TV mostrerà il contenuto del monitor della fotocamera. Premete il pulsante  per visualizzare le immagini.

- ① Per informazioni sul passaggio all'ingresso HDMI, consultate il manuale fornito con il televisore.
- ② In base alle impostazioni del televisore, l'immagine potrebbe essere ritagliata e alcuni indicatori potrebbero non essere visibili.
- ③ HDMI non può essere utilizzato mentre la fotocamera è collegata a un computer tramite USB.
- ④ Se è selezionato **[Registraz.]** per **[Uscita HDMI]** (P.299) > **[Modalità uscita]** il segnale verrà emesso alla dimensione corrente dei fotogrammi del video. Non verrà visualizzata alcuna immagine se la TV non supporta la dimensione dei fotogrammi selezionata.
- ⑤ Se è selezionato **[4K]** o **[C4K]**, durante la fotografia verrà utilizzato il formato priorità 1080p.

Avvertenze

Informazioni importanti sulle caratteristiche di resistenza all'acqua e alla polvere

- Questa fotocamera ha una specifica di resistenza all'acqua di IPX3 (se usata in combinazione con un obiettivo resistente all'acqua IPX3 o superiore fornito dalla nostra azienda).
- Questa fotocamera ha una specifica di resistenza alla polvere IP5X (nelle condizioni di prova della nostra azienda).

Precauzioni

- Le capacità di resistenza alla polvere e all'acqua possono venire meno quando la fotocamera subisce un urto.
- Controllare le seguenti parti per verificare la presenza di materiale estraneo tra cui sporco, polvere o sabbia: parti di imballaggio del coperchio del vano batteria, del coperchio del vano scheda, dei coperchi dei connettori e parti che entrano in contatto con essi, nonché parti che entrano in contatto quando si attaccano l'obiettivo e gli accessori. Rimuovere il materiale estraneo con un panno pulito che non produca rifiuti tessili.
- Per garantire la resistenza alla polvere e all'acqua, chiudete bene i coperchi e fissare l'obiettivo prima dell'uso.
- Non azionate la fotocamera, né aprite/chiudete i coperchi o attaccate/rimuovete l'obiettivo quando sono bagnati.
- La caratteristica di resistenza all'acqua è assicurata solo quando sono attaccati obiettivi/accessori compatibili. Verificate la compatibilità.
Per gli accessori compatibili, visitate il nostro sito web.

Manutenzione

- Asciugate bene l'acqua con un panno asciutto.
- Rimuovete accuratamente i materiali estranei come lo sporco, la polvere o la sabbia.

Batterie

- La fotocamera utilizza la nostra batteria agli ioni di litio. Utilizzate esclusivamente le nostre batterie originali.
- Il consumo energetico della fotocamera varia molto a seconda dell'uso e delle condizioni.
- Poiché le seguenti operazioni comportano un grande consumo energetico anche senza scattare fotografie, la batteria si scarica rapidamente.
 - Esecuzione ripetuta della messa a fuoco automatica tramite la pressione del pulsante di scatto a metà in modalità di scatto.
 - Visualizzazione delle immagini sul monitor per un periodo prolungato.
 - Quando è collegata a un computer (tranne quando si alimenta la fotocamera via USB).
 - Lasciare abilitato LAN/**Bluetooth**® wireless.
- Se utilizzate una batteria scarica, la fotocamera può spegnersi senza visualizzare l'indicatore del livello di carica.
- La batteria non è completamente carica al momento dell'acquisto. Caricate la batteria prima dell'uso.
- Rimuovete le batterie prima di riporre la fotocamera per periodi di un mese o più. Lasciare le batterie all'interno della fotocamera per lunghi periodi ne riduce la durata, rendendole potenzialmente inutilizzabili.
- Il normale tempo di ricarica utilizzando l'adattatore USB-AC è di circa 2 ore e 30 minuti (stimato).
- Non utilizzate caricatori o adattatori USB-AC non specificatamente progettati per l'uso con le batterie in dotazione. Allo stesso modo, non utilizzate l'adattatore USB-AC con batterie (fotocamere) diverse da quelle indicate.
- Se la batteria viene sostituita con un tipo di batteria errato, esiste il rischio di esplosioni.
- Eliminate le batterie usate secondo le istruzioni "[⚠ ATTENZIONE](#)" (P.580) nel manuale di istruzioni.

Uso dell'adattatore USB-AC all'estero

- All'estero, l'adattatore USB-AC può essere usato con la maggior parte delle prese elettriche domestiche nel campo da 100 V a 240 V CA (50/60 Hz). Tuttavia, a seconda della località in cui vi trovate, la conformazione della presa di corrente a parete può variare e per l'adattatore USB-AC potrebbe essere necessario un riduttore specifico.
- Non utilizzate convertitori da viaggio di terze parti, poiché l'adattatore USB-AC potrebbe presentare anomalie di funzionamento.

Informazioni

Obiettivi intercambiabili

Scegliete l'obiettivo in base alla scena e al vostro intento creativo. Usate obiettivi ideati esclusivamente per il sistema Quattro Terzi Micro e con etichetta M.ZUIKO DIGITAL o il simbolo indicato. Con un adattatore, potete inoltre usare obiettivi dei sistemi Quattro Terzi. È necessario l'adattatore opzionale.



- Quando inserite o rimuovete l'obiettivo e il tappo corpo macchina dalla fotocamera, tenete la baionetta dell'obiettivo sulla fotocamera rivolta verso il basso. Ciò aiuta a impedire che polvere o altri materiali estranei cadano all'interno della fotocamera.
- Non rimuovete il tappo corpo macchina e non inserite l'obiettivo in luoghi polverosi.
- Non rivolgete in direzione del sole l'obiettivo inserito nella fotocamera. Ciò potrebbe causare un malfunzionamento della fotocamera, che potrebbe persino prendere fuoco per via dell'effetto della luce solare attraverso l'obiettivo.
- Fate attenzione a non smarrire il tappo corpo macchina o il tappo posteriore.
- Applicate il tappo corpo macchina sulla fotocamera per evitare che vi entri della polvere quando l'obiettivo non è inserito.

Combinazioni di obiettivo e fotocamera

| Obiettivo | Fotocamera | Accessorio | AF | Esposizione |
|--|---|-------------------------------------|-----------------|-------------|
| Obiettivo per il sistema Quattro Terzi Micro | Fotocamera per il sistema Quattro Terzi Micro | Sì | Sì | Sì |
| Obiettivo per il sistema Quattro Terzi | | Accessorio possibile con adattatore | Sì ¹ | Sì |

1 Non disponibile durante la l'uso della modalità a schermo intero, la registrazione di video o la modalità AF Cielo Stellato.

Obiettivo MF clutch

Il meccanismo "MF clutch" (clutch messa a fuoco manuale) sugli obiettivi MF clutch può essere utilizzato per passare dalla messa a fuoco automatica a quella manuale semplicemente riposizionando la ghiera di messa a fuoco.

- Controllate la posizione di MF clutch prima di scattare.
- Facendo scorrere la ghiera di messa a fuoco sulla posizione AF/MF alla fine dell'obiettivo, si seleziona la messa a fuoco automatica, mentre facendola scorrere verso la posizione MF più vicina al corpo della fotocamera si seleziona la messa a fuoco manuale, indipendentemente dalla modalità di messa a fuoco scelta con la fotocamera.

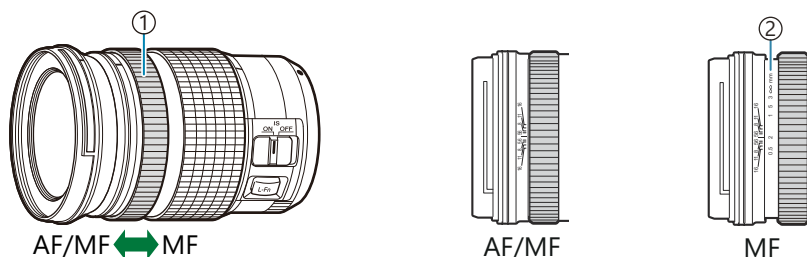

- ① Direz. MF
- ② Distanze di messa a fuoco visibili

- ⚠ Selezionando **[Non operativo]** per **[MF clutch]** (P.159) si disabilita la messa a fuoco manuale anche se MF clutch si trova nella posizione di messa a fuoco manuale.

Visualizzazione del monitor quando si utilizza un obiettivo dotato di funzione SET/CALL

Il display della fotocamera mostra "Imposta ●" quando la posizione di messa a fuoco viene salvata usando l'opzione Imposta e "Richiama ●" quando una posizione di messa a fuoco salvata viene ripristinata usando l'opzione Richiama.

Consultate il manuale dell'obiettivo per ulteriori informazioni sulle funzioni SET e CALL.



Accessori opzionali

Uso del caricabatterie (BCX-1)

È possibile inserire due batterie. Il caricabatterie può anche essere utilizzato con una singola batteria.

1. Caricate la batteria.

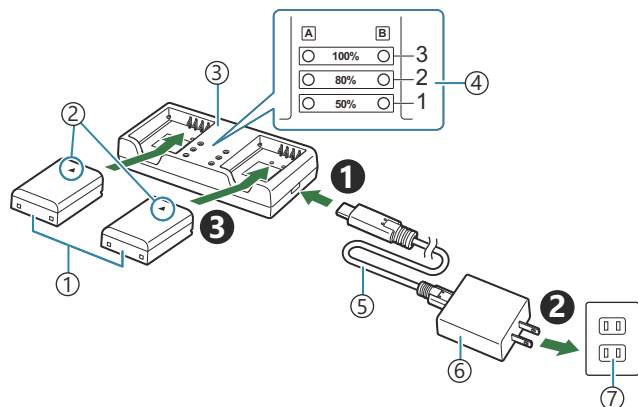

- ① Batteria agli ioni di litio (BLX-1)
- ② Contrassegno indicatore di direzione (▲)
- ③ Caricabatterie per batterie agli ioni di litio
- ④ Indicatori di carica
- ⑤ Cavo USB (CB-USB13, in dotazione)
- ⑥ Adattatore USB-AC (F-7AC)
- ⑦ Presa di corrente a parete

- Il tempo di ricarica è di circa 2 ore e 30 minuti. Per lo stato degli indicatori di carica e la carica della batteria, consultate la tabella seguente.
Il tempo di ricarica non cambia anche quando si caricano due batterie allo stesso tempo.

| Indicatore di carica | Carica batteria |
|---|--------------------------------|
| Indicatore 1: Lampeggia | Ricarica (meno del 50%) |
| Indicatore 1: Si accende, Indicatore 2: Lampeggia | Ricarica (tra il 50% e l'80%) |
| Indicatori 1 e 2: Si accende, Indicatore 3: Lampeggia | Ricarica (tra il 80% e l'100%) |
| Tutti gli indicatori: Spento | Carica completa |
| Tutti gli indicatori: Lampeggiante | Errore di ricarica |

Portabatteria HLD-10

È possibile utilizzare un portabatteria opzionale HLD-10 per alimentare la fotocamera per periodi prolungati.

⚠ Assicuratevi che la fotocamera sia spenta quando collegate o rimuovete il portabatteria.

Nomi componente

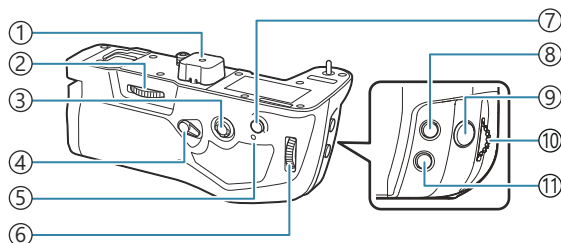

- ① Coperchio terminale
- ② Manopola di fissaggio
- ③ Multi-selettore
- ④ Blocco scatto verticale
- ⑤ Spia di carica batteria
- ⑥ Ghiera posteriore

- ⑦ Pulsante **AF/ON**
- ⑧ Pulsante **[M]** (Compensazione dell'esposizione)
- ⑨ Pulsante di scatto
- ⑩ Ghiera anteriore
- ⑪ Pulsante **ISO**

Collegamento del portabatteria

Rimuovete il coperchio del supporto della batteria di alimentazione (PBH, **a**) sul fondo della fotocamera e il coperchio dei terminali (**b**) dell'HLD-10 prima di attaccare l'HLD-10. Una volta montato, assicuratevi che la manopola di rimozione di HLD-10 sia stretta saldamente. Quando l'HLD-10 non viene utilizzato, assicuratevi di fissare il coperchio del portabatterie (PBH) alla videocamera e il coperchio dei terminali all'HLD-10.

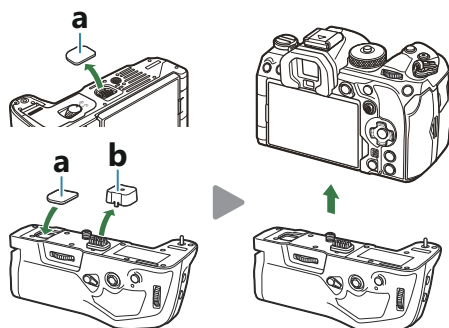

Conservate il coperchio del portabatterie (PBH, **a**) nell'HLD-10.

Inserimento della batteria

Usate una batteria BLX-1. Dopo aver inserito la batteria, assicuratevi di bloccare il relativo coperchio.

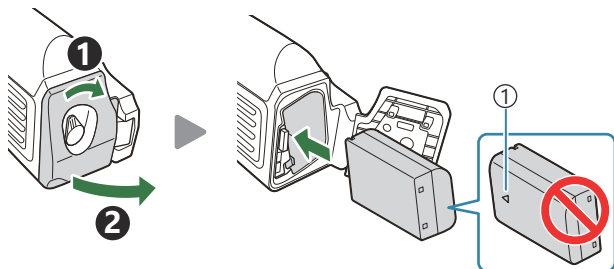

① Contrassegno indicatore di direzione

🔋 L'indicatore del livello di batteria sul monitor (P.39) mostra "PBH" quando la fotocamera è alimentata dalla batteria nell'HLD-10.



Carica della batteria nel portabatteria



Per caricare la batteria nel portabatteria, caricate una batteria nel portabatteria e fissare il portabatteria alla fotocamera; caricate la batteria come descritto in ["Caricamento della batteria con l'adattatore USB-AC" \(P.30\)](#).

La spia di carica del portabatteria si accende durante la carica.

Uso dei pulsanti

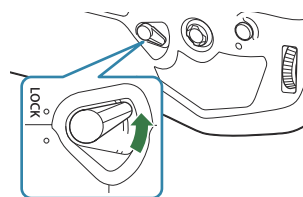
Fate scorrere il blocco scatto verticale dell'HLD-10 in direzione della freccia.



I ruoli eseguiti dal pulsante  (compensazione dell'esposizione), dal pulsante **ISO** e dal pulsante **AF-ON** sull'HLD-10 possono essere selezionati utilizzando [Funzione pulsante].  ["Modificare i ruoli dei pulsanti \(impostazioni pulsanti\)" \(P.349\)](#)

⚠️ I pulsanti dell'HLD-10 non possono essere utilizzati quando il blocco scatto verticale è in posizione di **BLOCCO**.

Note sull'uso del prodotto

- Utilizzate soltanto la batteria designata. In caso contrario, potrebbero verificarsi lesioni alle persone, danni al prodotto e incendio.
- Non utilizzate le unghie per girare la manopola di fissaggio. In questo modo potreste provarvi delle ferite.
- Usate la fotocamera solo entro l'intervallo della temperatura di esercizio garantita.
- Non usate e non riponete il prodotto in ambienti polverosi o umidi.
- Non toccate i contatti elettrici.
- Usate un panno morbido e asciutto per pulire i terminali. Non pulire il prodotto con un panno umido, né diluenti, benzene o altri solventi organici.
- Rimuovere le batterie dalla fotocamera e dal portabatterie prima di riporre la fotocamera per un mese o più. Lasciare le batterie all'interno della fotocamera per lunghi periodi ne riduce la durata, rendendole potenzialmente inutilizzabili.

Unità flash esterne designate

Quando si utilizza un'unità flash opzionale progettata per l'uso con la fotocamera, è possibile scegliere la modalità flash utilizzando i comandi della fotocamera e scattare foto con il flash. Consultate la documentazione fornita con l'unità flash per informazioni sulle funzioni del flash e il relativo utilizzo.

Scegliete un'unità flash in base alle vostre esigenze, tenendo conto di fattori quali la potenza richiesta e se l'unità supporta la fotografia macro. Le unità flash progettate per comunicare con la fotocamera supportano una varietà di modalità flash, tra cui TTL auto e super FP. Le unità flash possono essere montate sulla slitta della fotocamera o collegate usando un cavo (disponibile separatamente) e la staffa del flash. La fotocamera supporta anche i seguenti sistemi di controllo flash wireless:

Fotografia con flash con radio-controllo: Modalità CMD, ⚡ CMD, RCV e X-RCV

La fotocamera controlla una o più unità flash remote tramite segnali radio. Il range di posizioni in cui possono essere posizionate le unità flash aumenta. Le unità flash possono controllare altre unità compatibili o essere dotate di radio-comandi/ricevitori per consentire l'uso di unità che non supportano il controllo radio del flash.

Fotografia con flash con telecomando wireless: Modalità RC

La fotocamera controlla una o più unità flash remote tramite segnali ottici. La modalità flash può essere selezionata tramite i comandi della fotocamera ([P.500](#)).

Caratteristiche disponibili con unità flash compatibili

FL-700WR

| | |
|-----------------------------|---|
| Modalità di controllo flash | TTL-AUTO, MANUALE, FP TTL AUTO, FP MANUALE, MULTI, RC, SL MANUALE |
| GN (numero guida, ISO 100) | GN 42 (75/150 mm ¹) GN 21 (12/24 mm ¹) |
| Sistemi wireless supportati | CMD, ⚡CMD, RCV, X-RCV, RC |

FL-900R

| | |
|-----------------------------|--|
| Modalità di controllo flash | TTL-AUTO, AUTO, MANUALE, FP TTL AUTO, FP MANUALE, MULTI, RC, SL AUTO, SL MANUALE |
| GN (numero guida, ISO 100) | GN 58 (100/200 mm ¹) GN 27 (12/24 mm ¹) |
| Sistemi wireless supportati | RC |

STF-8

| | |
|-----------------------------|------------------------------------|
| Modalità di controllo flash | TTL-AUTO, MANUALE, RC ² |
| GN (numero guida, ISO 100) | GN8.5 |
| Sistemi wireless supportati | RC ² |

FL-LM3

| | |
|-----------------------------|---|
| Modalità di controllo flash | Varia in base alle impostazioni della fotocamera. |
| GN (numero guida, ISO 100) | GN 9.1 (12/24 mm ¹) |
| Sistemi wireless supportati | RC ² |

1 Lunghezza focale massima dell'obiettivo a cui l'unità può fornire copertura flash (le cifre che seguono la barra obliqua sono lunghezze focali equivalenti a formato 35 mm).

2 Funziona solo come comando (trasmettitore).

Fotografia con flash con telecomando wireless

PASMB 

La fotografia flash wireless è disponibile solo con unità flash compatibili che supportano il controllo remoto (RC) wireless. Le unità flash remoto vengono controllate tramite un'unità montata sulla slitta a caldo della fotocamera. Le impostazioni possono essere regolate separatamente per le unità fino ad altri tre gruppi.

La modalità RC deve essere abilitata su entrambe le unità flash principale e remota (P.498).

Configurazione modalità RC

1. Selezionate **[On]** per **[Modalità ⚡ RC]** (P.196) e premete il pulsante **OK**.

- La fotocamera tornerà alla visualizzazione di scatto.
- Sulla schermata appare "RC".



2. Premete il pulsante **OK**.

- Viene visualizzato il pannello di controllo super della modalità RC.



- Il pannello di controllo super LV standard può essere visualizzato premendo il pulsante **INFO**. Il display cambierà ogni volta che premete il pulsante **INFO**.

3. Regolate le impostazioni del flash.

- Evidenziate un elemento usando i pulsanti Δ ∇ \triangleleft \triangleright e ruotate la ghiera anteriore per scegliere le impostazioni.



- Gruppo, modalità di controllo flash
- Compensazione flash
- Intensità del segnale ottico
- Canale
- Modalità flash

| | |
|-------------------------------------|---|
| Raggruppa | Scegliete un gruppo. Le modifiche alle impostazioni si applicano a tutte le unità nel gruppo selezionato. L'unità montata sulla fotocamera funziona come membro del Gruppo A. |
| Modalità di controllo flash | Scegliete una modalità flash. |
| Compensazione flash | Regolate la potenza del flash. Quando è selezionato MANUALE per la modalità flash, è possibile scegliere un valore per la potenza del flash manuale. |
| Intensità del segnale ottico | Scegliete la luminosità dei segnali di controllo ottico emessi dalle unità flash. Scegliete [Alto] se avete posizionato le unità flash vicino alla distanza massima dalla fotocamera. Questa impostazione si applica a tutti i gruppi. |
| Modalità flash/output | Scegliete ⚡ (standard) o FP (super FP). Scegliete super FP per tempi di posa più veloci della velocità di sincronizzazione flash. Questa impostazione si applica a tutti i gruppi. |
| Canale | Scegliete il canale utilizzato per il controllo del flash. Cambiate il canale se vi rendete conto che altre fonti luminose nell'area interferiscono con il controllo remoto del flash. |

4. Impostate l'unità montata sulla fotocamera su **[TTL AUTO]**.

- Le impostazioni di controllo del flash per FL-LM3 possono essere regolate solo utilizzando la fotocamera.

Preparazione del Flash

1. Impostate le unità flash telecomando sulla modalità RC.
 - Accendete le unità flash esterne, premete il pulsante **MODE** e selezionate la modalità RC.
 - Impostate il gruppo da controllare con il flash esterno dedicato e configurate i canali di comunicazione in modo che corrispondano alle impostazioni della fotocamera.
2. Posizionate le unità flash.
 - Posizionate le unità wireless con i sensori remoti di fronte alla fotocamera.
3. Scattate le foto dopo aver verificato che la fotocamera e le unità flash siano cariche.

Intervallo di controllo del flash wireless

L'illustrazione è da intendersi solo come guida. L'intervallo di controllo del flash varia a seconda del tipo di flash montato sulla fotocamera e delle condizioni nell'area circostante.

Intervallo di controllo del flash per unità flash FL-LM3 montate su fotocamera

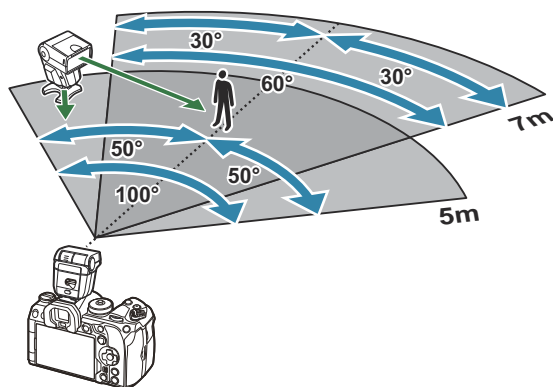

- Si consiglia di non includere più di 3 unità flash in ciascun gruppo.
- La fotografia con flash wireless non è disponibile in modalità antiurto o nella modalità di sincronizzazione lenta della tendina posteriore quando è selezionato un tempo di posa inferiore a 4 s.
- Tempi di attesa superiori a 4 s non possono essere selezionati nelle modalità antiurto e silenzioso.

- I segnali di controllo del flash possono interferire con l'esposizione se il soggetto è troppo vicino alla fotocamera. Questo può essere mitigato riducendo la luminosità del flash della fotocamera, ad esempio utilizzando un diffusore.

Altre unità flash esterne

Le unità flash di terze parti possono essere montate sulla slitta o collegate tramite un cavo di sincronizzazione. Assicuratevi di sostituire il cappuccio sul connettore flash esterno quando non è in uso.

Tenete presente quanto segue quando utilizzate un'unità flash di terza parte montata sulla slitta a caldo della fotocamera:

- L'uso di unità flash obsolete che applicano correnti superiori a circa 250 V al contatto X danneggiano la fotocamera.
- La connessione di unità flash con contatti di segnale non conformi con le nostre specifiche possono danneggiare la fotocamera.
- Selezionate la modalità di scatto **M**, scegliete un tempo di posa che non sia più rapido della velocità di sincronizzazione del flash e impostate **[ISO]** su un valore diverso da **[Auto]**.
- Il controllo del flash può essere eseguito solo manualmente impostando il flash ai valori di sensibilità ISO e di apertura selezionati con la fotocamera. La luminosità del flash può essere regolata tramite sensibilità ISO o diaframma.
- Usate un flash con un angolo di illuminazione adatto all'obiettivo. L'angolo di illuminazione viene di solito espresso con lunghezze focali equivalenti al formato 35 mm.

Accessori principali

Obiettivi convertitori

Gli obiettivi convertitori si collegano all'obiettivo della fotocamera per consentire rapidamente di effettuare fotografia macro o a occhio di pesce. Per informazioni sugli obiettivi utilizzabili, consultate il nostro sito Web.

Oculare (EP-18)

Rimozione

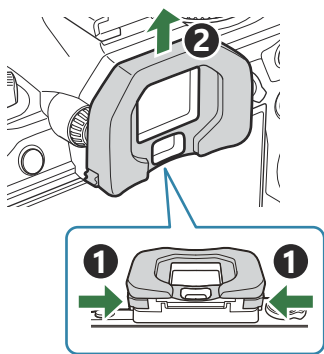

Spingete entrambe le leve verso l'interno e sollevate l'oculare.

Clip per cavo (CC-1) / Proteggi cavo (CP-2)

Quando si collega il cavo USB, l'uso di un proteggicavi e di un fermacavi opzionali aiuta a evitare di danneggiare i connettori e di scollegare il cavo.

1. Fissaggio del proteggi cavo sulla fotocamera.

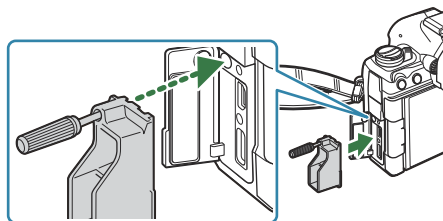

2. Serrate la vite.

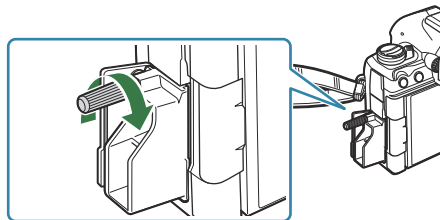

3. Fissate il fermacavo al cavo e attaccate il fermacavo alla tracolla.

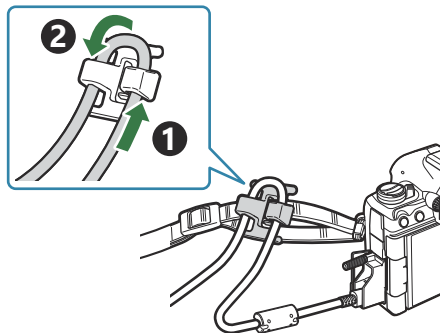

- Il fermacavo viene fissato alla fibbia.

Accessori

Per avere informazioni più aggiornate, visitate il sito nostro Web.

Alimentazione

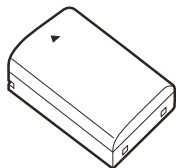

Batteria agli ioni di litio
BLX-1

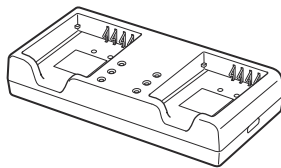

Caricabatterie per batterie agli
ioni di litio
BCX-1

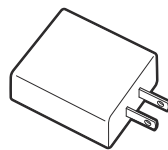

Adattatore USB-AC
F-7AC

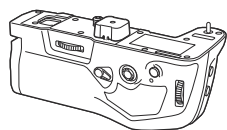

Portabatteria
HLD-10

Mirino

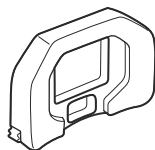

Oculare
EP-18

Telecomando/pulsante

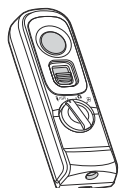

Telecomando
RM-WR1

Clip per cavo/proteggi cavo



Clip per cavo
CC-1

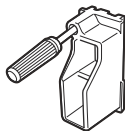

Proteggi cavo
CP-2

Obiettivo

Quattro Terzi Micro, obiettivi per il sistema

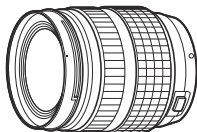

obiettivi per il sistema Quattro Terzi

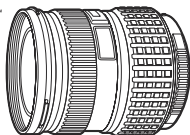

- Per utilizzare gli obiettivi per il sistema Quattro Terzi con questa fotocamera è necessario un adattatore MMF-2 o MMF-3 Quattro Terzi.
- Esistono restrizioni sugli obiettivi che possono essere utilizzati con l'adattatore. Per ulteriori informazioni, visitate il nostro sito Web.



Adattatore Quattro Terzi
MMF-2/MMF-3

Obiettivi convertitori

- **MC-20** (Teleconverter)
- **MC-14** (Teleconverter)
- **FCON-P01** (Convertitore fisheye)
- **MCON-P02** (Convertitore Macro)

Consultate il nostro sito Web per informazioni sugli obiettivi compatibili.

Modalità flash



Flash elettronico
FL-LM3

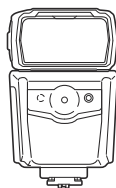

Flash elettronico
FL-900R

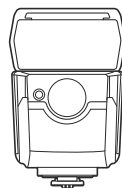

Flash elettronico
FL-700WR

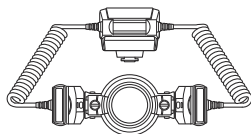

Controller flash
STF-8

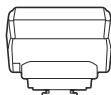

Comando wireless radio
FC-WR

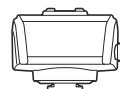

Ricevitore wireless radio
FR-WR

Custodia/tracolla

- Custodia fotocamera
- Tracolla

Cavo di connessione

- Cavo USB
- Cavo HDMI (i cavi HDMI sono disponibili presso fornitori di terze parti).

Scheda di memoria.

- FD
- SDHC
- SDXC

Le schede memoria sono disponibili presso fornitori di terze parti.

Cuffie/microfono

Cuffie e microfoni sono disponibili presso fornitori di terze parti.

Software

Software di gestione e modifica delle foto per computer

OM Workspace

Software di controllo della fotocamera per computer

OM Capture

App per smartphone

OM Image Share

Pulizia e conservazione della fotocamera

Pulizia della fotocamera

Spegnete la fotocamera e rimuovete le batterie prima di procedere alla pulizia.

- Non usate solventi forti, quali benzene o alcool o panni trattati chimicamente sulla fotocamera.

Esterno:

- Pulite delicatamente con un panno morbido. Se la macchina è molto sporca, inumidite leggermente il panno, immergetelo in acqua poco saponata e strizzate bene. Pulite la fotocamera, quindi asciugatela con un panno asciutto. Se avete usato la fotocamera in spiaggia, usate un panno inumidito solo con acqua e ben strizzato.

Monitor:

- Pulite delicatamente con un panno morbido.

Obiettivo:

- Soffiate via la polvere dall'obiettivo con un soffiatore (disponibile in commercio). Pulite delicatamente l'obiettivo con un panno per lenti.

Storage

- Quando non utilizzate la fotocamera per un periodo prolungato, rimuovete la batteria e la scheda. Conservatela in un luogo fresco, asciutto e ben ventilato.
- Inserite periodicamente la batteria e controllate le funzioni della fotocamera.
- Rimuovete polvere e altro materiale estraneo dai tappi del corpo macchina e posteriore prima di applicarli.
- Applicare il tappo corpo macchina sulla fotocamera per evitare che vi entri della polvere quando l'obiettivo non è inserito. Verificate di ricollocare i tappi anteriore e posteriore dell'obiettivo prima di metterlo da parte.
- Pulite la fotocamera dopo l'uso.
- Non conservate la fotocamera vicino a insetticidi.
- Evitate di conservare la fotocamera in luoghi in cui vengono trattate sostanze chimiche, in modo da proteggerla dalla corrosione.
- Se l'obiettivo non viene pulito si può avere formazione di muffa.

- Controllate ogni parte della fotocamera prima di usarla, se è rimasta inattiva per un lungo periodo. Prima di scattare fotografie importanti, ad esempio in occasione di viaggi oltreoceano, accertatevi del corretto funzionamento della fotocamera facendo degli scatti di prova.

Ispezione e pulizia del sensore immagini

Questa fotocamera dispone di una funzione che ostacola l'accumulo di polvere sul sensore e che rimuove polvere e sporco dalla sua superficie per mezzo di vibrazioni a ultrasuoni. La funzione di rimozione della polvere viene attivata automaticamente all'accensione della fotocamera. La funzione di rimozione della polvere viene eseguita contemporaneamente a quella di pixel mapping, che controlla il sensore e i circuiti di elaborazione delle immagini. Poiché la rimozione della polvere viene attivata ogni volta che la fotocamera viene accesa, questa dovrebbe essere mantenuta in posizione verticale per fare in modo che il meccanismo sia efficace.

Mapping pixel - Controllo delle funzioni di elaborazione delle immagini

Eseguite un controllo simultaneo sia del sensore di immagine che delle funzioni di elaborazione dell'immagine. Per risultati ottimali, terminate le riprese e la riproduzione e attendete almeno un minuto prima di procedere.

1. Selezionate **[Mapp. pixel]** (P437).
 2. Selezionate **[Si]** e premete il pulsante **OK**.
 - Mentre la funzione Mapp. pixel è attiva, appare la barra **[Occup.]**. Una volta terminato, il menu viene ripristinato.
- Se durante l'operazione spegnete accidentalmente la fotocamera, riprendete dal Passo 1.

Informazioni e suggerimenti

La fotocamera non si accende nemmeno quando la batteria è inserita

La batteria non è completamente carica

- Caricate la batteria con un caricabatterie o un adattatore USB-AC.

La batteria non funziona al momento a causa del freddo

- La carica della batteria diminuisce a basse temperature. Rimuovete la batteria e scaldatela mettendola in tasca per un po'.

Viene visualizzata una finestra di dialogo che chiede di scegliere una lingua



- La finestra viene visualizzata nelle seguenti situazioni.
 - La fotocamera viene accesa per la prima volta.
 - Non avete scelto nessuna lingua.



Per informazioni su come scegliere una lingua, vedete ["Configurazione iniziale"](#) (P.41).

La fotocamera non scatta fotografie quando il pulsante di scatto viene premuto

La fotocamera si è spenta automaticamente

- Se è selezionato **[On]** per **[Modalità riposo rapida]**, la fotocamera avvia la modalità di riposo e non viene eseguita alcuna operazione per il periodo selezionato. Per uscire dalla modalità di riposo, premete a metà il pulsante di scatto.  **[Modalità riposo rapida]** (P.431)
- La fotocamera attiva automaticamente la modalità di riposo per ridurre il consumo della batteria se non eseguite alcuna operazione per un determinato periodo di tempo.  **[Riposo]** (P.429)
- Se non eseguite alcuna operazione per un determinato periodo dopo l'attivazione della modalità di riposo, la fotocamera si spegne automaticamente.  **[Spegnimento auto.]** (P.430)

Il flash si sta ricaricando

- Sul monitor, l'indicatore  lampeggia mentre la ricarica è in corso. Attendete che smetta di lampeggiare, quindi premete il pulsante di scatto.

Impossibile mettere a fuoco

- La fotocamera non è in grado di mettere a fuoco soggetti troppo vicini o non adatti alla messa a fuoco automatica (l'indicatore di conferma AF lampeggia nel monitor). Aumentate la distanza dal soggetto o mettete a fuoco su un oggetto a elevato contrasto alla stessa distanza dalla fotocamera del soggetto principale, componete la fotografia e scattate.

Soggetti di difficile messa a fuoco

La messa a fuoco automatica può essere difficile nelle seguenti situazioni.

- L'indicatore di conferma AF lampeggia.

La fotocamera non è in grado di mettere a fuoco gli elementi seguenti.

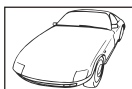

Soggetti con basso indice di contrasto



Luce eccessivamente brillante al centro del fotogramma

- L'indicatore di conferma AF si illumina ma il soggetto non è a fuoco.



Soggetti a diverse distanze

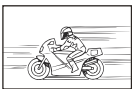

Soggetto in rapido movimento



I soggetti non sono all'interno dell'Area AF

Riduzione del disturbo attivata

- Quando si riprendono scene notturne, i tempi di posa sono più lenti e le immagini presentano un rumore di fondo. La fotocamera attiva il processo di riduzione del disturbo dopo aver scattato a tempi di posa bassi; durante questo processo non è possibile effettuare riprese. Potete impostare **[Rid rumore]** su **[Spento]**.  **[Rid rumore]** (P.185)

Il numero di crocini AF è ridotto

- Le dimensioni e il numero dei crocini AF disponibili variano a seconda delle impostazioni del gruppo (P.113) e delle opzioni scelte per **[Teleconverter digitale]** (P.273) e **[Aspetto]** (P.231) (P.201) e **[Stabilizz img]** (P.216).

La data e l'ora non sono state impostate

La fotocamera viene usata con le impostazioni predefinite al momento dell'acquisto

- Data e ora della fotocamera non sono impostate all'acquisto. Impostate la data e l'ora prima di usare la fotocamera.  ["Installazione iniziale" \(P.41\)](#)

Le batterie sono state rimosse dalla fotocamera

- Se lasciate la fotocamera senza batterie per circa 1 giorno, i valori di data e ora torneranno all'impostazione predefinita (misurazioni in-house). Le impostazioni saranno cancellate più rapidamente se le batterie erano state inserite nella fotocamera solo per breve tempo prima di essere rimosse. Prima di scattare fotografie importanti, controllate che le impostazioni della data/ora siano corrette.

Le funzioni impostate vengono ripristinate ai valori predefiniti

- Le impostazioni modificate nelle modalità personalizzate (**C-C4**) vengono ripristinate ai valori predefiniti quando si ruota il selettore di modalità su un'altra impostazione o si spegne la fotocamera. Se è selezionato **[Blocca]** per **[Imp salv]** quando si seleziona una modalità personalizzata, le modifiche alle impostazioni vengono salvate automaticamente nella modalità selezionata.  ["Salvare le modifiche apportate alle impostazioni mentre si è in modalità personalizzata" \(P.81\)](#)

Le immagini appaiono "sbiadite"

- Può accadere quando la fotografia viene scattata in condizioni di scarsa illuminazione o in controluce. Questo è dovuto a fenomeni chiamati flare (stelline, rombi, cerchietti di luce bianca) e ghost (immagini parassite, sovrapposizioni di piccole porzioni di immagini, spostate rispetto ad altre). Considerate una composizione in cui nell'immagine non è inserita una sorgente luminosa intensa. I flare si possono manifestare anche quando la sorgente luminosa non è presente nell'immagine. Usate un paraluce per riparare l'obiettivo dalla sorgente luminosa. Se il paraluce non ha effetto, usate le mani per proteggere l'obiettivo dalla luce.

Nella fotografia scattata, appaiono dei puntini chiari sul soggetto

- Ciò potrebbe essere dovuto a pixel difettosi sul sensore immagine. Eseguite **[Mapp. pixel]**. Se il problema persiste, ripetete pixel mapping alcune volte.  ["Pixel mapping - Controllo delle funzioni di elaborazione delle immagini"](#) (P.512)

Funzioni che non possono essere selezionate dai menu

- Quando si apre il menu, le voci che non possono essere impostate sono visualizzate in grigio. Premendo il tasto **OK** mentre è evidenziata una voce disattivata, verrà visualizzato il motivo per cui non può essere configurata. Fate riferimento alle istruzioni sullo schermo e controllate le impostazioni.  ["Voci visualizzate in grigio"](#) (P.105)

Funzioni che non possono essere impostate dal pannello di controllo super

- Alcune funzioni potrebbero non essere disponibili a seconda delle impostazioni di scatto correnti. Controllate se la stessa funzione è visualizzata in grigio nei menu ().

Il soggetto appare distorto

- Le seguenti funzioni utilizzano un otturatore elettronico:
 - Registrazione video (P.82) / Modalità Silenzioso (P.210) / Ripresa Pro Capture (P.212) / Scatto alta risoluzione (P.252) / Bracketing di messa a fuoco (P.292) / Stack messa a fuoco (P.263) / Ripresa Live ND (P.256) / Ripresa Live GND (P.259) / HDR (P.267)

Questo potrebbe causare distorsione se il soggetto è in rapido movimento o se la fotocamera viene spostata all'improvviso. Evitate di muovere la fotocamera in maniera improvvisa durante la ripresa o utilizzate uno scatto in sequenza standard.

Nelle fotografie appaiono delle righe

- Le seguenti funzioni utilizzano un otturatore elettronico che potrebbe determinare la presenza di righe a causa dello sfarfallio o di altri fenomeni associati all'illuminazione a LED o fluorescente:
 - Registrazione video (P.82) / Modalità Silenzioso (P.210) / Ripresa Pro Capture (P.212) / Scatto alta risoluzione (P.252) / Bracketing di messa a fuoco (P.292) / Stack messa a fuoco (P.263) / Ripresa Live ND (P.256) / Ripresa Live GND (P.259) / HDR (P.267)

Il tremolio può essere ridotto scegliendo tempi di posa più lenti. Potete anche ridurre lo sfarfallio utilizzando la scansione tremolio.  [\[📷Controllo sfarfallio\] \(P.167\)](#), [\[📺Controllo sfarfallio\] \(P.167\)](#)

Viene visualizzato solo il soggetto, senza alcuna informazione

- Il display è passato a "Solo immagine". Premete il pulsante **INFO** e passate a un'altra modalità display.  ["Visualizzazione delle informazioni" \(P.50\)](#)

La modalità di messa a fuoco non può essere commutata da MF (focus manuale)

- L'obiettivo che state usando potrebbe essere dotato del meccanismo MF clutch. In questo caso, viene selezionato Focus manuale quando Direx. MF viene fatto scorrere sul lato del corpo macchina. Controllate l'obiettivo.  ["Obiettivi MF clutch" \(P.493\)](#)







Il monitor non visualizza nessuna informazione

- Quando si avvicina qualcosa al mirino, ad esempio il viso, la mano o la cinghia, il monitor si spegne e il mirino si accende.  ["Commutazione tra display" \(P.48\)](#)

Codici di errore

| Indicazione monitor | Possibile causa/azione correttiva |
|--|---|
|  No Scheda | La scheda non è inserita, o non è riconosciuta. Inserite una scheda. O reinserte la scheda in maniera appropriata. |
|  1 Errore scheda | La scheda di memoria nello slot 1 presenta dei problemi. Rimuovete e reinserte la scheda di memoria. Se ciò non risolve il problema, formattate la scheda. Se la formattazione non riesce, la scheda non può essere utilizzata. |
|  2 Errore scheda | La scheda di memoria nello slot 2 presenta dei problemi. Rimuovete e reinserte la scheda di memoria. Se ciò non risolve il problema, formattate la scheda. Se la formattazione non riesce, la scheda non può essere utilizzata. |
|  1 Protezione scrittura | La scheda di memoria nello slot 1 è protetta da scrittura ("bloccata"). L'interruttore di protezione da scrittura della scheda di memoria è posizionato su "BLOCCO". Spostate il pulsante nella posizione di sblocco (P.34). |
|  2 Protezione scrittura | La scheda di memoria nello slot 2 è protetta da scrittura ("bloccata"). L'interruttore di protezione da scrittura della scheda di memoria è posizionato su "BLOCCO". Spostate il pulsante nella posizione di sblocco (P.34). |
|  1 Scheda piena | Scatto disabilitato; la scheda di memoria nello slot 1 è piena. Inserite un'altra memoria o eliminate le immagini. Prima di eliminare le immagini, assicuratevi che quelle che volete conservare siano state copiate su un computer. Scegliete un'opzione diversa in [📷 Impostazioni Slot per scheda] (P.406) . |

| Indicazione monitor | Possibile causa/azione correttiva |
|--|--|
|  ② Scheda piena | <p>Scatto disabilitato; la scheda di memoria nello slot 2 è piena.</p> <p>Inserite un'altra memoria o eliminate le immagini. Prima di eliminare le immagini, assicuratevi che quelle che volete conservare siano state copiate su un computer. Scegliete un'opzione diversa in [ Impostazioni Slot per scheda] (P.406).</p> |
|  ① Scheda piena | <p>Lo spazio sulla scheda di memoria non è sufficiente per registrare altre immagini.</p> <p>Inserite un'altra memoria o eliminate le immagini. Prima di eliminare le immagini, assicuratevi che quelle che volete conservare siano state copiate su un computer. Scegliete un'opzione diversa in [ Impostazioni Slot per scheda] (P.406).</p> |
|  ② Scheda piena | <p>Lo spazio sulla scheda di memoria non è sufficiente per registrare altre immagini.</p> <p>Inserite un'altra memoria o eliminate le immagini. Prima di eliminare le immagini, assicuratevi che quelle che volete conservare siano state copiate su un computer. Scegliete un'opzione diversa in [ Impostazioni Slot per scheda] (P.406).</p> |
|  ① No immagine | <p>Riproduzione non disponibile; la scheda di memoria nello slot 1 non contiene immagini.</p> <p>La scheda di memoria selezionate non contiene immagini. Scattate delle foto prima di scegliere la modalità di riproduzione.</p> |
|  ② No immagine | <p>Riproduzione non disponibile; la scheda di memoria nello slot 2 non contiene immagini.</p> <p>La scheda di memoria selezionate non contiene immagini. Scattate delle foto prima di scegliere la modalità di riproduzione.</p> |
|  ① Errore fotografia | <p>Il file selezionato è danneggiato e non può essere riprodotto, oppure il formato dell'immagine non è supportato dalla fotocamera.</p> <p>Visualizzate l'immagine usando un software per immagini o programma simile.</p> |
|  ② Errore fotografia | <p>Se l'immagine non può essere visualizzata su un computer, il file potrebbe essere corrotto.</p> |

| Indicazione monitor | Possibile causa/azione correttiva |
|--|--|
|  <p>① Img non modificabile</p> | <p>Le funzioni di ritocco della fotocamera non possono essere applicate alle immagini registrate con altri dispositivi.</p> |
|  <p>② Img non modificabile</p> | <p>Modificate l'immagine su un computer o un altro dispositivo.</p> |
| <p>A/M/G</p> | <p>L'orologio non è impostato. Impostate l'orologio (P.434).</p> |
|  <p>Heat</p> | <p>La temperatura interna della fotocamera è aumentata a causa degli scatti in sequenza. Spegnete la fotocamera e attendete che la temperatura interna scenda.</p> |
|  <p>La temperatura interna della fotocamera è troppo alta. Prima di usare la fotocamera, è necessario attendere che si raffreddi.</p> | <p>La temperatura interna della fotocamera è aumentata a causa degli scatti in sequenza. Attendete lo spegnimento automatico della fotocamera. Prima di riprendere le operazioni, attendete che la temperatura interna della fotocamera diminuisca.</p> |
|  <p>Batt. Scarica</p> | <p>La batteria è scarica. Caricate la batteria.</p> |
|  <p>Non Connesso</p> | <p>La fotocamera non è collegata correttamente a un computer, un display HDMI o a un altro dispositivo. Ricollegate la fotocamera.</p> |

| Indicazione monitor | Possibile causa/azione correttiva |
|---|---|
| L'obiettivo è bloccato. Prego estrarre l'obiettivo. | L'obiettivo retraibile rimane retratto. Aprite l'obiettivo. |
| Controllare lo stato di un obiettivo. | Si è verificata un'anomalia tra fotocamera e obiettivo. Spegnete la fotocamera, controllate la connessione con l'obiettivo e riaccendetela. |

Specifiche tecniche

Fotocamera

| Tipo prodotto | |
|---|--|
| Tipo prodotto | Fotocamera digitale con obiettivo intercambiabile Quattro Terzi Micro Standard |
| Obiettivo | Obiettivo M.ZUIKO DIGITAL, sistema Micro Quattro Terzi |
| Supporto obiettivo | Standard Quattro Terzi Micro |
| Lungh focale equivalente su macchina fotografica a pellicola da 35 mm | Circa due volte la lunghezza focale dell'obiettivo |
| Sensore di immagine | |
| Tipo prodotto | Sensore Live MOS 4/3" |
| N. totale di pixel | Circa 22,93 milioni di pixel |
| N. di pixel effettivi | Circa 20,37 milioni di pixel |
| Dimensione schermo | 17,4 mm (H) × 13,0 mm (V) |
| Rapporto di aspetto | 1,33" (4:3) |
| Mirino | |
| Tipo | Mirino elettronico con sensore oculare |
| N. di pixel | Circa 5,76 milioni di punti |
| Ingrandimento | 100% |
| Punto oculare | Circa 21 mm (-1 m^{-1}) |

| Live view | |
|----------------------------------|--|
| Sensore | Usa il sensore Live MOS |
| Ingrandimento | 100% |
| Monitor | |
| Tipo prodotto | LCD a colori TFT da 3.0", angolo variabile, schermo tattile |
| N. totale di pixel | Circa 1,62 milioni di punti (formato 3:2) |
| Tempo | |
| Tipo prodotto | Otturatore sul piano focale computerizzato |
| Tempo di posa | 1/8000 – 60 sec., fotografia posa B, posa T |
| Velocità sincronizzazione flash | 1/250 s o inferiore |
| Auto Focus | |
| Tipo prodotto | Hi-Speed Imager AF |
| Punti di messa a fuoco | 1053 punti |
| Selezione punto di messa a fuoco | Auto, Opzionale |
| Controllo esposizione | |
| Sistema di esposizione | Sistema di esposizione TTL (esposizione imager) Esposizione digitale ESP/Esposizione a preferenza centrale/ Misurazione Spot |
| Gamma misurata | Da -2 a 20 EV (obiettivo f/2.8, equivalente ISO 100) |
| Modalità di scatto | P : AE programma (variazione di programma disponibile); A : AE Priorità diaframma; S : AE Priorità otturatore; M : Manuale; B : Bulb (Bulb, Ora e Composita); C – C4 : Mod. personaliz.;  : Video |
| ISO | L80; L100; 200 – 102400 in incrementi di 1/3 o 1 EV |

| | |
|---------------------------------|---|
| Comp. Esp. | ±5,0 EV (1/3, 1/2, 1 passo EV) |
| Bilanciamento del bianco | |
| Impostazione modalità | Bilanc. bianco predefinito/automatico (7 impostazioni)/Bilanc. bianco personalizzato/Bilanciamento bianco one touch (la fotocamera può memorizzare fino a 4 impostazioni) |
| Registrazione | |
| Memoria | SD, SDHC e SDXC Compatibile UHS- II |
| Sistema di registrazione | Registrazione digitale, JPEG (DCF2.0), dati RAW |
| Standard compatibile | Exif 2.31, Digital Print Order Format (DPOF) |
| Audio con immagini | Formato Wave |
| Modalità di registrazione video | MOV (H.264/MPEG-4 AVC, H.265/HEVC) |
| Audio | PCM lineare stereo, 16 bit, frequenza di campionamento 48 kHz (formato onda) PCM lineare stereo, 24 bit, frequenza di campionamento 96 kHz (formato onda) |
| Riproduzione | |
| Formato di visualizzazione | Riproduzione singolo fotogramma/Riproduzione dettaglio/Vista indice/Vista calendario |
| Drive | |
| Modalità Drive | Fotogramma singolo, in sequenza, antiurto, silenziosa, Pro Capture, autoscatto |
| Scatto in sequenza | Fino a 10 fps (📷) Fino a 20 fps (♥📷/ProCap) Fino a 50 fps (♥📷SH2/ProCap SH2) Fino a 120 fps (♥📷SH1/ProCap SH1) |
| Autoscatto | 12 sec.; 2 sec.; personalizzato |

| | |
|--|---|
| Funzione di risparmio energetico | Passa alla modalità risparmio: 1 minuto, Power OFF: 4 ore (questa funzione può essere personalizzata). |
| Flash esterno | |
| Modalità di controllo flash | TTL-AUTO (modalità pre-flash TTL)/MANUAL |
| Sincro X | 1/250 s o inferiore |
| LAN wireless | |
| Standard compatibile | IEEE 802.11a/b/g/n/ac * * Si noti che le fotocamere sono state sviluppate in conformità agli standard dei vari Paesi. |
| Bluetooth® | |
| Standard compatibile | Bluetooth Versione 4.2 BLE |
| Gamma di frequenza (frequenza mediana) | 2402 - 2480 MHz |
| Connettore esterno | |
| | USB (Tipo C); microconnettore HDMI (tipo D); flash esterno; cavo remoto (mini-jack ø2.5 mm); jack microfono (mini-jack stereo ø3.5 mm); jack cuffie (mini-jack stereo ø3.5 mm); DC-IN |
| Alimentazione | |
| Coperchio | Batteria agli ioni di litio x1 |
| Dimensioni/peso | |
| Dimensioni | Circa 134,8 mm (L) × 91,6 mm (A) × 72,7 mm (P) (escluse le parti sporgenti) |
| Peso | Circa 599 g (comprese batteria e scheda di memoria) |

Ambiente operativo

| | |
|----------------------|---|
| Temperatura | -10 °C – 40 °C (utilizzo)/ -20 °C – 60 °C (conservazione) |
| Umidità | 30% – 90% (utilizzo)/10% – 90% (conservazione) |
| Resistenza all'acqua | Standard IEC pubblicazione 60529 IPX3 (si applica se la fotocamera viene utilizzata con i nostri obiettivi impermeabili IPX3) |

Batteria agli ioni di litio

| | |
|---------------------------------|---|
| N. MODELLO | BLX-1 |
| Tipo | Batteria ricaricabile agli ioni di litio |
| Tensione nominale | DC7.2V |
| Capacità nominale | 2280mAh |
| N. di cicli di carica e scarica | Circa 500 volte (varia con le condizioni d'uso) |
| Temperatura dell'ambiente | 0 °C – 40 °C (ricarica) |
| Dimensioni | Circa 40 mm (L) × 22 mm (A) × 55 mm (P) |
| Peso | Circa 86 g |

Adattatore USB-AC

| | |
|-----------------------------|---|
| N. MODELLO | F-7AC-1/F-7AC-2 |
| Alimentazione nominale | 100-240 V CA, 50-60 Hz |
| Tensione nominale in uscita | DC 5V, 3 A DC 9V, 3 A |
| Temperatura dell'ambiente | 0 °C – 40 °C (utilizzo)/ -20 °C – 60 °C (conservazione) |

- L'aspetto e le specifiche di questo prodotto sono soggette a modifica senza preavviso o obbligo alcuno da parte del produttore.
- Visitate il nostro sito web per le specifiche tecniche più recenti.

HDMI, il logo HDMI e High-Definition Multimedia Interface sono marchi o marchi registrati di HDMI Licensing Administrator, Inc. negli Stati Uniti e in altri Paesi.



Impostazioni predefinite

Impostazioni predefinite

Pannello di controllo super/super LV (P.529)

Scheda  (P.534)

Scheda  (P.542)

Scheda AF (P.547)

Scheda  (P.553)

Scheda  (P.557)

Scheda  (P.559)

Scheda  (P.567)

Pannello di controllo super/super LV











*1: Può essere aggiunto a **[Assegna]**.

*2: È possibile ripristinare le impostazioni predefinite selezionando **[Inizializza tutte le impostazioni]**.











*3: È possibile ripristinare le impostazioni predefinite selezionando **[Ripristina impostazioni di scatto]**.

Modalità di scatto: P, A, S, M, B













| Ruolo | Ruolo predefinito | *1 | *2 | *3 | |
|--|--|------------|----|----|---|
| Modalità di scatto | P | — | — | — | |
| Tempo di posa | 1/250 s (se impostato su S/M), Bulb (se impostato su B) | ✓ | ✓ | ✓ | |
| Valore dell'apertura | F5.6 | ✓ | ✓ | ✓ | |
|  ISO | ISO Auto | ✓ | ✓ | ✓ | |
|  Modal. target AF | [#] Piccolo | ✓ | ✓ | ✓ | |
| Comp. esposizione / <input checked="" type="checkbox"/> | | | | | |
| <input type="checkbox"/> | Comp. esposizione | ±0,0 | ✓ | ✓ | ✓ |
| <input checked="" type="checkbox"/> | | Tutto ±0.0 | ✓ | ✓ | ✓ |
| Wi-Fi/Bluetooth | — | — | — | — | |
|  Modalità foto | 3 Naturale | ✓ | ✓ | ✓ | |
|  Bilanc. bianco | WB Auto | ✓ | ✓ | ✓ | |
|  Kelvin | 5400K (con [camera icon] Bilanc. bianco impostato su [CWB]) | ✓ | ✓ | — | |
|  Funzione pulsante | — | ✓ | ✓ | — | |
|  Modalità AF | S-AF | ✓ | ✓ | ✓ | |

| Ruolo | Ruolo predefinito | *1 | *2 | *3 |
|--|--|----|----|----|
| Rilevamento soggetto |  Spento | ✓ | ✓ | — |
| Modalità flash |  | ✓ | ✓ | ✓ |
| Comp. espos. flash | ±0,0 | ✓ | ✓ | ✓ |
| Valore Manuale |  Completo (Quando il flash è impostato su [ Manuale]) | ✓ | ✓ | ✓ |
| Drive  /🔒 |  | ✓ | ✓ | ✓ |
| Esposizione |  | ✓ | ✓ | ✓ |
| Aspetto | 4:3 | ✓ | ✓ | ✓ |
|  Stabilizz img | S-IS Auto | ✓ | ✓ | ✓ |
|  Impostazioni slot per scheda | Standard | ✓ | ✓ | — |
|    |  F (con Scatto alta risoluzione impostato su:  F+RAW) | ✓ | ✓ | ✓ |
|    |  F (con Scatto alta risoluzione impostato su:  F+RAW) | ✓ | ✓ | ✓ |
|   |  60p L-8 | ✓ | ✓ | ✓ |

Modalità di scatto: (Video)

| Ruolo | Ruolo predefinito | *1 | *2 | *3 | |
|--|--|------------|----|----|---|
| Modalità  | P | — | ✓ | — | |
| Tempo di posa | 1/250 s | — | ✓ | ✓ | |
| Valore dell'apertura | F5.6 | — | ✓ | ✓ | |
|  ISO | ISO Auto | — | ✓ | ✓ | |
|  Modal. target AF | [] Medio | — | ✓ | ✓ | |
| Comp. esposizione /  | | | | | |
| | Comp. esposizione | ±0,0 | ✓ | ✓ | ✓ |
| |  | Tutto ±0.0 | ✓ | ✓ | ✓ |
| Wi-Fi/Bluetooth | — | — | — | — | |
|  Modalità foto |  3 Naturale | ✓ | ✓ | ✓ | |
|  Bilanc. bianco | WB Auto | — | ✓ | ✓ | |
|  Kelvin | 5400K (con [ Bilanc. bianco] impostato su [CWB]) | — | ✓ | — | |
|  Funzione pulsante | — | — | ✓ | — | |
|  Modalità AF | C-AF | ✓ | ✓ | ✓ | |
| Rilevamento soggetto |  Spento | ✓ | ✓ | — | |
|  Stabilizz img | M-IS1 | — | ✓ | ✓ | |
|   | 4K 60p L-8 | ✓ | ✓ | ✓ | |
| Livello registrazione suono | ±0 | — | ✓ | — | |
| Volume cuffie | 8 | — | ✓ | — | |

Modalità di scatto: Modalità RC

| Ruolo | Ruolo predefinito | *1 | *2 | *3 | |
|---|--|------------|----|----|---|
| Modalità di scatto | P | — | — | — | |
| Tempo di posa | 1/250 s (se impostato su S/M), Bulb (se impostato su B) | ✓ | ✓ | ✓ | |
| Valore dell'apertura | F5.6 | ✓ | ✓ | ✓ | |
|  ISO | ISO Auto | ✓ | ✓ | ✓ | |
|  Modal. target AF | [] Piccolo | ✓ | ✓ | ✓ | |
| Comp. esposizione /  | | | | | |
| | Comp. esposizione | ±0,0 | ✓ | ✓ | ✓ |
| |  | Tutto ±0.0 | ✓ | ✓ | ✓ |
| Wi-Fi/Bluetooth | — | — | — | — | |
|  Modalità foto |  Naturale | ✓ | ✓ | ✓ | |
|  Bilanc. bianco | WB Auto | ✓ | ✓ | ✓ | |
|  Kelvin | 5400K (con [ Bilanc. bianco] impostato su [CWB]) | ✓ | ✓ | — | |
|  Funzione pulsante | — | ✓ | ✓ | — | |
| Modalità A | TTL | ✓ | ✓ | ✓ | |
| Modalità B | Spento | ✓ | ✓ | ✓ | |
| Modalità C | Spento | ✓ | ✓ | ✓ | |
| Compensazione flash | ±0 (se impostato su TTL/Auto) | ✓ | ✓ | ✓ | |
| Potenza flash | 1/1 (in modalità Manuale) | ✓ | ✓ | ✓ | |
| Modalità flash |  | ✓ | ✓ | ✓ | |

| Ruolo | Ruolo predefinito | *1 | *2 | *3 |
|--------------------------------|-------------------|----|----|----|
| ⚡/FP | ⚡ (Normale) | ✓ | ✓ | ✓ |
| 🔊 Intensità del segnale ottico | Bassa | ✓ | ✓ | ✓ |
| Canale | Ch1 | ✓ | ✓ | ✓ |

*1: Può essere aggiunto a **[Assegna]**.

*2: È possibile ripristinare le impostazioni predefinite selezionando **[Inizializza tutte le impostazioni]**.







*3: È possibile ripristinare le impostazioni predefinite selezionando **[Ripristina impostazioni di scatto]**.

1. Impost. base/Qualità immagine



| Ruolo | Ruolo predefinito | *1 | *2 | *3 |
|-------|-------------------|----|----|----|
|-------|-------------------|----|----|----|

Mod. personaliz.

| | | | | | |
|----|--------------------|---|---|---|---|
| C1 | Richiama | — | — | — | — |
| | Assegna | Modalità di scatto: P Qualità dell'immagine: L F+RAW | — | — | — |
| | Salva impostazioni | Ripristina | — | ✓ | — |
| C2 | Richiama | — | — | — | — |
| | Assegna | Modalità di scatto: P Qualità dell'immagine: L F+RAW | — | — | — |
| | Salva impostazioni | Ripristina | — | ✓ | — |
| C3 | Richiama | — | — | — | — |
| | Assegna | Modalità di scatto: P Qualità dell'immagine: L F+RAW | — | — | — |
| | Salva impostazioni | Ripristina | — | ✓ | — |
| C4 | Richiama | — | — | — | — |
| | Assegna | Modalità di scatto: P Qualità dell'immagine: L F+RAW | — | — | — |
| | Salva impostazioni | Ripristina | — | ✓ | — |

| Ruolo | Ruolo predefinito | *1 | *2 | *3 |
|---|--|----|----|----|
|  | L F | ✓ | ✓ | ✓ |
|  Impost. dettagli | | | | |
|  -1 | Num. pixel: L Compressione: SF | ✓ | ✓ | — |
|  -2 | Num. pixel: L Compressione: F | ✓ | ✓ | — |
|  -3 | Num. pixel: L Compressione: N | ✓ | ✓ | — |
|  -4 | Num. pixel: M1 Compressione: N | ✓ | ✓ | — |
| Aspetto img | 4:3 | ✓ | ✓ | ✓ |
| Revisione immagine | Spento | ✓ | ✓ | — |
| Comp. vign. | Spento | ✓ | ✓ | ✓ |

2. Modalità foto/Bilanc. bianco

| Ruolo | Ruolo predefinito | *1 | *2 | *3 | |
|---|---|----|----|----|---|
|  Modalità foto |  3 Naturale | ✓ | ✓ | ✓ | |
|  Impostazioni Modalità foto | Tutte le voci: ✓ | ✓ | ✓ | — | |
|  Bilanc. bianco | WB Auto | ✓ | ✓ | ✓ | |
|  Tutto  | | | | | |
| | A-B | 0 | ✓ | ✓ | — |
| | G-M | 0 | ✓ | ✓ | — |
|   AUTO Conserva colore caldo | On | ✓ | ✓ | ✓ | |

| Ruolo | Ruolo predefinito | *1 | *2 | *3 |
|-----------|-------------------|----|----|----|
| +WB | Spento | ✓ | ✓ | — |
| Sp.colore | sRGB | ✓ | ✓ | ✓ |

3. ISO/Riduzione rumore

| Ruolo | Ruolo predefinito | *1 | *2 | *3 | |
|------------------------|-------------------|-------|----|----|---|
| ISO-A Max/Default | | | | | |
| | Limite massimo | 25600 | ✓ | ✓ | ✓ |
| | Default | 200 | ✓ | ✓ | ✓ |
| ISO-A Min S/S | Auto | ✓ | ✓ | ✓ | |
| ISO Auto | P/A/S/M | ✓ | ✓ | — | |
| Passo ISO | 1/3EV | ✓ | ✓ | ✓ | |
| Filtro rumore | Standard | ✓ | ✓ | ✓ | |
| Elaborazione ISO bassa | Prior. Drive | ✓ | ✓ | ✓ | |
| Riduzione disturbi | Auto | ✓ | ✓ | ✓ | |

4. Esposiz.

| Ruolo | Ruolo predefinito | *1 | *2 | *3 |
|----------------------|-------------------|----|----|----|
| Controllo sfarfallio | Spento | ✓ | ✓ | ✓ |
| Passo EV | 1/3EV | ✓ | ✓ | ✓ |
| Shift esposizione | | | | |

| Ruolo | | Ruolo predefinito | *1 | *2 | *3 |
|-------|--|-------------------|----|----|----|
| | | ±0 | ✓ | ✓ | — |
| | | ±0 | ✓ | ✓ | — |
| | | ±0 | ✓ | ✓ | — |

5. Esposizione

| Ruolo | | Ruolo predefinito | *1 | *2 | *3 |
|--------------------------------|--|-------------------|----|----|----|
| Esposizione | | | ✓ | ✓ | ✓ |
| Esposizione durante AEL | | Auto | ✓ | ✓ | ✓ |
| AEL Ripristino aut. | | No | ✓ | ✓ | ✓ |
| AEL con a metà | | Solo S-AF | ✓ | ✓ | ✓ |
| Esposizione durante | | Sì | ✓ | ✓ | ✓ |
| Esposizione spot | | Tutte le voci: ✓ | ✓ | ✓ | ✓ |

6. Flash



| Ruolo | | Ruolo predefinito | *1 | *2 | *3 |
|-----------------------------|--|-------------------|----|----|----|
| Modalità RC | | Spento | ✓ | ✓ | ✓ |
| X-Sync. | | 1/250sec | ✓ | ✓ | ✓ |
| Limite lento | | 1/60sec | ✓ | ✓ | ✓ |
| + | | Spento | ✓ | ✓ | ✓ |
| Misur. flash bilanciato | | Spento | ✓ | ✓ | ✓ |
| Impostazioni modalità flash | | | | | |

| Ruolo | Ruolo predefinito | *1 | *2 | *3 |
|-----------------------|-------------------|----|----|----|
| Riduzione occhi rossi | No | ✓ | ✓ | ✓ |
| Impostazioni sincro | Prima tendina | ✓ | ✓ | ✓ |

7. Modalità Drive

| Ruolo | Ruolo predefinito | *1 | *2 | *3 |
|---|--------------------------|----|----|----|
| Drive  | <input type="checkbox"/> | ✓ | ✓ | ✓ |
| Ripresa anti-sfarfallio | Spento | ✓ | ✓ | ✓ |





Impost. scatto in sequenza

| | | | | |
|---|--------|---|---|---|
|  | ✓ | ✓ | ✓ | — |
| Fps max | 10fps | ✓ | ✓ | ✓ |
| Limitatore frame | Spento | ✓ | ✓ | ✓ |
|  | ✓ | ✓ | ✓ | — |
| Fps max | 20fps | ✓ | ✓ | ✓ |
| Limitatore frame | Spento | ✓ | ✓ | ✓ |
|  SH1 | ✓ | ✓ | ✓ | — |
| Fps max | 120fps | ✓ | ✓ | ✓ |
| Limitatore frame | Spento | ✓ | ✓ | ✓ |
|  SH2 | ✓ | ✓ | ✓ | — |
| Fps max | 50fps | ✓ | ✓ | ✓ |
| Limitatore frame | Spento | ✓ | ✓ | ✓ |

| Ruolo | | Ruolo predefinito | *1 | *2 | *3 |
|------------|------------------|-------------------|----|----|----|
| ProCap | | ✓ | ✓ | ✓ | — |
| | Fps max | 20fps | ✓ | ✓ | ✓ |
| | Frame pre-scatto | 10 | ✓ | ✓ | ✓ |
| | Limitatore frame | 50 | ✓ | ✓ | ✓ |
| ProCap SH1 | | ✓ | ✓ | ✓ | — |
| | Fps max | 120fps | ✓ | ✓ | ✓ |
| | Frame pre-scatto | 28 | ✓ | ✓ | ✓ |
| | Limitatore frame | 50 | ✓ | ✓ | ✓ |
| ProCap SH2 | | ✓ | ✓ | ✓ | — |
| | Fps max | 50fps | ✓ | ✓ | ✓ |
| | Frame pre-scatto | 12 | ✓ | ✓ | ✓ |
| | Limitatore frame | 50 | ✓ | ✓ | ✓ |

Impost. autoscatto

| | | | | |
|--|------------------------------------|---|---|---|
|  12 | ✓ | ✓ | ✓ | — |
|   12 | <input type="checkbox"/> (senza ✓) | ✓ | ✓ | — |
|  2 | ✓ | ✓ | ✓ | — |
|   2 | ✓ | ✓ | ✓ | — |

| Ruolo | | Ruolo predefinito | *1 | *2 | *3 |
|---|---|------------------------------------|----|----|----|
|  C | | ✓ | ✓ | ✓ | — |
| | Numero di fotogrammi | 3f | ✓ | ✓ | ✓ |
| |  Timer | 1sec | ✓ | ✓ | ✓ |
| | Intervallo tempo | 0.5sec | ✓ | ✓ | ✓ |
| | Ogni fotogramma AF | Spento | ✓ | ✓ | ✓ |
|  C | | <input type="checkbox"/> (senza ✓) | ✓ | ✓ | — |
| | Numero di fotogrammi | 3f | ✓ | ✓ | ✓ |
| |  Timer | 1sec | ✓ | ✓ | ✓ |
| | Intervallo tempo | 0.5sec | ✓ | ✓ | ✓ |
| | Ogni fotogramma AF | Spento | ✓ | ✓ | ✓ |



Impostazioni [] antiurto

| | | | | |
|--|--------|---|---|---|
|  antiurto | Spento | ✓ | ✓ | — |
| Tempo di attesa | 0sec | ✓ | ✓ | — |

Impostazioni [] silenz.

| | | | | |
|--|---------|---|---|---|
| Tempo di attesa | 0sec | ✓ | ✓ | — |
| Riduzione disturbi | Spento | ✓ | ✓ | — |
| )) | Rifiuta | ✓ | ✓ | — |
| Illuminat AF | Rifiuta | ✓ | ✓ | — |
| Modalità flash | Rifiuta | ✓ | ✓ | — |

8. Stabilizz img

| Ruolo | Ruolo predefinito | *1 | *2 | *3 |
|--|-------------------|----|----|----|
|  Stabilizz img | S-IS Auto | ✓ | ✓ | ✓ |
|  Stabilizz img | Fps Priority | ✓ | ✓ | ✓ |
|  Stabilizz img | On | — | ✓ | ✓ |
| Assist. mano libera | Spento | ✓ | ✓ | ✓ |
| Priorità obiettivo I.S. Priority | Spento | ✓ | ✓ | ✓ |

*1: Può essere aggiunto a **[Assegna]**.



*2: È possibile ripristinare le impostazioni predefinite selezionando **[Inizializza tutte le impostazioni]**.

*3: È possibile ripristinare le impostazioni predefinite selezionando **[Ripristina impostazioni di scatto]**.

1. Modalità computazionali

| Ruolo | Ruolo predefinito | *1 | *2 | *3 |
|-------|-------------------|----|----|----|
|-------|-------------------|----|----|----|

Scatto alta risoluzione

| | | | | |
|---|-----------|---|---|---|
| Scatto alta risoluzione | Spento | ✓ | ✓ | ✓ |
|   | 80M F+RAW | ✓ | ✓ | ✓ |
|  Bit di registraz. RAW | 12bit | ✓ | ✓ | — |
| Tempo di attesa | 0sec | ✓ | ✓ | — |
|  Tempo di ricarica | 0sec | ✓ | ✓ | — |

Ripresa ND Live

| | | | | |
|-----------------|----------|---|---|---|
| Ripresa ND Live | Spento | ✓ | ✓ | ✓ |
| Numero ND | ND8(3EV) | ✓ | ✓ | — |
| Simulazione LV | On | ✓ | ✓ | — |

Ripresa GND Live

| | | | | |
|---------------------------------|-----------|---|---|---|
| Ripresa GND Live | Spento | ✓ | ✓ | ✓ |
| Numero GND | GND8(3EV) | ✓ | ✓ | — |
| Tipo di filtro | Soft | ✓ | ✓ | — |
| Rotazione automatica del filtro | On | ✓ | ✓ | — |



| Ruolo | Ruolo predefinito | *1 | *2 | *3 |
|---|-------------------|----|----|----|
| Stack messa a fuoco | | | | |
| Stack messa a fuoco | Spento | ✓ | ✓ | ✓ |
| Imp. num. scatti | 8 | ✓ | ✓ | — |
| Imp. messa a f. differ. | 5 | ✓ | ✓ | — |
|  Tempo di ricarica | 0sec | ✓ | ✓ | — |
| HDR | Spento | ✓ | ✓ | ✓ |

Esposizione multipla

| | | | | |
|----------------------|--------|---|---|---|
| Esposizione multipla | Spento | — | ✓ | ✓ |
| Guadagno auto | Spento | — | ✓ | ✓ |
| Overlay | Spento | — | ✓ | ✓ |

2. Altre funzioni di scatto

| Ruolo | Ruolo predefinito | *1 | *2 | *3 |
|---|-------------------|----|----|----|
|  Teleconverter digitale | Spento | ✓ | ✓ | ✓ |

| Ruolo | | Ruolo predefinito | *1 | *2 | *3 |
|-------------------------|--|-------------------|----|----|----|
| Fotografia a intervallo | | | | | |
| | Fotografia a intervallo | Spento | — | ✓ | ✓ |
| | Numero di fotogrammi | 100 | ✓ | ✓ | ✓ |
| | Inizio tempo di attesa | 00:00:01 | ✓ | ✓ | ✓ |
| | Intervallo tempo | 00:00:01 | ✓ | ✓ | ✓ |
| | Modalità intervallo | Priorità tempo | ✓ | ✓ | ✓ |
| | Uniformaz esposizione | On | ✓ | ✓ | ✓ |
| | Video Time Lapse | Spento | ✓ | ✓ | ✓ |
| Impostazioni Video | | | | | |
| | Risoluzione video | FullHD | ✓ | ✓ | ✓ |
| | Parte fotogr | 10fps | ✓ | ✓ | ✓ |
| Comp. eff. trapezio | | Spento | ✓ | ✓ | ✓ |
| Compensazione fisheye | | | | | |
| | Compensazione fisheye | Spento | ✓ | ✓ | ✓ |
| | Angolo | 1 | ✓ | ✓ | — |
| | Correzione  /  | Spento | ✓ | ✓ | — |

| Ruolo | Ruolo predefinito | *1 | *2 | *3 |
|-------|-------------------|----|----|----|
|-------|-------------------|----|----|----|

Impostazioni BULB/TIME/COMP

| | | | | |
|------------------------|--------|---|---|---|
| Posa Bulb/Time | On | ✓ | ✓ | ✓ |
| Timer Bulb/Time | 8min | ✓ | ✓ | ✓ |
| Timer Live Composite | 3h | ✓ | ✓ | ✓ |
| Monitor Bulb/Time | -7 | ✓ | ✓ | — |
| Live Bulb | Spento | ✓ | ✓ | — |
| Live Time | 0.5sec | ✓ | ✓ | — |
| Impostazioni composita | 1/2sec | ✓ | ✓ | — |

3. Bracketing

| Ruolo | Ruolo predefinito | *1 | *2 | *3 |
|-----------------|--|----|----|----|
| AE BKT | Spento | ✓ | ✓ | ✓ |
| WB BKT | | | | |
| A-B | Spento | ✓ | ✓ | ✓ |
| G-M | Spento | ✓ | ✓ | ✓ |
| FL BKT | Spento | ✓ | ✓ | ✓ |
| ISO BKT | Spento | ✓ | ✓ | ✓ |
| ART BKT | | | | |
| ART BKT | Spento | ✓ | ✓ | ✓ |
| Impost. ART BKT | Solo ART: ✓ (ART con più tipi: è spuntato solo il tipo  ✓.) | ✓ | ✓ | ✓ |

| Ruolo | Ruolo predefinito | *1 | *2 | *3 |
|-------------------------|-------------------|----|----|----|
| BKT messa a fuoco | | | | |
| BKT messa a fuoco | Spento | ✓ | ✓ | ✓ |
| Imp. num. scatti | 99 | ✓ | ✓ | ✓ |
| Imp. messa a f. differ. | 5 | ✓ | ✓ | ✓ |
| ⚡ Tempo di ricarica | 0sec | ✓ | ✓ | ✓ |



Scheda AF

*1: Può essere aggiunto a **[Assegna]**.

*2: È possibile ripristinare le impostazioni predefinite selezionando **[Inizializza tutte le impostazioni]**.

*3: È possibile ripristinare le impostazioni predefinite selezionando **[Ripristina impostazioni di scatto]**.

1. AF

| Ruolo | Ruolo predefinito | *1 | *2 | *3 |
|--|-------------------|----|----|----|
|  Modalità AF | S-AF | ✓ | ✓ | ✓ |
|  AF+MF | Spento | ✓ | ✓ | ✓ |

Impostazione AF Cielo Stellato

| | | | | |
|----------------|--|---|---|---|
| Priorità AF | Veloce | ✓ | ✓ | ✓ |
| Attivazione AF |  Accensione/Spengimento | ✓ | ✓ | ✓ |
| Prior. scatto | Spento | ✓ | ✓ | ✓ |

AF premendo a metà

| | | | | |
|---|----|---|---|---|
| S-AF | Sì | ✓ | ✓ | ✓ |
| C-AF/C-AF+TR | Sì | ✓ | ✓ | ✓ |
|  in Modalità MF | No | ✓ | ✓ | ✓ |

Prior. scatto

| | | | | |
|--------------|--------|---|---|---|
| S-AF | Spento | ✓ | ✓ | ✓ |
| C-AF/C-AF+TR | On | ✓ | ✓ | ✓ |

2. AF

| Ruolo | Ruolo predefinito | *1 | *2 | *3 |
|---|--|----|----|----|
| Rilevamento soggetto | Spento | ✓ | ✓ | — |
| 📷 Impostazioni C-AF | | | | |
|  Area C-AF | Tutto | ✓ | ✓ | — |
|  Area C-AF | Tutto | ✓ | ✓ | — |
| 📷 Pulsante AF | | | | |
|  |  Priorità | ✓ | ✓ | ✓ |
|  |  Priorità | ✓ | ✓ | ✓ |
| Fotogr individuaz occhio | On | ✓ | ✓ | — |

3. AF







| Ruolo | Ruolo predefinito | *1 | *2 | *3 |
|--------------|-------------------|----|----|----|
| Illuminat AF | On | ✓ | ✓ | ✓ |
| Punto AF | On1 | ✓ | ✓ | ✓ |

4. AF

| Ruolo | Ruolo predefinito | *1 | *2 | *3 |
|---|-------------------|----|----|----|
|  Sensibilità C-AF | ±0 | ✓ | ✓ | ✓ |

| Ruolo | Ruolo predefinito | *1 | *2 | *3 |
|-------|-------------------|----|----|----|
|-------|-------------------|----|----|----|

 Priorità centro C- AF

| | | | | |
|---|------------------------------------|---|---|---|
|  Crocino | ✓ | ✓ | ✓ | ✓ |
|  Medio | ✓ | ✓ | ✓ | ✓ |
|  Grande | ✓ | ✓ | ✓ | ✓ |
|  C1 | <input type="checkbox"/> (senza ✓) | ✓ | ✓ | ✓ |
|  C2 | <input type="checkbox"/> (senza ✓) | ✓ | ✓ | ✓ |
|  C3 | <input type="checkbox"/> (senza ✓) | ✓ | ✓ | ✓ |
|  C4 | <input type="checkbox"/> (senza ✓) | ✓ | ✓ | ✓ |



 Limitatore AF

| | | | | |
|---|--------------|---|---|---|
| Limitatore AF | Spento | ✓ | ✓ | ✓ |
| Distanza per On1 | 5,0-999,9 m | ✓ | ✓ | ✓ |
| Distanza per On2 | 10,0-999,9 m | ✓ | ✓ | ✓ |
| Distanza per On3 | 50,0-999,9 m | ✓ | ✓ | ✓ |
| Prior. scatto | On | ✓ | ✓ | ✓ |
|  Scanner AF | On | ✓ | ✓ | ✓ |

 Correzione AF

| | | | | |
|--------------------|--------|---|---|---|
| Correzione AF | Spento | ✓ | ✓ | — |
| Valore regolazione | ±0 | — | — | — |





5. AF video

| Ruolo | Ruolo predefinito | *1 | *2 | *3 |
|---|-------------------|----|----|----|
|  Modalità AF | C-AF | ✓ | ✓ | ✓ |
|  Velocità C-AF | ±0 | ✓ | ✓ | ✓ |
|  Sensibilità C-AF | ±0 | ✓ | ✓ | ✓ |

6. Oper. e impost. target AF

| Ruolo | Ruolo predefinito | *1 | *2 | *3 |
|-------|-------------------|----|----|----|
|-------|-------------------|----|----|----|

Impostazioni Modal. target AF

| | | | | |
|---|------------------------------------|---|---|---|
|  Tutto | ✓ | ✓ | ✓ | — |
|  Singolo | ✓ | ✓ | ✓ | — |
|  Crocino | ✓ | ✓ | ✓ | — |
|  Medio | ✓ | ✓ | ✓ | — |
|  Grande | ✓ | ✓ | ✓ | — |
|  C1 | <input type="checkbox"/> (senza ✓) | ✓ | ✓ | — |
|  C2 | <input type="checkbox"/> (senza ✓) | ✓ | ✓ | — |
|  C3 | <input type="checkbox"/> (senza ✓) | ✓ | ✓ | — |
|  C4 | <input type="checkbox"/> (senza ✓) | ✓ | ✓ | — |

Orientam. collegato

| | | | | |
|------------------|------------------------------------|---|---|---|
| Modal. target AF | <input type="checkbox"/> (senza ✓) | ✓ | ✓ | — |
| Punto target AF | <input type="checkbox"/> (senza ✓) | ✓ | ✓ | — |

| Ruolo | | Ruolo predefinito | *1 | *2 | *3 |
|--------------------------------|------------------|-------------------|----|----|----|
| Imposta home | | | | | |
| | Modal. target AF | ✓ (Tutto) | ✓ | ✓ | ✓ |
| | Punto target AF | ✓ | ✓ | ✓ | ✓ |
| Seleziona impostazioni schermo | | | | | |
| | ghiera | Mode | ✓ | ✓ | ✓ |
| | Pulsante | Pos | ✓ | ✓ | ✓ |
| Impostazioni loop | | | | | |
| | Selezione loop | Spento | ✓ | ✓ | ✓ |
| | Via Tutto | No | ✓ | ✓ | ✓ |
| | Pad crocino AF | Spento | ✓ | ✓ | ✓ |

7. MF

| Ruolo | | Ruolo predefinito | *1 | *2 | *3 |
|--------------------|------------------------|-------------------|----|----|----|
| Assist MF | | | | | |
| | Ingrandisci | Spento | ✓ | ✓ | — |
| | Picco | Spento | ✓ | ✓ | — |
| | Indic. messa a fuoco | Spento | ✓ | ✓ | — |
| Impostazioni picco | | | | | |
| | Colore del picco | Red | ✓ | ✓ | — |
| | Intensità evidenziaz | Normale | ✓ | ✓ | — |
| | Reg. luminosità immag. | Spento | ✓ | ✓ | — |







| Ruolo | Ruolo predefinito | *1 | *2 | *3 |
|--------------------|-------------------|----|----|----|
| Distanza MF preset | 999,9 m | ✓ | ✓ | ✓ |
| MF clutch | Operativo | ✓ | ✓ | ✓ |
| Direz. MF | ↻ | ✓ | ✓ | — |
| Reg. Obiettivo | Spento | ✓ | ✓ | — |

*1: Può essere aggiunto a **[Assegna]**.





*2: È possibile ripristinare le impostazioni predefinite selezionando **[Inizializza tutte le impostazioni]**.

*3: È possibile ripristinare le impostazioni predefinite selezionando **[Ripristina impostazioni di scatto]**.

1. Impost. base/Qualità immagine

| Ruolo | Ruolo predefinito | *1 | *2 | *3 |
|--|-------------------|----|----|----|
|  Codec Video | H.264 | ✓ | ✓ | ✓ |
|   | 4K 60p L-8 | ✓ | ✓ | ✓ |
| Modalità  | P | — | ✓ | — |
|  Controllo sfarfallio | Spento | — | ✓ | ✓ |
|  Teleconverter digitale | Spento | — | ✓ | ✓ |

2. Modalità foto/Bilanc. bianco

| Ruolo | Ruolo predefinito | *1 | *2 | *3 | |
|--|--|----|----|----|---|
|  Modalità foto | Uguale a  | ✓ | ✓ | ✓ | |
|   Assist Vista | Spento | — | ✓ | — | |
|  Bilanc. bianco | WB Auto | — | ✓ | ✓ | |
|  Tutto WB  | | | | | |
| | A-B | 0 | — | ✓ | — |
| | G-M | 0 | — | ✓ | — |
|  WB AUTO Conserva Colore Caldo | On | — | ✓ | ✓ | |

3. ISO/Riduzione rumore

| Ruolo | Ruolo predefinito | *1 | *2 | *3 |
|----------------------|-------------------|----|----|----|
| 🔧 MISO-A Max/Default | | | | |
| Limite massimo | 12800 | — | ✓ | ✓ |
| Default | 200 | — | ✓ | ✓ |
| 🔧 MISO Auto | On | — | ✓ | — |
| 🔧 Filtro rumore | Standard | — | ✓ | ✓ |

4. Stabilizz img

| Ruolo | Ruolo predefinito | *1 | *2 | *3 |
|-----------------|-------------------|----|----|----|
| 🔧 Stabilizz img | M-IS1 | — | ✓ | ✓ |
| 🔧 Livello IS | ±0 | — | ✓ | ✓ |

5. Collegamento/registrazione audio

| Ruolo | Ruolo predefinito | *1 | *2 | *3 |
|-------|-------------------|----|----|----|
|-------|-------------------|----|----|----|

Impost. registrazione suono

| | | | | | |
|---|---|-------------|---|---|---|
| Volume registr. | | | | | |
| |  integrato | ±0 | — | ✓ | — |
| | MIC  | ±0 | — | ✓ | — |
|  | Limitatore volume | On | — | ✓ | — |
| | Riduz. rumore vento | Spento | — | ✓ | — |
| | Qualità registrazione | 48kHz/16bit | — | ✓ | — |
|  | Alimentaz. plug-in | On | — | ✓ | — |
| | Vol. registr. Volume | Operativo | — | ✓ | — |
| Volume cuffie | | 8 | — | ✓ | — |



Impostazioni timecode

| | | | | | |
|--|-------------------|----|---|---|---|
| | Modalità timecode | DF | — | ✓ | — |
| | Conteggio | RR | — | ✓ | — |
| | Ora di inizio | — | — | ✓ | — |

Uscita HDMI

| | | | | | |
|--|-----------------|---------|---|---|---|
| | Modalità uscita | Monitor | — | ✓ | — |
| | Bit REC | Spento | — | ✓ | — |
| | Timecode | On | — | ✓ | — |

6. Assist. scatto

| Ruolo | Ruolo predefinito | *1 | *2 | *3 |
|---|-------------------|----|----|----|
| Marker centrale | Spento | — | ✓ | — |
| Impost. pattern zebrato | | | | |
| Impost. pattern zebrato | Spento | — | ✓ | — |
|  Livello 1 | 80 | — | ✓ | — |
|  Livello 2 | Spento | — | ✓ | — |
| Cornice rossa con  REC | On | — | ✓ | — |

*1: Può essere aggiunto a **[Assegna]**.

*2: È possibile ripristinare le impostazioni predefinite selezionando **[Inizializza tutte le impostazioni]**.

*3: È possibile ripristinare le impostazioni predefinite selezionando **[Ripristina impostazioni di scatto]**.

1. File



| Ruolo | Ruolo predefinito | *1 | *2 | *3 |
|--|-------------------|----|----|----|
|  | — | — | — | — |
| Ripristina tutte le immagini | — | — | — | — |
| Copia Tutto | — | — | — | — |
| Cancella tutto | — | — | ✓ | — |

2. Operazioni

| Ruolo | Ruolo predefinito | *1 | *2 | *3 |
|---|---|----|----|----|
|  Funzione  | <input checked="" type="checkbox"/> | — | ✓ | — |
|  Funzione ghiera |  | — | ✓ | — |
|   Impostazione predefinita | Recentemente | — | ✓ | — |
| Canc Rapida | Spento | — | ✓ | ✓ |
| Cancella RAW+JPEG | RAW+JPEG | — | ✓ | — |
| RAW+JPEG  | JPEG | — | ✓ | — |

3. Display

| Ruolo | Ruolo predefinito | *1 | *2 | *3 |
|--|-------------------|----|----|----|
|  | On | — | ✓ | ✓ |

| Ruolo | Ruolo predefinito | *1 | *2 | *3 |
|---|---|----|----|----|
|  Impostaz. info | Tutte le voci: ✓ | — | ✓ | ✓ |
|   Impostaz. info | Tutte le voci: ✓ | — | ✓ | — |
|  Impostazioni |  25] e [Calendario]: ✓ | — | ✓ | — |
| Impostaz. classificazioni | Tutte le voci: ✓ | — | ✓ | — |

*1: Può essere aggiunto a **[Assegna]**.













*2: È possibile ripristinare le impostazioni predefinite selezionando **[Inizializza tutte le impostazioni]**.













*3: È possibile ripristinare le impostazioni predefinite selezionando **[Ripristina impostazioni di scatto]**.

1. Operazioni

| Ruolo | Ruolo predefinito | *1 | *2 | *3 |
|-------|-------------------|----|----|----|
|-------|-------------------|----|----|----|

Impostazioni pulsanti

|  Funzione pulsante | | | | |
|---|--|---|---|---|
|  | Comp. esposizione | ✓ | ✓ | — |
|  | Scatto alta risoluzione | ✓ | ✓ | — |
| ISO | ISO | ✓ | ✓ | — |
| AF-ON | AF-ON | ✓ | ✓ | — |
| AEL | AEL | ✓ | ✓ | — |
|  |  Mostra selezione | ✓ | ✓ | — |
|  | Spento | ✓ | ✓ | — |
|  | Spento | ✓ | ✓ | — |
|  | Spento | ✓ | ✓ | — |
|  |  | ✓ | ✓ | — |
|  | Anteprima | ✓ | ✓ | — |
| PBH  | Comp. esposizione | ✓ | ✓ | — |
| PBH ISO | ISO | ✓ | ✓ | — |

| Ruolo | | Ruolo predefinito | *1 | *2 | *3 |
|---|--|--|----|----|----|
| | PBH AF-ON | AF-ON | ✓ | ✓ | — |
| | L-Fn | Stop AF | ✓ | ✓ | — |
|  Funzione pulsante | | | | | |
| |  | Comp. esposizione | — | ✓ | — |
| |  | ⊙REC | — | ✓ | — |
| | ISO | ISO | — | ✓ | — |
| | AF-ON | AF-ON | — | ✓ | — |
| | AEL | AEL | — | ✓ | — |
| |  |  Mostra selezione | — | ✓ | — |
| |  | Spento | — | ✓ | — |
| |  | Spento | — | ✓ | — |
| |  | Spento | — | ✓ | — |
| |  | Picco | — | ✓ | — |
| |  | Ingrandisci | — | ✓ | — |
| | PBH  | Comp. esposizione | — | ✓ | — |
| | PBH ISO | ISO | — | ✓ | — |
| | PBH AF-ON | AF-ON | — | ✓ | — |
| | L-Fn | Stop AF | — | ✓ | — |
|  Funzionalità Otturatore | | Spento | — | ✓ | — |





| Ruolo | Ruolo predefinito | *1 | *2 | *3 |
|--|-------------------|----|----|----|
| Funzionamento del menu tramite  | No | — | ✓ | — |

Impostazioni ghiera

Funzione ghiera

| | | | | | |
|-----|--------|---|---|---|---|
| P | Leva 1 |  : Comp. esposizione  : Ps | ✓ | ✓ | — |
| | Leva 2 |  : ISO  : Bilanc. bianco | ✓ | ✓ | — |
| A | Leva 1 |  : Comp. esposizione  : Valore dell'apertura | ✓ | ✓ | — |
| | Leva 2 |  : ISO  : Bilanc. bianco | ✓ | ✓ | — |
| S | Leva 1 |  : Comp. esposizione  : Tempo di posa | ✓ | ✓ | — |
| | Leva 2 |  : ISO  : Bilanc. bianco | ✓ | ✓ | — |
| M/B | Leva 1 |  : Valore dell'apertura  : Tempo di posa | ✓ | ✓ | — |
| | Leva 2 |  : Comp. esposizione  : ISO | ✓ | ✓ | — |

Funzione ghiera

| | | | | | |
|---|--------|--|---|---|---|
| P | Leva 1 |  : Comp. esposizione  : Comp. esposizione | — | ✓ | — |
| | Leva 2 |  : VOL  : VOL | — | ✓ | — |

| Ruolo | | | Ruolo predefinito | *1 | *2 | *3 |
|------------------------------|-------------------------|---|-------------------|----|----|----|
| A | Leva 1 | : Comp. esposizione : Valore dell'apertura | — | ✓ | — | |
| | Leva 2 | : VOL : VOL | — | ✓ | — | |
| S | Leva 1 | : Comp. esposizione : Tempo di posa | — | ✓ | — | |
| | Leva 2 | : VOL : VOL | — | ✓ | — | |
| M | Leva 1 | : Valore dell'apertura : Tempo di posa | — | ✓ | — | |
| | Leva 2 | : VOL : ISO | — | ✓ | — | |
| Scheda Loop Menu | | | No | — | ✓ | — |
| Direzione ghiera | | | | | | |
| | Esposiz. | Ghiera 1 | ✓ | ✓ | — | |
| | Ps | Ghiera 1 | ✓ | ✓ | — | |
| Impostazioni multi-selettore | | | | | | |
| | Pulsante centro | Spento | ✓ | ✓ | — | |
| | Tasto direzionale | [⋮] | ✓ | ✓ | — | |
| Impostazioni leva Fn | | | | | | |
| | Funzione Leva Fn | mode2 | — | ✓ | — | |
| | Funzione Leva Fn | mode2 | — | ✓ | — | |
| | Leva Fn/Leva Accensione | Fn | — | ✓ | — | |

| Ruolo | Ruolo predefinito | *1 | *2 | *3 |
|---|-------------------|----|----|----|
| Impost. zoom elettronico | | | | |
|  Velocità zoom Velocità zoom | Normale | ✓ | ✓ | — |
|  Velocità zoom Velocità zoom | Normale | — | ✓ | — |
|  Blocco | Spento | ✓ | ✓ | — |







2. Operazioni





| Ruolo | Ruolo predefinito | *1 | *2 | *3 |
|---|-------------------|----|----|----|
| LV Close Up Mode | mode2 | ✓ | ✓ | — |
|  Blocco | Spento | ✓ | ✓ | — |
| Imp. Priorità | No | — | ✓ | — |

Impostazioni menu cursore



| | | | | |
|-----------------------------|--------------|---|---|---|
| Posizione cursore pagina | Ripristina | — | ✓ | — |
| Posizione iniziale menu | Recentemente | — | ✓ | — |
| Scorciatoia a Imp. modal. B | On | ✓ | ✓ | — |

Tempo press. prolung.

| | | | | |
|---|--------|---|---|---|
| Arresta LV  | 0.7sec | ✓ | ✓ | — |
| Ripristina cornice LV  | 0.7sec | ✓ | ✓ | — |
| Ripristina  | 0.7sec | ✓ | ✓ | — |
| Ripristina  | 0.7sec | ✓ | ✓ | — |
| Ripristina  | 0.7sec | ✓ | ✓ | — |
| Ripristina  | 0.7sec | ✓ | ✓ | — |

| Ruolo | Ruolo predefinito | *1 | *2 | *3 |
|---|-------------------|----|----|----|
| Ripristina  | 0.7sec | ✓ | ✓ | — |
| Ripristina  | 0.7sec | ✓ | ✓ | — |
| Ripristina  | 0.7sec | ✓ | ✓ | — |
| Call EVF Auto Switch | 0.7sec | ✓ | ✓ | — |
| Arresta  | 0.7sec | ✓ | ✓ | — |
| Ripristina  | 0.7sec | ✓ | ✓ | — |
| Blocco interruttore  | 0.7sec | ✓ | ✓ | — |
| Arresta Flicker Scan | 0.7sec | ✓ | ✓ | — |
| Rich imp BKT Bil bian | 0.7sec | ✓ | ✓ | — |
| Rich imp BKT ART | 0.7sec | ✓ | ✓ | — |
| Rich imp BKT mes a fuo | 0.7sec | ✓ | ✓ | — |
| Richiama impost.  | 0.7sec | ✓ | ✓ | — |
| Arresta GND | 1.0sec | ✓ | ✓ | — |
| Ripristina GND | 0.7sec | ✓ | ✓ | — |

3. Live View

| Ruolo | Ruolo predefinito | *1 | *2 | *3 |
|---|-------------------|----|----|----|
|  Modalità LV | Standard | ✓ | ✓ | — |
|  Visione notturna | Spento | ✓ | ✓ | — |
| Parte fotogr | Normale | ✓ | ✓ | — |
| Modalità art Live View | mode1 | ✓ | ✓ | — |

| Ruolo | Ruolo predefinito | *1 | *2 | *3 |
|--------------------|-------------------|----|----|----|
| LV anti-sfarfallio | Spento | ✓ | ✓ | — |
| Assist Selfie | On | — | ✓ | — |

4. Informazioni

| Ruolo | Ruolo predefinito | *1 | *2 | *3 |
|--|---|----|----|----|
| Stile EVF |  Stile 2 | — | ✓ | — |
|  Impostaz. info | [Solo immagine], [Informazioni 1] e [Informazioni 2]: ✓ | ✓ | ✓ | — |
| Info press. a metà  | On2 | ✓ | ✓ | — |
|  Impostaz. info  | [Solo immagine], [Informazioni 1] e [Informazioni 2]: ✓ | ✓ | ✓ | — |
|   Misuratore di livello | On | ✓ | ✓ | — |
|  Imp. info | [Solo immagine], [Informazioni 1]: ✓ | — | ✓ | — |

5. Griglia/Altre visualizzazioni

| Ruolo | Ruolo predefinito | *1 | *2 | *3 |
|---|----------------------------|----|----|----|
|  Impostazioni griglia | | | | |
| Colore display | Preset 1 | ✓ | ✓ | — |
| Griglia visibile | Spento | ✓ | ✓ | — |
| Colore di preset 1 | R/G/B: 38 α: 75% | ✓ | ✓ | — |
| Colore di preset 2 | R: 180 G/B: 0 α: 75% | ✓ | ✓ | — |

| Ruolo | Ruolo predefinito | *1 | *2 | *3 |
|-------|-------------------|----|----|----|
|-------|-------------------|----|----|----|

 Impostazioni griglia 

| | | | | |
|---|----------------------------|---|---|---|
| Esclusivo per  | Spento | ✓ | ✓ | — |
| Colore display | Preset 1 | ✓ | ✓ | — |
| Griglia visibile | Spento | ✓ | ✓ | — |
| Colore di preset 1 | R/G/B: 38 α: 75% | ✓ | ✓ | — |
| Colore di preset 2 | R: 180 G/B: 0 α: 75% | ✓ | ✓ | — |

 Impostazioni griglia

| | | | | |
|---|-----------------------------|---|---|---|
| Esclusivo per  | Spento | — | ✓ | — |
| Colore display | Preset 1 | — | ✓ | — |
| Griglia visibile | Spento | — | ✓ | — |
| Colore di preset 1 | R/G/B: 38 α: 75% | — | ✓ | — |
| Colore di preset 2 | R: 180 G/B: 0 α: 75% | — | ✓ | — |
| Impostazioni multifunzione | Tutte le voci tranne ISO: ✓ | ✓ | ✓ | — |

Imposta Istogramma

| | | | | |
|-----------|-----|---|---|---|
| Alte Luci | 255 | ✓ | ✓ | — |
| Ombra | 0 | ✓ | ✓ | — |

Scheda

*1: Può essere aggiunto a **[Assegna]**.



*2: È possibile ripristinare le impostazioni predefinite selezionando **[Inizializza tutte le impostazioni]**.

*3: È possibile ripristinare le impostazioni predefinite selezionando **[Ripristina impostazioni di scatto]**.

1. Scheda/Cartella/File

| Ruolo | Ruolo predefinito | *1 | *2 | *3 |
|----------------------|-------------------|----|----|----|
| Formattazione scheda | — | — | — | — |

Impostazioni slot per scheda





| | | | | |
|---|---|---|---|---|
|  Imp salv | Standard | ✓ | ✓ | — |
|  Slot salv |  | ✓ | ✓ | — |
|  Slot |  | ✓ | ✓ | — |
|  Impostazioni slot per scheda |  | ✓ | ✓ | — |
| Assegna cartella salv. | Non assegnare | — | ✓ | — |
| Nome file | Ripristina | — | ✓ | — |
| Mod. nome file | | | | |
| sRGB | <u>MDD</u> | — | ✓ | — |
| Adobe RGB | <u>MDD</u> | — | ✓ | — |

2. Registro informazioni

| Ruolo | Ruolo predefinito | *1 | *2 | *3 |
|------------------------|-------------------|----|----|----|
| Impost. Info Obiettivo | Spento | — | ✓ | — |
| Imposta dpi | 350dpi | ✓ | ✓ | — |

| Ruolo | Ruolo predefinito | *1 | *2 | *3 |
|----------------|-------------------|----|----|----|
| Info copyright | | | | |
| Info copyright | Spento | ✓ | ✓ | — |
| Nome Artista | — | — | — | — |
| Nome Copyright | — | — | — | — |

3. Monitor/Audio/Collegamento

| Ruolo | Ruolo predefinito | *1 | *2 | *3 |
|--|-------------------|----|----|----|
| Impost. touch screen | On | — | ✓ | — |
| Regolazione monitor | | | | |
|  (Luminosità) | ±0 | ✓ | ✓ | — |
|  (Temperatura colore) | A0, G0 | ✓ | ✓ | — |
| Correzione EVF | | | | |
|  (Luminosità) | Auto | ✓ | ✓ | — |
|  (Temperatura colore) | A0, G0 | ✓ | ✓ | — |
| Impostazioni sensore ottico | | | | |
| Passa a EVF Auto | On | — | ✓ | — |
| Compor. se commutato | Conser schermo | — | ✓ | — |
| Quando monitor aperto | Non operativo | — | ✓ | — |
| ■)) | On | ✓ | ✓ | — |
| Impostazioni HDMI | | | | |
| Dimensioni uscita | 4K | — | ✓ | — |
| Freq. frame uscita | Priorità 60p | — | — | — |

| Ruolo | Ruolo predefinito | *1 | *2 | *3 |
|----------------------|-------------------|----|----|----|
| Impostazioni USB | | | | |
| Modalità USB | Seleziona | — | ✓ | — |
| Alimentazione da USB | Sì | — | ✓ | — |

4. Wi-Fi/Bluetooth

| Ruolo | Ruolo predefinito | *1 | *2 | *3 |
|--------------------------|-------------------|----|----|----|
| Modalità aereo | Spento | — | ✓ | — |
| Bluetooth | Spento | — | ✓ | — |
| Impostazioni telecomando | — | — | — | — |
| Collegamento Wi-Fi | — | — | ✓ | — |

Impostazioni

| | | | | |
|---|--------|---|---|---|
| Standby | Spento | — | ✓ | — |
|  Password di connessione | — | — | — | — |
| Reimposta impostazioni  | — | — | — | — |

Impostazioni Wi-Fi PC

| | | | | |
|-----------------------------|---|---|---|---|
| Wi-Fi Indirizzo MAC | — | — | — | — |
| Ripristina impost. PC Wi-Fi | — | — | — | — |

5. Batteria/Sospensione

| Ruolo | Ruolo predefinito | *1 | *2 | *3 |
|--|-------------------|----|----|----|
|  Stato batteria | — | — | — | — |
|  Priorità batteria | Batteria PBH | — | ✓ | — |

| Ruolo | Ruolo predefinito | *1 | *2 | *3 |
|--|-------------------|----|----|----|
|  Visualizza schema | min | — | ✓ | — |
| LCD retroil | Blocca | ✓ | ✓ | — |
| Riposo | 1min | ✓ | ✓ | — |
| Spegnimento auto. | 4h | ✓ | ✓ | — |
| Modalità riposo rapida | | | | |
| Modalità riposo rapida | Spento | ✓ | ✓ | — |
| LCD retroil | 8sec | ✓ | ✓ | — |
| Riposo | 10sec | ✓ | ✓ | — |

6. Reset/Orologio/Lingua/Altro

| Ruolo | Ruolo predefinito | *1 | *2 | *3 |
|--|-------------------|----|----|----|
| Ripristina/Inizializza tutte le impostazioni | | | | |
| Ripristina impostazioni di scatto | — | — | — | — |
| Inizializza tutte le impostazioni | — | — | — | — |
| ⌚ Impostazioni | | | | |
| ⌚ | — | — | — | — |
| Fuso orario | — | — | — | — |
|  | — | — | — | — |
| Correggi livello | — | — | ✓ | — |
| Mapp. pixel | — | — | — | — |
| Versione firmware | — | — | — | — |
| Certificazione | — | — | — | — |

Capacità scheda di memoria

Capacità della scheda di memoria: Immagini

I dati i riferiscono a una scheda SDXC da 64 GB utilizzata per registrare foto con un rapporto di aspetto di 4:3.

| Modalità di registrazione | Dimensione dell'immagine (Num. pixel) | Rapporto di compressione | Formato di file | Dimensione file (MB) (ca.) | Numero di immagini memorizzabili |
|---------------------------|---------------------------------------|----------------------------|-----------------|----------------------------|----------------------------------|
| 80M F + RAW (12bit) | (Treppiede) 10368 × 7776 | Compressione senza perdite | ORF | (Treppiede) 183,7 | (Treppiede) 233 |
| | 10368 × 7776 | 1/4 | JPEG | | |
| | 5184 × 3888 | Compressione senza perdite | ORI | | |
| 50M F + RAW (12bit) | (Treppiede) 10368 × 7776 | Compressione senza perdite | ORF | (Treppiede) 170,5 | (Treppiede) 262 |
| | (Portatile) 8160 × 6120 | | | | |
| | 8160 × 6120 | 1/4 | JPEG | (Portatile) 123,0 | (Portatile) 330 |
| | 5184 × 3888 | Compressione senza perdite | ORI | | |
| 25M F + RAW (12bit) | (Treppiede) 10368 × 7776 | Compressione senza perdite | ORF | (Treppiede) 159,8 | (Treppiede) 292 |
| | (Portatile) 8160 × 6120 | | | | |
| | 5760 × 4320 | 1/4 | JPEG | (Portatile) 112,3 | (Portatile) 410 |
| | 5184 × 3888 | Compressione senza perdite | ORI | | |

| Modalità di registrazione | Dimensione dell'immagine (Num. pixel) | Rapporto di compressione | Formato di file | Dimensione file (MB) (ca.) | Numero di immagini memorizzabili | |
|---------------------------|---------------------------------------|----------------------------|-----------------|----------------------------|----------------------------------|--------------------|
| 80M F + RAW (14bit) | (Treppiede) 10368 × 7776 | Compressione senza perdite | ORF | (Treppiede) 197,0 | (Treppiede) 223 | |
| | 10368 × 7776 | 1/4 | JPEG | | | |
| | 5184 × 3888 | Compressione senza perdite | ORI | | | |
| 50M F + RAW (14bit) | (Treppiede) 10368 × 7776 | Compressione senza perdite | ORF | (Treppiede) 183,8 | (Treppiede) 249 | |
| | (Portatile) 8160 × 6120 | | | | | |
| | 8160 × 6120 | 1/4 | JPEG | | (Portatile) 132,0 | (Portatile) 315 |
| | 5184 × 3888 | Compressione senza perdite | ORI | | | |
| 25M F + RAW (14bit) | (Treppiede) 10368 × 7776 | Compressione senza perdite | ORF | (Treppiede) 173,1 | (Treppiede) 275 | |
| | (Portatile) 8160 × 6120 | | | | | |
| | 5760 × 4320 | 1/4 | JPEG | | (Portatile) 121,2 | (Portatile) 386 |
| | 5184 × 3888 | Compressione senza perdite | ORI | | | |
| 80M F | 10368 × 7776 | 1/4 | JPEG | 35,2 | 1564 | |
| 50M F | 8160 × 6120 | 1/4 | JPEG | 22 | 2503 | |
| 25M F | 5760 × 4320 | 1/4 | JPEG | 11,2 | 4882 | |

| Modalità di registrazione | Dimensione dell'immagine (Num. pixel) | Rapporto di compressione | Formato di file | Dimensione file (MB) (ca.) | Numero di immagini memorizzabili |
|---------------------------|---------------------------------------|----------------------------|-----------------|----------------------------|----------------------------------|
| RAW | 5184 × 3888 | Compressione senza perdite | ORF | 22,4 | 2727 |
| L SF | | 1/2.7 | JPEG | 13,4 | 4103 |
| L F | | 1/4 | | 9,2 | 5954 |
| L N | | 1/8 | | 4,9 | 11355 |
| M1 SF | 3200 × 2400 | 1/2.7 | JPEG | 5,4 | 10172 |
| M1 F | | 1/4 | | 3,8 | 14360 |
| M1 N | | 1/8 | | 2,2 | 24413 |
| M2 SF | 1920 × 1440 | 1/2.7 | JPEG | 2,3 | 24413 |
| M2 F | | 1/4 | | 1,7 | 32551 |
| M2 N | | 1/8 | | 1,1 | 48827 |
| S1 SF | 1280 × 960 | 1/2.7 | JPEG | 1,3 | 40689 |
| S1 F | | 1/4 | | 1,1 | 48827 |
| S1 N | | 1/8 | | 0,4 | 122067 |
| S2 SF | 1024 × 768 | 1/2.7 | JPEG | 1,1 | 54252 |
| S2 F | | 1/4 | | 0,5 | 122067 |
| S2 N | | 1/8 | | 0,3 | 162756 |

- Il numero di immagini memorizzabili può variare a seconda del soggetto o di fattori quali l'esistenza o meno di prenotazioni di stampa. In alcuni casi, il numero di immagini memorizzabili visualizzato sul monitor non cambia anche se scattate fotografie o cancellate immagini in memoria.
- Le dimensioni reali variano a seconda del soggetto.
- Il numero massimo di immagini che potete memorizzare visualizzato sul monitor è 9999.

Capacità della scheda di memoria: Filmati

I dati si riferiscono a una scheda di memoria SDXC da 64 GB.

Impostazioni diverse dalla registrazione di video ad alta velocità

| Risoluzione video | Compenz. movimento | Vel Fotogram riproduz | Capacità (appross.) | | | |
|-------------------|--------------------|-----------------------|--|--|--|--|
| | | | [📺 Codec video]: Impostato a [H.264] | | [📺 Codec video]: Impostato a [H.265] | |
| | | | [Qualità registrazione]: impostare su [48kHz/16bit] | [Qualità registrazione]: impostare su [96kHz/24bit] | [Qualità registrazione]: impostare su [48kHz/16bit] | [Qualità registrazione]: impostare su [96kHz/24bit] |
| C4K | L-GOP | 59.94p | 41 minuti | 41 minuti | 54 minuti | 54 minuti |
| | | 50.00p | 41 minuti | 41 minuti | 54 minuti | 54 minuti |
| | | 29.97p | 81 minuti | 80 minuti | 108 minuti | 105 minuti |
| | | 25.00p | 81 minuti | 80 minuti | 108 minuti | 105 minuti |
| | | 24.00p | 81 minuti | 80 minuti | 108 minuti | 105 minuti |
| | | 23.98p | 81 minuti | 80 minuti | 108 minuti | 105 minuti |
| 4K | L-GOP | 59.94p | 41 minuti | 41 minuti | 54 minuti | 54 minuti |
| | | 50.00p | 41 minuti | 41 minuti | 54 minuti | 54 minuti |
| | | 29.97p | 81 minuti | 80 minuti | 108 minuti | 105 minuti |
| | | 25.00p | 81 minuti | 80 minuti | 108 minuti | 105 minuti |
| | | 23.98p | 81 minuti | 80 minuti | 108 minuti | 105 minuti |

| Risoluzione video | Compensaz. movimento | Vel Foto-gram riproduz | Capacità (appross.) | | | |
|-------------------|----------------------|------------------------|--|--|--|--|
| | | | [📺 Codec video]: Impostato a [H.264] | | [📺 Codec video]: Impostato a [H.265] | |
| | | | [Qualità registrazione]: impostare su [48kHz/16bit] | [Qualità registrazione]: impostare su [96kHz/24bit] | [Qualità registrazione]: impostare su [48kHz/16bit] | [Qualità registrazione]: impostare su [96kHz/24bit] |
| FHD | A-I | 59.94p | — | — | 51 minuti | 51 minuti |
| | | 50.00p | — | — | 51 minuti | 51 minuti |
| | | 29.97p | 41 minuti | 41 minuti | 101 minuti | 98 minuti |
| | | 25.00p | 41 minuti | 41 minuti | 101 minuti | 98 minuti |
| | | 23.98p | 41 minuti | 41 minuti | 101 minuti | 98 minuti |
| | L-GOP | 59.94p | 160 minuti | 152 minuti | 199 minuti | 187 minuti |
| | | 50.00p | 160 minuti | 152 minuti | 199 minuti | 187 minuti |
| | | 29.97p | 312 minuti | 281 minuti | 384 minuti | 338 minuti |
| | | 25.00p | 312 minuti | 281 minuti | 384 minuti | 338 minuti |
| | | 23.98p | 312 minuti | 281 minuti | 384 minuti | 338 minuti |

Registrazione di video ad alta velocità

| Risoluzione video | Compensaz. movimento | Vel Fotogram riproduz | Vel Fotogram sensore | Capacità (appross.) | |
|-------------------|----------------------|-----------------------|-------------------------------------|---------------------------------------|---------------------------------------|
| | | | | [📺] Codec video]: Impostato a [H.264] | [📺] Codec video]: Impostato a [H.265] |
| FHD | L-GOP | 59.94p | 240 fps/200 fps/ 120 fps/100 fps | 149 minuti | 178 minuti |
| | | 50.00p | | 149 minuti | 178 minuti |
| | | 29.97p | | 290 minuti | 324 minuti |
| | | 25.00p | | 290 minuti | 324 minuti |
| | | 23.98p | | 367 minuti | 324 minuti |

- I dati si riferiscono a riprese registrate alla massima frequenza di fotogrammi. Il bit rate effettivo varia in base alla frequenza dei fotogrammi e alla scena registrata.
- Nella registrazione di video ad alta velocità, l'impostazione **[Qualità registrazione]** non influisce sul tempo di registrazione massimo.
- Quando viene utilizzata una scheda SDXC, è possibile registrare fino a 3 ore di video. I video di durata superiore a 3 ore sono registrati su più file (a seconda delle condizioni di ripresa, la fotocamera potrebbe iniziare a registrare su un nuovo file prima che venga raggiunto il limite di 3 ore).
- Se utilizzate una scheda SD/SDHC, i video di dimensioni superiori a 4 GB vengono registrati su più file (a seconda delle condizioni di ripresa, la fotocamera potrebbe iniziare a registrare su un nuovo file prima che venga raggiunto il limite di 4 GB).

MISURE DI SICUREZZA

MISURE DI SICUREZZA



ATTENZIONE

RISCHIO DI SCOSSA ELETTRICA
NON APRIRE



ATTENZIONE: PER RIDURRE IL RISCHIO DI SCOSSA ELETTRICA, NON RIMUOVETE IL COPERCHIO (O LA PARTE POSTERIORE). ALL'INTERNO NON VI SONO PARTI FUNZIONALI PER L'UTENTE. AFFIDATE LA MANUTENZIONE AL NOSTRO PERSONALE QUALIFICATO.



Il punto esclamativo incluso in un triangolo invita a consultare le importanti istruzioni d'uso e manutenzione, contenute nella documentazione fornita con il prodotto.



AVVERTENZA

In caso di mancata osservanza delle informazioni fornite con questo simbolo durante l'utilizzo del prodotto, potrebbero verificarsi lesioni gravi o la morte.



ATTENZIONE

In caso di mancata osservanza delle informazioni fornite con questo simbolo durante l'utilizzo del prodotto, potrebbero verificarsi lesioni.



AVVISO

La mancata osservanza delle informazioni fornite con questo simbolo durante l'utilizzo del prodotto, potrebbe causare danni al prodotto.

AVVERTENZA!

PER EVITARE IL RISCHIO DI INCENDIO O DI SCOSSA ELETTRICA NON SMONTATE E NON ESPONETE MAI IL PRODOTTO ALL'ACQUA E NON USATELO IN AMBIENTI MOLTO UMIDI.

Regole generali

Leggete tutte le istruzioni: leggete tutte le istruzioni prima dell'uso. Conservate i manuali e la documentazione per riferimenti futuri.

Fonti di alimentazione: collegate l'apparecchio solo alla fonte di alimentazione elettrica indicata sull'etichetta.

Corpi estranei: per evitare lesioni, non inserite mai oggetti metallici nell'apparecchio.

Pulizia: scollegate sempre la fotocamera dalla presa a parete prima di pulirla. Per la pulizia, usate solo un panno umido. Non usate mai alcun tipo di detergente liquido o spray, né solventi organici per pulire l'apparecchio.

Fonti di calore: non usate né conservate l'apparecchio in prossimità di fonti di calore, come caloriferi, bocchettoni d'aria calda, forno o qualsiasi altro tipo di apparecchio che genera calore, inclusi amplificatori stereo.

Fulmini: se utilizzate l'alimentatore USB durante un temporale, disconnettetelo immediatamente dalla presa a muro.

Accessori: per vostra sicurezza e per evitare di danneggiare la fotocamera, usate solo gli accessori consigliati dalla nostra azienda.

Collocazione: per evitare danni all'apparecchio, installatelo su un treppiede o altro supporto stabile.

AVVERTENZA

• **Non usate la fotocamera in presenza di gas infiammabili o esplosivi.**

• **Fate riposare gli occhi a intervalli regolari durante l'utilizzo del mirino.**

Il mancato rispetto di questa precauzione potrebbe determinare dolore agli occhi, nausea o chinetosi. La lunghezza e la frequenza delle pause necessarie varia da persona a persona; usate il vostro giudizio. Se percepite stanchezza o malessere, evitate di utilizzare il mirino e consultate un medico, se necessario.

• **Non puntate il flash e il LED (compreso l'illuminatore AF) sulle persone (neonati, bambini piccoli ecc.) a distanza ravvicinata.**

• Azionate il flash ad almeno 1 metro dal viso dei soggetti. Se il flash scatta troppo vicino agli occhi del soggetto può causare la perdita temporanea della vista.

• **Non guardate il sole o una luce forte attraverso il mirino.**

• **Tenete la fotocamera fuori dalla portata dei bambini.**

• Riponete sempre la macchina fuori della portata dei bambini per impedire che le seguenti condizioni di pericolo possano causare gravi incidenti:

- strangolamento causato dalla tracolla avvolta attorno al collo;
- Rischio di ingoio accidentale di batteria, schede e altre piccole componenti.
- Scatto accidentale del flash vicino ai propri occhi o a quelli di un altro bambino;
- infortuni causati dalle parti operative della macchina.

• **Se il caricabatteria o l'alimentatore USB si scaldano eccessivamente o notate odori insoliti, rumore o fumo attorno ad essi, scollegate la spina dalla presa di rete e interrompetene l'utilizzo. Rivolgetevi quindi a un centro di assistenza o a un distributore autorizzato.**

• **Spegnete immediatamente la fotocamera se notate fumo, odori o rumori insoliti.**

• Non togliate mai le batterie a mani nude per evitare scottature o incendi.

• Non usate la fotocamera con le mani bagnate.

Tale operazione potrebbe provocare surriscaldamento, esplosioni, incendi, scosse elettriche o malfunzionamenti.

• **Non lasciate la fotocamera in luoghi ad alta temperatura.**

• Le parti possono deteriorarsi e in alcuni casi la fotocamera potrebbe incendiarsi. Non usate il caricabatteria o l'alimentatore USB-AC se coperto da un oggetto (ad esempio una coperta). per evitare un surriscaldamento che potrebbe provocare un incendio.

• **Maneggiate la fotocamera con cura per evitare scottature dovute a basse temperature.**

• Quando la fotocamera contiene parti metalliche, il surriscaldamento può causare scottature dovute a basse temperature. Prestare attenzione a quanto segue:

- quando usata a lungo, la fotocamera si surriscalda. Il contatto con la fotocamera in queste condizioni può causare scottature per basse temperature;

- in luoghi con temperature molto basse, la temperatura del corpo della fotocamera può essere inferiore alla temperatura ambiente. Per maneggiare la fotocamera si consiglia l'uso dei guanti.
- Per proteggere la tecnologia di alta precisione contenuta in questo prodotto non lasciate mai la fotocamera nei luoghi sotto indicati, sia per l'utilizzo sia quando non viene utilizzata:
 - Luoghi in cui temperatura e/o umidità sono elevati o sono soggetti a variazioni estreme. Luce diretta del sole, spiagge, auto chiuse o vicino a fonti di calore (fornelli, termosifoni e così via) o umidificatori.
 - ambienti sabbiosi o polverosi;
 - Nelle vicinanze di oggetti infiammabili o esplosivi.
 - In luoghi umidi, come ad esempio bagni o sotto la pioggia.
 - In luoghi soggetti a forti vibrazioni.
- La fotocamera utilizza una batteria agli ioni di litio specificata dalla nostra azienda. Caricate la batteria con il caricabatterie o adattatore USB-AC specificato. Non utilizzate altri adattatori USB-AC o caricabatterie.
- Non scaldate né bruciate le batterie in forni a microonde, su piastre calde o in recipienti a pressione e così via.
- Non lasciate la fotocamera su dispositivi elettromagnetici o nelle vicinanze di essi. In caso contrario si può provocare surriscaldamento, incendio o esplosione.
- Non collegate i terminali con oggetti metallici.
- Quando riponete o trasportate le batterie, evitate il contatto con oggetti metallici come collane, spille, fermagli, chiavi, ecc. Il corto circuito potrebbe causare surriscaldamento, esplosioni o incendi che potrebbero ustionarvi o lesionarvi.
- Per evitare perdite della batteria o danni ai terminali, attenersi scrupolosamente a tutte le istruzioni relative all'utilizzo della batteria. Non tentate di smontare le batterie o di modificarle in qualsiasi modo, di saldarle, ecc.
- Se il fluido della batteria entra in contatto con gli occhi, lavarli immediatamente con acqua corrente fredda e rivolgersi a un medico.
- Se non potete rimuovere la batteria dalla fotocamera, rivolgetevi a un centro di assistenza o distributore autorizzato. Non tentate di rimuovere la batteria forzandola. Danni alla parte esterna della batteria (per esempio, graffi) potrebbero produrre surriscaldamento o esplosione.
- Tenete le batterie lontano dalla portata di bambini ed animali domestici. In caso di ingestione di una batteria, rivolgetevi immediatamente al medico.
- Per evitare che le batterie perdano liquido, si surriscaldino o causino incendio o esplosione, usate solo le batterie consigliate per questo apparecchio.
- Se le batterie ricaricabili non sono state ricaricate nel tempo specificato, interrompere la ricarica e non utilizzare le batterie.
- Non utilizzate batterie che presentino graffi o danni sull'involucro, e non graffiatele.
- Non sottoponete le batterie a forti urti o a vibrazioni continue facendole cadere o battendole. In caso contrario si può provocare surriscaldamento, incendio o esplosione.

- Se le batterie perdono, presentano un odore inusuale, si scoloriscono, si deformano o comunque si alterano durante il funzionamento, spegnete la fotocamera e allontanatevi immediatamente se ha preso fuoco.
- Se il liquido della batteria si deposita sugli abiti o sulla pelle, rimuovere gli abiti e lavare immediatamente l'area interessata con acqua corrente fredda. Se il liquido brucia la pelle, rivolgersi immediatamente a un medico.
- Non utilizzare batterie agli ioni di litio in un ambiente a bassa temperatura. Questo potrebbe causare la generazione di calore, ignizione o esplosione.
- La batteria agli ioni di litio è stata ideata per l'impiego esclusivo con la fotocamera digitale. Non utilizzate la batteria con altri dispositivi.
- **Evitate di far utilizzare o far trasportare le batterie a bambini o animali/cuccioli (per prevenire comportamenti pericolosi come leccare, mettere in bocca o masticare le batterie).**

Usate solo batteria ricaricabile, caricabatteria e alimentatore USB

Consigliamo l'uso esclusivo di batterie ricaricabili, caricabatteria e adattatore USB-AC originali specificati dalla nostra azienda con questa fotocamera. L'uso di batterie ricaricabili, di un caricabatteria e/o di un adattatore USB-AC non originali potrebbe causare un incendio o provocare danni alle persone dovuti a perdite di liquido, surriscaldamento, accensioni o danni alla batteria. La nostra azienda non si assume alcuna responsabilità per incidenti o danni conseguenti dall'uso di una batteria, caricabatteria e/o adattatore USB-AC non originali.

ATTENZIONE

- **Non coprite il flash con la mano durante l'uso.**
- L'adattatore USB-AC incluso F-7AC è stato ideato per l'impiego esclusivo con questa fotocamera. Altre fotocamere non possono essere ricaricate con questo adattatore USB-AC.
- Non collegate l'adattatore USB-AC incluso (F-7AC) ad apparecchiature diverse da questa fotocamera.
- Non lasciate le batterie in luoghi esposti alla luce del sole diretta o ad alta temperatura, in auto sotto il sole cocente o vicino ad una fonte di calore; ecc.
- Tenere sempre asciutte le batterie.
- Le batterie possono surriscaldarsi durante un uso prolungato. Per evitare lievi bruciate, non rimuovetele subito dopo aver usato la fotocamera.
- Questa fotocamera utilizza le nostre batterie agli ioni di litio. Utilizzate la batteria originale designata. Se la batteria viene sostituita con un tipo di batteria errato, esiste il rischio di esplosioni.
- Riciclare le batteria per salvaguardare le risorse del pianeta. Quando si gettano le batterie esaurite, accertarsi di coprire i terminali e osservare sempre le norme e le leggi locali.

AVVISO

- **Non usate e non riponete la fotocamera in ambienti polverosi o umidi.**
- **Usate solo schede di memoria SD/SDHC/SDXC. Non usate mai altri tipi di schede.**
Se inserite involontariamente n altro tipo di scheda nella fotocamera, contattate un distributore autorizzato o un centro assistenza. Non tentate di rimuovere la scheda forzandola.
- Effettuate regolarmente il backup dei dati importanti su un computer o un altro dispositivo di archiviazione per prevenire la perdita accidentale.
- La nostra azienda non si assume alcuna responsabilità per eventuali perdite di dati associate a tale dispositivo.
- Fate attenzione quando portate la fotocamera appesa alla tracolla, perché potrebbe facilmente impigliarsi negli oggetti e causare gravi danni.
- Prima di trasportare la fotocamera, rimuovete il treppiede e tutti gli altri accessori realizzati da altre aziende.
- Non fate cadere la macchina e non sottoponetela a forti urti o vibrazioni.
- Quando inserite o rimuovete la fotocamera da un treppiede, ruotate la vite del treppiede, non la fotocamera.
- Non toccate i contatti elettrici sulla fotocamera.
- Non lasciate la fotocamera puntata direttamente verso la luce del sole. Così facendo si potrebbe danneggiare l'obiettivo o la tendina dell'otturatore, scolorirsi, rovinare il sensore o provocare incendi.
- Non esponete il mirino a sorgenti luminose intense o luce solare diretta. Il calore potrebbe danneggiare il mirino.
- Non tirate e non spingete l'obiettivo.
- Assicuratevi di rimuovere eventuali gocce d'acqua o altra forma di umidità dal prodotto prima di sostituire la batteria o aprire o chiudere le protezioni.
- Prima di riporre la macchina per lunghi periodi, togliete le batterie. Scegliete un luogo fresco e asciutto per lo stoccaggio al fine di impedire la formazione di condensa o muffa all'interno della fotocamera. Dopo lo stoccaggio, controllate la fotocamera accendendola e premendo il pulsante di scatto per controllare che funzioni normalmente.
- La fotocamera potrebbe non funzionare correttamente se usata in luoghi soggetti a campi magnetici/elettromagnetici, onde radio o alta tensione, come vicino a un televisore, forno a microonde, videogiochi, altoparlanti, monitor di grandi dimensioni, antenne TV/radio o tralicci di trasmissione. In tali casi, prima di riutilizzare la fotocamera, spgnetela e riaccendetela.
- Osservate sempre le norme relative all'ambiente di utilizzo descritte nel manuale della fotocamera.
- Inserire le batterie come descritto nelle istruzioni operative.
- Prima di caricarle, controllate sempre che le batterie non presentino perdita di liquido, scolorimento, deformazione o altre anomalie.
- Togliete sempre le batterie dalla fotocamera quando la riponete per lunghi periodi.
- Se conservate la batteria per un lungo periodo, riponetela in un luogo fresco.
- Per l'adattatore USB-AC di tipo plug-in:
collegate correttamente l'adattatore USB-AC F-7AC inserendolo in verticale nella presa a muro.

- Poiché la spina principale dell'adattatore AC è usata per scollegare l'adattatore AC dalla rete elettrica, collegatela ad una presa AC facilmente accessibile.
- La quantità di energia consumata dalla fotocamera varia a seconda delle funzioni usate.
- Nelle condizioni elencate in seguito, l'energia viene consumata continuamente con conseguente riduzione della durata delle batterie.
 - Viene usato ripetutamente lo zoom.
 - Il pulsante di scatto viene ripetutamente premuto a metà in modalità di scatto attivando l'Auto Focus.
 - Sul monitor viene visualizzata un'immagine per un periodo prolungato.
- Se usate una batteria deteriorata, la fotocamera può spegnersi senza visualizzare il segnale di batteria esaurita.
- Se i poli della batteria si bagnano o si ungono, la fotocamera potrebbe non funzionare. Pulite bene la batteria con un panno asciutto prima dell'uso.
- Caricate sempre la batteria al primo utilizzo o quando non la usate per lunghi periodi.
- Quando usate la macchina con le batterie a basse temperature, cercate di tenere la fotocamera e le batterie di riserva in un luogo caldo. Le batterie che si scaricano alle basse temperature possono essere ripristinate quando sono portate a temperatura ambiente.
- Prima di intraprendere un lungo viaggio, in particolare all'estero, acquistate un numero sufficiente di batterie di scorta. In viaggio, le batterie consigliate potrebbero essere difficili da trovare.

Utilizzo delle funzioni wireless LAN/Bluetooth®

- **Spegnete la fotocamera negli ospedali e nei luoghi in cui sono presenti apparecchiature mediche.**

Le onde radio provenienti dalla fotocamera possono influire negativamente su tali apparecchiature, causando un malfunzionamento e, di conseguenza, un incidente. Disattivate le funzioni wireless LAN/Bluetooth® in prossimità di attrezzature mediche (P.442).

- **Spegnete la fotocamera quando siete in aereo.**

L'uso di dispositivi wireless a bordo può ostacolare il funzionamento corretto dei dispositivi dell'aereo. Disattivate le funzioni wireless LAN/Bluetooth® a bordo dell'aeromobile (P.442).

- **Non utilizzare questo prodotto in punti in cui può interferire con i sistemi radar nelle vicinanze.**

Monitor

- Non esercitate pressione sul monitor, altrimenti l'immagine potrebbe risultare deformata con conseguente anomalia della modalità riproduzione o deterioramento del monitor.
- Sul fondo/sommità del monitor può apparire una striscia di luce: non è un guasto.
- Quando un soggetto viene visualizzato in diagonale nella fotocamera, i bordi possono apparire a zig-zag sul monitor. Non è un guasto; sarà meno evidente nella modalità riproduzione.

- In luoghi soggetti a basse temperature, il monitor può impiegare più tempo per accendersi o i colori possono cambiare temporaneamente.
Quando usate la fotocamera in luoghi molto freddi, è consigliabile mettere occasionalmente la macchina in un luogo caldo. Il monitor che abbia scarse prestazioni a causa delle basse temperature torna a funzionare regolarmente alle temperature normali.
- Il monitor di questo prodotto è fabbricato con elevata precisione, tuttavia, potrebbero essere presenti pixel sempre accesi o spenti nel monitor. Tali pixel non influenzano l'immagine da salvare. A causa delle caratteristiche, a seconda dell'angolazione è possibile notare disomogeneità del colore o della luminosità, ma questo non è dovuto alla struttura del monitor. Non si tratta di un'anomalia di funzionamento.

Note legali e altro

- La nostra azienda non risponde e non riconosce alcuna garanzia per i danni o gli utili che si prevede possano derivare dall'uso legale del presente apparecchio o su richiesta di terzi, causati dall'uso inadeguato dell'apparecchio.
- La nostra azienda non risponde né riconosce alcuna garanzia per danni o vantaggi derivanti dal corretto utilizzo del presente apparecchio, causati dalla cancellazione dei dati e delle immagini.

Inefficacia della garanzia

- La nostra azienda non risponde e non riconosce alcuna garanzia, esplicita o implicita, riguardante il contenuto del presente manuale scritto o software, e in nessun caso sarà responsabile di garanzie implicite di commerciabilità o adeguatezza a qualsiasi scopo particolare o per danni conseguenti, incidentali o indiretti (inclusi, ma non limitati ai danni per mancato guadagno, interruzione di attività e perdita di dati di lavoro) derivanti dall'uso o impossibilità di usare tali materiali scritti, software o apparecchiature. Alcuni paesi non consentono l'esclusione o la limitazione di responsabilità per i danni conseguenti o incidentali o della garanzia implicita, quindi i suddetti limiti possono non essere applicabili al vostro caso.
- La nostra azienda si riserva tutti i diritti sul presente manuale.

Avvertenza

Fotografie non autorizzate o l'uso di materiali coperti dai diritti d'autore possono violare le relative leggi sui diritti d'autore. La nostra azienda non si assume alcuna responsabilità per fotografie non autorizzate, per l'uso o altri atti che violino i diritti dei titolari dei copyright.

Note sui diritti d'autore

Tutti i diritti riservati. Il contenuto del presente manuale o software non può essere riprodotto né interamente né in parte, né usato in qualsiasi modo o con qualsiasi mezzo elettronico o meccanico, inclusa la fotocopia e la registrazione o l'uso di qualsiasi tipo di sistema di memorizzazione e recupero di dati senza il previo consenso scritto della nostra azienda. L'azienda non si assume alcuna responsabilità per l'uso delle informazioni contenute nel presente materiale o software né per i danni derivanti dall'uso delle informazioni contenute negli stessi. L'azienda si riserva il diritto di modificare le caratteristiche e il contenuto della presente pubblicazione o del software senza obbligo di preavviso.

Marchi di fabbrica

- Il logo SDXC è un marchio di SD-3C, LLC.
- Il logo Apical è un marchio registrato di Apical Limited.



- Micro quattro terzi, Quattro terzi e i rispettivi loghi sono marchi o marchi registrati di OM Digital Solution Corporation in Giappone, Stati Uniti, i paesi dell'Unione Europea e altri paesi.
- Wi-Fi è un marchio registrato di Wi-Fi Alliance.
- I loghi e il termine **Bluetooth**® sono marchi commerciali depositati appartenenti a Bluetooth SIG, Inc. e qualsiasi utilizzo di tali marchi da parte di OM Digital Solutions Corporation è concesso in licenza.
- QR Code è un marchio di Denso Wave Inc.
- Le norme sui sistemi di memorizzazione file per fotocamere menzionati nel presente manuale sono le Design Rule for Camera File System / DCF (Norme di Progettazione di Sistemi di File di macchine fotografiche/DCF) stipulate dall'associazione JEITA (Japan Electronics and Information Technology Industries Association, Associazione delle Industrie Giapponesi di Elettronica e Tecnologia Informatica).
- Tutti gli altri nomi di società e prodotti sono marchi registrati e/o marchi dei rispettivi proprietari. I simboli "™" e "®" talvolta potrebbero essere omessi.

THIS PRODUCT IS LICENSED UNDER THE AVC PATENT PORTFOLIO LICENSE FOR THE PERSONAL AND NONCOMMERCIAL USE OF A CONSUMER TO (i) ENCODE VIDEO IN COMPLIANCE WITH THE AVC STANDARD («AVC VIDEO») AND/OR (ii) DECODE AVC VIDEO THAT WAS ENCODED BY A CONSUMER ENGAGED IN A PERSONAL AND NON-COMMERCIAL ACTIVITY AND/OR WAS OBTAINED FROM A VIDEO PROVIDER LICENSED TO PROVIDE AVC VIDEO. NO LICENSE IS GRANTED OR SHALL BE IMPLIED FOR ANY OTHER USE. ADDITIONAL INFORMATION MAY BE OBTAINED FROM MPEG LA, L.L.C. SEE [HTTP://WWW.MPEGLA.COM](http://www.mpegla.com)

Il software di questa fotocamera può includere software di terzi. Qualsiasi software di terzi è soggetto ai termini e condizioni, imposti dai proprietari o licenziatari di tale software, sotto i quali vi viene fornito tale software.

Tali termini ed eventuali altre note relative a software di terzi possono essere reperite nel file PDF relativo alle note del software disponibile all'indirizzo

<https://support.jp.omsystem.com/en/support/imshow/digicamera/download/notice/notice.html>

Aggiunte/modifiche dell'aggiornamento del firmware

Aggiunte/modifiche al firmware versione 1.1

Le seguenti funzioni sono state aggiunte/modificate mediante aggiornamento firmware.

- Impostazioni di sicurezza connessione smartphone (P.586)
- Impostazioni predefinite (P.587)

Impostazione di sicurezza connessione smartphone (☑ Sicurezza di conness.)

Impostare la sicurezza quando ci si connette a uno smartphone tramite Wi-Fi.

Menu

- MENU → ☰ → 4. Wi-Fi/Bluetooth → ☑ Impostazioni → ☑ Sicurezza di conness.

- ⚠ Se impostato su **[WPA2/WPA3]**, uno smartphone potrebbe non essere connesso tramite Wi-Fi. In tal caso, impostare su **[WPA2]**.
- ⚠ La modifica delle impostazioni modificherà sia la password di connessione Wi-Fi sia il passcode di connessione **Bluetooth**®.
- ⚠ Accoppiare nuovamente la fotocamera e uno smartphone dopo aver modificato le password.
👉 "Associazione della fotocamera e dello smartphone (Collegamento Wi-Fi)" (P.444)
- ⚠ Eseguendo **[Reset ☑ Impostazioni]** (P.454) si inizierà **[☑ Sicurezza di conness.]**.

Impostazioni predefinite

Scheda

*1: Può essere aggiunto a **[Assegna]**.

*2: È possibile ripristinare le impostazioni predefinite selezionando **[Inizializza tutte le impostazioni]**.

*3: È possibile ripristinare le impostazioni predefinite selezionando **[Ripristina impostazioni di scatto]**.

4. Wi-Fi/Bluetooth

| Ruolo | Ruolo predefinito | *1 | *2 | *3 |
|---|-------------------|----|----|----|
|  Impostazioni | | | | |
|  Sicurezza di conness. | WPA2/WPA3 | — | — | — |

Aggiunte/modifiche al firmware versione 1.2

Le seguenti funzioni sono state aggiunte/modificate mediante aggiornamento firmware.

- Schede di memoria compatibili per la registrazione di video ([P588](#))

Schede di memoria compatibili per la registrazione di video

È stata aggiunta la registrazione di video ad alta velocità alle condizioni di ripresa di video quando si consigliano schede UHS-II o UHS-I con una classe di velocità UHS di 3 o superiore.

data di rilascio 01/2024.



<https://www.om-digitalsolutions.com/>