



DIGITALE CAMERA

OM SYSTEM OM-1

Instructiehandleiding

Ver.1.6

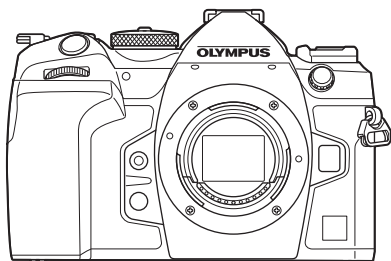

Inhoudsopgave

1. Voorbereiding
2. Opnamen maken
3. De menu's gebruiken
4. Opname-instellingen
5. Afspelen
6. De camera naar uw wensen instellen
7. De camera instellen
8. De camera verbinden met externe apparaten
9. Let op
10. Informatie
11. VEILIGHEIDSMATREGELEN
12. Aanvullingen/wijzigingen door firmware-update

Modelnummer : IM027

- Bedankt voor uw aankoop van onze digitale camera. Lees voordat u uw nieuwe camera gaat gebruiken deze handleiding aandachtig door om u van optimale prestaties en van een lange gebruiksduur van de camera te verzekeren.
- Zorg ervoor dat u de inhoud van "11. VEILIGHEIDSMATREGELEN", hebt gelezen en begrepen voordat u dit product gebruikt. Bewaar deze instructies om later te kunnen raadplegen.
- Voordat u belangrijke opnamen gaat maken, doet u er goed aan eerst enkele proefopnamen te maken teneinde u met de camera vertrouwd te maken.
- De afbeeldingen van het scherm en de camera zijn tijdens de ontwikkeling van het toestel vervaardigd en kunnen op kleine punten afwijken van het toestel dat u in handen heeft.
- Als er aanvullingen op en/of wijzigingen van functies hebben plaatsgevonden vanwege een firmware-update voor de camera, kan de inhoud afwijken. Kijk voor de meest actuele informatie op onze website.

Voordat u begint

Lees de veiligheidsmaatregelen en volg deze op

Om onjuist gebruik te voorkomen, wat kan leiden tot brand of andere schade aan eigendommen of letsel aan uzelf of anderen, leest u "11. VEILIGHEIDSMaatregelen" (Blz. 339) in zijn geheel voordat u de camera gebruikt.

Raadpleeg deze handleiding tijdens het gebruik van de camera om ervoor te zorgen dat u het product veilig en correct gebruikt. Bewaar deze handleiding op een veilige plaats wanneer u deze hebt gelezen.

Ons bedrijf kan niet verantwoordelijk worden gehouden voor schending van plaatselijke voorschriften die voortvloeien uit het gebruik van dit product buiten het land of de regio waar het is gekocht.

Draadloze LAN en Bluetooth®

De camera beschikt over een ingebouwd draadloos LAN en **Bluetooth®**. Het gebruik van deze functies buiten het land of de regio waar de camera is gekocht, kan de plaatselijke voorschriften inzake draadloos gebruik overtreden. Zorg ervoor dat u de wetgeving raadpleegt bij de plaatselijke autoriteiten voor gebruik van de camera. Ons bedrijf kan niet aansprakelijk worden gesteld voor het niet naleven van de lokale voorschriften door de gebruiker.

Schakel draadloze LAN en **Bluetooth®** uit in gebieden waar het gebruik hiervan niet is toegestaan.  "De draadloze communicatie van de camera uitschakelen (Vliegtuigmodus)" (Pag. 263)

■ **Gebruikersregistratie**

Bezoek onze website voor informatie over het registreren van uw producten.

■ **Computersoftware/apps installeren**

OM Workspace

Deze computertoepassing wordt gebruikt om foto's en films die met de camera zijn opgenomen te downloaden en te bekijken. De toepassing kan ook worden gebruikt om de camera-firmware te updaten. De software kan worden gedownload van onze website. U moet eerst het serienummer van de camera opgeven bij het downloaden van de software.

OM Image Share

U kunt foto's van de camera die zijn geselecteerd om te delen (Blz. 198) naar een smartphone laden.

U kunt de camera ook op afstand bedienen en foto's nemen vanaf een smartphone.

Kijk voor meer informatie over de toepassing op onze website.

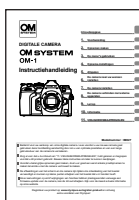

Instructiehandleiding (dit pdf-bestand)

Een handleiding over het gebruik van de camera en de functies. U kunt de Instructiehandleiding downloaden van onze website of direct met behulp van de smartphone-app 'OM Image Share'.

Over deze handleiding

Hoe vindt u wat u wilt weten

U kunt de volgende methoden gebruiken om in deze handleiding te vinden wat u wilt weten.

Zoekmethode	Waar te kijken	
Zoeken op basis van wat u wilt doen	▶ Inhoudsopgave	Blz. 6
Zoeken op basis van namen van knoppen en delen van de camera	▶ Namen van onderdelen	Blz. 15
Zoeken op basis van menu's en termen die op de monitor worden weergegeven	▶ Standaardinstellingen	Blz. 316
Zoeken op basis van woorden	▶ Markering	Blz. 347

Hoe u deze handleiding leest

■ Opnamemodi waarin de functie beschikbaar is

In elke uitleg van een opnamefunctie worden de opnamemodi waarin de functie kan worden gebruikt aan het begin weergegeven. De opnamemodi waarin de functie kan worden gebruikt, worden in het zwart weergegeven. De opnamemodi waarin de functie niet kan worden gebruikt, worden in het grijs weergegeven.

De opnamemodi gebruiken om te fotograferen

De camera het diafragma en de sluitertijd laten kiezen



De camera kiest het optimale diafragma en de optimale sluitertijd die passen bij de helderheid van het onderwerp.

1 Draai de functieknoop naar P.



Opnamen maken

Beschikbaarheid van de functie in elke opnamemodus

■ Hoe stelt u de functie in

De procedures voor het instellen van elke functie worden aan het begin van de uitleg van de functie beschreven. Voor meer informatie raadpleegt u "Hoe bedient u de menu's" (Blz. 63) en "Hoe de opname-instellingen te wijzigen (Directe knoppen/Superbedieningspaneel)" (Blz. 66).

Kiezen hoe de camera de helderheid meet (meting)

PASMB

Knop	AF knoop
Superbedieningspaneel	Meting
Menu	MENU Meting

4 Opnamemodi instellingen

Digitale ESP-meting	Geschikt voor de meeste scènes, inclusief onderwerpen met achtergrondverlichting. De camera meet 324 delen van het kader en berekent de optimale belichting waarbij rekening wordt gehouden met de afwijking van de scène.
Centrumgewogen lichtmeting	Geschikt voor composities waarbij het belangrijkste onderwerp in het midden van het kader wordt geplaatst. De camera stelt de belichting in, gebaseerd op het gemiddelde lichtniveau van het volledige kader en met het grootste gewicht voor het gebied in het midden.
<input checked="" type="checkbox"/> Spotmeting	Gebruik een specifiek deel van het onderwerp voor de belichtingsmeting. De camera meet een klein gedeelte (ongeveer 2%) van het frame.
<input checked="" type="checkbox"/> Spotmeting (licht)	Verhoogt de belichting van de spotmeting. Zorg ervoor dat licht moleculen licht worden weergegeven.
<input checked="" type="checkbox"/> Spotmeting (schaduw)	Verlaagt de belichting van de spotmeting. Zorg ervoor dat donkere moleculen donker worden weergegeven.

Hoe stelt u de functie in

■ Symbolen in deze handleiding

In deze handleiding worden overal de volgende symbolen toegepast.

	Symbolen voor de knoppen (respectievelijk de pijltjes omhoog, omlaag, links en rechts) die u moet indrukken op de pendelknop.
	Geeft het gebruik van de voorste regelaar weer.
	Geeft het gebruik van de achterste regelaar weer.
	Houdt in dat u uw vinger voorzichtig op de multiselector plaatst en deze in de gewenste richting draait.
	Houdt in dat u op het midden van de multiselector drukt zoals u met een gewone knop zou doen.
	Waarschuwingen en beperkingen.
	Tips en andere nuttige informatie over het gebruik van de camera.
	Referenties naar andere pagina's in deze handleiding.

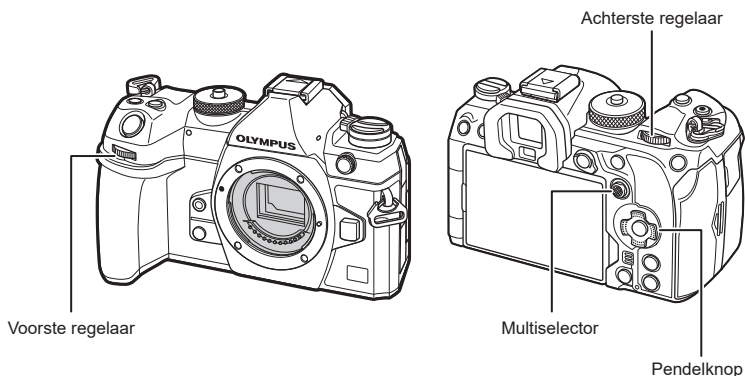

■ Over de schermafbeeldingen in deze handleiding

De cameramonitor toont standaard het superbedieningspaneel (Blz. 69). De schermafbeeldingen in deze handleiding tonen echter het live view-display. Raadpleeg "Overschakelen tussen weergaven" (Blz. 37) voor het weergeven van het opnamescherm op de monitor.

Inhoudsopgave

Voordat u begint	2
------------------	---

Producthandleidingen	3
----------------------	---

Over deze handleiding	4
-----------------------	---

Hoe vindt u wat u wilt weten.....	4
Hoe u deze handleiding leest.....	4

Namen van onderdelen	15
----------------------	----

1. Voorbereiding	17
------------------	----

Het uitpakken van de doos.....	17
--------------------------------	----

De camerariem bevestigen.....	18
-------------------------------	----

De kabelbeschermers bevestigen.....	19
-------------------------------------	----

De batterij plaatsen en verwijderen	20
De batterij plaatsen	20
De batterij verwijderen.....	21

De batterij opladen met behulp van de bijgesloten USB-netspanningsadapter	22
---	----

De batterij opladen met behulp van een USB-apparaat	23
---	----

De kaart plaatsen en verwijderen	24
De kaart plaatsen	24
Geheugenkaart verwijderen	25
Twee geheugenkaarten gebruiken.....	25
Toepasbare geheugenkaarten.....	25

Lenzen bevestigen en verwijderen	26
Een lens op de camera bevestigen	26
Lenzen verwijderen	28

De monitor gebruiken	29
----------------------------	----

De camera aanzetten.....	30
Sluimerstand	30

Initiële installatie	31
Wat te doen als u het scherm niet kunt aflezen	33

2. Opnamen maken	34
------------------	----

Informatieweergave tijdens het fotograferen.....	34
--	----

Overschakelen tussen weergaven.....	37
De informatieweergave omschakelen	38

Foto's maken	39
Typen opnamemodi.....	39
Opnames maken door het aanraakscherm te bedienen.....	41
Fotovoorbeeldweergave (Beeldweergave)	42

De opnamemodi gebruiken om te fotograferen.....	43
De camera het diafragma en de sluitertijd laten kiezen (P: Programma AE).....	43
Een diafragma kiezen (A: Diafragmavoork. AE)	45
Een sluitertijd kiezen (S: Sluiterprioriteit AE)	47
Diafragma en sluitertijd kiezen (M: Handmatige belichting).....	49
Lange belichtingen (B: Bulb/Time).....	51
Licht mengen (B: Live composietfotografie).....	54

Aangepaste instellingen bewaren op functieregelaar (C1/C2/C3/C4 Aangepaste modi).....	56
Instellingen opslaan (Aan Aangepaste modus toewijzen).....	56
Aangepaste modi gebruiken (C1/C2/C3/C4)	57

Films opnemen.....	59	Autofocus gebruiken in handmatige scherpstelmodus (AF-ON in MF-modus).....	85
Films opnemen in filmmodus (📷).....	59	De camerabediening configureren wanneer deze niet kan scherpstellen op het onderwerp (Ann. prioriteit).....	85
Films opnemen in foto-opnamemodi.....	61	De instellingen van Starry Sky AF wijzigen (Starry Sky AF-instelling).....	86
Aanraakbedieningen (stille bedieningen).....	62		
3. De menu's gebruiken	63		
Wat kunt u doen met de menu's.....	63	Functies voor het aanpassen van de AF-bediening zodat deze past bij het onderwerp.....	87
Hoe bedient u de menu's.....	63	C-AF-middendoel prioriteit (📷C-AF-midden prioriteit).....	87
		C-AF-trackinggevoeligheid (📷C-AF-gevoeligheid / 📷C-AF-gevoeligheid).....	88
		C-AF-focussnelheid (📷C-AF-snelheid).....	88
		Gezichtsprioriteit AF/Oogprioriteit AF (Gezichts/oogdetectie).....	89
		Scherpstelling volgen op geselecteerde onderwerpen (Onderwerpdetectie).....	91
		De kaderweergaven configureren voor gedetecteerde ogen (Detectiekader voor ogen).....	92
		Functies voor het wijzigen van de camerabediening met betrekking tot scherpstellen.....	93
		Scherpstelbereik van de lens (📷AF-beperker).....	93
		C-AF-lensscanner (📷AF-scanner).....	95
		Autofocus fijn afstemmen (📷AF-focusaanpassing).....	96
		AF hulpverlichting Autofocus Assist (AF hulpverl.).....	97
		AF-doel Displaymodus (AF-meetgebied).....	97
		Functies voor het instellen van de focuspositie.....	98
		AF-doelselectie afstemmen op de camera-oriëntatie (📷Oriëntatie gekoppeld [⋮:⋮]).....	98
4. Opname-instellingen	66		
Hoe de opname-instellingen te wijzigen (Directe knoppen/Superbedieningspaneel).....	66		
Rechtstreekse knoppen.....	66		
Het superbiedingspaneel/LV-superbedieningspaneel.....	69		
Basisfuncties voor scherpstellen.....	73		
Een scherpstelmodus kiezen (📷AF-modus / 📷AF-modus).....	73		
Een scherpsteldoel selecteren (AF-richtpunt).....	77		
Een AF-doelmodus kiezen (AF-doelmodus).....	78		
De opties voor AF-doelmodi instellen (📷AF-doelmodusinstellingen).....	80		
Zoomkader-AF/Zoom-AF (Super Spot AF).....	81		
Functies om de manier van scherpstellen te configureren...83			
Gecombineerde automatische en handmatige scherpstelling (📷 AF+MF).....	83		
De AF-bediening configureren wanneer de ontspanknop wordt ingedrukt (📷AF door = half in te drukken).....	84		
Autofocus met behulp van de AF-ON-knop.....	84		

De AF-home-positie kiezen ([::] Home instellen).....	99
AF-doelselectie ([::] Scherminstellingen selecteren).....	100
AF-doelselectie-omwikkeling inschakelen ([::] Lusinstellingen).....	101
Touch AF-doelselectie voor fotografie via zoeker (AF-doelgebied).....	102
Andere nuttige functies tijdens het scherppstellen 103	
Hulp handmatig scherppstellen (MF Assist).....	103
Focuspiekopties (Piekinstellingen).....	104
Een scherppstelfstand kiezen voor een vooraf ingestelde MF (MF-afst. vooraf inst.).....	105
De MF-schakeling uitschakelen (MF-schakeling).....	105
Scherppstelrichting van de lens (Scherppstelring).....	105
De lenspositie resetten bij uitschakeling (Reset lens).....	106
Meting en belichting..... 107	
De belichting regelen (Belichtingscompensatie).....	107
EV-fasen voor belichtingsregeling (EV-fase).....	108
Belichting fijnafstellen (Belichtingsafst.).....	108
Flikkering onder led- verlichting verminderen (Flikkeringdetectie / Flikkeringdetectie).....	109
Kiezen hoe de camera de helderheid meet (meting).....	110
De belichting vergrendelen (AE-vergrendeling).....	110
AE-vergrendeling belichtingsmeting (Meting tijdens [AEL]).....	111
AE-vergrendeling opheffen na opnemen ([AEL] Auto Reset).....	111
De belichting vergrendelen wanneer de ontspanknop half wordt ingedrukt (AEL door = half in te drukken).....	112
Metingopties instellen voor sequentieel opnemen (Meting tijdens).....	113
Het focusdoel meten ([::] Spotmeting).....	113
De ISO-gevoeligheid wijzigen (ISO).....	114
EV-fasen voor ISO- gevoeligheidsregeling (ISO-stap).....	115
Het bereik van de ISO- gevoeligheidswaarden instellen die zijn geselecteerd in de modus [Auto] (ISO-A Bovengrens/ Standaard / ISO-A Bovengrens/Standaard).....	115
De sluitertijd instellen waarop de camera automatisch de ISO-gevoeligheid verhoogt (ISO-A Ondergrens S/S).....	116
De modi kiezen waarin [Auto] kan worden gebruikt voor de ISO-gevoeligheid (ISO-Auto / ISO-Auto).....	116
Opties hoge ISO- ruisonderdrukking (Ruisfilter / Ruisfilter).....	117
Beeldverwerkingsopties (Lage ISO-verwerking).....	117
Ruisonderdrukkingsopties bij lange belichting (Ruisonderdrukking).....	118
Fotografie met flits 119	
Een flitser gebruiken (Flitserfotografie).....	119
Een flitsmodus kiezen (Flitsmodus).....	121
Flitsmodi configureren (Instellingen flitsmodus).....	125
Flitsintensiteit aanpassen (Flitsbelichtingscompensatie).....	125
Draadloze flitsbediening op afstand (RC-modus).....	126

Een synchronisatiesnelheid kiezen voor de flits (⚡ X-Sync.).....	126
De minimale sluitertijd kiezen (⚡ Ondergrens)	126
Flits- en belichtingscompensatie (⚡+⊞).....	126
De belichtingsbalans instellen voor TTL-meting (Gebalanceerde flitsmeting)	127
Sequentiële opnamen/ zelfontspanner.....	128
Sequentiële opnamen/opnamen met zelfontspanner maken	128
De functies voor sequentieel opnemen configureren (Instellingen sequentieel opnemen)	130
De zelfontspannerfuncties configureren (Zelfontspannerinstellingen).....	132
Opnemen zonder door de ontspanknop veroorzaakte trillingen (Anti-Shock[⬆]-instellingen)	133
Opnemen zonder sluitergeluid (Stille [♥]-instellingen)	134
Opnamen maken zonder een vertragingstijd (Pro Capture-opnamen)	135
Flikkering verminderen in foto's (Anti-flikkermodus).....	137
Beeldstabilisatie.....	138
Camerabewegingen beperken (📷 Beeldstabilisator / 📷 Beeldstabilisator)	138
Opties beeldstabilisatie (📷 IS Niveau).....	139
Beeldstabilisatie half ingedrukt (= Beeldstabilisator).....	140
Beeldstabilisatie burst-modus (📷 Beeldstabilisator).....	140
Camerabeweging op de monitor weergeven (Hand-held Assist) ..	141
Beeldstabilisatie voor IS-lenzen (Lens I.S. prioriteit).....	141
Kleur en kwaliteit.....	142
De kwaliteit van foto's en films instellen (📷 / 📷).....	142
Combinaties van JPEG-beeldgrootten en compressieverhoudingen (📷 / 📷 Inst. specif.)	145
De codes kiezen voor het opnemen van films (📷 Video Codec).....	146
De beeldverhouding instellen (Beeldverhouding).....	146
Randverlichting (Schaduwcomp.)	146
Verwerkingsopties (📷 Fotomodus/📷 Fotomodus) ..	147
Kiezen welke opties worden weergegeven wanneer een fotomodus wordt geselecteerd (📷 Fotomodusinstellingen).....	151
Kleur aanpassen (WB (witbalans)).....	152
De witbalans vergrendelen in filmmodus (📷 Knopfunctie: ^{WB} AUTO Lock).....	155
Fijnafstellingen maken aan de witbalans (📷 Alle ^{WB} / 📷 Alle ^{WB}).....	155
De warme tinten van gloeilampverlichting behouden in de WB Auto-modus (📷 ^{WB} AUTO Warme kleur behouden/ 📷 ^{WB} AUTO Warme kleur behouden).....	156
Witbalans bij flitsen (⚡ +WB).....	156
De indeling voor kleurenreproductie instellen (Kleurruimte).....	157
Voorbeeldopties voor fotomodi voor films (📷 / 📷 View Assist).....	157
Speciale opnamemodi (Computationale modi)	158
Foto's maken in een hogere resolutie (Opname hoge resol.) ..	158
Langere sluitertijd bij helder licht (Opnamen maken in live ND).....	160
De scherptediepte verhogen (Focusstapel).....	162

HDR-beelden (High Dynamic Range, hoog dynamisch bereik) opnemen (HDR)	164
Meerdere belichtingstijden opnemen in één beeld (Meervoudige belichting)	165
Digitale zoom (📷 Digitale televoorzetlens / 📷 Digitale televoorzetlens)	168
Automatisch opnemen maken met vaste intervallen (Intervalopname)	169
Trapeziumcorrectie en perspectiefbeheer (Trapeziumcorrectie)	172
Fisheye-vertanding corrigeren (Fisheye-correctie)	173
BULB/TIME/COMP-instellingen configureren (BULB/TIME/COMP-instellingen)	175
Een serie opnamen maken met gevarieerde belichting (AE BKT)	176
Foto's nemen met gevarieerde witbalans (WB BKT)	177
Foto's nemen met gevarieerd flitsniveau (FL BKT)	177
Foto's nemen met gevarieerde ISO-gevoeligheid (ISO BKT)	178
Kopies opslaan van een foto met verschillende toegepaste creatieve filters (ART BKT)	179
Foto's nemen met verschillende focusposities (Focus BKT)	180
Functies die alleen beschikbaar zijn in filmmodus	182
Opties voor geluidsoptname (Geluidsoptname-instellingen)	182
Het volume van de hoofdtelefoon aanpassen (Volume hoofdtelefoon)	183
Tijdcodes (Instellingen tijdcode)	183
HDMI-uitvoer (📺 HDMI-uitvoer)	184
Een +-teken in het midden van het scherm weergeven wanneer films worden opgenomen (Middenteken)	185
Zebra patronen weergeven op hoogverlichte zones tijdens het opnemen van films (Instellingen zebra patroon)	186
Een rood kader weergeven tijdens het opnemen van films (Rood kader tijdens 📺 REC)	187
5. Afspelen	188
Informatieweergave tijdens het afspelen	188
Beeldinformatie afspelen	188
De informatieweergave omschakelen	189
Foto's en films bekijken	190
Foto's bekijken	190
Films bekijken	191
Snel foto's vinden (Index- en kalenderweergave)	192
Inzoomen (Weergavezoom)	192
Afspelen met aanraakbedieningen	193
Schermvullende weergave	193
Index-/kalenderweergave	194
Andere functies	194
Weergavefuncties instellen	195
Foto's roteren (Roteren)	195
Foto's beveiligen (🔒)	195
Een beeld kopiëren (Kopiëren)	196
Alle beelden op een kaart kopiëren (Alles kopiëren)	196
Foto's verwijderen (Wissen)	196
Alle foto's verwijderen (Alles wissen)	197
Verwijderingsbevestiging uitschakelen (Snel wissen)	197
Verwijderingsopties RAW+JPEG (RAW+JPEG wissen)	197
Foto's selecteren om te delen (Deelorder)	198
RAW+JPEG-beelden selecteren om te delen (RAW+JPEG 📷)	198
Foto's beoordelen (Beoordelen)	199

Het aantal sterren selecteren dat moet worden gebruikt voor de beoordeling (Beoordelingsinstellingen).....	199
Meerdere foto's selecteren (Geselecteerde deelorder, Selectie beoordelen,  , Selectie kopiëren, Selectie wissen)	200
Afdrukbestelling (DPOF)	201
Alle beschermingen/deelorders/afdrukbestellingen/beoordelingen resetten (Alle beelden resetten)	201
Geluid toevoegen aan foto's ().....	202
Foto's bewerken (Bewerken).....	203
Foto's combineren (Beeldoverlay)	206
Films bijsnijden (Film bijsnijden)	207
Foto's uit filmbeeld maken (Foto uit filmbeeld).....	207
De functie van de  (<input checked="" type="checkbox"/>) -knop tijdens het afspelen veranderen (  Functie).....	208
De functies van de voorste en achterste regelaars tijdens het afspelen veranderen ( Functieregelaar).....	208
De zoomverhouding bij afspelen kiezen (  Standaardinstelling).....	208
Staannde of liggende foto's automatisch roteren voor weergave ().....	208
De informatie kiezen die tijdens het afspelen wordt weergegeven ( Info-instellingen).....	209
De informatie kiezen die tijdens vergroot afspelen wordt weergegeven (  Info-instellingen)	209
De indexweergave configureren ( Instellingen).....	210



6. De camera naar uw wensen instellen 211

Functies voor het configureren van cameraknoppen.....	211
De functies van knoppen wijzigen (Knopinstellingen).....	211
Functies toewijzen aan de voorste en achterste regelaars ( Functieregelaar /  Functieregelaar).....	219
De regelaarrichting wijzigen (Richting regelaar).....	221
De functies van de multiselector wijzigen (Multiselectorinstellingen).....	221
Het Fn -hendeltje aanpassen (Fn-hendelinstellingen).....	222
Powervoerzomen (Elektronische zoominstellingen)	225
Vergrendelen van de  -knop ( Vergrendeling).....	226
Kiezen wat er gebeurt wanneer de ontspanknop tijdens Live View-zoom wordt ingedrukt (LV Close-up modus).....	226
Het gedrag kiezen van de knop die wordt gebruikt voor voorbeeldweergave van scherptediepte ( Vergrendeling).....	227
Knop-vasthoudopties (Druk- en vasthoudtijd).....	227
Functies om de live view-weergave aan te passen	228
Het uiterlijk van het display wijzigen ( LV-modus).....	228
Het display toegankelijker maken op donkere plaatsen ( Nachtzicht).....	228
Weergavesnelheid zoeker (Framesnelheid)	228
Voorbeeldweergave creatieve filters (Art LV-modus).....	229
Flikkering verminderen in Live View (Anti-flikker LV).....	229

Selfie-hulp (Selfie-hulp).....230

Functies voor het configureren van het informatiescherm.....231

De weergavestijl van de zoekerkiezen (EVF-stijl)231

Opname-indicatoren
( Info-instellingen /
 Info-instellingen)233

Het display configureren wanneer de ontspanknop half wordt ingedrukt (Info door  half in te drukken).....234

Infoweergave opties zoekerkiezen ( Info-instellingen).....235

De niveaumeter weergeven wanneer de ontspanknop half wordt ingedrukt ( = Niveaumeter).....236

Framing geleidingsopties
( Rasterinstellingen /
 Rasterinstellingen)237

Framing begeleidingsopties zoekerkiezen ( Rasterinstellingen)238

De instellingen kiezen die beschikbaar zijn via Multi-Fn (Multifunctie-instellingen).....239

Histogram belichtingswaarschuwing (Histograminstellingen).....239

Instellingen gerelateerd aan werking en weergave van menu's.....240

De cursor op het menuscherm configureren (Menucursorinstellingen)240

Kiezen hoe er tussen pagina's wordt bewogen met de achterste regelaar ( Lus in menutabblad)241

[Ja]/[Nee] Standaard (Prioriteitsinst.)241



Mijn menu-instellingen242

'Mijn menu' gebruiken.....242

7. De camera instellen 244

Kaart/Map/Bestandsinstellingen244

De kaart formatteren (Kaart formatteren)244

De kaart instellen om hierop te nemen ( Kaartsleufinstellingen /  Kaartsleufinstellingen)245

Een map specificeren waar beelden in worden opgeslagen (Map voor opslaan toewijzen)247

Opties voor bestandsnaamgeving (Bestandsnaam)247

Bestanden een naam geven (Bestandsnaam bewerken)248

Gebruikersinformatie249

Lensgegevens opslaan (Instellingen lensinfo)249

Uitvoerresolutie (dpi-instellingen)250

Auteursrechteninformatie toevoegen (Copyrightinfo.).....250

Instellingen voor monitor/geluid/verbinding252

Aanraakbedieningen uitschakelen (Touchscreeninstellingen).....252

Helderheid en tint van de monitor (Monitoraanpassing).....252

Helderheid en tint van de zoekerkiezen (EVF-aanpassing).....253

De oogsensor configureren (Oogsensorinstellingen)253

De focuspiep uitschakelen ())254

Weergaveopties externe monitor (HDMI-instellingen).....254

Een USB-verbindingsmodus kiezen (USB-instellingen).....255

Batterij/Slaapstandinstellingen256

Batterijstatus weergeven ( Batterijstatus)256

Instellen welke batterij als eerste wordt gebruikt (Batterijvoorkeur).....	256
De weergave van batterijniveau tijdens filmopname wijzigen (Weergavepatroon).....	256
De achtergrondverlichting dimmen (LCD-verlichting).....	257
Slaapstandopties instellen (stroombesparing) (Slaapstand).....	257
Opties automatisch uitschakelen instellen (Automatisch uitschakelen).....	257
Stroomverbruik verminderen (Snelle slaapstand).....	258

Resetten/Klok/Taal/Overige instellingen260

Standaardinstellingen herstellen (Resetten/Initialiseren instellingen).....	260
De cameraklok instellen (Instellingen).....	260
Een taal kiezen (Taal).....	260
De niveaumeter kalibreren (Niveau-aanpassing).....	261
Beeldverwerkingscontrole (Pixel-mapping).....	261
De firmwareversie bekijken (Firmwareversie).....	261
Certificaten bekijken (Certificering).....	261

8. De camera verbinden met externe apparaten 262

Voorzorgsmaatregelen voor het gebruik van Wi-Fi en Bluetooth®262

De draadloze communicatie van de camera uitschakelen (Vliegtuigmodus).....	263
--	-----

De camera verbinden met een smartphone.....263

De camera met de smartphone koppelen (Wi-Fi-verbinding).....	264
--	-----

Draadloze stand-by-instellingen voor wanneer de camera is ingeschakeld (Bluetooth).....	265
---	-----

Draadloze instellingen voor wanneer de camera is uitgeschakeld (Stand-by uitschakelen).....	266
---	-----

Foto's overbrengen naar een smartphone.....	267
---	-----

Afbeeldingen automatisch uploaden als de camera uit is.....	267
---	-----

Op afstand fotograferen met een smartphone (Live View).....	268
---	-----

Op afstand fotograferen met een smartphone (sluiter op afstand).....	268
--	-----

Positiegegevens aan afbeeldingen toevoegen.....	269
---	-----

Smartphoneverbindingsopties resetten (Instellingen resetten).....	269
---	-----

Het wachtwoord wijzigen (Wachtwoord voor verbinding).....	270
---	-----

Verbinding maken met computers via Wi-Fi270

Software installeren.....	270
De computer voorbereiden (Windows).....	271

De computer met de camera koppelen (nieuwe koppeling).....	272
--	-----

Wi-Fi-instellingen aanpassen (Wi-Fi-verbinding).....	274
--	-----

Foto's uploaden terwijl deze worden genomen.....	279
--	-----

De verbinding beëindigen.....	281
-------------------------------	-----

De afstandsbediening gebruiken282

Namen van onderdelen.....	282
Verbinding.....	282

Opnemen vanaf de afstandsbediening.....	284
---	-----

MAC-adres van de afstandsbediening.....	285
---	-----

Voorzorgsmaatregelen voor het gebruik van de afstandsbediening	285
Verbinding maken met computers via USB	286
Software installeren	286
Foto's uploaden terwijl deze worden genomen (RAW/Control)	287
De camera aansluiten voor high-speed RAW-verwerking (RAW/Control)	288
Foto's naar een computer kopiëren (Opslag/MTP)	289
De camera van stroom voorzien via USB (USB-vermogensafgifte)	290
Verbinding maken met tv's of externe schermen via HDMI	291
Foto's bekijken op een tv (HDMI)	291
9. Let op	293
Informatie over stof- en waterbestendige eigenschappen	293
Batterij en laadapparaat	294
Uw laadapparaat in het buitenland gebruiken	294
10. Informatie	295
Verwisselbare lenzen	295
MF-schakelingslenzen	296
Cameraweergaven voor INSTELLEN- en OPROEPEN-functies van de lens	297
Optionele accessoires	298
De lader (BCX-1) gebruiken	298
Reservebatterijhouder voor HLD-10	299
Opmerkingen bij het gebruik van dit product	300
Speciaal ontworpen externe flitsers	301
Flitserfotografie met draadloze afstandsbediening	302
Andere externe flitsers	304
Belangrijkste accessoires	305
Systeemoverzicht	306
Reinigen en opbergen van de camera	308
Reinigen van de camera	308
Opslag	308
Reinigen en controleren van het beeldopneemelement	309
Pixel-mapping - Controleren van de beeldbewerkingsfuncties	309
Fotografieertips en -informatie	310
Foutcodes	314
Standaardinstellingen	316
Superbedieningspaneel	316
 1-tabblad	319
 2-tabblad	322
AF -tabblad	324
 Tabblad	326
 Tabblad	327
 Tabblad	328
 Tabblad	332
Capaciteit van de geheugenkaart	334
Technische gegevens	336
11. VEILIGHEIDSMATREGELEN	339
VEILIGHEIDSMATREGELEN	339
12. Aanvullingen/wijzigingen door firmware-update	345
Markering	347

Namen van onderdelen

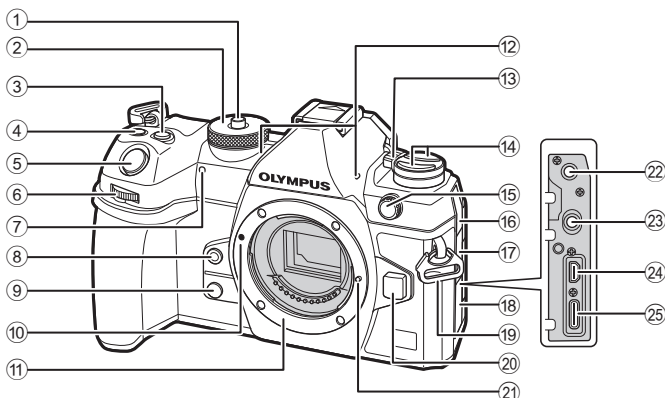

- | | |
|--|--|
| ① Vergrendeling menuregelaarBlz. 39 | ⑭ -knopBlz. 226
AFm -knop (AF-/Metingmodus)Blz. 110, |
| ② Menuregelaar.....Blz. 39 | -knop (repererend foto's maken/
zelfontspanner/flits).....Blz. 121, 128 |
| ③ -knop (Belichtingscorrectie)
..... Blz. 43, 45, 47, 50, 107 | ⑮ Aansluiting externe flits.....Blz. 120 |
| ④ -knop (Film) / (Opname hoge
resol.)/ (Selectie)
..... Blz. 59/Blz. 158/Blz. 200 | ⑯ Klepje microfoonaansluiting |
| ⑤ OntspanknopBlz. 39 | ⑰ Klepje voor hoofdtelefoonaansluiting
.....Blz. 183 |
| ⑥ Voorste regelaar ()
.....Blz. 43 – 50, 63, 190, 208, 219, 221 | ⑱ Connectorkap |
| ⑦ Zelfontspanner/AF-verlichting
.....Blz. 128/Blz. 97 | ⑲ Oogje voor de riemBlz. 18 |
| ⑧ -knop (witbalans met één
druk op de knop).....Blz. 154 | ⑳ LensontgrendelknopBlz. 28 |
| ⑨ Knop (voorbeeld).....Blz. 227 | ㉑ Lensvergrendelingspen |
| ⑩ Markering voor de
lenskoppeling.....Blz. 26 | ㉒ Microfoonaansluiting (ø3,5 mm
stereo mini-jack voor microfoons
van derden).....Blz. 182 |
| ⑪ Lensvatting (verwijder de beschermkap
voor de lens wordt bevestigd.) | ㉓ Hoofdtelefoonaansluiting (ø3,5 mm
stereo mini-jack voor hoofdtelefoon
van derden).....Blz. 183 |
| ⑫ StereomicrofoonBlz. 182, 202 | ㉔ HDMI-connector (type D)
.....Blz. 184, Blz. 291 |
| ⑬ ON/OFF -schakelaarBlz. 30 | ㉕ USB-connector (type C)
..... Blz. 22, 23, 286, 290 |

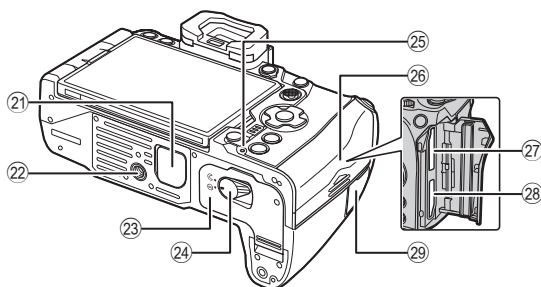
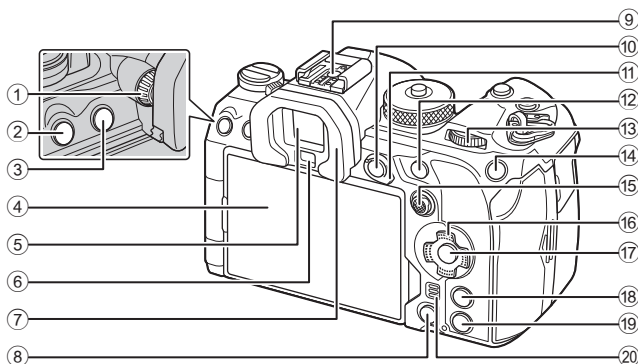

- | | | | |
|--|---------------------------|---|------------------------------------|
| ① Dioptrieregelaar | Blz. 37 | ⑩ AEL-knop / On -knop
(Beveiliging) | Blz. 110/Blz. 195 |
| ② MENU -knop | Blz. 63 | ⑪ Fn -hendeltje | Blz. 43–49, 222 |
| ③ O -knop (LV) | Blz. 37 | ⑫ AF-ON -knop | Blz. 84, Blz. 85 |
| ④ Monitor (aanraakscherm)
..... | Blz. 34, 37, 41, 102, 193 | ⑬ Achterste regelaar (☺)
..... | Blz. 43–50, 63, 190, 208, 219, 221 |
| ⑤ Zoeker | Blz. 37, 231 | ⑭ ISO -knop/ ★ (Beoordeling)
..... | Blz. 114/Blz. 199 |
| ⑥ Oogsensor | | ⑮ Multiselector (●/⊙) | Blz. 77, 221 |
| ⑦ Oogkapje | Blz. 305 | ⑯ Pendelknop (Δ ▽ ◀ ▶) | Blz. 190 |
| ⑧ W -knop (wissen) | Blz. 196 | ⑰ OK -knop | Blz. 63, 69, 190 |
| ⑨ Flitschoen | Blz. 120, 304 | ⑱ INFO -knop | Blz. 38, Blz. 65, 189 |
| | | ⑲ ▶ -knop (Weergave) | Blz. 190 |
| | | ⑳ Luidspreker | |
| | | ㉑ Klepje reservebatterijhouder
(PBH) | Blz. 299 |
| | | ㉒ Statiefaansluiting | |
| | | ㉓ Klepje batterijcompartiment | Blz. 20 |
| | | ㉔ Vergrendeling batterijcompartiment | |
| | | ㉕ Lampje batterijoplader | Blz. 23 |
| | | ㉖ Klepje kaartcompartiment | Blz. 24 |
| | | ㉗ Kaartsleuf 1 | Blz. 24 |
| | | ㉘ Kaartsleuf 2 | Blz. 24 |
| | | ㉙ Klepje aansluiting
afstandsbedieningskabel
(Aansluiting afstandsbedieningskabel)
..... | Blz. 282 |

1 Voorbereiding

1

Voorbereiding

Het uitpakken van de doos

Bij aankoop bevat de verpakking de camera en de volgende accessoires.
Als er een onderdeel ontbreekt of beschadigd is, neemt u contact op met de dealer waarbij u de camera hebt gekocht.



Camera



Beschermkap
van de camera *



EP-18 oogkap *

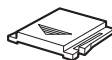

Flitsschoendek-
seltje *



Camerariem

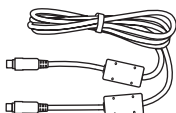

CB-USB13 USB-kabel

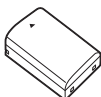

BLX-1 oplaadbare
lithium-ionbatterij

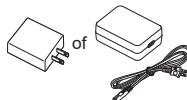

USB-netspannings-
adapter F-7AC



CC-1 kabelclip



CP-2 kabelbeschermer



Basishandleiding

• Garantiekaart

* De beschermkap, oogkap en het flitsschoendekseltje zijn bij verzending bevestigd aan of ingevoerd in de camera.

⚠ De inhoud kan variëren naar plaats van aankoop.

⚠ De batterij is niet volledig opgeladen op het moment van aankoop. Laad de batterij voor gebruik op (Blz. 22).

De camerariem bevestigen

1

Voorbereiding

- 1 Verwijder voordat u de riem bevestigt het einde uit de houderlus en maak de riem losser zoals afgebeeld.

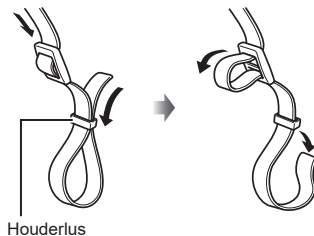

- 2 Steek het einde van de riem door het oog en terug door de houderlus.

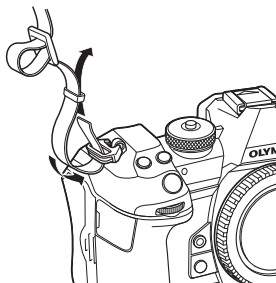

- 3 Steek het einde van de riem door de gesp en maak vast zoals afgebeeld.

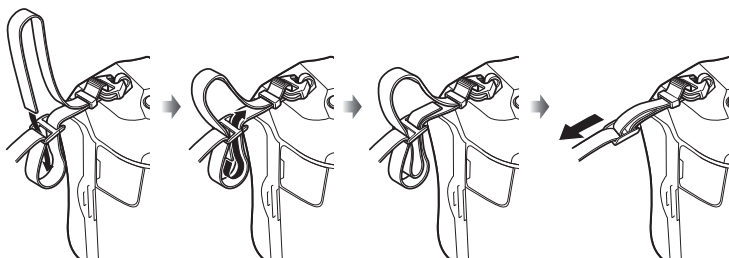

- Maak het andere einde van de riem aan het andere oog vast.
- Nadat u de camerariem heeft bevestigd, trekt u er stevig aan om te verzekeren dat de riem niet loslaat.

De kabelbeschermers bevestigen

Bevestig de meegeleverde kabelbeschermers wanneer u de bijgesloten USB- en HDMI-kabels verbindt. Dit voorkomt het onbedoeld losschieten en schade aan de connectoren.

- 1 Bevestig de kabelbeschermers op de camera.

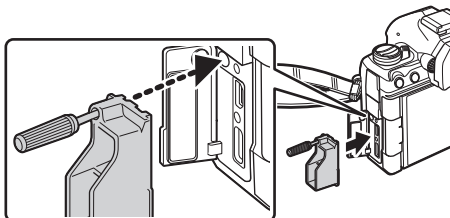

- 2 Draai de schroef vast.

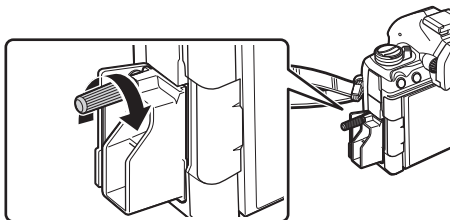

- 3 Bevestig de kabelklem op de kabel en bevestig de clip aan de riem.
 - U bevestigt de clip op de gesp.

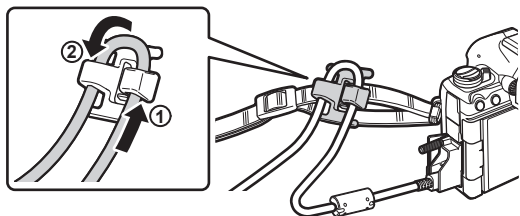

De batterij plaatsen en verwijderen

De batterij plaatsen

- 1 Bevestig dat de **ON/OFF**-schakelaar in de **OFF**-positie staat.

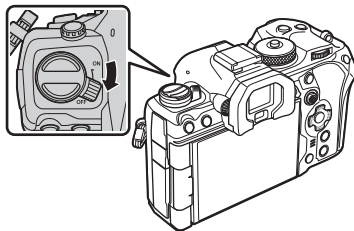

- 2 Open het klepje van het batterijcompartiment.

Klepje van het
batterijcompartiment

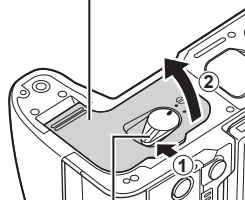

Vergrendelknop van het
batterijcompartiment

- 3 De batterij plaatsen.
ⓘ Gebruik uitsluitend BLX-1-
batterijen (Blz. 17, 338).

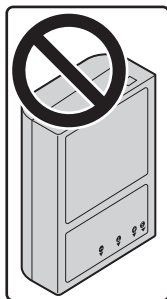

Richtingsteken

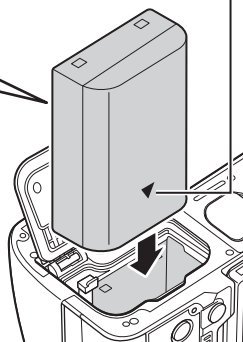

4 Sluit het klepje van het batterijcompartiment.

- ⓘ Zorg ervoor dat het klepje van het batterijcompartiment gesloten is voordat u de camera gebruikt.

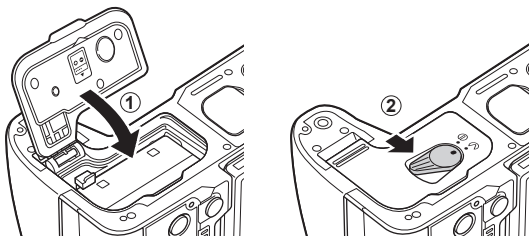

⚠ Wij raden u aan een reservebatterij bij de hand te houden voor als u langer door wilt gaan met fotograferen en de gebruikte batterij leeg raakt.

ⓘ Lees ook "Batterij en laadapparaat" (Blz. 294).

De batterij verwijderen

Schakel de camera uit voor u het klepje van het batterijcompartiment opent of sluit. Als u de batterij wilt verwijderen, duwt u eerst de batterijvergrendelknop in de richting van de pijl, waarna u de batterij kunt uitnemen.

- ⓘ Verwijder nooit batterijen of geheugenkaarten wanneer de toegangsindicator voor de geheugenkaart (Blz. 34) is weergegeven.
- ⓘ Neem contact op met een geautoriseerde dealer of servicedienst als u de batterij niet kunt verwijderen. Gebruik geen geweld.

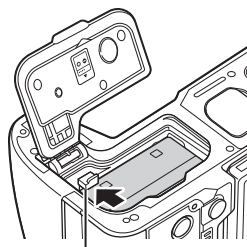

Batterijvergrendelknop

De batterij opladen met behulp van de bijgesloten USB-netspanningsadapter

⚠ De batterij is niet volledig opgeladen op het moment van aankoop. Laad de batterij voor gebruik op.

1 Controleer of de batterij in de camera zit en sluit de USB-kabel en de USB-netspanningsadapter aan.

- Gebruik de bijgesloten kabelbeschermers en kabelklem als u de USB-kabel bevestigt, zodat u schade aan de connectoren voorkomt. 📖 “De kabelbeschermers bevestigen” (Blz. 19)

🔌 Gebruik geen andere kabel dan de USB-kabel (CB-USB13) die bij de camera is meegeleverd of separaat wordt verkocht.

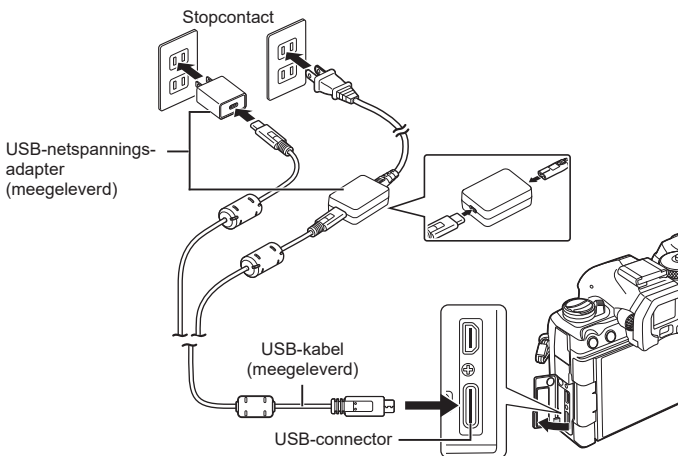

- De lamp van de batterijoplader brandt tijdens het opladen. Het opladen terwijl de camera is uitgeschakeld duurt ongeveer 2 uur en 30 minuten. De lamp gaat uit als de batterijen volledig zijn opgeladen. Haal de USB-kabel los van de camera.

⚠ Als er een laadfout optreedt, knippert de lamp van de batterijoplader. Koppel de USB-kabel los en weer vast.

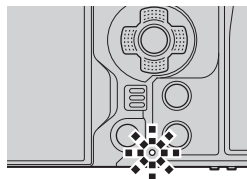

🔌 De batterij wordt opgeladen ongeacht of de camera is in- of uitgeschakeld.

De oplaadtijd is langer als de camera aan staat.

🔌 Het opladen stopt als de batterijtemperatuur te hoog is. Het opladen wordt hervat nadat de batterijtemperatuur is gedaald.

🔌 Een oplader (BCX-1; separaat verkocht) kan worden gebruikt om de batterij op te laden (Blz. 298).

🔌 Om veiligheidsredenen kan, wanneer de batterij wordt opgeladen in een omgeving met hoge temperaturen, het opladen langer duren of kan de batterij mogelijk niet volledig worden opgeladen.

⚠ **USB-netspanningsadapter**

- Koppel voor het reinigen eerste de USB-netspanningsadapter los. Een gekoppelde USB-netspanningsadapter kan tijdens het reinigen letsel of elektrische schokken veroorzaken.

De batterij opladen met behulp van een USB-apparaat

De batterij in de camera wordt opgeladen wanneer de camera via een USB-kabel is aangesloten op een USB PD-compatibel USB-apparaat.

■ Opladen via USB

- 1 Bevestig dat de **ON/OFF**-schakelaar in de **OFF**-positie staat.

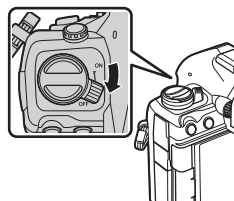

- 2 Verbind de camera met het USB-apparaat met behulp van een USB-kabel.

- Gebruik de bijgesloten kabelbeschermer en kabelklem als u de USB-kabel bevestigt, zodat u schade aan de connectoren voorkomt. ➡ "De kabelbeschermers bevestigen" (Blz. 19)
- De lamp van de batterijoplader brandt tijdens het opladen. De laadtijden zijn afhankelijk van de uitvoer van het USB-apparaat. De lamp gaat uit als de batterijen volledig zijn opgeladen.

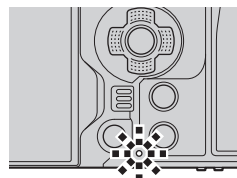
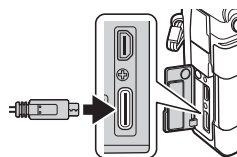

- ⓘ Als er een laadfout optreedt, knippert de lamp van de batterijoplader. Koppel de USB-kabel los en weer vast.
- 🔌 De stroomtoevoer eindigt wanneer de batterij is opgeladen. Koppel de USB-kabel los en opnieuw vast om het laden te hervatten.
- 🔌 U kunt de camera van stroom voorzien door mobiele batterijen of vergelijkbare apparaten die via USB zijn verbonden. Voor meer informatie raadpleegt u "De camera van stroom voorzien via USB (USB-vermogensafgifte)" (Blz. 290).

De kaart plaatsen en verwijderen

De kaart plaatsen

In deze handleiding worden alle opslagapparaten 'kaarten' genoemd.

De camera gebruikt SD-, SDHC- of SDXC-geheugenkaarten van derden die voldoen aan de SD (Secure Digital)-standaard.

Kaarten moeten met deze camera zijn geformatteerd voor ze voor het eerst worden gebruikt, of nadat ze met een andere camera of computer zijn gebruikt. ➡ "De kaart formatteren (Kaart formatteren)" (Blz. 244)

- De camera heeft twee kaartsleuven.

- 1 Bevestig dat de **ON/OFF**-schakelaar in de **OFF**-positie staat.

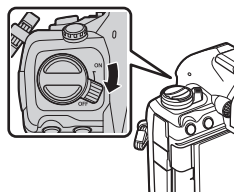

- 2 Open het klepje van het kaartcompartiment.

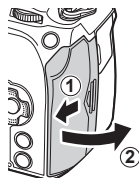

- 3 Plaats de kaart.

- Schuif de kaart in de sleuf totdat deze op zijn plaats vastklikt.
- ⚠ Probeer niet om een beschadigde of vervormde kaart met geweld in de sleuf te schuiven. Dat kan de kaartsleuf beschadigen.

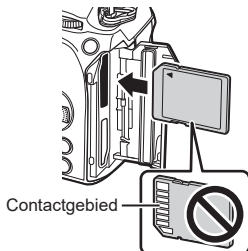

- 4 Sluit het klepje van het kaartcompartiment.

- Sluit het klepje stevig tot u een klik hoort.

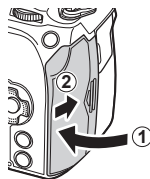

Geheugenkaart verwijderen

Druk de kaart naar binnen om de kaart te ontgrendelen. Neem de kaart uit de camera.

- ⚠ Verwijder nooit batterijen of geheugenkaarten wanneer de toegangsindicator voor de geheugenkaart (Blz. 34) is weergegeven.

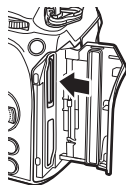

Twee geheugenkaarten gebruiken

Wanneer er twee geheugenkaarten zijn geplaatst, kunt u kiezen hoe elke kaart wordt gebruikt afhankelijk van uw doelen. "De kaart instellen om hierop op te nemen (Kaartsleufinstellingen / Kaartsleufinstellingen)" (Blz. 245)

- Leg alleen vast op een geselecteerde kaart
- Leg vast op een geselecteerde kaart totdat deze vol is, leg dan vast op de tweede kaart
- Leg foto's met andere maten of compressieverhoudingen vast op verschillende kaarten
- Leg kopieën van elke foto vast op beide kaarten

Toepasbare geheugenkaarten

In deze handleiding worden alle opslagapparaten 'kaarten' genoemd. De volgende soorten SD-geheugenkaarten (in de handel verkrijgbaar) kunnen met deze camera worden gebruikt: SD, SDHC en SDXC. Kijk voor de meest actuele informatie op onze website.



Schrijfbeveiligingsschakelaar van SD-kaart

De SD-kaart is voorzien van een schrijfbeveiligingsschakelaar. Als de schakelaar op "LOCK" (vergrendeld) wordt gezet, kunnen er geen gegevens op de kaart worden geschreven. Zet de schakelaar weer in de ontgrendelpositie om naar de kaart te kunnen schrijven.



- ⚠ Gebruik bij het filmen een SD-kaart die een SD-snelheidsklasse 10 of hoger ondersteunt.
- ⚠ Een UHS-II- of UHS-I-kaart met een UHS-snelheidsklasse van 3 of beter is vereist wanneer:
 - een filmresolutie van [4K] of [C4K] wordt geselecteerd in het -menu of een bewegingscompensatie van [A-I] (All-Intra) wordt geselecteerd in het -menu
- De gegevens op de kaart zullen niet compleet worden gewist, zelfs niet na het formatteren van de kaart of het wissen van de gegevens. Indien u de kaart wegdoet, dient u hem te vernietigen om verspreiding van persoonlijke informatie te voorkomen.
- Door de schakelaar voor schrijfbeveiliging in de stand "LOCK" te plaatsen, kunnen sommige functies, zoals bijvoorbeeld bepaalde weergavefuncties, worden beperkt.

Lenzen bevestigen en verwijderen

1

Voorbereiding

Een lens op de camera bevestigen

- Zie pagina 295 voor informatie over compatibele lenzen.

- 1 Bevestig dat de **ON/OFF**-schakelaar in de **OFF**-positie staat.

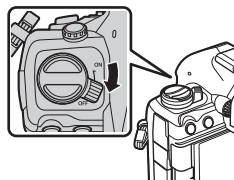

- 2 Verwijder de achterkap van de lens en de beschermkap van de camera.

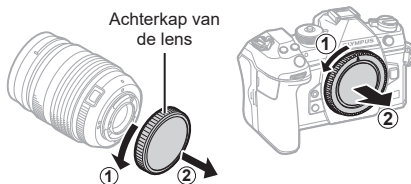

- 3 Houd de rode koppelingsmarkering op de lens tegenover de rode markering op de camera en steek de lens in het camerahuis.



- 4 Draai de lens met de klok mee tot u een klik hoort.

- ⌚ Druk de lensontgrendelknop niet in.
- ⌚ Raak geen inwendige onderdelen van de camera aan.

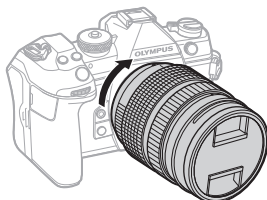

5 Verwijder de voorkap van de lens.

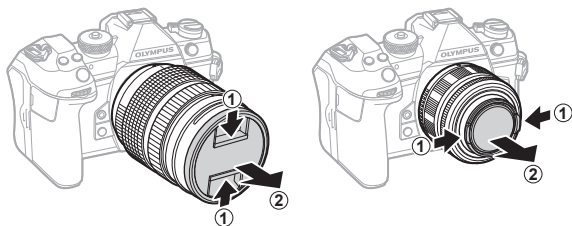

1

Voorbereiding

Lenzen verwijderen

- 1 Bevestig dat de **ON/OFF**-schakelaar in de **OFF**-positie staat.

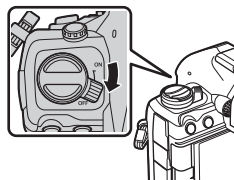

- 2 Houd de lensontgrendelknop ingedrukt en draai de lens zoals afgebeeld.



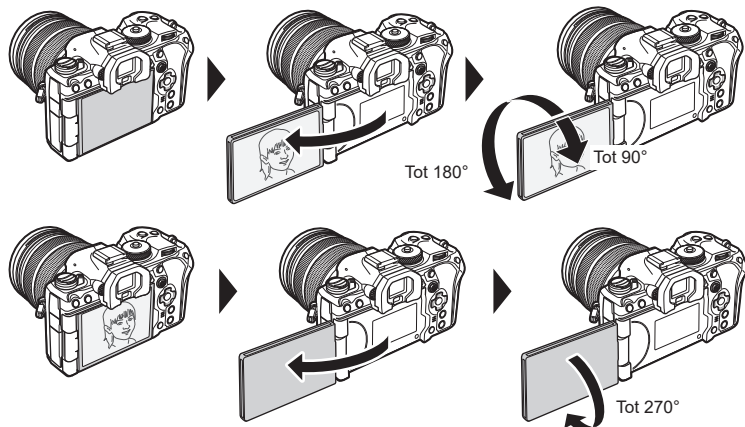

De monitor gebruiken

Draai het scherm voor kijkcomfort. De hoek van het scherm kan worden aangepast volgens de omstandigheden op het moment van foto's nemen.

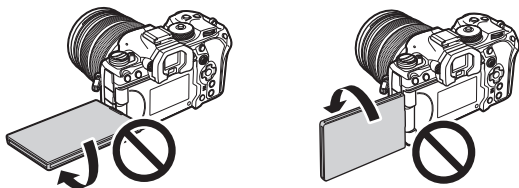

- Draai het scherm voorzichtig binnen het bewegingsbereik. Het scherm verder proberen te draaien dan mogelijk is, zoals hieronder afgebeeld, kan de connectoren beschadigen.



- De camera kan worden geconfigureerd om een spiegelbeeld weer te geven van het zicht door de lens of om krachtige zoomlenzen automatisch volledig uit te laten zoomen wanneer de monitor wordt gedraaid voor zelfportretten.  "Selfie-hulp (Selfie-hulp)" (Blz. 230)

De camera aanzetten

1 Zet de **ON/OFF**-schakelaar op **ON**-positie.

- Wanneer de camera aan staat, gaat de monitor aan en wordt het superbedieningspaneel weergegeven (Blz. 69). De zoeker gaat aan wanneer u uw oog bij de zoeker houdt. Wanneer de zoeker oplicht, gaat de monitor uit.
Raadpleeg Blz. 37 voor informatie over het wisselen tussen de zoeker en de monitor.
- Zet de camera uit en plaats de schakelaar in de positie **UIT**.

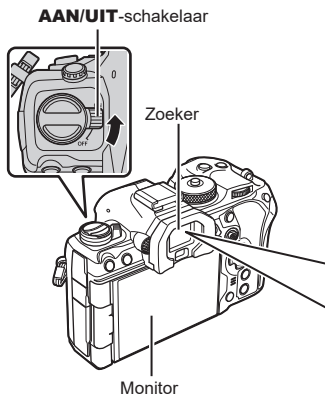

Batterijniveau

De camera geeft het niveau weer van de batterij die momenteel wordt gebruikt. Het batterijniveau wordt weergegeven als een percentage.



☞ Het **Fn**-hendeltje kan worden geconfigureerd om de camera in en uit te schakelen met de optie [Fn-schakelr/Aan/uit-schak.]. ☞ "[Fn-schakelr/Aan/uit-schak.] configureren" (Blz. 225)

Sluimerstand

Als er gedurende een ingestelde periode geen bedieningselementen worden gebruikt, stopt de camera automatisch de handelingen om het leeglopen van de batterijen te verminderen. Dit wordt de slaapstand genoemd.

- Wanneer de camera overschakelt op de slaapstand, gaat het scherm uit en wordt de bediening gestopt. U kunt de camera opnieuw activeren door op de ontspanknop of -knop te drukken.
- Als er gedurende een bepaalde periode geen handelingen worden uitgevoerd nadat de camera is overschakeld op de slaapstand, schakelt de camera automatisch uit. Zet de camera aan om deze weer te activeren.
- ① De camera heeft misschien meer tijd nodig om uit de slaapstand te komen als [On] (ingeschakeld) is geselecteerd voor [Instellingen] > [Uitschakelen Standby]. ☞ "Draadloze instellingen voor wanneer de camera is uitgeschakeld (Stand-by uitschakelen)" (Blz. 266))
- ① De vertragingstijd voordat de camera in slaapstand gaat of automatisch uitschakelt, kan worden geselecteerd in het menu. ☞ "Slaapstandopties instellen (stroombesparing) (Slaapstand)" (Blz. 257), "Opties automatisch uitschakelen instellen (Automatisch uitschakelen)" (Blz. 257)

Initiële installatie

Voer, wanneer u de camera voor het eerst hebt ingeschakeld, de initiële installatie uit door een taal te kiezen en de cameraklok in te stellen.

⚠ De bestandsnaam is ook inbegrepen bij de informatie over datum en tijd. Zorg ervoor dat u de juiste datum en tijd instelt voordat u de camera gebruikt. Bepaalde functies kunnen niet worden gebruikt als de datum en tijd niet zijn ingesteld.

- 1 Druk op de knop **OK** wanneer het dialoogvenster voor de initiële installatie wordt weergegeven, waarin u wordt gevraagd om een taal te kiezen.

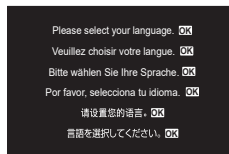

- 2 Markeer de gewenste taal met behulp van de voorste of achterste regelaar of de **△ ▽ <|>**-knoppen.



- 3 Druk op de knop **OK** wanneer de gewenste taal is gemarkeerd.



- Als u de ontspanknop indrukt voordat u de knop **OK** hebt ingedrukt, keert de camera terug in de opnamemodus en wordt er geen taal geselecteerd. U kunt de initiële installatie uitvoeren door de camera uit en weer in te schakelen, zodat het dialoogvenster voor de initiële installatie wordt weergegeven, en door het proces te herhalen vanaf stap 1.
- U kunt de taal op elk gewenst moment wijzigen in het menu. "Het uitpakken van de doos" (Blz. 17)



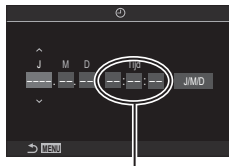



- 4** Stel de datum, tijd en de datumindeling in.
- Markeer items met behulp van de <|>-knoppen.
 - Gebruik de Δ ∇-knoppen om het gemarkeerde item te wijzigen.
 - U kunt op elk gewenst moment de klok instellen in het menu.  "De cameraklok instellen (🕒 Instellingen)" (Blz. 260)



De tijd wordt weergegeven in 24-uursformaat.

- 5** Druk op de -knop.
- 6** Markeer een tijdzone met behulp van de Δ ∇-knoppen en druk op de -knop.
- Druk op de **INFO**-knop om daglichtbesparing in of uit te schakelen.
- 7** Druk op de knop  om de klok in te stellen.

-  Informatie over datum en tijd worden samen met de beelden opgeslagen op de kaart.
-  Als de batterij uit de camera is verwijderd en de camera een tijd niet wordt gebruikt, worden de datum en tijd mogelijk gereset. Als dit gebeurt, stelt u de datum en tijd in met behulp van het menu.  "De cameraklok instellen (🕒 Instellingen)" (Blz. 260)
-  Mogelijk moet u de framesnelheid ook aanpassen voor u films opneemt.  "De kwaliteit van foto's en films instellen (📷 / 🎥)" (Blz. 142)

Wat te doen als u het scherm niet kunt aflezen

Als u onbekende tekens of woorden in een andere taal op het scherm ziet, heeft u mogelijk niet de juiste taal geselecteerd. Volg de stappen hieronder om een andere taal te kiezen.

- 1 Druk op de knop **MENU** om de menu's te openen.

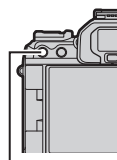

MENU-knop

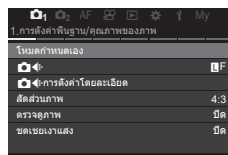

- 2 Markeer het tabblad **?** (instelling) met behulp van de voorste regelaar.

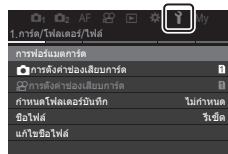

- 3 Selecteer een scherm waarop **[?]** verschijnt met behulp van de **<**/**>**-knoppen of de achterste regelaar.

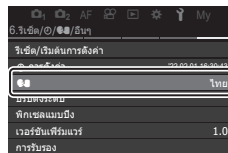

- 4 Markeer **[?]** met behulp van de **Δ**/**∇**-knoppen en druk op de knop **OK**.



- 5 Markeer de gewenste taal met behulp van de **Δ**/**∇**/**<**/**>**-knoppen en druk op de knop **OK**.



2 Opnamen maken

Informatieweergave tijdens het fotograferen





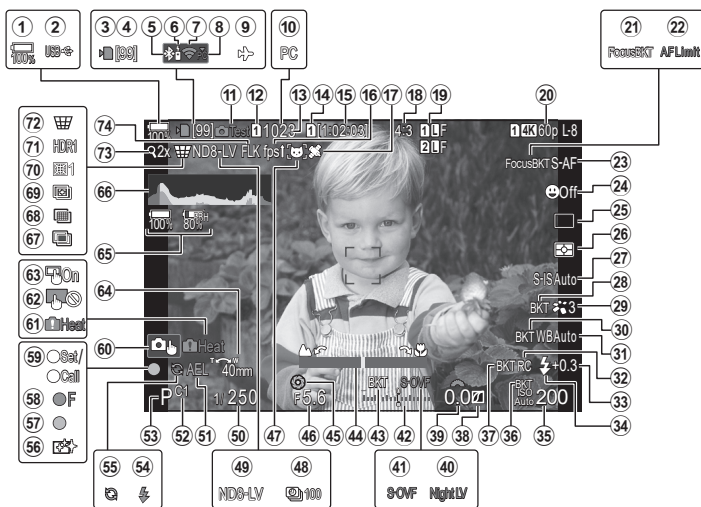

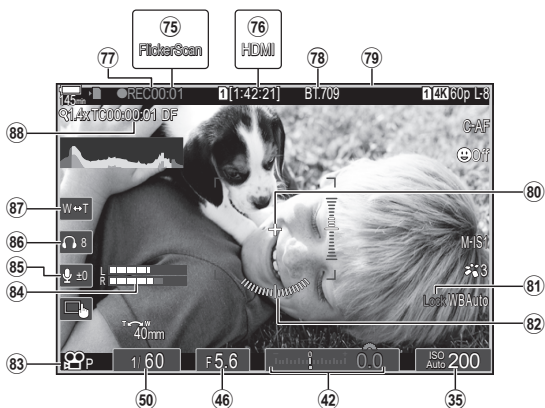

☞ Raadpleeg Blz. 71 voor informatie over het superbedieningspaneel dat standaard op de monitor verschijnt.



Monitorbeeld tijdens fotomodus



Monitorbeeld tijdens filmmodus



- ① BatterijniveauBlz. 30
- ② USB PDBlz. 290
- ③ Schrijfaanduiding kaartBlz. 2125
- ④ Maximumaantal opnamen
achter elkaarBlz. 130
- ⑤ Actieve **Bluetooth**[®]-verbinding
.....Blz. 263, 283
- ⑥ AfstandsbedieningBlz. 283
- ⑦ Draadloze LAN-verbinding
.....Blz. 264, 270
- ⑧ Actieve verbinding met
computer (Wi-Fi)Blz. 270
- ⑨ VliegtuigmodusBlz. 263
- ⑩ Actieve verbinding met computer
(USB) *1Blz. 287
- ⑪ TestopnameBlz. 213
- ⑫  Instellingen opslaanBlz. 246
- ⑬ Aantal foto's dat kan worden
opgeslagenBlz. 334
- ⑭  Sleuf opslaanBlz. 246
- ⑮ Beschikbare opnametijdBlz. 334
- ⑯ FramesnelheidBlz. 228
- ⑰ Bluetooth-positiegegevensBlz. 269
- ⑱ Breedte-hoogteverhoudingBlz. 146
- ⑲  BeeldkwaliteitBlz. 142
- ⑳  beeldkwaliteitBlz. 143
- ㉑ Focus-BKTBlz. 180
- ㉒ AF-beperkerBlz. 93
- ㉓ AF-modusBlz. 73
- ㉔ Gezichtsprioriteit/OogprioriteitBlz. 89
- ㉕ Drivemodus (enkel frame/sequentieel
opnemen/zelfontspanner/
trillingsreductie/stille fotografie/
Pro Capture)Blz. 128
- ㉖ MetingmodusBlz. 110
- ㉗ BeeldstabilisatorBlz. 138
- ㉘ ART BKTBlz. 179
- ㉙ FotomodusBlz. 147
- ㉚ WB BKTBlz. 177
- ㉛ WitbalansBlz. 152
- ㉜ RC-modusBlz. 126
- ㉝ Regelaar flitsintensiteitBlz. 125
- ㉞ FlitsmodusBlz. 121
- ㉟ ISO-gevoeligheidBlz. 114
- ㊱ ISO BKTBlz. 178
- ㊲ FL BKTBlz. 177
- ㊳ Regelaar licht en schaduwBlz. 218
- ㊴ Belichtingscompensatiewaarde ...Blz. 107
- ㊵ NachtzichtBlz. 228
- ㊶ LV-modusBlz. 228
- ㊷ BelichtingscompensatieBlz. 107
- ㊸ AE BKTBlz. 176
- ㊹ Focus-indicatorBlz. 103
- ㊺ VoorbeeldBlz. 227
- ㊻ Diafragma waardeBlz. 43, 45
- ㊼ OnderwerpherkenningBlz. 91
- ㊽ Opnemen met time lapseBlz. 169
- ㊾ Live ND-filter fotografieBlz. 160
- ㊿ SluittijdBlz. 43, 47
- ① AE-vergrendelingBlz. 110
- ② Aangepaste modusBlz. 56
- ③ OpnamemodusBlz. 43
- ④ FlitsBlz. 119
(knippert: bezig met opladen,
brandt: opladen voltooid)
- ⑤ Pro Capture actiefBlz. 135
- ⑥ StofreductieBlz. 309
- ⑦ AF-bevestigingstekenBlz. 40
- ⑧ SH2-Diafragma waarschuwing
.....Blz. 128
- ⑨ SET-functie/CALL-functieBlz. 297
- ⑩ AanraakbedieningBlz. 41
- ⑪ Interne temperatuurwaarschuwing
.....Blz. 314
- ⑫ Aanraakbediening
uitschakelenBlz. 102
- ⑬ AanraakbedieningBlz. 41
- ⑭ Zoomrichting/Brandpuntsafstand
- ⑮ Informatie over alle
batterijenBlz. 30, 299
- ⑯ HistogramBlz. 38
- ⑰ Meervoudige belichtingBlz. 165
- ⑱ Opname op hoge resolutieBlz. 158
- ⑲ FocusstapelingBlz. 162
- ⑳ Fisheye-compensatieBlz. 173
- ㉑ HDRBlz. 164
- ㉒  TrapeziumcorrectieBlz. 172
- ㉓ Digitale televoorzetlensBlz. 168
- ㉔ Anti-flikkermodusBlz. 137
- ㉕ FlikkeringdetectieBlz. 109
- ㉖ HDMI-uitvoerBlz. 184
- ㉗ Opnametijd (weergegeven tijdens
het opnemen)Blz. 59
- ㉘  WeergavehulpBlz. 157
- ㉙ Rood kader tijdens
filmopnamenBlz. 187

- ⓪ MidentekenBlz. 185
 - ⓫  Auto-vergrendelingBlz. 155
 - ⓬ NiveaumeterBlz. 38
 - ⓭ -modus
(filmbelichtingsmodus)Blz. 60
 - ⓮ OpnameniveaumeterBlz. 62
 - ⓯ Audio-opnameniveauBlz. 62
 - ⓰ Volume hoofdtelefoonBlz. 62
 - ⓱ Elektronische zoomBlz. 62
 - ⓲ TijdcodeBlz. 183
- *1 Weergegeven wanneer de camera verbonden is met OM Capture in [RAW/Control]-modus en de computer de enige opslaglocatie is voor de beelden (Blz. 287).

Overschakelen tussen weergaven

De camera maakt gebruik van een ogsensor om automatisch te wisselen tussen de zoeker en de monitor. De zoeker en de monitor (superbedieningspaneel/live view) tonen ook informatie over de camera-instellingen. Er zijn opties beschikbaar voor het besturen van het wisselen van de displays en voor het kiezen van de weergegeven informatie.

De cameramonitor toont standaard het superbedieningspaneel (Blz. 69).

Foto's in de zoeker kaders

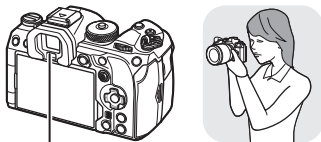

Zoeker



Foto's in de monitor kaders

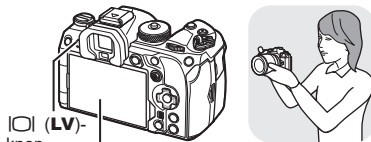

IOI (LV)-knop

Monitor



De zoeker wordt automatisch ingeschakeld wanneer u de zoeker naar uw oog brengt. Wanneer de zoeker oplicht, schakelt de monitor uit.

De monitor toont het superbedieningspaneel. Het verandert naar live view als u op de IOI-knop (LV) drukt.

IOI (LV)-knop



- Als de zoeker niet scherp is, brengt u de zoeker naar uw oog en stelt u het display scherp door de dioptrieregelaar te draaien.

Dioptrieregelaar

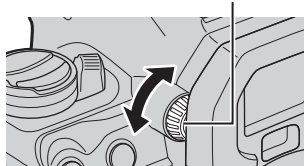

Er zijn opties voor display-wisseling en zoekerweergave beschikbaar.

- “De weergavestijl van de zoeker kiezen (EVF-stijl)” (Blz. 231), “De ogsensor configureren (Ogsensorinstellingen)” (Blz. 253)

U kunt de informatie die tijdens de opname op de monitor verschijnt, wijzigen via de **INFO**-knop.



Knop **INFO**

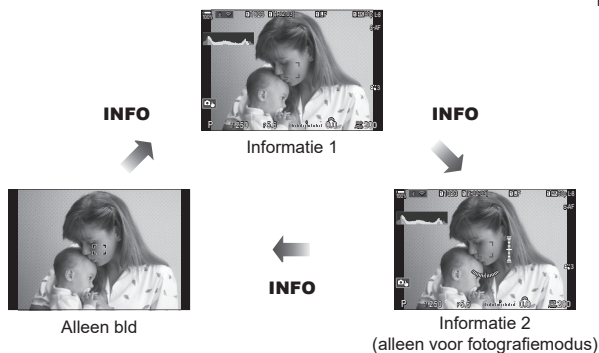

- De schermen met informatie kunnen in beide standen worden gezet door aan de regelaar te draaien terwijl u op de knop **INFO** drukt.
- U kunt de informatie die in de fotografiemodus wordt weergegeven en de informatie die in de filmmodus wordt weergegeven individueel instellen. "Opname-indicatoren (Info-instellingen / Info-instellingen)" (Blz. 233)
- U kunt kiezen of de informatie wel of niet wordt weergegeven wanneer u de ontspanknop half indrukt. "Het display configureren wanneer de ontspanknop half wordt ingedrukt (Info door half in te drukken)" (Blz. 234)

Histogramweergave

Er wordt een histogram weergegeven dat de verdeling van de helderheid in het beeld toont.

De horizontale as toont de helderheid en de verticale as het aantal pixels bij elke helderheid in het beeld. Delen boven de bovengrens worden rood weergegeven, delen onder de ondergrens worden blauw weergegeven, en het deel dat met spotmeting is gemeten wordt groen weergegeven. U kunt de boven- en ondergrenzen kiezen. "Histogram belichtingswaarschuwing (Histograminstellingen)" (Blz. 239)

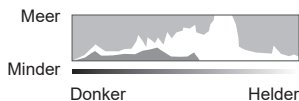

Lichte gedeelten en schaduwen

Lichte gedeelten en schaduwen, gedefinieerd volgens de boven- en ondergrenzen voor het histogram, worden weergegeven in rood en blauw. U kunt de boven- en ondergrenzen kiezen. "Histogram belichtingswaarschuwing (Histograminstellingen)" (Blz. 239)

Niveaumeterweergave

De richting van de camera wordt aangegeven. De stand voor "kantelen" wordt aangegeven op de verticale balk en de stand voor "horizon" wordt aangegeven op de horizontale balk.

- De niveaumeter is slechts als hulp bedoeld.
- Kalibreer de meter als u vindt dat deze niet meer juist verticaal of horizontaal aangeeft. "De niveaumeter kalibreren (Niveau-aanpassing)" (Blz. 261)

Gebruik de functieknop om de opnamemodus te selecteren en neem de foto.

Pictogram van de stand

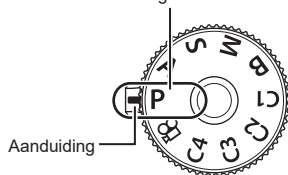

Typen opnamemodi

Zie hierna voor het gebruik van de verschillende opnamefuncties.

P	Programma AE (Blz. 43)
A	Diafragmavoork. AE (Blz. 45)
S	Sluiterprioriteit AE (Blz. 47)
M	Handmatige belichting (Blz. 49)
B	Bulb/Time (Blz. 51)
	Live Composiet (Blz. 54)
C1/C2/C3/C4	Aangepast (Blz. 57)

 Raadpleeg Blz. 59 voor informatie over  op de modusregelaar.

1 Druk op de vergrendeling van de menuregelaar om de menuregelaar te ontgrendelen en draai de regelaar naar de gewenste modus.

- Wanneer de vergrendeling voor de functieknop is ingedrukt, is de functieknop vergrendeld. Elke keer dat op de vergrendeling wordt gedrukt, schakelt deze tussen vergrendeld/ontgrendeld.

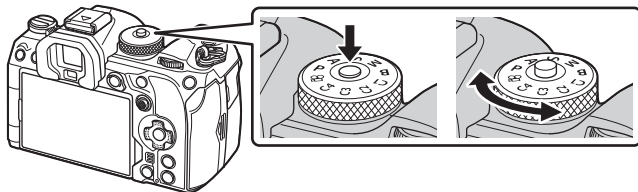

2 Kadreer de opname.

- ① Let op dat uw vingers of de camerariem niet in de weg zitten van de lens of de AF-verlichting.

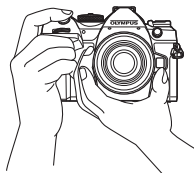

Modus Landschap

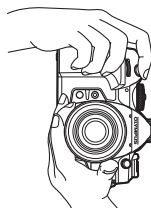

Modus Portret

3 Stel scherp.

- Druk de ontspanknop licht in tot de eerste positie (druk de ontspanknop half in). Het bevestigingsteken voor AF (●) wordt weergegeven en er verschijnt een groen kader (AF-kader) om de scherpgestelde zone heen.
- ☞ U kunt ook scherpstellen door de **AF-ON**-knop in te drukken. (Blz. 84)

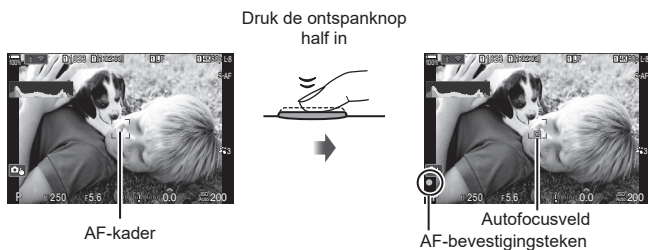

- ① Als de camera niet in staat is om scherp te stellen, gaat het AF-bevestigingsteken knipperen. (Blz. 310).
- ① Het AF-kader is afhankelijk van de gekozen optie voor de AF-doelmodus. Wijzig het veld (Blz. 78) en de positie (Blz. 77) van het AF-doel naar behoefte.
- ① Het AF-kader wordt niet weergegeven wanneer [All] is gekozen als AF-doelmodus (Blz. 78).

4 Laat de sluiters los.

- Druk de ontspanknop helemaal in (tot aan de aanslag).
- De camera ontspant de sluiters en maakt een foto.









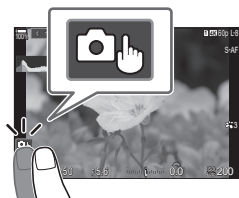

- ☞ U kunt scherpstellen en fotograferen met aanraakbediening. ☞ "Opnames maken door het aanraakscherm te bedienen" (Pag. 41)

Opnames maken door het aanraakscherm te bedienen

PASMB 

U kunt op het onderwerp tikken om scherp te stellen en de foto te maken.



	Tik op een motief om scherp te stellen en automatisch de sluitertijd te ontspannen. Deze optie is niet beschikbaar in modus B (bulb), in  (film)-modus of wanneer [AF] of [AF MF] is geselecteerd voor AF-modus (Blz. 73).
	Opnames maken door het aanraakscherm te bedienen, is uitgeschakeld.
	Tik om een AF-doel weer te geven en stel scherp op het motief in het geselecteerde gebied. U kunt het aanraakscherm gebruiken om de positie en de grootte van het scherpstelkader te kiezen. Foto's kunnen worden genomen door op de ontspanknop te drukken.
	Tik om het onderwerp te kiezen dat wordt gebruikt voor de focus wanneer meerdere portretonderwerpen worden gedetecteerd.  wordt weergegeven wanneer een andere optie dan [Uit] is geselecteerd voor [Gezicht- en oogdetectie] (Blz. 89). Onderwerpselectie is niet beschikbaar wanneer een framesnelheid van [FHD 120/60p L-8] (high-speed filmopname) is geselecteerd in de  (film)-modus (Blz. 143).

- Tik op een pictogram om de instellingen te wisselen.
- ⚠ Raak het display niet aan met uw vingernagels of een scherp voorwerp.
- ⚠ Handschoenen of een monitorafdekking kunnen de bediening van het aanraakscherm hinderen.

■ Het onderwerp bekijken

1 Tik op het onderwerp in het display.

- Er verschijnt een AF-doel.
- Gebruik de schuifbalk om de grootte van het kader te kiezen.
- Tik op de  om de weergave van het AF-doel uit te schakelen.



2 Gebruik de schuifbalk om de grootte van het AF-kader aan te passen; tik vervolgens Y aan om in te zoomen op de kaderpositie.

- Gebruik uw vinger om in het display te schuiven wanneer de foto is ingezoomd.
- Tik  aan om de zoomweergave te annuleren.

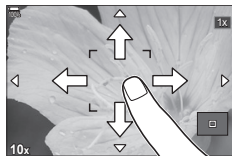

- In de volgende situaties is bediening met het aanraakscherm niet mogelijk.
Wanneer knoppen of regelaars in gebruik zijn
- U kunt de bediening van het aanraakscherm uitschakelen.  "Aanraakbedieningen uitschakelen (Touchscreeninstellingen)" (Blz. 252)

2

Opnamen maken

Foto's worden onmiddellijk na het opnemen weergegeven. Hiermee kunt u de foto snel beoordelen. U kunt kiezen hoe lang foto's worden weergegeven of kiezen om foto's niet weer te geven in het display.

Als u de fotovoorgebeeldweergave wilt beëindigen en op elk moment verder te gaan met opnemen, moet u de ontspanknop half indrukken.

0.3–20 sec	Kies hoe lang foto's worden weergegeven.
Uit	Fotovoorgebeeldweergave is uitgeschakeld. De camera geeft het zicht door de lens weer na het opnemen.
Auto 	Schakel over naar weergave na het opnemen. U kunt beelden verwijderen en andere afspeloelopties uitvoeren.

1 Druk op de **MENU**-knop om de menu's weer te geven.

2 Markeer het tabblad  met behulp van de voorste regelaar.



3 Markeer [1. Basisinstellingen/Beeldkwaliteit] met behulp van de <|>-knoppen of met de achterste regelaar.

4 Markeer [Beeldweergave] met behulp van de Δ ∇-knoppen en druk op de OK-knop.

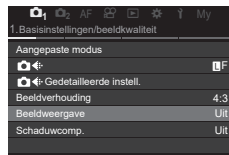

5 Wijzig de instelling met behulp van de Δ ∇-knoppen en druk op de OK-knop.



6 Druk op de **MENU**-knop om de menu's te sluiten.

De opnamemodi gebruiken om te fotograferen

De camera het diafragma en de sluitertijd laten kiezen

(P: Programma AE)



PASMB 

De camera kiest het optimale diafragma en de optimale sluitertijd die passen bij de helderheid van het onderwerp.

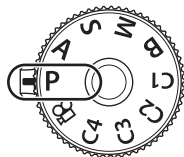
1 Draai de functieknop naar **P**.







2 Focus en controleer het display.

- Gebruik de voorste en achterste draaiknoppen om de volgende instellingen aan te passen.
Voorste regelaar: belichtingscorrectie (Blz. 107)
Achterste regelaar: programmaverschuiving (Blz. 44)
- De door de camera gekozen sluitertijd en diafragma worden weergegeven.
- De belichtingscompensatie kan ook worden ingesteld met de knop . Druk op de -knop en draai vervolgens aan de voorste of achterste regelaar.





Sluitertijd
Diafragma
Opnamemodus



3 Maak foto's.

- U kunt kiezen welke functies door de voorste en achterste regelaars worden uitgevoerd.
 "Functies toewijzen aan de voorste en achterste regelaars ( Functieregelaar /  Functieregelaar)" (Blz. 219)
- U kunt het **Fn**-hendeltje gebruiken om de rollen van de voorste en de achterste regelaar te wisselen. Het hendeltje kan ook aan andere rollen worden toegewezen.
 "Het Fn-hendeltje aanpassen (Fn-hendelinstellingen)" (Blz. 222)

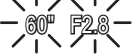
Onderwerp te donker of te helder

Als de camera geen optimale belichting kan bereiken, gaan de displays voor sluitertijd en diafragma knipperen.

Weergave	Probleem/oplossing
Groot diafragma (laag f/-getal) lange sluitertijd 	Het motief is te donker. • Gebruik een flitser.
Klein diafragma (hoog f/-getal) korte sluitertijd 	Het onderwerp is te helder. • De grenzen van het meetsysteem van de camera zijn overschreden. Gebruik een ND-filter (Neutral Density) van een derde partij om de hoeveelheid licht die de camera binnenkomt, te verminderen. • Sluiter tijden tot 1/32000 s zijn beschikbaar in de [♥] (stil)-modus.  "Opnemen zonder sluitergeluid (Stille [♥]-instellingen)" (Blz. 134), "Sequentiële opnamen/opnamen met zelfontspanner maken" (Blz. 128)

 Wanneer  ISO niet is ingesteld op [Auto], kunt u de optimale belichting bereiken door de instelling te wijzigen.  "De ISO-gevoeligheid wijzigen (ISO)" (Blz. 114)

 De diafragma waarde die wordt weergegeven als het display gaat knipperen, is afhankelijk van het lenstype en de brandpuntsafstand van de lens.

■ Programmaverschuiving

U kunt, zonder de belichting te wijzigen, verschillende combinaties van diafragma en sluitertijd kiezen die automatisch door de camera worden geselecteerd. Dit wordt "programmaverschuiving" genoemd.

1 Draai aan de achterste regelaar totdat de camera de gewenste combinatie van diafragma en sluitertijd weergeeft.

- De indicator van de opnamemodus in het display verandert van **P** naar **Ps** als programmaverschuiving is geactiveerd. Als u de programmaverschuiving wilt beëindigen, draait u de achterste draaiknop in tegengestelde richting, totdat **Ps** niet langer wordt weergegeven.

 U kunt kiezen of het display de effecten van de belichtingscompensatie weergeeft, of dat het display een constante helderheid handhaaft voor kijkgemak.  "Het uiterlijk van het display wijzigen ( LV-modus)" (Blz. 228)



Programmaverschuiving

In deze modus kunt u het diafragma (f/-getal) kiezen, waarna de sluitertijd automatisch door de camera wordt ingesteld voor een optimale belichting die past bij de helderheid van het onderwerp. Lagere diafragmagetallen (grotere diafragma's) verminderen de diepte van het gebied dat is scherpgesteld (scherptediepte), waardoor de achtergrond wazig wordt. Hogere diafragmagetallen (kleinere diafragma's) vergroten de diepte van het gebied dat is scherpgesteld voor en achter het onderwerp.



1 Draai de functieknop naar **A**.

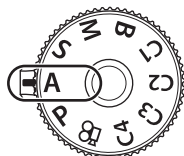

2 Kies een diafragma.

- Gebruik de voorste en achterste draaiknoppen om de volgende instellingen aan te passen.
Voorste regelaar: belichtingscorrectie (Blz. 107)
Achterste regelaar: diafragma
- De sluitertijd die automatisch door de camera wordt geselecteerd, wordt weergegeven in het display.
- De belichtingscompensatie kan ook worden ingesteld met de knop . Druk op de -knop en draai vervolgens aan de voorste of achterste regelaar.





Diafragma waarde

3 Maak foto's.

- U kunt kiezen welke functies door de voorste en achterste regelaars worden uitgevoerd. "Functies toewijzen aan de voorste en achterste regelaars (Functieregelaar / Functieregelaar)" (Blz. 219)
- U kunt het **Fn**-hendeltje gebruiken om de rollen van de voorste en de achterste regelaar te wisselen. Het hendeltje kan ook aan andere rollen worden toegewezen. "Het Fn-hendeltje aanpassen (Fn-hendelinstellingen)" (Blz. 222)
- U kunt kiezen of het display de effecten van de belichtingscompensatie weergeeft, of dat het display een constante helderheid handhaaft voor kijkgemak. "Het uiterlijk van het display wijzigen (LV-modus)" (Blz. 228)
- U kunt het diafragma verlagen naar de geselecteerde waarde en de scherptediepte in een voorbeeld weergeven. "De functies van knoppen wijzigen (nopinstellingen)" (Blz. 211)

Onderwerp te donker of te helder

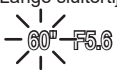
Als de camera geen optimale belichting kan bereiken, gaat het display voor sluitertijd knippen.

Weergave	Probleem/oplossing
Lange sluitertijd 	Onderbelichting. • Kies een lagere diafragma waarde.
Korte sluitertijd 	Overbelichting. • Kies een hogere diafragma waarde. • Als het onderwerp nog steeds overbelicht is bij hogere waarden, zijn de grenzen van het meetsysteem van de camera overschreden. Gebruik een ND-filter (Neutral Density) van een derde partij om de hoeveelheid licht die de camera binnenkomt, te verminderen. • Sluiter tijden tot 1/32000 s zijn beschikbaar in de [♥] (stil)-modus.  "Opnemen zonder sluitergeluid (Stille [♥]-instellingen)" (Blz. 134), "Sequentiële opnamen/opnamen met zelfontspanner maken" (Blz. 128)

 Wanneer [📷 ISO] niet is ingesteld op [Auto], kunt u de optimale belichting bereiken door de instelling te wijzigen.  "De ISO-gevoeligheid wijzigen (ISO)" (Blz. 114)

In deze modus kunt u de sluitertijd kiezen, waarna het diafragma automatisch door de camera wordt gekozen voor de optimale belichting die past bij de helderheid van het onderwerp. Kortere sluitertijden lijken snel bewegende onderwerpen te 'bevriezen'. Langere sluitertijden voegen wazigheid toe aan bewegende onderwerpen, waardoor deze een indruk van beweging krijgen, voor dynamische effecten.

Lange sluitertijden...



...geven dynamische opnames met een indruk van beweging.

Korte sluitertijden...



...'bevriezen' de beweging van snel bewegende onderwerpen.

1 Draai de functieknop naar S.

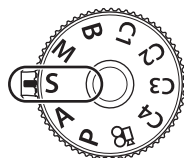

2 Kies een sluitertijd.

- Gebruik de voorste en achterste draaiknoppen om de volgende instellingen aan te passen.
Voorste regelbaar: belichtingscorrectie (Blz. 107)
Achterste regelbaar: sluitertijd
- U kunt de sluitertijd instellen op waarden tussen 1/8000 en 60 s.
- Sluitertijden tot 1/32000 s zijn beschikbaar in de [♥] (stil)-modus. "Opnemen zonder sluitergeluid (Stille [♥]-instellingen)" (Blz. 134), "Sequentiële opnamen/opnemen met zelfontspanner maken" (Blz. 128)
- Het diafragma dat automatisch door de camera wordt geselecteerd, wordt weergegeven in het display.
- De belichtingscompensatie kan ook worden ingesteld met de knop . Druk op de -knop en draai vervolgens aan de voorste of achterste regelbaar.



Sluitertijd

3 Maak foto's.

- U kunt kiezen welke functies door de voorste en achterste regelaars worden uitgevoerd.
 "Functies toewijzen aan de voorste en achterste regelaars (Functieregelbaar / Functieregelbaar)" (Blz. 219)
- U kunt het Fn-hendeltje gebruiken om de rollen van de voorste en de achterste regelbaar te wisselen. Het hendeltje kan ook aan andere rollen worden toegewezen. "Het Fn-hendeltje aanpassen (Fn-hendelinstellingen)" (Blz. 222)
- U kunt kiezen of het display de effecten van de belichtingscompensatie weergeeft, of dat het display een constante helderheid handhaaft voor kijkgemak. "Het uiterlijk van het display wijzigen (LV-modus)" (Blz. 228)
- Als u bewegingsonscherpte-effecten wilt bereiken in helder verlichte scènes, waarbij de benodigde lange sluitertijden niet beschikbaar zijn, kunt u live ND-filter gebruiken.
 "Langere sluitertijd bij helder licht (Opnamen maken in live ND)" (Blz. 160)

☞ Afhankelijk van de gekozen sluitertijd ontstaan er mogelijk kleurenbanden in het display als gevolg van flikkeringen van fluorescerende of led-lichtbronnen. De camera kan worden geconfigureerd om de effecten van flikkering tijdens live view of foto-opnamen te verminderen. "Flikkering verminderen in foto's (Anti-flikkermodus)" (Blz. 137), "Flikkering onder led-verlichting verminderen (Flikkeringdetectie / Flikkeringdetectie)" (Blz. 109)

Onderwerp te donker of te helder

Als de camera geen optimale belichting kan bereiken, gaat het display voor diafragma knippen.

Weergave	Probleem/oplossing
Lage diafragma waarde 	Onderbelichting. <ul style="list-style-type: none"> • Kies een langere sluitertijd.
Hoge diafragma waarde 	Overbelichting. <ul style="list-style-type: none"> • Kies een kortere sluitertijd. Sluitertijden tot 1/32000 s zijn beschikbaar in stille modus. • Als het onderwerp nog steeds overbelicht is bij de kortere sluitertijd, zijn de grenzen van het meetsysteem van de camera overschreden. Gebruik een ND-filter (Neutral Density) van een derde partij om de hoeveelheid licht die de camera binnenkomt, te verminderen.

☞ Wanneer ISO niet is ingesteld op [Auto], kunt u de optimale belichting bereiken door de instelling te wijzigen. "De ISO-gevoeligheid wijzigen (ISO)" (Blz. 114)



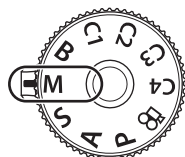

☞ De diafragma waarde die wordt weergegeven als het display gaat knippen, is afhankelijk van het lensstypen en de brandpuntsafstand van de lens.

In deze modus kiest u zelf het diafragma en de sluitertijd. U kunt de instellingen aanpassen aan uw eigen voorkeuren, bijvoorbeeld door het combineren van korte sluitertijden met kleine diafragma's (hoge *f*-getallen) voor een grotere scherptediepte.

1 Draai de functieknop naar M.







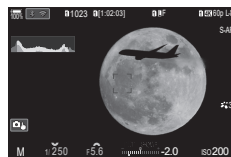







2 Stel diafragma en sluitertijd in.

- Gebruik de voorste en achterste draaiknoppen om de volgende instellingen aan te passen.
Voorste regelaar: diafragma
Achterste regelaar: sluitertijd
- Kies uit sluitertijden van 1/8000–60 s.
- Sluitertijden tot 1/32000 s zijn beschikbaar in de stille modus.  "Opnemen zonder sluitergeluid (Stille [♥]-instellingen)" (Blz. 134)
- Het display geeft het verschil weer tussen de belichting die met het geselecteerde diafragma en de geselecteerde sluitertijd wordt bereikt, en de optimale belichting zoals door de camera wordt gemeten. Het display knippert als het verschil groter wordt dan ± 3 EV.
- Wanneer [Auto] is geselecteerd voor , wordt de ISO-gevoeligheid automatisch aangepast voor een optimale belichting bij de geselecteerde belichtingsinstellingen.
 ISO] staat standaard op [Auto].  "De ISO-gevoeligheid wijzigen (ISO)" (Blz. 114)





Verskil ten opzichte van optimale belichting

3 Maak foto's.

-  U kunt kiezen welke functies door de voorste en achterste regelaars worden uitgevoerd.
 "Functies toewijzen aan de voorste en achterste regelaars ( Functieregelaar /  Functieregelaar)" (Blz. 219)
-  U kunt het **Fn**-hendeltje gebruiken om de rollen van de voorste en de achterste regelaar te wisselen. Het hendeltje kan ook aan andere rollen worden toegewezen.
 "Het Fn-hendeltje aanpassen (Fn-hendelinstellingen)" (Blz. 222)
-  Afhankelijk van de gekozen sluitertijd ontstaan er mogelijk kleurenbanden in het display als gevolg van flikkeringen van fluorescerende of led-lichtbronnen. De camera kan worden geconfigureerd om de effecten van flikkering tijdens live view of foto-opnamen te verminderen.  "Flikkering verminderen in foto's (Anti-flikkermodus)" (Blz. 137), "Flikkering onder led-verlichting verminderen ( Flikkeringdetectie /  Flikkeringdetectie)" (Blz. 109)
-  U kunt kiezen of het display de effecten van de belichtingscompensatie weergeeft, of dat het display een constante helderheid handhaaft voor kijkgemak.  "Het uiterlijk van het display wijzigen ( LV-modus)" (Blz. 228)

Onderwerp te donker of te helder

Als de camera geen optimale belichting kan bereiken als [Auto] is geselecteerd voor [📷 ISO], gaat het display voor ISO-gevoeligheid knipperen zoals is weergegeven.

Weergave	Probleem/oplossing
	Overbelichting. • Kies een hogere diafragma waarde of een kortere sluitertijd.
	Onderbelichting. • Kies een lagere diafragma waarde of een langere sluitertijd. • Als de waarschuwing niet verdwijnt uit het display, kiest u een hogere waarde voor de ISO-gevoeligheid.  "De ISO-gevoeligheid wijzigen (ISO)" (Blz. 114), "Het bereik van de ISO-gevoeligheidswaarden instellen die zijn geselecteerd in de modus [Auto]" (📷 ISO-A Bovengrens/Standaard / 📷M ISO-A Bovengrens/Standaard)" (Blz. 115)

■ Belichtingscorrectie in modus M gebruiken

In modus **M** is belichtingscompensatie beschikbaar wanneer [Auto] is geselecteerd voor [📷 ISO]. Omdat de belichtingscompensatie wordt uitgevoerd door de ISO-gevoeligheid te wijzigen, worden diafragma en sluitertijd niet aangetast.

 "De ISO-gevoeligheid wijzigen (ISO)" (Blz. 114), "Het bereik van de ISO-gevoeligheidswaarden instellen die zijn geselecteerd in de modus [Auto]" (📷 ISO-A Bovengrens/Standaard / 📷M ISO-A Bovengrens/Standaard)" (Blz. 115)

1 Houd de -knop ingedrukt en draai aan de voorste of achterste regelaar.

- De belichtingscompensatie wordt toegevoegd aan de belichtingsafwijking zoals aangegeven in het display.

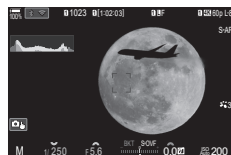

Belichtingscompensatie plus belichtingsverschil
Belichtingscompensatie

Selecteer deze modus om de sluitersnelheid open te laten staan voor een lange belichting. U kunt een voorbeeld van de foto in live view weergeven en de belichting beëindigen als het gewenste resultaat is bereikt. Gebruik deze modus voor scènes waarbij een lange belichting nodig is, bijvoorbeeld voor nachtopnamen of voor vuurwerk.

- ⓘ Voor opnames maken met een lange belichting, wordt geadviseerd de camera stevig op een statief te bevestigen en [ Beeldstabilisator] in te stellen (Blz. 138) op [S-IS uit].

Bulb- en 'Live bulb'-fotografie

De sluitersnelheid blijft open terwijl de ontspanknop wordt ingedrukt. De belichting eindigt wanneer de ontspanknop wordt losgelaten.

- De hoeveelheid licht die de camera binnentreedt, neemt toe naarmate de sluitersnelheid langer open blijft staan.
- Als u Live Bulb-fotografie selecteert, kunt u de resultaten bekijken in het live view-display en de belichting eindigen wanneer u dat wilt.

'Tijd'- en 'Live Time'-fotografie

De belichting begint wanneer u de ontspanknop geheel indrukt. Als u de belichting wilt beëindigen, drukt u de ontspanknop nogmaals helemaal in.

- De hoeveelheid licht die de camera binnentreedt, neemt toe naarmate de sluitersnelheid langer open blijft staan.
- Als u Live Time-fotografie selecteert, kunt u de resultaten bekijken in het live view-display en de belichting eindigen wanneer u dat wilt.

- 1** Draai de functieknop naar **B**.

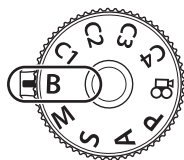

- 2** Selecteer [Bulb] (voor bulb-fotografie) of [Time] (time-fotografie).

- Bij standaardinstellingen wordt de selectie gemaakt met de achterste regelaar.

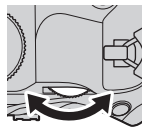

Bulb- of tijdfoto

- 3** Druk op de knop **MENU**.
- U wordt gevraagd om het interval voor het bijwerken van de voorbeeldweergave te kiezen.

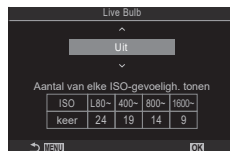

- 4** Markeer een interval met $\Delta \nabla$.
- 5** Druk op de \odot -knop om de gemarkeerde optie te selecteren.
- De menu's worden weergegeven.
- 6** Druk meerdere keren op de **MENU**-knop om de menu's te sluiten.
- Als u een andere optie dan [Uit] hebt geselecteerd, wordt [Live Bulb] of [Live Time] in het display weergegeven.
- 7** Pas het diafragma aan.
- Bij standaardinstellingen kan het diafragma worden ingesteld met de voorste draaiknop.



Diafragma

- 8** Maak foto's.
- Houd de ontspanknop geheel ingedrukt bij bulb- en live bulbmodi. De belichting eindigt wanneer de ontspanknop wordt losgelaten.
 - Tijdens live time-fotografie kunt het weergavevoorbeeld bijwerken door de ontspanknop half in te drukken.
 - Druk de ontspanknop in tijd- en live timemodi een keer geheel in om de belichting te beginnen, en nogmaals om de belichting te beëindigen.
 - De belichting eindigt automatisch wanneer de geselecteerde tijd voor [Bulb/Time-timer] is bereikt. I S "BULB/TIME/COMP-instellingen configureren (BULB/TIME/COMP-instellingen)" (Blz. 175)
 - [Ruisonderdr.] wordt na de opname toegepast. Het display geeft de resterende tijd weer, totdat het proces is voltooid. U kunt de kiezen bij welke omstandigheden ruisonderdrukking wordt uitgevoerd (Blz. 118).
- I De keuze aan ISO-gevoeligheidsinstellingen is enigszins beperkt.
 - I Bulb-fotografie wordt gebruikt in plaats van live bulb-fotografie als meervoudige belichting, trapeziumcorrectie of fisheye-correctie staan ingeschakeld.
 - I Tijd fotografie wordt gebruikt in plaats van live bulb-fotografie als meervoudige belichting, trapeziumcorrectie of fisheye-correctie staan ingeschakeld.
 - I Tijdens het fotograferen zijn er grenzen aan de instellingen voor de volgende functies.
 - Sequentiële opnamen, opnamen met de zelfontspanner, time-lapse-opnamen, AE-bracketing, flits-bracketing, focus-bracketing, focusstapelning enz.
 - I Het is mogelijk dat u ruis of heldere punten in de monitor ziet, afhankelijk van de camera-instellingen, de temperatuur en de situatie. Deze effecten kunnen soms in foto's verschijnen, zelfs als u [Ruisonderdr.] (Blz. 118) hebt ingeschakeld.

- ☞ Starry Sky AF kan worden gebruikt voor opnamen van de nachtelijke hemel.
 - ☞ “Een scherpstelmodus kiezen (📷 AF-modus / 📷 AF-modus)” (Blz. 73),
 - ☞ “De instellingen van Starry Sky AF wijzigen (Starry Sky AF-instelling)” (Blz. 86)
- ☞ U kunt de helderheid van het display instellen tijdens bulb/time-fotografie.
 - ☞ “BULB/TIME/COMP-instellingen configureren (BULB/TIME/COMP-instellingen)” (Blz. 175)
- ☞ In modus **B** (bulb) kunt u de focus handmatig aanpassen terwijl de belichting bezig is. Hiermee kunt u bijvoorbeeld onscherp instellen tijdens de belichting, of scherpstellen aan het einde van de belichting. ☞ “BULB/TIME/COMP-instellingen configureren (BULB/TIME/COMP-instellingen)” (Blz. 175)

☞ **Ruis**

Tijdens het opnemen met lange sluitertijden kan er ruis op het scherm verschijnen. Deze verschijnselen doen zich voor wanneer de temperatuur in het beeldopneemelement of in de elektronica van het beeldopneemelement toeneemt, waardoor er kleine elektrische stromen worden opgewekt in delen van het beeldopneemelement die normaliter niet aan licht worden blootgesteld. Dit kan ook optreden wanneer u met een hoge ISO-instelling opneemt in een omgeving met hoge temperaturen. Om deze ruis te reduceren, activeert de camera de ruisonderdrukking. ☞ “Ruisonderdrukkingsopties bij lange belichting (Ruisonderdrukking)” (Blz. 118)

Laat de sluitter open staan voor een lange belichting. U kunt de lichtsporen weergeven die door vuurwerk worden achtergelaten en deze fotograferen, zonder de belichting van de achtergrond aan te passen. De camera combineert meerdere opnamen en slaat deze op als een enkele foto.

- ⓘ Voor live composietfotografie wordt geadviseerd de camera stevig op een statief te bevestigen en [Beeldstabilisator] in te stellen (Blz. 138) op [S-IS Uit].

- 1 Draai de functieknop naar **B**.

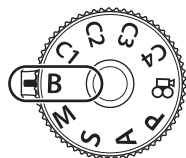

- 2 Selecteer [Live Comp].

- Bij standaardinstellingen wordt de selectie gemaakt met de achterste regelaar.



Live Composietfotografie

- 3 Druk op de knop **MENU**.

- Het menu [Instellingen composiet] wordt weergegeven.

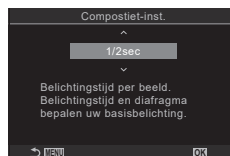

- 4 Markeer een belichtingstijd met Δ ∇ .

- Kies een belichtingstijd van 1/2 tot 60 s.

- 5 Druk op de **OK**-knop om de gemarkeerde optie te selecteren.

- De menu's worden weergegeven.

- 6 Druk meerdere keren op de **MENU**-knop om de menu's te sluiten.

- 7 Pas het diafragma aan.

- Bij standaardinstellingen kan het diafragma worden ingesteld met de voorste draaiknop.

8 Druk de ontspanknop volledig in om de camera gereed te maken.

- De camera is klaar voor opnamen als [Klaar voor composietopname] wordt weergegeven.



9 Druk op de ontspanknop om te beginnen met fotograferen.

- Live compositiefotografie begint. Het display wordt bijgewerkt na elke belichting.

10 Druk opnieuw op de ontspanknop om de opnamen te beëindigen.

- De opname eindigt automatisch na de geselecteerde tijd voor [live composiet-timer] (Blz. 175). Andere opties kunnen worden geselecteerd.
- De beschikbare maximale opnametijd is afhankelijk van het accuniveau en de opname-omstandigheden.

⚠ De keuze aan ISO-gevoeligheidsinstellingen is enigszins beperkt.

⚠ De beperkingen zijn van toepassing op sommige functies tijdens het opnemen, waaronder:

sequentiële opnamen, de zelfontspanner, fotografie met de interval timer, AE-bracketing, flits-bracketing, focus-bracketing, opnamen met hoge resolutie, HDR-fotografie, focusstapelning, meervoudige belichting, trapeziumcorrectie, het live ND-filter en fisheye-correctie.

👉 Starry Sky AF kan worden gebruikt voor opnamen van de nachtelijke hemel.

👉 "Een scherpstelmodus kiezen (📷 AF-modus / 📷 AF-modus)" (Blz. 73),
 "De instellingen van Starry Sky AF wijzigen (Starry Sky AF-instelling)" (Blz. 86)

👉 U kunt de helderheid van het display instellen tijdens Live Composiet-fotografie.

👉 "BULB/TIME/COMP-instellingen configureren (BULB/TIME/COMP-instellingen)" (Blz. 175)



👉 U kunt de belichtingstijd voor elke belichting tijdens Live Composiet-fotografie van tevoren kiezen met behulp van de menu's. 👉 "BULB/TIME/COMP-instellingen configureren (BULB/TIME/COMP-instellingen)" (Blz. 175)





Aangepaste instellingen bewaren op functieregelaar (C1/C2/C3/C4 Aangepaste modi)



U kunt vaak gebruikte instellingen en opnamemodi opslaan als aangepaste modi, die u eenvoudig naar wens kunt oproepen door aan de functieregelaar te draaien. Ook opgeslagen menu-instellingen kunt u oproepen uit de menu's.



- Bewaar instellingen op **C1** t/m **C4**.

Instellingen opslaan (Aan Aangepaste modus toewijzen)

- 1 Kies een andere modus dan  en pas de instellingen naar wens aan.
 - Zie de menulijst (Blz. 316) voor informatie over de instellingen die u kunt opslaan.
- 2 Druk op de **MENU**-knop om de menu's weer te geven.
- 3 Markeer het tabblad  met behulp van de voorste regelaar.

- 4 Markeer [1. Basisinstellingen/Beeldkwaliteit] met behulp van de  -knoppen of met de achterste regelaar.
- 5 Markeer [Aangepaste modus] met behulp van de  -knoppen en druk op de -knop.

- 6 Markeer de gewenste aangepaste modus ([C1]–[C4]) met behulp van de  -knoppen en druk op de -knop.
 - Het menu voor de geselecteerde aangepaste modus wordt weergegeven.

- 7 Markeer [Toewijzen] met behulp van de  -knoppen en druk op de -knop.

PASMB 

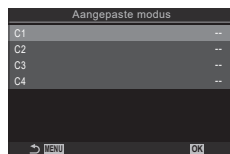
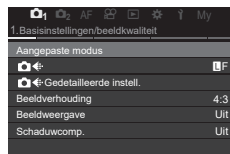
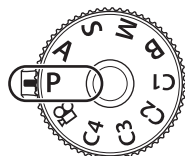

- 8** Markeer [Instellen] met behulp van de $\Delta \nabla$ -knoppen en druk op de OK -knop.
- Eventuele bestaande instellingen worden overschreven.
 - Als u de standaardinstellingen voor de geselecteerde aangepaste modus wilt herstellen, markeert u [Resetten] en drukt u op de knop OK .



- 9** Druk op de **MENU**-knop om de menu's te sluiten.

Aangepaste modi kunnen automatisch worden bijgewerkt om eventuele wijzigingen weer te geven in instellingen (**C1**, **C2**, **C3** of **C4**) tijdens het fotograferen. "De wijzigingen aan instellingen opslaan in de aangepaste modi" (Blz. 57)

Aangepaste modi gebruiken (C1/C2/C3/C4)

PASMB

Als u alle opgeslagen instellingen, inclusief de opnamemodus wilt oproepen:

- 1** Draai de functieregelaar naar de gewenste aangepaste modus (**C1**, **C2**, **C3**, of **C4**).
- De camera wordt ingesteld volgens de instellingen van de geselecteerde modus.

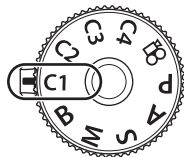

Standaard worden wijzigingen aangebracht na terugroepen niet toegepast op de opgeslagen instellingen. De opgeslagen instellingen worden weer hersteld als u de aangepaste modus selecteert met de functieregelaar.

■ De wijzigingen aan instellingen opslaan in de aangepaste modi

U kunt de wijzigingen opslaan die u hebt gemaakt aan instellingen terwijl u in de aangepaste modi in de camera bent. De gewijzigde instellingen blijven bewaard, zelfs als u de functieregelaar draait. U kunt de aangepaste modi net als de modi **P/A/S/M/B** gebruiken.





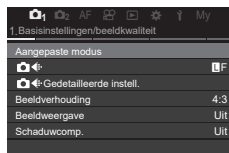

- 1** Druk op de **MENU**-knop om de menu's weer te geven.
- 2** Markeer het tabblad met behulp van de voorste regelaar.
- 3** Markeer [1. Basisinstellingen/Beeldkwaliteit] met behulp van de $\triangleleft \triangleright$ -knoppen of met de achterste regelaar.
- 4** Markeer [Aangepaste modus] met behulp van de $\Delta \nabla$ -knoppen en druk op de OK -knop.
- 5** Markeer de gewenste aangepaste modus ([C1]–[C4]) met behulp van de $\Delta \nabla$ -knoppen en druk op de OK -knop.
- 6** Markeer [Instellingen opslaan] met behulp van de $\Delta \nabla$ -knoppen en druk op de OK -knop.
- 7** Markeer [Vasthouden] met behulp van de $\triangleleft \triangleright$ -knoppen en druk op de OK -knop.
- 8** Druk op de **MENU**-knop om de menu's te sluiten.

■ Opgeslagen instellingen oproepen



In andere modi dan  kunt u de instellingen die zijn opgeslagen in de aangepaste modi [C1] oproepen met [C4].

- 1 Druk op de **MENU**-knop om de menu's weer te geven.
- 2 Markeer het tabblad  met behulp van de voorste regelaar.

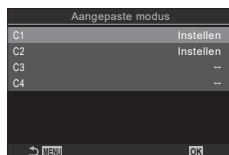

- 3 Markeer [1. Basisinstellingen/Beeldkwaliteit] met behulp van de -knoppen of met de achterste regelaar.
- 4 Markeer [Aangepaste modus] met behulp van de  -knoppen en druk op de -knop.
- 5 Markeer de gewenste aangepaste modus ([C1]-[C4]) met behulp van de  -knoppen en druk op de -knop.



- 6 Markeer [Oproepen] met behulp van de  -knoppen en druk op de -knop.



- 7 Markeer [Ja] met behulp van de -knoppen en druk op de -knop.

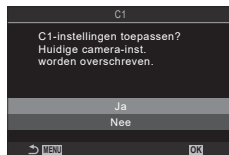

- 8 Druk op de **MENU**-knop om de menu's te sluiten.

-  Als u een instelling oproept terwijl de functieregelaar is ingesteld op **C1**, **C2**, **C3** of **C4**, verandert de opnamemodus ook naar de opgeslagen modus.
-  Instellingen die worden opgeroepen door op een knop te drukken waaraan [C1] - [C4] (Aangepaste modi C1 - 4) is toegewezen in  Knopfunctie] (Blz. 211) worden niet meer toegepast wanneer u:
 - De camera uit zet
 - De functieregelaar naar een andere instelling draait
 - Tijdens het fotograferen op de **MENU**-knop drukt
 - Een reset uitvoert
 - Aangepaste instellingen bewaart of oproept

Films opnemen

- ⚠ Gebruik bij het filmen een SD-kaart die een SD-snelheidsklasse 10 of hoger ondersteunt.
- ⚠ Gebruik een UHS-II- of UHS-I-kaart met een UHS-snelheidsklasse van 3 of beter in de volgende gevallen:
 - als er een filmresolutie van [4K] of [C4K] wordt geselecteerd in het menu [📷⏪] of een bewegingscompensatie van [A-I] (All-Intra) in het menu [📷⏪]

Films opnemen in filmmodus (📷)

PASMB 📷

Draai de functieregelaar naar 📷 (filmmodus) om films op te nemen met de effecten die beschikbaar zijn in de modi **P**, **A**, **S** en **M** (Blz. 60).

1 Draai de functieknop naar 📷.

2 Druk op de ⏪-knop om de opname te starten.

- Er klinkt geen pieptoon wanneer de camera scherpstelt in filmmodus.
- De film die u aan het opnemen bent, wordt op de monitor weergegeven.
- Wanneer u uw oog naar de zoeker brengt, wordt de film die u aan het opnemen bent in de zoeker weergegeven.
- Tijdens het opnemen van films wordt een rood kader weergegeven (Blz. 187).
- U kunt de focuspositie wijzigen door tijdens de opname op het scherm te tikken.
- De camera start de opnameteller en geeft de opnametijd weer.

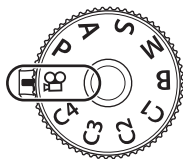

3 Druk nogmaals op de ⏪-knop om het opnemen te beëindigen.

- ⚠ Als de camera gedurende langere perioden continu wordt gebruikt, stijgt de temperatuur van de beeldsensor, waardoor er ruis- en kleurplekken zichtbaar kunnen worden in het display. Als dit effect optreedt, moet u de camera uitschakelen en wachten tot deze is afgekoeld. Ruis- en kleurplekken treden met name op bij hoge ISO-waarden. Als de temperatuur van de beeldsensor verder blijft stijgen, zal de camera zichzelf automatisch uitschakelen.
- ⚠ Wanneer u een Four Thirds systeemlens gebruikt, werkt de AF niet terwijl u films opneemt.
- ⚠ Wanneer high-speed film opnemen is geselecteerd voor [📷⏪], zullen films opgenomen met [i-Enhance] of een creatief filter voor fotomodus worden opgenomen in de modus [Natuurlijk].
- ⚠ Het geluid van aanraakhandelingen en knopbediening kan worden opgenomen.
- ⚠ CMOS-beeldsensoren van het type dat in de camera wordt toegepast, genereren een zogenaamd 'rollende sluiters'-effect dat vervorming kan veroorzaken in afbeeldingen van bewegende onderwerpen. Deze vervorming is een verschijnsel dat optreedt in afbeeldingen van snel bewegende onderwerpen of als de camera tijdens de opname wordt bewogen. Het effect is met name merkbaar in afbeeldingen die met een lange brandpuntsafstand zijn gemaakt.
- ⚠ Wanneer u een SDXC-kaart gebruikt, kunnen films tot 3 uur worden opgenomen. Films van langer dan 3 uur worden verdeeld over meerdere bestanden (afhankelijk van de opname-omstandigheden kan de camera gaan opnemen in een volgend bestand, voordat de grens van 3 uur is bereikt).
- ⚠ Wanneer u een SD/SDHC-kaart gebruikt, worden films die groter zijn dan 4 GB verdeeld over meerdere bestanden (afhankelijk van de opname-omstandigheden kan de camera gaan opnemen in een volgend bestand, voordat de grens van 4 GB is bereikt).

- U kunt ook films opnemen door op de ontspanknop te drukken. "Een film opnemen door op de ontspanknop te drukken (Sluiterfunctie)" (Blz. 219)
- Verdeelde filmbestanden kunnen worden afgespeeld als een enkele film. "Aparte videobeelden weergeven" (Blz. 191)

■ Een belichtingsmodus kiezen (modus (Filmbelichtingsmodi))

PASMB

U kunt films opnemen die gebruikmaken van de beschikbare effecten in de modi **P**, **A**, **S**, en **M**.

- Druk op de **MENU**-knop om de menu's weer te geven.
- Markeer het tabblad met behulp van de voorste regelaar.
- Markeer [1. Basisinstellingen/Beeldkwaliteit] met behulp van de -knoppen of met de achterste regelaar.
- Markeer [Modus] met behulp van de -knoppen en druk op de -knop.
- Markeer de gewenste modus met behulp van de -knoppen en druk op de -knop.

P	De optimale diafragma waarde wordt automatisch ingesteld overeenkomstig de helderheid van het onderwerp. Gebruik de voorste regelaar of de achterste regelaar om de belichtingscompensatie aan te passen.
A	De weergave van de achtergrond wordt gewijzigd door de instelling van het diafragma. Gebruik de voorste regelaar om de belichtingscompensatie aan te passen en de achterste regelaar om het diafragma aan te passen.
S	De sluitertijd is van invloed op de weergave van het onderwerp. Gebruik de voorste regelaar om de belichtingscompensatie aan te passen en de achterste regelaar om de sluitertijd aan te passen. De sluitertijd kan worden ingesteld op waarden tussen 1/24 sec. en 1/32000 sec.
M	Zowel het diafragma als de sluitertijd zijn vrij instelbaar. Gebruik de voorste regelaar om de diafragma waarde te selecteren en de achterste regelaar om de sluitertijd te selecteren. <ul style="list-style-type: none"> Kies uit sluitertijden van 1/24–1/32000 s. ISO-waarden van 200–12800 zijn beschikbaar met de [ISO] opties voor handmatige gevoeligheidsbediening. Het display geeft het verschil weer tussen de belichting die met het geselecteerde diafragma en de geselecteerde sluitertijd wordt bereikt, en de optimale belichting zoals door de camera wordt gemeten. Het display knippert als het verschil groter wordt dan ± 3 EV. De gekozen optie voor [M ISO-A Boven/Standaard] (Blz. 115) wordt van kracht.



- Het lage bereik van de sluitersnelheid verandert overeenkomstig de framesnelheid van de filmopnamemodus.

- Druk op de **MENU**-knop om de menu's te sluiten.

- [Modus] kan ook worden ingesteld vanuit het superbedieningspaneel. "Het superbedieningspaneel/LV-superbedieningspaneel" (Blz. 69)

Films opnemen in foto-opnamemodi

Films kunnen worden opgenomen in de programma AE-modus, zelfs wanneer de functieregelaar niet in de -positie staat.

- ① [REC] moet worden toegewezen aan een knop met behulp van [Knopfunctie] (Blz. 211).
- ① Het AF-veld neemt de vorm aan die is geselecteerd voor de filmmodus (Blz. 59). Draai de functieregelaar naar  (filmmodus) en kies de veldvorm in het AF-veldselectiescherm (Blz. 78).

1 Druk op de knop waaraan [REC] is toegewezen om het opnemen te starten.

- Tijdens het opnemen worden “●REC”, opnametijd en een rood kader (Blz. 187) op de monitor weergegeven.
- Wanneer u uw oog naar de zoeker brengt, wordt de film die u aan het opnemen bent in de zoeker weergegeven.
- U kunt de focuspositie wijzigen door tijdens de opname op het scherm te tikken.



2 Druk nogmaals op de knop om het opnemen te beëindigen.

- “●REC”, opnametijd en het rode kader (Blz. 187) verdwijnen wanneer u het opnemen beëindigt.
- ① Zelfs als u op een knop drukt waaraan [REC] is toegewezen, kunt u in de volgende situaties geen films opnemen:
- Tijdens een meervoudige belichting (fotograferen stopt ook), terwijl de ontspanknop half wordt ingedrukt, tijdens sequentiële opnamen, time lapse-opnamen, trapeziumcorrectie, of fisheye-correctie, of terwijl het live ND-filter in gebruik is

U kunt voorkomen dat de camera interne geluiden opneemt tijdens het filmen. Tik na het aanraken van een item op de weergegeven pijlen om de instellingen te selecteren.

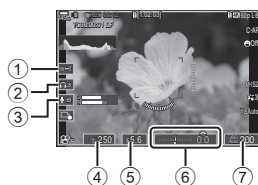

① powerzoom	Powerzoomlenzen in- of uitzoomen.
② volume hoofdtelefoon	Stelt het volume in als u een hoofdtelefoon gebruikt.
③ opnameniveau	Kies het opnameniveau.
④ sluitertijd	Past de sluitertijd aan wanneer [S] (sluiterprioriteit AE) of [M] (handmatig) is geselecteerd voor [Modus] (filmbelichtingsmodus) (Blz. 60).
⑤ diafragma	Past het diafragma aan wanneer [A] (diafragma prioriteit AE) of [M] (handmatig) is geselecteerd voor [Modus] (filmbelichtingsmodus) (Blz. 60).
⑥ belichtingscompensatie	Pas de belichtingscompensatie aan. Als [M] is geselecteerd voor [Modus] (filmbelichtingsmodus) (Blz. 60), is belichtingscompensatie beschikbaar als [Auto] wordt geselecteerd voor [ISO] (Blz. 114).
⑦ ISO-gevoeligheid	Past [ISO] (Blz. 114) aan. Deze optie is beschikbaar wanneer [M] is geselecteerd voor [Modus] (filmbelichtingsmodus) (Blz. 60).

- ① Stille bedieningselementen zijn niet beschikbaar tijdens het opnemen van high-speed films (Blz. 144).
- 👉 U kunt de camera dusdanig configureren dat stille bedieningselementen via het aanraakscherm kunnen worden gebruikt tijdens fotograferen. 👉 "Info-instellingen configureren" (Blz. 234)

3 De menu's gebruiken

Wat kunt u doen met de menu's

Naast de opties voor opnemen en weergeven, bevatten de menu's opties waarmee u de bediening en de weergave van de camera kunt aanpassen en de camera kunt instellen.

Er zijn verschillende tabbladen met functiecategorieën, waarbij gerelateerde functies op elke pagina staan.

Raadpleeg "Standaardinstellingen" (Blz. 316) voor informatie over tabbladcategorieën en functies op elke pagina.

Hoe bedient u de menu's

- Voorste regelaar: een tabblad selecteren.
<|>/Achterste regelaar: een pagina selecteren.
△ ▽: de cursor verplaatsen.
OK-knop: de instelling bevestigen/doorgaan naar het volgende scherm.
MENU-knop: bediening annuleren/terugkeren naar het vorige scherm.

In de volgende uitleg wordt [AE BKT] als voorbeeld gebruikt.

- 1 Druk op de **MENU**-knop om de menu's weer te geven.

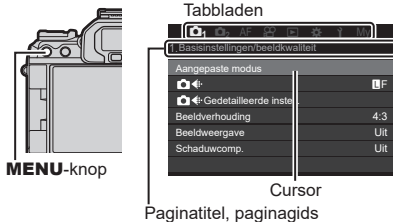

- 2 Gebruik de voorste regelaar om het gewenste tabblad te selecteren.
- [AE BKT] staat op tabblad 2. Draai aan de voorste regelaar totdat tabblad 2 is gemarkeerd.

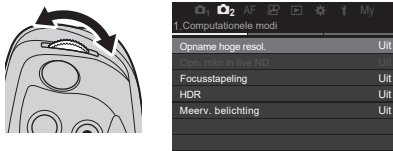

3 Gebruik \triangleleft of de achterste regelaar om de gewenste pagina te selecteren.

- [AE BKT] staat op de 3e pagina: [3. Bracketing]. Gebruik de \triangleleft -knoppen of de achterste regelaar totdat de pagina [3. Bracketing] is gemarkeerd.

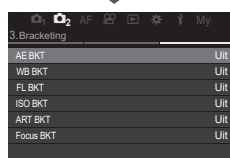
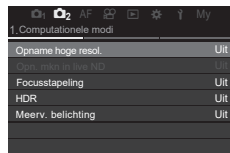

4 Gebruik \triangle ∇ om [AE BKT] te selecteren en druk op de \odot -knop.

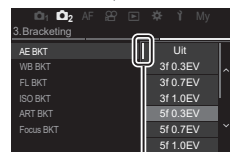
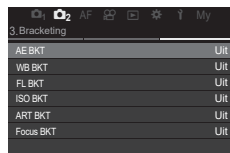

Dit verschijnt naast de huidige geselecteerde optie.

5 Gebruik \triangle ∇ om een optie te markeren en druk op de \odot -knop om te selecteren.

- De instelling is bevestigd.
- Door op de **MENU**-knop te drukken, wordt het menu gesloten.
- De procedure na het selecteren van een item en het drukken op de \odot -knop is afhankelijk van het menu-item.
- Sommige menu-items vereisen verdere instellingen nadat u een optie hebt geselecteerd in stap 5. Zie de uitleg van elke functie voor de bediening.

In deze handleiding wordt de procedure voor het selecteren van een menu-item als volgt weergegeven.

Menu	MENU \Rightarrow \odot_2 \Rightarrow 3. Bracketing \Rightarrow AE BKT
------	--

\odot U kunt de multiselector gebruiken in plaats van \triangle ∇ \triangleleft wanneer u door menu's navigeert.

\odot Druk op de **MENU**-knop om een menubediening te annuleren.

\odot Raadpleeg "Standaardinstellingen" (Blz. 316) voor informatie over elke menufunctie en standaardinstellingen.

■ De beschrijving van een menu-item weergeven

Wanneer u op de **INFO**-knop drukt terwijl een menu-item is geselecteerd, verschijnt de beschrijving van het menu-item.

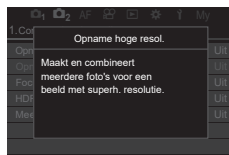

■ Items getoond in grijs

Als een item op dit moment niet beschikbaar is vanwege de conditie van de camera of vanwege andere instellingen, wordt het item in grijs getoond.

Wanneer u op de **OK**-knop drukt terwijl een grijs item is gemarkeerd, wordt de reden weergegeven waarom het niet beschikbaar is.

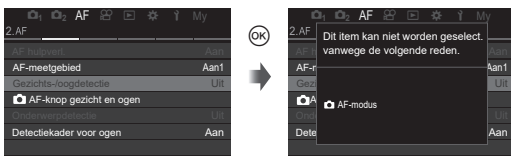

4 Opname-instellingen

Hoe de opname-instellingen te wijzigen (Directe knoppen/ Superbedieningspaneel)

De camera biedt vele functies voor fotografie. Afhankelijk van hoe vaak u deze functies gebruikt, kunt u de bijbehorende instellingen openen via knoppen of pictogrammen in het display.





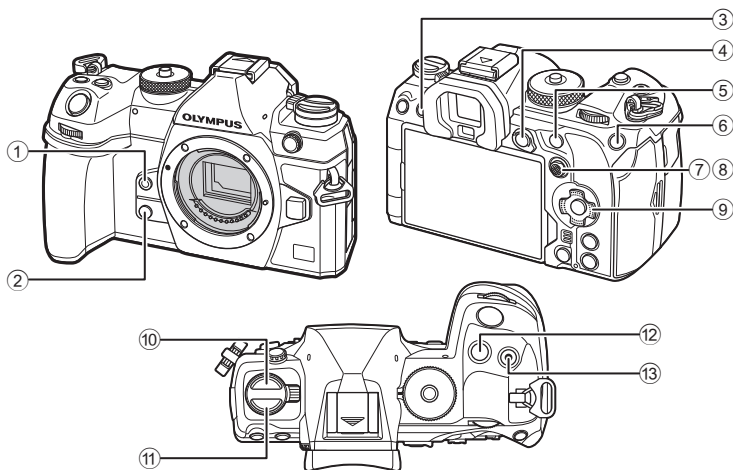

Rechtstreekse knoppen

Veelgebruikte fotografiefuncties zijn toegewezen aan knoppen. Deze worden 'Rechtstreekse knoppen' genoemd. De knoppen waaraan de functies kunnen worden toegewezen, staan hieronder vermeld.











⚙️ Alle knoppen behalve de ⑩ (📄🔄⚡-knop) en ⑪ (AF [O]-knop) kunnen worden toegewezen aan verschillende rollen. 📄 "De functies van knoppen wijzigen (Knopinstellingen)" (Blz. 211)

■ Directe knoppen tijdens het fotograferen

Directe knop	Toegewezen functie	
①  -knop	One-touch witbalans	Blz. 154
②  -knop	Voorbeeld	Blz. 227
③  (LV)-knop	Displayselectie (monitor/zoeker)	Blz. 37
④ AEL -knop	AEL	Blz. 110
⑤ AF-ON -knop	AF-ON	Blz. 84, 85
⑥ ISO -knop	ISO-gevoeligheid	Blz. 114
⑦ Multiselector ()	[:::] (AF-doelpositie)	Blz. 77
⑧ Multiselector ()	Uit*	-
⑨ Pendelknop ()	Uit*	-
⑩  -knop	Sequentieel opnemen/fotograferen met de zelfontspanner/flits	Blz. 121, 128
⑪ AF-ON -knop	AF-/Lichtmeetstand	Blz. 73, 110
⑫  -knop	Belichtingscompensatie	Blz. 107
⑬  -knop	Opname hoge resol.	Blz. 158

* Standaard is er geen functie toegewezen.

■ Directe knoppen tijdens het opnemen van films

Directe knop	Toegewezen functie	
①  -knop	Pieken	Blz. 154
②  -knop	Vergroting	Blz. 81
③  (LV)-knop	Displayselectie (monitor/zoeker)	Blz. 37
④ AEL -knop	AEL	Blz. 110
⑤ AF-ON -knop	AF-ON	Blz. 84, 85
⑥ ISO -knop	ISO-gevoeligheid	Blz. 114
⑦ Multiselector ()	[:::] (AF-doelpositie)	Blz. 77
⑧ Multiselector ()	Uit*	-
⑨ Pendelknop ()	Uit*	-
⑪ AF-ON -knop	AF-/Lichtmeetstand	Blz. 73, 110
⑫  -knop	Belichtingscompensatie	Blz. 107
⑬  -knop	Filmopname	Blz. 59

* Standaard is er geen functie toegewezen.

Raadpleeg de pagina met uitleg van elke functie voor informatie over hoe elke directe functieknop werkt.

In dit gedeelte wordt uitleg gegeven over hoe te werk te gaan wanneer een selectiemenu wordt weergegeven, waarbij [AF Mode] als voorbeeld wordt gebruikt.

1 Druk de knop in van de functie die u wilt gebruiken.

- Druk op de knop **AF** 
- Er verschijnt een selectiemenu.



Selectiemenu

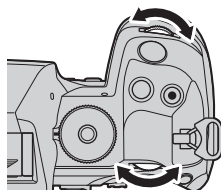

2 Draai aan de voorste/achterste regelaar om een instelling te selecteren.

- U kunt ook de Δ ∇ \langle \triangleright -knoppen gebruiken. Wanneer instellingswaarden aan de boven- of onderkant van het scherm verschijnen wanneer u op de knop in stap 1 drukt, gebruikt u de volgende knoppen.
 Δ ∇ : selecteert items aan de bovenkant van het scherm.
 \langle \triangleright : selecteert items aan de onderkant van het scherm.



- In dit voorbeeld draait u de achterste regelaar om [AF Mode] in te stellen.
- Druk de ontspanknop half in om naar het opnamescherm te gaan.
- U kunt ook terugkeren naar het opnamescherm door op de knop te drukken die u in stap 1 hebt ingedrukt.
- Voor sommige functies zijn meer gedetailleerde instellingen beschikbaar nadat u de instelling in stap 2 hebt geselecteerd. Raadpleeg de uitleg van elke functie voor meer informatie over hoe te werk te gaan.

In deze handleiding wordt de procedure voor het wisselen van een instelling met een directe knop als volgt getoond.

Knop	AF  -knop \Rightarrow 
------	---

De instelling snel wijzigen terwijl u de knop ingedrukt houdt

U kunt sommige instellingen wijzigen door aan de voorste/achterste regelaar te draaien terwijl u de knop van de functie ingedrukt houdt.

Het instellingenschermb sluit wanneer u de knop loslaat.

Het superbedieningspaneel/LV-superbedieningspaneel

Het superbedieningspaneel/LV-superbedieningspaneel geeft de opname-instellingen met bijbehorende waarden weer. Gebruik het superbedieningspaneel bij het kaderen van opnamen in de zoeker en gebruik het LV-superbedieningspaneel voor het kaderen van opnamen in de monitor (live view).

- Wanneer u in de foto-opnamemodus op -knop (LV) drukt, wisselt u tussen fotograferen met de zoeker en fotograferen met live view.

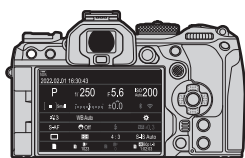

Fotografie met zoeker (de monitor wordt uitgeschakeld als de zoeker is ingeschakeld)

 (LV-knop)

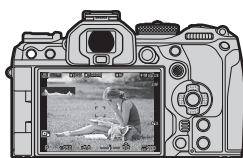

Fotografie met live view

Superbedieningspaneel (fotografie met zoeker)

Als u onderwerpen in de zoeker kadreert, wordt het LV-superbedieningspaneel altijd op de monitor weergegeven. Druk op de knop  om de cursor te activeren.

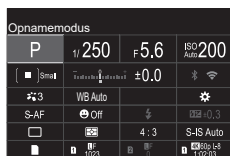
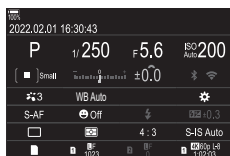

LV-superbedieningspaneel (fotografie met live view)

Als u het LV-superbedieningspaneel in de monitor wilt weergegeven, drukt u op de knop  tijdens live view.



In dit gedeelte wordt uitleg gegeven over hoe u het superbedieningspaneel/LV-superbedieningspaneel bedient waarbij [Gezichts-/oogdetectie] als voorbeeld wordt gebruikt.

1 Druk op de -knop.

- Als u op de knop drukt tijdens live view, wordt het LV-superbedieningspaneel in de monitor weergegeven.
- De laatst gebruikte instelling wordt gemarkeerd.

Cursor



- 2 Markeer een item met behulp van Δ ∇ \langle \rangle .
- De geselecteerde instelling wordt gemarkeerd.
 - U kunt items ook markeren door er in het scherm op te tikken.



De naam van de geselecteerde functie wordt getoond.

- 3 Draai aan de voorste/achterste regelaar om de gemarkeerde instelling te wijzigen.

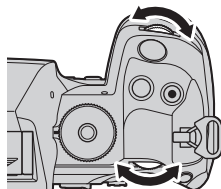

- Druk de ontspanknop half in om de huidige instelling op te slaan en naar het opnamescherm te gaan.

In deze handleiding wordt de procedure voor het wisselen van een instelling met een directe knop als volgt getoond.

Superbedieningspaneel	\odot \Rightarrow Gezichts-/oogdetectie
-----------------------	---

Extra opties

Door in stap 2 op de \odot -knop te drukken, worden de opties weergegeven voor de gemarkeerde instelling. In sommige gevallen kunnen er extra opties worden geconfigureerd.

Knop \odot

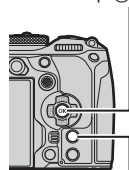

INFO-knop



Scherm LV-superbedieningspaneel/
superbedieningspaneel

\odot



Scherm selectiemenu

INFO



Scherm gedetailleerde instellingen

■ Beschikbare instellingen in het superbedienings-/LV-superbedieningspaneel

Foto-opnamemodus

LV-superbedieningspaneel



- ① Naam van de huidige geselecteerde optie
- ② SluittijdBlz. 43, 47
- ③ OpnamemodusBlz. 43
- ④ Belichtingscorrectie.....Blz. 107
- ⑤ AF-doelBlz. 78
- ⑥ Witbalans.....Blz. 152
- ⑦ FotomodusBlz. 147
- ⑧ AF-modusBlz. 73
- ⑨ Aandrijvingsmodus (sequentieel opnemen/zelfontspanner).....Blz. 128
- ⑩ DiafragmawaardeBlz. 43, 45
- ⑪ ISO-gevoeligheid.....Blz. 114
- ⑫ Wi-Fi/BluetoothBlz. 264
- ⑬ KleurtemperatuurBlz. 152

Superbedieningspaneel

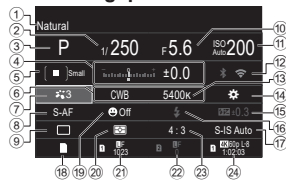

- ⑭ Knopfunctietoewijzing.....Blz. 211
- ⑮ Handmatige flitsintensiteit.....Blz. 125
- ⑯ FlitsmodusBlz. 121
- ⑰ BeeldstabilisatorBlz. 138
- ⑱ OpslagoptiesBlz. 246
- ⑲ Gezichts-/oogdetectieBlz. 89
- ⑳ MetingmodusBlz. 110
- ㉑ Sleuf 1: Beeldkwaliteit, aantal foto's dat kan worden opgeslagenBlz. 142
- ㉒ Sleuf 2: Beeldkwaliteit, aantal foto's dat kan worden opgeslagenBlz. 142
- ㉓ Breedte-hoogteverhoudingBlz. 146
- ㉔ Beeldkwaliteit, beschikbare opnametijdBlz. 143

Filmopnamemodus

LV-superbedieningspaneel

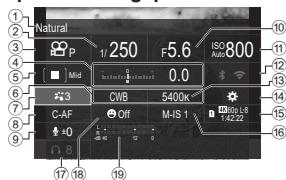

- ① Naam van de huidige geselecteerde optie
- ② Sluittijd Blz. 60
- ③ modus (filmbelichtingsmodus) Blz. 60
- ④ Belichtingscorrectie Blz. 107
- ⑤ AF-doel Blz. 78
- ⑥ Witbalans Blz. 152
- ⑦ Fotomodus Blz. 147
- ⑧ AF-modus Blz. 73
- ⑨ Geluidsopnameniveau Blz. 62
- ⑩ Diafragma waarde Blz. 60









- ⑪ ISO-gevoeligheid Blz. 114
- ⑫ Wi-Fi/Bluetooth Blz. 264
- ⑬ Kleurtemperatuur Blz. 152
- ⑭ Knopfunctietoewijzing Blz. 211
- ⑮ Beeldkwaliteit, beschikbare opnametijd Blz. 143
- ⑯ Beeldstabilisator Blz. 138
- ⑰ Volume hoofdtelefoon Blz. 62
- ⑱ Gezichts-/oogdetectie Blz. 89
- ⑲ Opnameniveaumeter Blz. 62

Basisfuncties voor scherpstellen



Een scherpstelmodus kiezen ( AF-modus /  AF-modus)





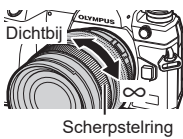



PASMB 

U kunt een scherpstelmethode selecteren (focusmodus).

Knop	AF  -knop →   
Superbedieningspaneel	 →  AF-modus /  AF-modus
Menu	MENU → AF → 1. AF →  AF-modus MENU → AF → 4. Film AF →  AF-modus

S-AF (Enkelv. AF)	De camera stelt één keer scherp wanneer de ontspanknop half ingedrukt wordt of wanneer de AF-ON -knop wordt ingedrukt. Zodra de camera in de fotomodus heeft scherpgesteld, hoort u een pieptoon en lichten het AF-bevestigingsteken en het autofocussteken op. Zodra de camera in filmopnamemodus heeft scherpgesteld, worden het AF-bevestigingsteken en het autofocussteken weergegeven. Deze methode is geschikt voor het fotograferen van niet of nauwelijks bewegende motieven.
C-AF (Continue AF)	In de foto-opnamemodus herhaalt de camera de meting van de afstand tussen het onderwerp en de camera en stelt scherp terwijl de ontspanknop half ingedrukt blijft of wanneer de AF-ON -knop wordt ingedrukt. Wanneer er op het motief is scherpgesteld, licht het AF-bevestigingsteken op de monitor op en weerklinkt de pieptoon zodra de scherpstelling de eerste keer wordt vergrendeld. In de filmopnamemodus herhaalt de camera het scherpstellen. zowel voor als tijdens het opnemen. Deze modus is geschikt wanneer de afstand naar het onderwerp constant verandert.
MF (Handmatig scherpstellen)	Dankzij deze functie kunt u handmatig op iedere positie scherpstellen via de scherpstelling op de lens. 
S-AF MF	De camera stelt scherp in de S-AF-modus. U kunt de scherpstelpositie aanpassen door de scherpstelling van de lens te bedienen.

C-AF+TR (AF-tracking)	<p>Druk de ontspanknop half in of druk op de AF-ON-knop om scherp te stellen; de camera volgt het onderwerp en blijft erop scherpstellen zolang de ontspanknop in deze positie wordt gehouden.</p> <p>In de filmopnamemodus houdt de camera continue AF-tracking aan, zelfs als u de knop loslaat voordat u begint met opnemen. Druk op de -knop om dit te stoppen.</p> <p>Wanneer u begint met het opnemen van een film terwijl de camera het onderwerp volgt, blijft de camera volgen.</p> <ul style="list-style-type: none"> • Het AF-kader wordt rood weergegeven als de camera het motief niet langer kan volgen. Laat de knop los en kadreeer het onderwerp opnieuw en druk de ontspanknop half in of druk op de AF-ON-knop. • Autofocus werkt niet terwijl het AF-doel rood wordt weergegeven wanneer de camera het onderwerp volgt. • Tracering AF kan niet worden gebruikt met: <ul style="list-style-type: none"> trapeziumcorrectie, opname hoge resol., focus-bracketing, focusstapelning, interval timerfotografie, HDR-fotografie, het live ND-filter of fisheye-correctie.
PreMF (MF vooraf inst.)	<p>De camera stelt automatisch scherp op het vooraf ingestelde scherpstelpunt tijdens het opnemen.</p>
 AF (Starry Sky AF) (alleen tijdens het fotograferen)	<p>Kies deze modus voor foto's van sterren aan de nachtelijke hemel. Druk op de AF-ON-knop om scherp te stellen op de sterren.</p> <p> "Sterrenhemel AF gebruiken" (Blz. 75)</p>

- ⓘ [S-AF **MF**] verschijnt alleen in -AF-modus]. Gebruik  **AF+MF**] om handmatig scherp te stellen tijdens autofocus wanneer u fotografeert.  "Gecombineerde automatische en handmatige scherpstelling ( AF+MF)" (Blz. 83)
- ⓘ De camera kan mogelijk niet scherpstellen als het motief schaars verlicht is, wordt verduisterd door nevel of rook of te weinig contrast vertoont.
- ⓘ Als u een Four Thirds-systeemplens gebruikt, is AF niet beschikbaar bij het opnemen van films.
- ⓘ Selectie van [AF-modus] is niet beschikbaar (Blz. 296) wanneer de focusring van de lens zich in de MF-positie bevindt en [Werkzaam] is geselecteerd voor [MF-schakeling] (Blz. 105).
-  Het **Fn**-hendeltje kan worden gebruikt om snel te wisselen naar de AF-modus.  "Het Fn-hendeltje aanpassen (Fn-hendelinstellingen)" (Blz. 222)
-  U kunt kiezen of de camera scherpstelt wanneer de ontspanknop half wordt ingedrukt.  "De AF-bediening configureren wanneer de ontspanknop wordt ingedrukt ( AF door = half in te drukken)" (Blz. 84)

Sterrenhemel AF gebruiken

- 1 Selecteer [AF] voor AF-modus.
- 2 Druk op de **AF-ON**-knop om met Starry Sky AF te starten.
 - Druk nogmaals op de **AF-ON**-knop om Starry Sky AF te onderbreken.
 - U kunt de camera dusdanig configureren dat Starry Sky AF begint wanneer de ontspanknop half wordt ingedrukt. “De instellingen van Starry Sky AF wijzigen (Starry Sky AF-instelling)” (Blz. 86)
 - De camera toont [Sterrenhemel AF is actief] tijdens Sterrenhemel AF. De in-focus-indicator (●) wordt ongeveer twee seconden weergegeven nadat de camera heeft scherpgesteld; als de camera niet kan scherpstellen, knippert de in-focus-indicator gedurende ongeveer twee seconden.
- 3 Druk de ontspanknop helemaal in om de foto te maken.
 - ! De camera zal niet scherp kunnen stellen op heldere locaties.
 - ! Sterrenhemel AF kan niet worden gebruikt met Pro Capture.
 - ! [Oriëntatie verb. met [::]] (Blz. 98), [[::]] Loop-instellingen] (Blz. 101), [AF-beperker] (Blz. 93), [AF hulpverl.] (Blz. 97), [Gezichts-/oogdetectie] (Blz. 89) en [AF-scanner] (Blz. 95) zijn vastgesteld op [Uit] en [Framesnelheid] (Blz. 228) is vastgesteld op [Normaal].
 - ! Handmatige scherpstelling is geselecteerd wanneer een Four Thirds-lens is bevestigd.
 - ! Starry sky AF is beschikbaar met Micro Four Thirds-lenzen die zijn gemaakt door OM Digital Solutions of OLYMPUS. Het kan echter niet worden gebruikt met lenzen met een maximaal diafragma groter dan f/5,6. Ga naar onze website voor meer informatie.
 - ! Het item [Starry Sky AF-instelling] (Blz. 86) biedt een keuze uit [Nauwkeurigheid] en [Snelheid]. Plaats de camera op een statief voordat u foto's maakt met [Nauwkeurigheid] geselecteerd.
 - ! Uw keuze van AF-doelmodi (Blz. 78) is beperkt tot [] Klein, [] Middel en [] Groot.
 - ! De camera stelt automatisch scherp op oneindig wanneer sterrenhemel AF is geselecteerd.
 - ! Wanneer [Aan] is geselecteerd voor [Ann. prioriteit], kan de sluitser worden ontspannen, zelfs als de camera niet is scherpgesteld.

Een scherpstelpositie instellen voor Pre MF

- 1 Selecteer [Pre MF] met de **AF** ()-knop en druk op de **INFO**-knop.
- 2 Druk de ontspanknop half in om scherp te stellen.
 - De focus kan worden aangepast door de scherpstelring te draaien.
- 3 Druk op de ()-knop.

☞ De afstand voor het vooraf ingestelde scherpstelpunt kan worden ingesteld met [MF-afst. vooraf inst.] (Blz. 105).

☞ De camera stelt ook scherp op de huidige afstand:

- wanneer deze wordt aangezet en
- wanneer u de menu's sluit om naar het opnamescherm te gaan.

Focus handmatig aanpassen tijdens autofocus

• Selecteer voordat u verder gaat [Aan] voor [AF+MF] (Blz. 83). MF wordt weergegeven in de modi [S-AF], [C-AF], [C-AF+TR] en [AF].

- 1 Kies een focusmodus gemarkeerd met een MF-pictogram (Blz. 73).
 - Kies tijdens het opnemen van films [S-AF MF].
- 2 Druk de ontspanknop half in om scherp te stellen met autofocus.
 - Druk in de [AF MF]-modus op de **AF-ON**-knop om Starry Sky AF te starten.
- 3 Houd de ontspanknop half ingedrukt en draai aan de focusing om handmatig scherp te stellen.
 - Als u opnieuw wilt scherpstellen met autofocus, laat u de ontspanknop los en drukt u deze opnieuw half in.
 - Handmatige scherpstelling tijdens autofocus is niet beschikbaar in de modus [AF MF].
 - Handmatige scherpstelling tijdens autofocus is beschikbaar via de focusing op M.ZUIKO PRO (Micro Four Thirds PRO) lenzen. Raadpleeg onze website voor meer informatie over andere lenzen.
- 4 Druk de ontspanknop helemaal in om de foto te maken.

Het kader dat de locatie toont van het scherpstelpunt wordt het AF-doel genoemd. U kunt het doel over uw onderwerp plaatsen. Bij standaardinstellingen wordt de multiselector gebruikt voor het positioneren van het AF-doel.

- 1 Gebruik de multi-selector om het AF-doel te positioneren.

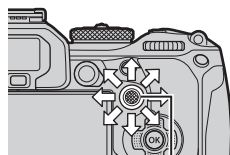

Multiselector



- Het AF-doel wordt weergegeven aan het begin van de bewerking.
- Als u het AF-doel in het midden wilt selecteren, drukt u op de multiselector of houdt u de knop **OK** ingedrukt.
- U kunt kiezen of AF-doelselectie de randen van het scherm 'omwikkelt'. (Blz. 101).



AF-doel

- 2 Maak foto's.

- Het AF-doelselectiescherm wordt van de monitor gewist wanneer de ontspanknop half wordt ingedrukt.
 - Het AF-kader wordt weergegeven in plaats van het geselecteerde AF-doel.
-  U kunt het AF-doel tijdens het scherpstellen verplaatsen wanneer [C-AF] of [C-AF **MF**] is geselecteerd in de fotomodus.
-  U kunt het AF-doel ook verplaatsen tijdens filmopname.
-  De grootte en het getal van het AF-doel veranderen afhankelijk van de opname-instellingen.
-  Wanneer [Aan] is geselecteerd voor [AF-doelgebied] (Blz. 102), kunt u het AF-doel opnieuw positioneren met behulp van de aanraakbedieningen van het scherm terwijl u uw onderwerp in de zoeker kadert.





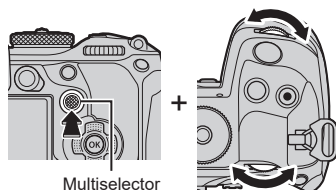

Knop	 (ingedrukt gehouden) en 
Superbedieningspaneel	 ➔ AF-doelmodus

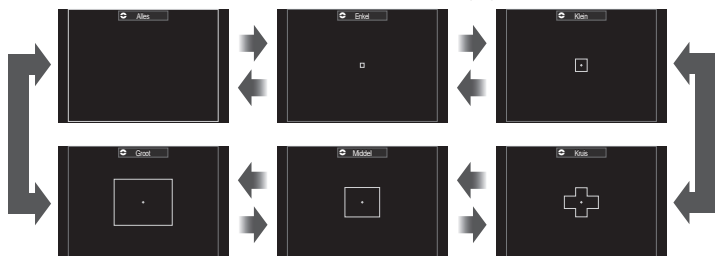
- 1 Houd de multiselector ingedrukt terwijl u aan de voorste of achterste draaiknop draait.



- De camera wisselt tussen de modi AF-doel zoals weergegeven.



- De enige beschikbare opties wanneer  AF is geselecteerd, zijn [] Klein, [] Middel en [] Groot.
- De enige beschikbare opties tijdens het opnemen van films zijn [] Klein, [] Middel, [] Groot en [] Alle.
- De AF-doelmodi die moeten worden weergegeven, kunnen worden geselecteerd in [ AF-doelmodusinstellingen] (Biz. 80).

Alle

De camera kiest het scherpsteldoel uit alle beschikbare doelen.

- De camera kiest uit 1053 (39 × 27) doelen tijdens stilstaande fotografie en uit 741 (39 × 19) doelen in de filmmodus.

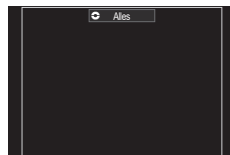

[] Enkel

Selecteer een enkel focusdoel.

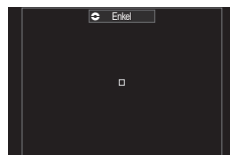

[≡] Klein

Selecteer een kleine groep doelen. De camera kiest het focusdoel binnen de geselecteerde groep.

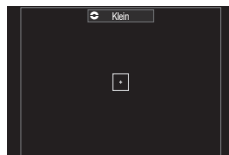
**[#] Kruis**

Selecteer een groep doelen die in een kruis staan opgesteld. De camera kiest het focusdoel binnen de geselecteerde groep.

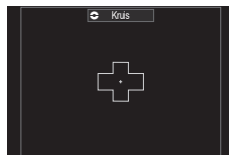
**[≡] Middel**

Selecteer een middelgrote groep doelen. De camera kiest het focusdoel binnen de geselecteerde groep.

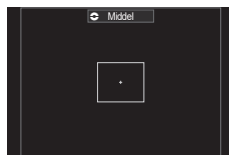
**[≡] Groot**

Selecteer een grote groep doelen. De camera kiest het focusdoel binnen de geselecteerde groep.

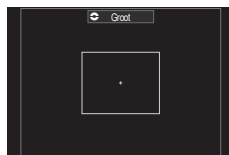
**[≡] C1 - [≡] C4 Aangepast doel**

U kunt de grootte en de stap (de afstand die het doel per keer beweegt) van het AF-doel wijzigen. Aangepaste doelmodi kunnen worden geselecteerd wanneer er een vinkje (✓) naast een aangepast doel zichtbaar is in [AF-doelmodusinstellingen] (Blz. 80).

2 Laat de multi-selector los wanneer de gewenste modus wordt weergegeven.

- De opties voor AF-doelmodus worden niet langer weergegeven.

☞ Het aantal beschikbare AF-doelen kan worden verminderd afhankelijk van de opname-instellingen.

☞ De AF-doelweergave kan worden geopend door op de multiselector te drukken. De multiselector kan worden geconfigureerd met de [Middenknop] (Blz. 221).

☞ U kunt aparte AF-doelmodi selecteren volgens de oriëntatie van de camera.

☞ "AF-doelselectie afstemmen op de camera-oriëntatie (Oriëntatie gekoppeld [:::])" (Blz. 98)

☞ U kunt de volgende scherpstelinstellingen tegelijkertijd oproepen met het **Fn**-hendeltje. U kunt afzonderlijke instellingen toewijzen aan Posities 1 en 2. Gebruik deze optie om snel instellingen aan de opname-omstandigheden aan te passen.

[AF-modus] (Blz. 73), [AF-doelmodus] (Blz. 78), en [AF-richtpunt] (Blz. 77)

Het **Fn**-hendeltje kan worden geconfigureerd met behulp van het item [Fn-hendelfunctie] (Blz. 223) of het item [Fn-hendelfunctie] (Blz. 223).

☞ U kunt de AF-doelinstellingen aanpassen voor [C-AF]. ☞ [C-AF-middenprioriteit] (Blz. 87)

☞ Afzonderlijke opties kunnen worden geselecteerd voor foto- en filmmodus.

De opties voor AF-doelmodi instellen

(AF-doelmodusinstellingen)

PASMB

Specificeer welke opties worden weergegeven wanneer u de AF-doelmodus instelt.

Menu	MENU → AF → 5. AF-doelinstellingen en bedieningen → AF-doelmodusinstellingen
------	---

- 1 Selecteer de AF-doelmodus die u als opties weergegeven wilt hebben en zet een vinkje (✓) naast elke optie.

- Selecteer een optie met behulp van Δ ∇ en druk op de -knop om een vinkje (✓) naast de optie te zetten. Druk nogmaals op de -knop om het vinkje te verwijderen.

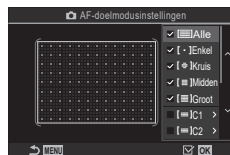

AF-doelmodusinstellingenschermb

Alle										
Enkel										
Kruis	Als u een vinkje (✓) naast een optie zet, wordt deze weergegeven als de optie wanneer u het AF-doel selecteert.									
Midden										
Groot	Als u een vinkje (✓) naast een optie zet, wordt dit weergegeven als optie wanneer u de AF-doelmodus selecteert.									
	Druk op \triangleright om de grootte van het AF-doel en de stap te selecteren (de afstand die het doel per keer beweegt).									
C1 - C4	<table border="1"> <thead> <tr> <th>Item</th> <th>Horizontaal</th> <th>Verticaal</th> </tr> </thead> <tbody> <tr> <td>Grootte</td> <td>12 types (1 / 3 / 5 / 7 / 9 / 11 / 15 / 19 / 23 / 27 / 33 / 39) Wissel met behulp van \triangleleft \triangleright of met de voorste regelaar.</td> <td>10 types (1 / 3 / 5 / 7 / 9 / 11 / 15 / 19 / 23 / 27) Wissel met behulp van Δ ∇ of met de achterste regelaar.</td> </tr> <tr> <td>Stap</td> <td>8 types (1 tot 8) Wissel met behulp van \triangleleft \triangleright of met de voorste regelaar.</td> <td>5 types (1 tot 5) Wissel met behulp van Δ ∇ of met de achterste regelaar.</td> </tr> </tbody> </table>	Item	Horizontaal	Verticaal	Grootte	12 types (1 / 3 / 5 / 7 / 9 / 11 / 15 / 19 / 23 / 27 / 33 / 39) Wissel met behulp van \triangleleft \triangleright of met de voorste regelaar.	10 types (1 / 3 / 5 / 7 / 9 / 11 / 15 / 19 / 23 / 27) Wissel met behulp van Δ ∇ of met de achterste regelaar.	Stap	8 types (1 tot 8) Wissel met behulp van \triangleleft \triangleright of met de voorste regelaar.	5 types (1 tot 5) Wissel met behulp van Δ ∇ of met de achterste regelaar.
Item	Horizontaal	Verticaal								
Grootte	12 types (1 / 3 / 5 / 7 / 9 / 11 / 15 / 19 / 23 / 27 / 33 / 39) Wissel met behulp van \triangleleft \triangleright of met de voorste regelaar.	10 types (1 / 3 / 5 / 7 / 9 / 11 / 15 / 19 / 23 / 27) Wissel met behulp van Δ ∇ of met de achterste regelaar.								
Stap	8 types (1 tot 8) Wissel met behulp van \triangleleft \triangleright of met de voorste regelaar.	5 types (1 tot 5) Wissel met behulp van Δ ∇ of met de achterste regelaar.								
	Druk op de INFO -knop om te wisselen tussen grootte en stap.									

U kunt tijdens het opnemen op het scherm inzoomen. Zoom in op het scherpstelgebied voor meer nauwkeurigheid tijdens het scherpstellen. Bij hogere zoomwaarden kunt u scherpstellen op kleinere velden dan het standaard scherpstelgebied. U kunt het scherpstelgebied tijdens het zoomen naar wens positioneren.

Knop	Een knop waaraan  is toegewezen
------	--

① Voordat u Super Spot AF kunt gebruiken, moet u [Knopinstellingen] (Blz. 211) gebruiken om [] (Blz. 214) toe te wijzen aan een cameraknop.





1 Druk op de knop waaraan [] (vergroting) is toegewezen.

- Het zoomkader verschijnt.





2 Positioneer het kader met behulp van de multiselector.

- Als u het frame terug wilt brengen naar het midden, drukt u op de multiselector of houdt u de knop  ingedrukt.
- U kunt het kader ook positioneren met behulp van de pendelknop ( ).



3 Pas de grootte van het zoomkader aan om de zoomverhouding te kiezen.

- Druk op de knop **INFO** en gebruik de  -knoppen of de voorste of achterste regelaar om de grootte van het zoomkader aan te passen.
- Druk op de -knop om te accepteren en te sluiten.

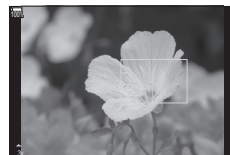

4 Druk nogmaals op de knop waaraan [Q] is toegewezen.

- De camera zoomt in op het geselecteerde deel om het scherm te vullen.
- Gebruik de voorste of achterste regelaar om in of uit te zoomen.
- Gebruik de multiselector om het display te verschuiven.
- Gebruik Δ ∇ \langle \rangle om over het display te scrollen.
- Als de opnamemodus **M** (handmatig) of **B** (bulb) is en [ISO Auto] is niet geselecteerd, kunt u de **INFO**-knop tijdens het zoomen gebruiken om diafragma of sluitertijd te kiezen.
- Druk op **Q**-knop om terug te keren naar het zoomkader.
- Druk op de knop \odot om focuszoom te beëindigen.
- U kunt focuszoom ook beëindigen door de **Q**-knop ingedrukt te houden.



Belichtingsaanpassingsweergave voor de **M**- en **B**-modi

- ⓘ Focuszoom heeft alleen effect op het display. De met de camera gemaakte foto's worden niet beïnvloed.
- ⓘ Zoom AF werkt niet tijdens de zoomweergave als u een Four Thirds-systeemlens gebruikt.
- ⓘ Wanneer [Digitaal televoorzetsel] [Aan] is in filmopnamemodus, kan de camera niet zoomen.
- ⓘ Tijdens zoomkader AF-weergave en zoom AF-weergave kunnen er ook foto's worden genomen.
- ⓘ Aanraakbedieningen kunnen worden gebruikt voor focuszoom. ☞ "Opnames maken door het aanraakscherm te bedienen" (Blz. 41)
- ⓘ U kunt de camera configureren dat focuszoom sluit wanneer de ontspanknop half wordt ingedrukt. ☞ "Kiezen wat er gebeurt wanneer de ontspanknop tijdens Live View-zoom wordt ingedrukt (LV Close-up modus)" (Blz. 226)

Functies om de manier van scherpstellen te configureren

Gecombineerde automatische en handmatige scherpstelling

 AF+MF



PASMB 



Nadat u hebt scherpgesteld met autofocus, kunt u de scherpstelling handmatig aanpassen door de ontspanknop half ingedrukt te houden en de scherpstelling te draaien. Schakel naar wens tussen autofocus en handmatige focus of stel de scherpstelling handmatig af, nadat u met autofocus hebt scherpgesteld.

 De procedure varieert aan de hand van de geselecteerde AF-modus.

Menu	MENU → AF → 1. AF →  AF+MF
------	---

Aan	<p>Maak handmatig scherpstellen aanpassen mogelijk in de autofocusmodus. MF wordt weergegeven naast [S-AF], [C-AF], [C-AF+TR] of [ AF].</p> <ul style="list-style-type: none">• Wanneer [S-AF MF] is geselecteerd, kunt u na het scherpstellen de ontspanknop half ingedrukt houden of AF-ON-knop indrukken om enkelvoudig AF te gebruiken en de scherpstelling handmatig aan te passen. U kunt ook overstappen op handmatig scherpstellen door aan de scherpstelling te draaien terwijl de camera scherpstelt. Scherpstellen kan ook handmatig worden aangepast terwijl de sluiters open staat en tijdens burst-fotografie.• Als [C-AF MF] of [C-AF+TR MF] is geselecteerd, kunt u overstappen op handmatig scherpstellen door aan de scherpstelling te draaien, terwijl de camera scherpstelt in de continue AF- en continue tracering-AF-modi. Druk de ontspanknop half in of druk een tweede keer op de AF-ON-knop om opnieuw scherp te stellen met autofocus. Scherpstellen kan ook handmatig worden aangepast terwijl de sluiters open staat en tijdens burst-fotografie.• Wanneer [ AF MF] is geselecteerd, kunt u handmatig scherpstellen na het scherpstellen of voordat u het scherpstellen start met autofocus.
Uit	Aanpassen handmatig scherpstellen uitgeschakeld tijdens autofocus.

 Handmatige scherpstelling is niet beschikbaar tijdens burst-fotografie in de modus [ SH1] of [ProCap SH1].

 Autofocus met handmatig scherpstellen is ook beschikbaar wanneer autofocus is toegewezen aan andere camerabedieningen.  "De functies van knoppen wijzigen (Knopinstellingen)" (Blz. 211)

 U kunt de scherpstelling van de lens alleen gebruiken om autofocus te onderbreken wanneer M.Zuiko PRO (Micro Four Thirds PRO)-lenzen worden gebruikt. Ga naar onze website voor informatie over andere lenzen.

 In **B** (bulb)-modus wordt handmatig scherpstellen bediend door de optie die is geselecteerd voor [Bulb/Time-focus] (Blz. 175).

De AF-bediening configureren wanneer de ontspanknop wordt ingedrukt (AF door = half in te drukken)

PASMB 

U kunt kiezen of de camera scherpstelt wanneer de ontspanknop half wordt ingedrukt.

Menu	MENU ⇒ AF ⇒ 1. AF ⇒  AF door = half in te drukken
------	--

S-AF	Stel de AF-bediening in voor wanneer de AF-modus [S-AF] is. [Nee]: de camera start de AF-bediening niet wanneer de ontspanknop half wordt ingedrukt. [Ja]: de camera start de AF-bediening wanneer de ontspanknop half wordt ingedrukt. Als u de ontspanknop half indrukt terwijl u op de AF-ON -knop drukt, wordt autofocus voortgezet.
C-AF/C-AF+TR	Stel de AF-bediening in voor wanneer de AF-modus [C-AF] of [C-AF+TR] is. [Nee]: de camera start de AF-bediening niet wanneer de ontspanknop half wordt ingedrukt. [Ja]: de camera start de AF-bediening wanneer de ontspanknop half wordt ingedrukt. Als u de ontspanknop half indrukt terwijl u op de AF-ON -knop drukt, wordt autofocus voortgezet.

Autofocus met behulp van de AF-ON-knop

PASMB 

De camera start de AF-bediening wanneer u op de **AF-ON**-knop drukt. Autofocus eindigt wanneer u de **AF-ON**-knop loslaat. Wanneer u op de **AF-ON**-knop indrukt terwijl de camera automatisch aan het scherpstellen is omdat de ontspanknop half werd ingedrukt, wordt autofocus voortgezet.

Knop	AF-ON -knop
------	--------------------

 Als [C-AF] is geselecteerd voor [AF-modus], werkt de camera in S-AF-modus wanneer de **AF-ON**-knop wordt ingedrukt tijdens het opnemen van een film. Als [C-AF+TR] is geselecteerd, voert de camera AF-tracking uit wanneer de **AF-ON**-knop wordt ingedrukt

Autofocus gebruiken in handmatige scherpstelmodus

(**AF-ON** in MF-modus)

PASMB 

U kunt de camera dusdanig configureren dat deze met autofocus scherpstelt wanneer u op de **AF-ON**-knop drukt, zelfs als de AF-modus [**MF**] of [**Pre MF**] is.

Menu	MENU ➔ AF ➔ 1. AF ➔ AF-ON in MF-modus
Nee	Als de AF-modus [MF] of [Pre MF] is, stelt de camera niet scherp met autofocus wanneer de AF-ON -knop wordt ingedrukt.
Ja	Als de AF-modus [MF] of [Pre MF] is, stelt de camera scherp met autofocus in de [S-AF]-modus wanneer de AF-ON -knop wordt ingedrukt.

De camerabediening configureren wanneer deze niet kan scherpstellen op het onderwerp

(Ann. prioriteit)

PASMB 

U kunt kiezen of de camera een foto neemt wanneer deze niet met autofocus kan scherpstellen op het onderwerp.

Menu	MENU ➔ AF ➔ 1. AF ➔ Ann. prioriteit
S-AF	Stel de camerabediening in voor wanneer de AF-modus [S-AF] is en deze niet met autofocus kan scherpstellen op het onderwerp. [Uit] : als de camera niet met autofocus kan scherpstellen op het onderwerp, kan de sluitert niet worden ontspannen, zelfs niet wanneer de ontspanknop volledig is ingedrukt. Als de flits is geconfigureerd om af te gaan, kan de sluitert niet worden ontspannen totdat de flits is opgeladen. [Aan] : de sluitert wordt ontspannen wanneer de ontspanknop volledig is ingedrukt, zelfs als de camera niet met autofocus op het onderwerp kan scherpstellen.
C-AF/C-AF+TR	Stel de camerabediening in voor wanneer de AF-modus [C-AF] of [C-AF+TR] is en deze niet met autofocus kan scherpstellen op het onderwerp. [Uit] : als de camera niet met autofocus kan scherpstellen op het onderwerp, kan de sluitert niet worden ontspannen, zelfs niet wanneer de ontspanknop volledig is ingedrukt. Als de flits is geconfigureerd om af te gaan, kan de sluitert niet worden ontspannen totdat de flits is opgeladen. [Aan] : de sluitert wordt ontspannen wanneer de ontspanknop volledig is ingedrukt, zelfs als de camera niet met autofocus op het onderwerp kan scherpstellen.

De instellingen van Starry Sky AF wijzigen

(Starry Sky AF-instelling)

PASMB 

U kunt de bediening van de Starry Sky AF-functie configureren.

Menu	MENU ⇒ AF ⇒ 1. AF ⇒ Starry Sky AF-instelling
------	---

AF-prioriteit	[Nauwkeurigheid]: prioriteit geven aan focusnauwkeurigheid boven snelheid. Gebruik een statief. [Snelheid]: prioriteit geven aan focussnelheid boven nauwkeurigheid.
AF-bediening	[⊞]: stelt met autofocus scherp wanneer de ontspanknop half wordt ingedrukt. [AF-ON]: stelt met autofocus scherp wanneer de AF-ON -knop wordt ingedrukt. [AF-ON Start/Stop]: scherpstellen start wanneer de AF-ON -knop wordt ingedrukt. Druk nogmaals om het scherpstellen te beëindigen.
Ontspanprioriteit	[Uit]: Als [AF-bediening] is ingesteld op [⊞], kan de sluitser niet worden ontspannen, zelfs wanneer de ontspanknop helemaal is ingedrukt, tenzij de camera scherpgesteld is. Als [AF-bediening] is ingesteld op [AF-ON] en de AF-ON -knop wordt ingedrukt, kan de sluitser niet worden ontspannen, zelfs wanneer de ontspanknop helemaal is ingedrukt, tenzij de camera scherpgesteld is. Als de AF-ON -knop niet is ingedrukt, kunt u op elk moment beginnen met opnemen door de ontspanknop volledig in te drukken. Als [AF-bediening] is ingesteld op [AF-ON Start/Stop] en Starry Sky AF wordt uitgevoerd, begint het opnemen niet, zelfs niet wanneer de ontspanknop volledig wordt ingedrukt. Als Starry Sky AF niet wordt uitgevoerd, kunt u op elk moment beginnen met opnemen door de ontspanknop volledig in te drukken. [Aan]: het opnemen begint wanneer de ontspanknop volledig wordt ingedrukt, ongeacht de instelling van [AF-bediening].

Functies voor het aanpassen van de AF-bediening zodat deze past bij het onderwerp

C-AF-middendoel prioriteit (C-AF-midden prioriteit)

PASMB 

Wanneer u scherp stelt met behulp van groepsdoel AF in de [C-AF] en [C-AF MF]-modi wijst de camera de prioriteit altijd toe aan het middelste doel in de geselecteerde groep voor herhaaldelijke series van handelingen voor het scherpstellen. Alleen als de camera niet kan scherpstellen met behulp van middendoel prioriteit, stelt deze scherp met de omringende doelen in de geselecteerde scherpstelgroep. Dit helpt u bij het volgen van onderwerpen die snel maar relatief voorspelbaar bewegen. Middenprioriteit wordt in de meeste situaties aanbevolen.

Menu	MENU → AF → 3. AF → C-AF-midden prioriteit
------	--

1 Selecteer een AF-doelmodus waarvoor de camera altijd prioriteit toewijst aan het middelste doel voor herhaaldelijke series van handelingen voor het scherpstellen en zet er een vinkje (✓) naast.

- Selecteer een optie met behulp van Δ ∇ en druk op de \odot -knop om een vinkje (✓) naast de optie te zetten.

Druk nogmaals op de \odot -knop om het vinkje te verwijderen.

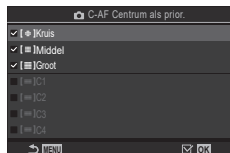

C-AF-midden prioriteitsinstellingenschermb



[\oplus] Kruis	Als u een vinkje (✓) naast een optie zet, wijst de camera altijd prioriteit toe aan het middelste doel voor herhaaldelijke series van handelingen voor scherpstellen wanneer de AF-doelmodus wordt gebruikt.
[\equiv] Middel	
[\equiv] Groot	
[\equiv] C1 - [\equiv] C4	

ⓘ [\equiv] C1 - [\equiv] C4 kan alleen worden aangevinkt (✓) wanneer of de horizontale of de verticale [Grootte] die in de [\oplus AF-doelmodusinstellingen] (Blz. 80) is gespecificeerd, 5 of groter bedraagt.

C-AF-trackinggevoeligheid

( C-AF-gevoeligheid /  C-AF-gevoeligheid)

PASMB 

Kies hoe snel de camera reageert op wijzigingen in de afstand tot het onderwerp tijdens het scherpstellen met [C-AF], [C-AF MF], [C-AF+TR] of [C-AF+TR MF] geselecteerd voor [ AF-modus], of met [C-AF] of [C-AF+TR] geselecteerd voor [ AF-modus]. Dit kan autofocus helpen bij het volgen van een snelbewegend onderwerp of voorkomen dat de camera opnieuw scherp stelt wanneer een voorwerp tussen het onderwerp en de camera beweegt.

Menu	MENU ➔ AF ➔ 1. AF ➔  C-AF-gevoeligheid MENU ➔ AF ➔ 4. Film AF ➔  C-AF-gevoeligheid
------	---

- Kies uit vijf niveaus (( C-AF-gevoeligheid)) / drie niveaus (( C-AF-gevoeligheid)) of trackinggevoeligheid.
- Hoe hoger de waarde, hoe groter de gevoeligheid. Kies positieve waarden voor onderwerpen die plotseling binnen het kader komen, die snel van de camera af bewegen, of die van snelheid veranderen of plotseling stoppen terwijl ze naar de camera toe of van de camera af bewegen.
- Hoe lager de waarde, hoe lager de gevoeligheid. Kies negatieve waarden om te voorkomen dat de camera opnieuw gaat scherpstellen als het onderwerp kort wordt verborgen door andere voorwerpen, of om te voorkomen dat de camera op de achtergrond gaat scherpstellen als u het onderwerp niet in het AF-doel kunt houden.

C-AF-focussnelheid

( C-AF-snelheid)

PASMB 

Kies hoe snel de camera reageert op wijzigingen in de afstand tot het onderwerp als [C-AF] of [C-AF+TR] is geselecteerd voor scherpstelmodus. Deze instelling kunt u gebruiken om de tijd in te stellen die de camera gebruikt op opnieuw scherp te stellen, bijvoorbeeld als u wijzigt van onderwerp.

Menu	MENU ➔ AF ➔ 4. Film AF ➔  C-AF-snelheid
------	--

- U kunt drie niveaus voor scherpstelsnelheid kiezen.
- Opnieuw scherpstellen gaat sneller bij +1 en langzamer bij -1. Kies -1 om langzaam opnieuw scherp te stellen bij het wisselen van onderwerp.

Gezichtsprioriteit AF/Oogprioriteit AF (Gezichts-/oogdetectie)

De camera detecteert automatisch gezichten of ogen van portretonderwerpen en stelt hierop scherp.

Superbedieningspaneel	⊙ ➔ Gezichts-/oogdetectie
Menu	MENU ➔ AF ➔ 2. AF ➔ Gezichts-/oogdetectie

☺ Gezichtsdetectie aan	De camera detecteert gezichten en stelt hierop scherp.
Uit	Gezichtsprioriteit AF uit.
☺i Gezichts-/oogdetectie aan	De camera detecteert gezichten en stelt scherp op het oog dat het dichtst bij de camera is.
☺iL Gezichts- en linkeroogdetectie aan	De camera detecteert gezichten en stelt scherp op het linkeroog.
☺iR Gezichts- en rechteroogdetectie aan	De camera detecteert gezichten en stelt scherp op het rechteroog.

■ Een gezicht selecteren om op scherp te stellen

1 Richt de camera op het onderwerp.

- Wanneer de camera een gezicht detecteert, verschijnt er een wit kader op het gezicht waarop is scherpgesteld. Op andere gezichten verschijnen grijze kaders. Op het gezicht waarop is scherpgesteld, verschijnt een extra kader om het witte kader.
- Wanneer oogprioriteit aan is, verschijnt er ook een wit kader om de ogen van het gezicht waarop is scherpgesteld. Het kader om de ogen kan worden verborgen vanuit het menu (Blz. 92).
- Wanneer gezichten/ogen van meerdere personen worden gedetecteerd, kiest u het gezicht waarop u wilt scherpstellen door op de knop te drukken waaraan [☺Gezichtsselectie] (Blz. 216) is toegewezen in [Knopinstellingen] (Blz. 211). Wanneer u op de knop drukt, wordt het gezicht geselecteerd dat het dichtst bij het AF-doel is. Wissel tussen gezichten door aan de voorste of achterste regelaar te draaien terwijl u de knop ingedrukt houdt. Laat de knop los om uw keuze af te ronden.
- Het gezicht dat wordt gebruikt voor focus kan ook worden geselecteerd via aanraakbediening (Blz. 41).

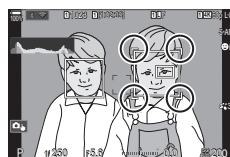

Het gezicht dat is gekozen voor focus wordt aangegeven door witte dubbele haakjes.

2 Druk de ontspanknop half in om scherp te stellen.

☞ U kunt ook op de **AF-ON**-knop drukken om scherp te stellen (Blz. 84).

- Het deel van het onderwerp waarop wordt scherpgesteld, wordt aangeduid met een groen kader.
- Als de camera de ogen van het onderwerp detecteert, stelt deze scherp op een oog.
- Gezichts- en oogprioriteit zijn ook beschikbaar in [MF] (Blz. 73). Gezichten en ogen die door de camera worden herkend, worden aangeduid door witte kaders. De belichting wordt ingesteld volgens de gemeten waarde voor het midden van het gezicht.



3 Druk de ontspanknop helemaal in om een opname te maken.

- Bij de instelling [ESP] (Digitale ESP-meting) (Blz. 110) wordt bij de meting prioriteit gegeven aan gezichten.

- ☞ U kunt mogelijk [Gezichts-/oogdetectie] niet gebruiken afhankelijk van de instelling van [Onderwerpdetectie] (Blz. 91). Stel [Onderwerpdetectie] in op [Uit].
- ☞ Afhankelijk van het onderwerp en de instelling van het creatieve filter is het mogelijk dat de camera het gezicht niet correct detecteert.
- ☞ Deze functie is uitgeschakeld wanneer de AF-doelmodus (Blz. 78) [▪] Enkel of [▪] Klein is, de metingmodus (Blz. 110) [□] is en [:::] Spotmeting (Blz. 113) wordt gebruikt.
- ☞ Deze functie is uitgeschakeld wanneer de [AF-modus] (Blz. 73) is ingesteld op [AF] of [AF MF].
- ☞ We adviseren om [Uit] te gebruiken wanneer u niet-portretonderwerpen fotografeert met [C-AF] of [C-AF MF] in fotomodus.

■ Scherpstelprioriteit toewijzen aan knoppen (Gezicht en oog AF-knop) **PASMB**

U kunt de camera dusdanig configureren dat het half indrukken van de ontspanknop of het indrukken van de **AF-ON**-knop de camera niet laat scherpstellen op gezichten en ogen, zelfs wanneer [Gezicht en oog AF-knop] is ingesteld op een andere instelling dan [Uit].

Menu	MENU ⇒ AF ⇒ 2. AF ⇒ Gezicht en oog AF-knop
=	Selecteer de AF-bediening voor wanneer de ontspanknop half wordt ingedrukt. [☺ Prioriteit]: wanneer de camera gezichten en/of ogen detecteert, stelt deze scherp op gezichten en/of ogen. [:::] Prioriteit : zelfs wanneer de camera gezichten en/of ogen detecteert, geeft de camera bij het scherpstellen prioriteit aan de geselecteerde AF-doelposities.
AF-ON	Selecteer de AF-bediening voor wanneer de AF-ON -knop wordt ingedrukt. [☺ Prioriteit]: wanneer de camera gezichten en/of ogen detecteert, stelt deze scherp op gezichten en/of ogen. [:::] Prioriteit : zelfs wanneer de camera gezichten en/of ogen detecteert, geeft de camera bij het scherpstellen prioriteit aan de geselecteerde AF-doelposities.





Scherpstelling volgen op geselecteerde onderwerpen

(Onderwerpdetectie)

PASMB 

De camera kan bij het scherppstellen specifieke types onderwerpen detecteren. U vindt het misschien moeilijk om scherp te stellen op de bestuurder of de cockpit van een snelbewegend onderwerp zoals een race-auto of een vliegtuig. Deze functie detecteert specifieke elementen van dergelijke onderwerpen en stelt daarop scherp.

Menu	MENU ➔ AF ➔ 2. AF ➔ Onderwerpdetectie
------	---

	De camera detecteert auto's of motoren. De camera volgt de scherpstelling op de elementen zoals het chassis (met name van typen die in de motorsport worden gebruikt) of de bestuurder.
	De camera detecteert vliegtuigen en helikopters. De camera volgt de scherpstelling op elementen als de romp of de cockpit.
	De camera detecteert treinen. De camera volgt de scherpstelling op elementen als de wagons of de wagon van de machinist.
	De camera detecteert vogels. De camera volgt de scherpstelling op elementen als de kop of ogen.
	De camera detecteert katten, honden en vergelijkbare dieren. De camera volgt de scherpstelling op elementen als de kop of ogen.
Uit	Selectie onderwerp volgen is uitgeschakeld.

ⓘ Wanneer u dit instelt op een andere instelling dan [Uit], wordt [Gezichts-/oogdetectie] ingesteld op [Uit].

ⓘ Tijdens het fotograferen wordt deze functie uitgeschakeld wanneer [AF-modus] is ingesteld op [AF] of [AF MF].

Tijdens het opnemen van films is deze functie alleen beschikbaar wanneer [AF-modus] is ingesteld op [**C-AF+TR**].

■ Foto's maken met behulp van [Onderwerpdetectie]

- 1 Selecteer de [📷AF-modus] of de [👤AF-modus].
 - Selecteer voor het maken van foto's een andere instelling dan [📷AF] of [👤AF MF].
 - Selecteer voor het opnemen van films [C-AF+TR].

- 2 Richt de camera op het onderwerp.

- Wanneer de camera onderwerpen detecteert, verschijnt er een wit kader op het onderwerp waarop is scherpgesteld. Grijs kaders verschijnen op andere onderwerpen. Op het onderwerp waarop is scherpgesteld verschijnt een extra kader rondom het witte kader.
- Als het witte kader dat aangeeft op welk onderwerp wordt scherpgesteld niet verschijnt, wijzigt u de grootte en/of positie van het AF-doel zodat dit het onderwerp dekt. Wanneer de AF-doelmodus [👤Alle] is, wordt er op het onderwerp scherpgesteld dat zich het dichtst bij het midden van het scherm bevindt.
- Wanneer de camera meer specifieke elementen detecteert zoals de chauffeur of de cockpit, verschijnen hier ook kleinere witte kaders rondom. Deze kaders kunnen worden verborgen vanuit het menu (Blz. 92).

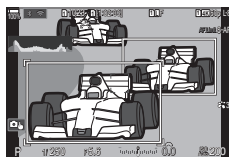

- 3 Druk de ontspanknop half in om scherp te stellen.

- U kunt ook op de **AF-ON**-knop drukken om scherp te stellen (Blz. 84).
- Wanneer de camera scherpstelt op een onderwerp verschijnt er een groen kader op de scherpstelpositie.
- Wanneer de camera specifieke elementen detecteert, zoals de chauffeur of de cockpit, stelt de camera daarop scherp.

- 4 Druk de ontspanknop helemaal in om de foto te maken.

- ⓘ Het kan zijn dat de camera het onderwerp niet kan detecteren afhankelijk van het onderwerp of het geselecteerde creatieve filter.
- ⓘ De camera kan het onderwerp wellicht niet vinden afhankelijk van het type of de opnameomstandigheden.

De kaderweergaven configureren voor gedetecteerde ogen

(Detectiekader voor ogen)

PASMB 👤

U kunt kiezen om kleine kaders weer te geven wanneer de camera kleine onderdelen detecteert zoals de ogen en cockpits.

Menu	MENU ⇒ AF ⇒ 2. AF ⇒ Detectiekader voor ogen
Uit	Kaders worden niet weergegeven op kleine delen zoals de ogen of cockpits.
Aan	Kaders worden weergegeven op kleine delen zoals de ogen of cockpits.

- Zelfs als [Detectiekader voor ogen] is ingesteld op [Uit] stelt de camera scherp op de ogen of specifieke elementen zoals de cockpit wanneer deze worden gedetecteerd.

Functies voor het wijzigen van de camerabediening met betrekking tot scherpstellen

Scherpstelbereik van de lens



Kies het bereik waarin de camera scherp stelt tijdens autofocus. Dit is handig in situaties waarin er zich een obstakel tussen het onderwerp en de camera bevindt tijdens de scherpstelling, wat tot drastische wijzigingen leidt bij het scherpstellen. U kunt dit ook gebruiken om te voorkomen dat de camera op voorwerpen in de voorgrond scherp stelt wanneer u door een hek, raam of iets dergelijks fotografeert.

■ De instellingen gebruiken die zijn opgeslagen in [AF-beperker]

Menu	MENU → AF → 3. AF → AF-beperker
------	--

- 1 Selecteer [AF-beperker] met behulp van Δ ∇ en druk op de -knop.
- 2 Selecteer [Aan1] / [Aan2] / [Aan3] met behulp van Δ ∇ en druk op de -knop.

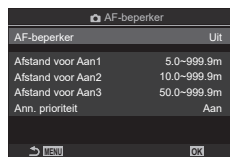

AF-beperkerinstellingen-scherm

Uit	De camera gebruikt het opgeslagen scherpstelbereikafstanden niet.
Aan1	De camera gebruikt het bereik dat is opgeslagen in [Afstand voor Aan1].
Aan2	De camera gebruikt het bereik dat is opgeslagen in [Afstand voor Aan2].
Aan3	De camera gebruikt het bereik dat is opgeslagen in [Afstand voor Aan3].

3 Keer terug naar het AF-beperkerinstellingenscherm.

- ⓘ AF-beperker is niet beschikbaar in de volgende gevallen.
- Wanneer de focusbeperker op de lens is ingeschakeld
 - Bij gebruik van focus-bracketing
 - In filmmodus of bij het opnemen van een film
 - Wanneer [AF] of [AF **MF**] is geselecteerd als focusmodus

■ [AF-beperker] configureren

1 Configureer opties.

- Selecteer een optie met behulp van Δ ∇ en druk op de OK -knop om het instellingenmenu weer te geven.
- Druk nogmaals op de OK -knop om terug te keren naar het  AF-beperkerinstellingenscherf.

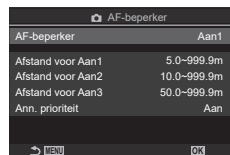

Afstand voor Aan1	Stel het bereik van scherpstelafstanden in dat moet worden bereikt wanneer [Aan1] wordt geselecteerd. Wijzig het getal met Δ ∇ . Gebruik \triangleleft \triangleright om te wisselen tussen cijfers. [000,0] – [999,9 m/ft]
Afstand voor Aan2	Stel het bereik van scherpstelafstanden in dat moet worden bereikt wanneer [Aan2] wordt geselecteerd. Wijzig het getal met Δ ∇ . Gebruik \triangleleft \triangleright om te wisselen tussen cijfers. [000,0] – [999,9 m/ft]
Afstand voor Aan3	Stel het bereik van scherpstelafstanden in dat moet worden bereikt wanneer [Aan3] wordt geselecteerd. Wijzig het getal met Δ ∇ . Gebruik \triangleleft \triangleright om te wisselen tussen cijfers. [000,0] – [999,9 m/ft]
Ontspanprioriteit	[Uit] : komt overeen met de instelling [Ann. prioriteit] (Blz. 85). [Aan] : de sluiters kan nog steeds worden ontspannen als de camera niet kan scherpstellen wanneer een andere instelling dan [Uit] is geselecteerd voor [AF-beperker].

- ⚠ De cijfers die worden weergegeven in [Afstand voor Aan1] - [Afstand voor Aan3] zijn enkel bedoeld als richtlijn.

Kies of the camera een focusscan moet uitvoeren. Als de camera niet kan scherpstellen, gaat deze scannen naar een scherpstelstand door de lens vanaf de minimumscherpstelafstand naar oneindig te sturen. U kunt het scannen beperken indien gewenst. Deze optie wordt effectief wanneer [C-AF], [C-AF+TR], [C-AF MF] of [C-AF+TR MF] is geselecteerd voor [📷 AF-modus] (Blz. 73).

Menu	MENU ➔ AF ➔ 3. AF ➔ 📷 AF-scanner
------	--

Uit	De camera scant niet als deze niet kan scherpstellen. Dit voorkomt dat het scherpstellen dusdanig verandert dat u het zicht op uw onderwerp verliest wanneer u kleine voorwerpen en dergelijke probeert te volgen.
Aan	Wanneer de camera niet kan scherpstellen, scant deze maar één keer. De camera zal niet opnieuw scannen zolang het scherpstellen wordt voortgezet.



- Ongeacht de geselecteerde optie scant de camera één keer als deze niet kan scherpstellen wanneer [S-AF] of [S-AF MF] is geselecteerd voor [📷 AF-modus].

Fasedetectie autofocus fijn afstellen. U kunt de scherpstelling fijn instellen tot maximaal ± 20 stappen.

Menu	MENU \Rightarrow AF \Rightarrow 3. AF \Rightarrow  AF-focusaanpassing
------	--

- ⓘ Normaal gesproken hoeft u de autofocus niet met dit onderdeel fijn af te stellen. Door het gebruik van fine-tuning focus kan het normale scherpstellen van de camera worden verhinderd.
- ⓘ Het fijnafstellen van scherpstellen heeft geen effect in de modi [S-AF] en [S-AF MF].

■ De opgeslagen focusaanpassingswaarde gebruiken

- 1 Selecteer [AF-focusaanpassing] met behulp van Δ ∇ en druk op de -knop.
- 2 Selecteer [Aan] met behulp van Δ ∇ en druk op de -knop.

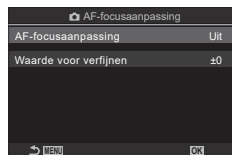



 AF-focusaanpassingsinstellingen scherm

Uit	De camera gebruikt de opgeslagen focusaanpassingswaarde niet.
Aan	De camera gebruikt de opgeslagen focusaanpassingswaarde.



- 3 Keer terug naar het  AF-focusaanpassingsinstellingen scherm.

■ [AF-focusaanpassing] configureren

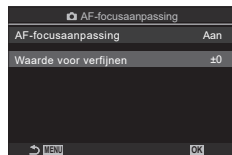
- 1 Configureer de optie.
 - Selecteer een optie met behulp van Δ ∇ en druk op de -knop om het instellingenmenu weer te geven.
 - Druk nogmaals op de -knop om terug te keren naar het  AF-focusaanpassingsinstellingen scherm.



Waarde fijn afstellen	Past de scherpstelling voor alle lenzen aan. U kunt de scherpstelling fijn instellen tot maximaal ± 20 stappen. [-20] – [±0] – [+20]
-----------------------	---

- ⓘ U kunt op het scherm inzoomen met behulp van de voorste regelaar of de -knop om de resultaten te controleren.
- ⓘ U kunt een testopname maken om de resultaten te controleren door eerst op de ontspanknop te drukken voordat u op de -knop drukt.

De AF-hulpverlichting licht op om de werking van het scherpstellen in donkere omgevingen te ondersteunen.

Menu	MENU ➔ AF ➔ 2. AF ➔ AF hulpverl.
------	--

Aan	De lamp gaat branden tijdens autofocus als het onderwerp slecht is verlicht.
------------	--

Uit	De lamp gaat niet branden, zelfs als het onderwerp slecht is verlicht.
------------	--

ⓘ Als u de AF-hulpverlichting wilt gebruiken tijdens stille fotografie, moet u de optie wijzigen die is geselecteerd voor [stille [♥]-instellingen] (Blz. 134).

AF-doel Displaymodus

(AF-meetgebied)

In modus autofocus wordt de positie van het onderwerp waarop de camera heeft scherpgesteld, weergegeven met een groen focusdoel. Dit onderdeel bestuurt het display van het focusdoel.

Menu	MENU ➔ AF ➔ 2. AF ➔ AF-meetgebied
------	---

Uit	Het focusdoel wordt niet weergegeven.
------------	---------------------------------------

Aan1	Het focusdoel wordt slechts kort weergegeven nadat de camera scherpstelt.
-------------	---

Aan2	Nadat de camera scherpstelt, wordt cluster Af-targeting ingeschakeld en geeft de camera AF-doelen weer voor alle gebieden waarop scherpgesteld is terwijl de ontspanknop half is ingedrukt of de AF-ON -knop ingedrukt is.
-------------	---

Functies voor het instellen van de focuspositie

AF-doelselectie afstemmen op de camera-oriëntatie

(📷 Oriëntatie gekoppeld [::])

PASMB 📷

U kunt de camera dusdanig configureren dat de AF-doelpositie en de AF-doelmodus automatisch worden aangepast wanneer de camera detecteert dat er van positie is gewisseld tussen landschap (wide) of portret (hoog). Door het draaien van de camera wijzigt de compositie en dus ook de positie van het onderwerp in het kader. De camera kan de AF-doelmodus en de AF-doelpositie die bij een camerastand horen, afzonderlijk opslaan. Wanneer deze optie actief is, kan [📷[::] Home instellen] (Blz. 99) worden gebruikt om separate home-posities op te slaan voor landschap- en portret-oriëntaties.

Menu	MENU ➔ AF ➔ 5. AF-doelinstellingen en -bedieningen ➔ 📷 Oriëntatie gekoppeld [::]
------	---

- 1 Selecteer een functie waarmee u de verschillende instellingen wilt opslaan voor landschap- en portret-oriëntatie en zet er een vinkje (✓) naast.

- Selecteer een optie met behulp van Δ ∇ en druk op de \odot -knop om een vinkje (✓) naast de optie te zetten. Druk nogmaals op de \odot -knop om het vinkje te verwijderen.

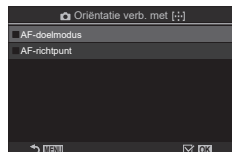

📷 Oriëntatie gekoppeld [::]
instellingenscherf

AF-doelmodus	Wanneer u hier een vinkje (✓) naast zet, slaat de camera separate AF-doelmodi op (bijv. [📷]Alle, [📷] Klein) voor landschap- en portret-oriëntaties.
AF-richtpunt	Wanneer u hier een vinkje (✓) naast zet, slaat de camera separate AF-doelposities op voor landschap- en portret-oriëntaties.

- 2 Het scherm keert terug naar het 📷 Oriëntatie gekoppeld [::] instellingenscherf.
- 3 Druk op de **MENU**-knop om terug te keren naar het opnamescherf.
- 4 Kies de AF-doelmodus of -doelpositie met de camera eerst in de ene oriëntatie en dan in de andere.
 - Er worden aparte instellingen opgeslagen voor de oriëntatie landschap, de oriëntatie portret met de camera naar rechts gedraaid en de oriëntatie portret met de camera naar links gedraaid.

Kies de home-positie voor de functie [:::]Home]. Met de functie [:::]Home] kunt u met een druk op de knop een eerder opgeslagen home-positie oproepen voor AF-doel. Dit item wordt gebruikt om de homepositie te kiezen.

Menu	MENU ➔ AF ➔ 5. AF-doelinstellingen en -bedieningen ➔ [📷][:::] Home instellen
------	---

1 Selecteer een instelling die u wilt opslaan voor de home-positie en zet er een vinkje (✓) naast.

- Selecteer een optie met behulp van Δ ∇ en druk op de \odot -knop om een vinkje (✓) naast de optie te zetten. Druk nogmaals op de \odot -knop om het vinkje te verwijderen.

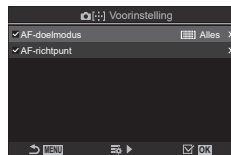

AF-doelmodus	Kies de homepositie AF-doelmodus. Alleen opties die zijn geselecteerd voor [📷AF-doelmodusinstellingen] (Blz. 80) zijn beschikbaar.
AF-richtpunt	Kies de focusdoelpositie voor de home-positie.

2 Druk op \triangleright om opties te configureren voor het geselecteerde item.

- Kies instellingen voor de home-positie
- Wanneer [📷Oriëntatie gekoppeld [:::]] actief is, wordt u gevraagd om de landschap- of portret-oriëntatie te selecteren (camera links gedraaid, camera rechts gedraaid) voordat u op de \odot -knop drukt om de opties weer te geven.

■ De functie [:::]Home] gebruiken

De functie [:::]Home] kan op de volgende manieren worden gebruikt.





- Wijs in [📷Knopfunctie] (Blz. 211) [:::]Home] toe aan een knop. Het AF-doel beweegt naar de opgeslagen home-positie wanneer u op de knop drukt.
- Selecteer [:::]HP] voor [📷Middenknop] (Blz. 221). Het AF-doel beweegt naar de opgeslagen home-positie wanneer u op de multiselector drukt.

AF-doelselectie ([::]Scherminstellingen selecteren)

PASMB







Kies de functies van de voorste en achterste regelaar of van de pendelknop tijdens AF-doelselectie. U kunt de gebruikte bedieningen selecteren in overeenstemming met het gebruik van de camera of met uw persoonlijke voorkeur.

Menu	MENU ⇒ AF ⇒ 5. AF-doelinstellingen en -bedieningen ⇒ [::]Scherminstellingen selecteren
------	---

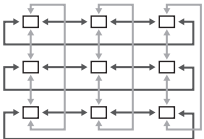
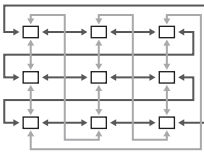
 regelaar	Wijs rollen toe aan de voorste en achterste regelaars. [Uit]: geen. [⊕ Pos]: positioneer het AF-doel (Blz. 77). [::]Modus: kies de AF-doelmodus (bijv.  Alle, [≡]Klein) (Blz. 78).
 knop	Wijs rollen toe aan Δ ∇ ◁ ▷. [Uit]: geen. [⊕ Pos]: positioneer het AF-doel (Blz. 77). [::]Modus: kies de AF-doelmodus (bijv.  Alle, [≡]Klein) (Blz. 78).

U kunt kiezen of AF-doelselectie de randen van het scherm 'omwikkel't. U kunt ook kiezen of u de optie Alle (alle doelen) wilt selecteren voordat de AF-doelselectie 'omwikkel't naar de tegenovergestelde rand van het scherm.

Menu	MENU ➔ AF ➔ 5. AF-doelinstellingen en -bedieningen ➔ [::] Lusinstellingen
------	---

<p>[::] Lusselectie</p>	<p>[Uit]: Omwikkeling uitgeschakeld. De doelselectie blijft binnen de grenzen van het scherm.</p> <p>[Loop 1]: als u de multiselector in dezelfde richting blijft indrukken nadat u de rand van het scherm hebt bereikt, wordt het doel in dezelfde rij of kolom op de tegenoverliggende rand geselecteerd.</p>  <p>"Lus 1"</p> <p>[Loop 2]: als u de multiselector in dezelfde richting blijft indrukken nadat u de rand van het scherm hebt bereikt, wordt het doel in volgende rij of kolom op de tegenoverliggende rand geselecteerd.</p>  <p>"Lus 2"</p>
<p>Via Alle</p>	<p>[Nee]: doelselectie gaat niet door Alle (alle doelen) voordat deze wordt omgeleid.</p> <p>[Ja]: als [Lus 1] of [Lus 2] is gekozen voor [::] Lusselectie] gaat de doelselectie door Alle (alle doelen) voordat deze naar de tegenoverliggende rand wordt geleid.</p> <ul style="list-style-type: none"> • Door Alle (alle doelen) te verbergen in AF-doelmodusinstellingen] wordt [Via Alle] vastgezet op [Nee].

ⓘ **[::]** Lusinstellingen] is vastgezet op [Uit] tijdens filmopname en wanneer **[AF]** of **[AF MF]** is geselecteerd als focusmodus.



Touch AF-doelselectie voor fotografie via zoeker

(AF-doelgebied)

PASMB 

Gebruik de aanraakbedieningen in de monitor om het AF-doel te selecteren tijdens fotograferen via de zoeker. Veeg met een vinger over de monitor om het focusdoel te positioneren terwijl u door de zoeker naar uw onderwerp kijkt.

Menu	MENU ➔ AF ➔ 5. AF-doelinstellingen en -bedieningen ➔ AF-doelgebied
------	---

Uit	U kunt de aanraakbedieningen van de monitor niet gebruiken om het AF-doel te selecteren tijdens fotograferen via de zoeker.
Aan	U kunt de aanraakbedieningen van de monitor gebruiken om het AF-doel te selecteren tijdens fotograferen via de zoeker. Tik twee keer zacht op de monitor om de aanraakbedieningen voor AF-doelselectie in of uit te schakelen. Wanneer het doel de rand van het scherm bereikt en u uw vinger weer optilt en over het scherm laat glijden, beweegt het AF-doel naar de andere kant en wordt de modus  Alle (alle doelen) ingeschakeld afhankelijk van de instelling voor  Lusselectie] (Blz. 101).

 Als u [Aan] hebt geselecteerd, kunnen de aanraakbedieningen ook worden gebruikt om het zoomkader te positioneren (Blz. 81).

Andere nuttige functies tijdens het scherpstellen



Hulp handmatig scherpstellen



(MF Assist)

PASMB 

Dit is een hulpfunctie voor scherpstellen voor MF. Wanneer u aan de scherpstelling hebt gedraaid, is de rand van het onderwerp verbeterd of is een gedeelte van de schermweergave vergroot. Wanneer u niet meer aan de scherpstelling draait, keert het scherm terug naar het originele beeld.

Menu	MENU ➔ AF ➔ 6. MF ➔ MF assist
------	---

Vergroting	Hiermee vergroot u een gedeelte van het scherm. [Uit]: normaal scherm. [Aan]: vergroot een deel van het scherm. U kunt het gedeelte dat u wilt vergroten vooraf instellen met het AF-doel.  "Een scherpsteldoel selecteren (AF-richtpunt)" (Blz. 77)
Pieken	Geeft duidelijk zichtbare contouren weer met randverscherping. [Uit]: normaal scherm. [Aan]: geeft duidelijk zichtbare contouren weer met randverscherping. U kunt de kleur van de verbetering selecteren.  "Focuspiekopties (Piekeinstellingen)" (Blz. 104)
Focus-indicator	Wanneer u aan de scherpstelling draait tijdens handmatig scherpstellen, wordt een indicator weergegeven die de richting en de geschatte mate van rotatie aangeeft om het onderwerp scherp te stellen. [Uit]: normaal scherm. [Aan]: wanneer u aan de scherpstelling draait tijdens handmatig scherpstellen, wordt een indicator weergegeven die de richting en de geschatte mate van rotatie aangeeft om het onderwerp scherp te stellen.

- ⓘ Wanneer u Pieken gebruikt, worden de randen van kleine motieven vaak sterker verbeterd. Hiermee wordt niet gegarandeerd dat de scherpstelling nauwkeurig is.
- ⓘ Focuszoom is niet beschikbaar in de volgende situaties:
tijdens filmopnamen / wanneer **[C-AF MF]** of **[C-AF+TR MF]** is geselecteerd voor focusmodus / tijdens een meervoudige belichting / wanneer  [Digitale televoorzetlens] is ingesteld op [Aan] in filmopnamemodus
- ⓘ Wanneer u lenzen van derden gebruikt met een focusclutch-mechanisme, kunnen de richting van het scherpstellen en de weergave van de focus-indicator omgekeerd zijn. Wijzig in dit geval de instelling van [Scherpstelling] (Blz. 105).
- ⓘ Focus-indicator kan niet worden weergegeven wanneer u een Four-Thirds-systeemlens gebruikt.
-  De voorste en achterste regelaar draaien om in of uit te zoomen tijdens focuszoom.
-  Druk op de knop **INFO** om de kleur en intensiteit te wijzigen als Pieken wordt weergegeven.

Markeer objecten met kleurkaders. Hierdoor zijn scherp te stellen objecten beter zichtbaar tijdens handmatig scherpstellen.





Knop	Een knop waaraan [Pieken] is toegewezen ➔ INFO -knop
Menu	MENU ➔ AF ➔ 6. MF ➔ Piekinstellingen

Piekkleur	Kies de piekkleur voor scherpstellen. [Wit] / [Zwart] / [Rood] / [Geel]
Markeringsintensiteit	Kies het piekniveau voor scherpstellen. [Laag] / [Normaal] / [Hoog]
Aanp. beeldhelderheid	Pas de helderheid van de achtergrond aan om het focuspieken beter zichtbaar te maken. [Uit] : normaal scherm. [Aan] : past de helderheid van de achtergrond aan.

- Als u [Aan] hebt geselecteerd voor [Aanp. beeldhelderheid], kan het live view-display helderder of donkerder zijn dan de definitieve foto.

■ Focuspieken gebruiken

De volgende opties zijn beschikbaar voor focuspieken.

- [Piekinstellingen] toewijzen aan een knop met behulp van [Knopfunctie] of [Knopfunctie]: focuspieken kan worden toegewezen aan een knop door [Pieken] te selecteren voor [Knopfunctie] (Blz. 211) of [Knopfunctie] (Blz. 211). Door de knop in te drukken schakelt u focuspieken in. U kunt [Pieken] ook selecteren voor [Multifunctie] (Blz. 218).
- [Pieken] gebruiken voor [MF assist]:
Als u [Pieken] selecteert voor [MF assist], wordt focuspieken automatisch geactiveerd als u aan de scherpstelring van de lens draait.

 Druk op de **INFO**-knop om de piekopties te bekijken.

Een scherpstelafstand kiezen voor een vooraf ingestelde MF (MF-afst. vooraf inst.)

PASMB 

Stel de scherpstelpositie in voor MF vooraf inst.
Specificeer het getal en de eenheid (m of ft).

Menu	MENU ➔ AF ➔ 6. MF ➔ MF-afst. vooraf inst.
------	---



- ⓘ Als de lens is uitgerust met een scherpstelbeperker, schakelt u deze uit voordat u verder gaat.
- ⓘ De afgebeelde cijfers zijn enkel bedoeld als richtlijn.

De MF-schakeling uitschakelen (MF-schakeling)

PASMB 

Schakel de schakeling handmatig scherpstellen uit, waarmee sommige lenzen zijn uitgerust. Hierdoor wordt voorkomen dat autofocus per ongeluk door het draaien van de scherpstelring wordt uitgeschakeld.

Menu	MENU ➔ AF ➔ 6. MF ➔ MF-schakeling
------	---

Werkzaam	De camera reageert op de stand van de scherpstelring van de lens.
Niet werkzaam	De camera stelt scherp volgens de geselecteerde optie voor [ AF-modus] / [ AF-modus], ongeacht de positie van de scherpstelring van de lens.



- ⓘ Handmatig scherpstellen met de scherpstelring van de lens is niet beschikbaar wanneer [Niet werkzaam] is geselecteerd voor [MF-schakeling], zelfs wanneer de scherpstelring van de lens in de stand handmatig scherpstellen staat.
- 🔍 Raadpleeg Blz. 296 voor meer informatie over lenzen die zijn uitgerust met MF-schakeling.

Scherpstelrichting van de lens (Scherpstelring)

PASMB 

Kies de richting waarin de scherpstelring wordt gedraaid om de scherpstelling aan te passen.

Menu	MENU ➔ AF ➔ 6. MF ➔ Scherpstelring
------	--

	Draai de scherpstelring linksom om de brandpuntsafstand te vergroten.
	Draai de scherpstelring rechtsom om de brandpuntsafstand te vergroten.

De lenspositie resetten bij uitschakeling (Reset lens)

PASMB

U kunt ervoor kiezen om de lens niet naar de reset-focuspositie te resetten als u de camera uitschakelt. Hiermee blijft de focuspositie ongewijzigd als u de camera uitschakelt.



Menu	MENU ➔ AF ➔ 6. MF ➔ Reset lens
------	--

Uit	De focuspositie van de lens wordt niet gereset als u de camera uitschakelt. Powerzoomlens gaan ook terug naar de zoompositie waarin deze stonden voordat u de camera hebt uitgeschakeld.
Aan	De focuspositie van de lens wordt gereset als u de camera uitschakelt.



De belichting regelen (Belichtingscompensatie)

PASMB 

U kunt de door de camera automatisch geselecteerde belichting wijzigen, zodat deze past bij uw artistieke ideeën. Kies positieve waarden om beelden helderder te maken en negatieve waarden om beelden donkerder te maken.

Knop*	 (Belichtingscompensatie)-knop ➔ 
Superbedieningspaneel	 ➔ Belicht. comp.

* Wanneer u de **M**-modus gebruikt, draait u aan de voorste of achterste regelaar terwijl u de  (Belichtingscompensatie)-knop indrukt.

 Om belichtingscompensatie in te schakelen in **M**-modus, selecteert u [Auto] voor  ISO] (Blz. 114).



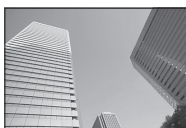

Negatief (-)



Geen compensatie (0)



Positief (+)

- Tijdens het fotograferen kan de belichtingscompensatie worden aangepast met max. $\pm 5,0$ EV. De viewfinder en live view tonen de effecten van waarden die niet hoger liggen dan $\pm 3,0$ EV. De belichtingsbalk knippert wanneer de waarde boven de $\pm 3,0$ EV uitkomt.
- De belichtingscorrectie kan tijdens filmopnamen worden aangepast met $\pm 3,0$ EV.
- Om de effecten van belichtingscompensatie te bekijken in live view, selecteert u [Standaard] voor  LV-modus] (Blz. 228) en [Uit] voor  Nachtzicht] (Blz. 228).
- Tijdens het maken van filmopnamen kan de belichtingscorrectie worden aangepast met behulp van de voorste of achterste regelaar of aanraakbedieningen.



Belichtingsbalk Belichtingscompensatie

■ Belichtingscorrectie aanpassen

Modi P, A, en S

De belichtingscompensatie kan in de filmmodus worden aangepast als [P], [A], of [S] is geselecteerd voor [Modus] (filmbelichtingsmodus) (Blz. 60).

- 1 Draai aan de voorste regelaar om de belichtingscorrectie aan te passen.
 - U kunt ook een waarde kiezen door op de -knop te drukken en te gebruiken.
- 2 Maak foto's.

M-modus

De belichtingscompensatie kan in de filmmodus worden aangepast als [M] is geselecteerd voor [Modus] (filmbelichtingsmodus). U moet echter eerst [Aan] selecteren voor [ISO-Auto] (Blz. 116) en [Auto] voor [ISO] (Blz. 114).

- 1 Druk op de -knop en draai vervolgens aan de voorste of achterste regelaar om de belichtingscorrectie aan te passen.
- 2 Maak foto's.

■ Belichtingscompensatie resetten

Houd de -knop ingedrukt om de belichtingscorrectie te resetten.

EV-fasen voor belichtingsregeling (EV-fase)

PASMB

Kies de grootte van de stappen die worden gebruikt bij het aanpassen van de sluitertijd, het diafragma, de belichtingscompensatie en andere belichtingsparameters. Kies uit 1/3, 1/2 en 1 EV.

Menu	MENU → → 4. Belichting → EV-fase
------	--

Belichting fijnafstellen (Belichtingsafst.)

PASMB

Belichting fijnafstellen. Gebruik deze optie als u de resultaten van auto-belichting consistent lichter of donkerder wilt hebben.

- ① Fijnafstelling is normaal gesproken niet nodig. Gebruik deze alleen indien noodzakelijk. In normale omstandigheden kunt u de belichting aanpassen met belichtingscompensatie (Blz. 107).
- ① Belichting fijnafstellen verlaagt de hoeveelheid belichtingscompensatie die beschikbaar is in de richting (+ of -) waarin de belichting was fijnafgesteld.



Menu	MENU → → 4. Belichting → Belichtingsafstand
------	---

(digitale ESP)	Stel de hoeveelheid fijnafstelling in voor wanneer de meetmethode is. [-1] – [±0] – [+1]
(midden-gewogen gemiddelde)	Stel de hoeveelheid fijnafstelling in voor wanneer de meetmethode is. [-1] – [±0] – [+1]
(spot)	Stel de hoeveelheid fijnafstelling in voor wanneer de meetmethode is. [-1] – [±0] – [+1]

Flikkering onder led-verlichting verminderen

( Flikkeringdetectie /  Flikkeringdetectie)





PA S M B 

In foto's die onder led-verlichting worden opgenomen, kunnen kleurenbanden ontstaan. Gebruik [ Flikkeringdetectie] / [ Flikkeringdetectie] voor het optimaliseren van sluitertijden terwijl de bandvorming in het scherm wordt weergegeven.

ⓘ : dit item kan worden gebruikt in **S**-, **M**-, en stille modi en met Pro Capture-fotografie.

: dit item kan worden gebruikt wanneer [ Modus] (filmbelichtingsmodus) [**S**] of [**M**] is.

ⓘ Het bereik van beschikbare sluitertijden is beperkt.

Menu	MENU →  → 4. Belichting →  Flikkeringdetectie MENU →  → 1. Basisinstellingen/Beeldkwaliteit →  Flikkeringdetectie
------	--

- Wanneer deze functie wordt ingesteld op [Aan], wordt Flikkeringdetectie weergegeven.

Flikkeringdetectie

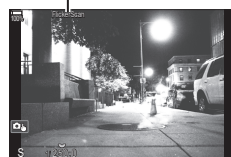



- ⓘ Focus pieken en het LV-superbedieningspaneel zijn niet beschikbaar in de flikkeringdetectieweergave. Als u deze items wilt gebruiken, drukt u eerst op de **INFO**-knop om de flikkeringscanweergave te sluiten.

■ De sluitertijd kiezen

- Kies een sluitertijd met de voorste of achterste regelaar of met de Δ ∇ -knoppen. Indien gewenst, kan de sluitertijd worden geselecteerd door Δ ∇ ingedrukt te houden.
- U kunt ook aan de voorste regelaar draaien om de sluitertijd aan te passen in de belichtingsstappen die zijn geselecteerd voor [EV-fase] (Blz. 108).
- Blijf de sluitertijd aanpassen totdat de bandvorming niet meer zichtbaar is in het scherm. Het scherm vergroten (Blz. 81) maakt controle op bandvorming eenvoudiger.
- Druk op de **INFO**-knop; het scherm wijzigt en Flikkeringdetectie wordt niet meer weergegeven. U kunt het diafragma en de belichtingscorrectie aanpassen. Gebruik hiervoor de voorste of achterste regelaar of de pendelknop.
- Druk meerdere keren op de **INFO**-knop om terug te keren naar de flikkeringscanweergave.

U kunt kiezen hoe de camera de helderheid van het onderwerp meet.

Knop	AF  knop → △ ▽ ↶ ↷
Superbedieningspaneel	 → Meting
Menu	MENU →  1 → 5. Meting → Meting

 Digitale ESP-meting	Geschikt voor de meeste scènes, inclusief onderwerpen met achtergrondverlichting. De camera meet 324 delen van het kader en berekent de optimale belichting waarbij rekening wordt gehouden met de aard van de scène.	
 Centrumgewogen lichtmeting	Geschikt voor composities waarbij het belangrijkste onderwerp in het midden van het kader wordt geplaatst. De camera stelt de belichting in, gebaseerd op het gemiddelde lichtniveau van het volledige frame en met het grootste gewicht voor het gebied in het midden.	
 Spotmeting	Gebruik een specifiek deel van het onderwerp voor de belichtingsmeting. De camera meet een klein gedeelte (ongeveer 2%) van het frame.	
 Spotmeting (licht)	Verhoogt de belichting van de spotmeting. Zorgt ervoor dat lichte motieven licht worden weergegeven.	
 Spotmeting (schaduw)	Verlaagt de belichting van de spotmeting. Zorgt ervoor dat donkere motieven donker worden weergegeven.	

 De positie van de spotmeting kan worden ingesteld op het geselecteerde AF-doel.



 "Het focusdoel meten ([::]Spotmeting)" (Blz. 113)

De belichting vergrendelen

(AE-vergrendeling)

U kunt de belichting vergrendelen door op de **AEL**-knop te drukken. Gebruik deze functie wanneer u de focus en belichting apart wilt aanpassen of wanneer u verschillende foto's bij dezelfde belichting wilt maken.

Knop	AEL -knop
------	------------------

 De camera kan zo worden ingesteld dat de vergrendeling na opnemen automatisch wordt opgeheven  **[AEL] Auto Reset**] (Blz. 111)

- Als de **AEL**-knop is toegewezen aan een andere rol, moet u **[AEL]** (Blz. 216) toewijzen aan een knop met behulp van **[Knopfunctie]** (Blz. 211).
- Als u eenmaal op de **AEL**-knop drukt, wordt de belichting vergrendeld en wordt AEL weergegeven.
- Druk nogmaals op de knop om de AE-vergrendeling op te heffen.
- De vergrendeling wordt geannuleerd zodra u de functieknop, de knop **MENU** of de knop  gebruikt.

AE-vergrendeling belichtingsmeting (Meting tijdens **AEL**)

PASMB 

Kies de meetmethode die wordt gebruikt om de belichting te meten als de belichting is vergrendeld met **AEL**-knop.

Menu	MENU → Q1 → 5. Meting → Meting tijdens AEL
------	---

- Raadpleeg Blz. 110 voor meer informatie over AE-vergrendeling.

Auto	De belichting wordt gemeten met de methode die is geselecteerd voor [Meting] (Blz. 110).
<input checked="" type="checkbox"/> (midden-gewogen gemiddelde)	De camera stelt de belichting in, gebaseerd op het gemiddelde lichtniveau van het volledige frame en met het grootste gewicht voor het gebied in het midden.
<input type="checkbox"/> (spotmeting)	De camera meet een klein gedeelte (ongeveer 2%) van het frame.
<input type="checkbox"/> Hi (spotmeting licht)	Maakt het spotmetingsgebied lichter, verhoogt de helderheid van lichte plekken.
<input type="checkbox"/> Sh (spotmeting schaduw)	Maakt het spotmetingsgebied donkerder, verlaagt de helderheid van lichte plekken.

AE-vergrendeling opheffen na opnemen (Auto Reset)

PASMB 

Configureer de camera dusdanig dat de vergrendeling na het opnemen automatisch wordt opgeheven wanneer de belichting is vergrendeld met behulp van de **AEL**-knop.

Menu	MENU → Q1 → 5. Meting → AEL Auto Reset
------	---

Nee	De belichting blijft na het opnemen vergrendeld. Druk op de AEL -knop om de vergrendeling op te heffen.
Ja	De belichtingsvergrendeling wordt na het opnemen opgeheven.

-  Wanneer meerdere foto's worden genomen met functies als sequentieel opnemen, aangepaste zelfontspanner of intervalopnamen, wordt de belichtingsvergrendeling opgeheven nadat een serie foto's is genomen.



De belichting vergrendelen wanneer de ontspanknop half wordt ingedrukt (AEL door = half in te drukken)

PASMB 

Configureer de camera dusdanig dat de belichting wordt vergrendeld wanneer de ontspanknop half wordt ingedrukt.

Menu	MENU → Q1 → 5. Meting → AEL door = half in te drukken
------	---

Nee	De belichting wordt niet vergrendeld wanneer de ontspanknop half wordt ingedrukt. De belichting wordt bepaald op basis van de opname-omstandigheden wanneer de ontspanknop volledig wordt ingedrukt.
Ja	De belichting wordt vergrendeld wanneer de ontspanknop half wordt ingedrukt.
Alleen S-AF	De belichting wordt alleen vergrendeld wanneer de ontspanknop half wordt ingedrukt wanneer de AF-modus [S-AF], [S-AF MF], [S AF] of [S AF MF] is.

- ⓘ Als de belichting wordt vergrendeld door op de **AEL**-knop te drukken, blijft deze vergrendeld wanneer u de ontspanknop half indrukt, ongeacht deze instelling.
- ⚙ Als u de camera dusdanig configureert dat de belichting niet wordt vergrendeld wanneer u de ontspanknop half indrukt, kunt u kiezen of de camera de helderheid voor elk frame meet tijdens sequentieel opnemen.  "Metingopties instellen voor sequentieel opnemen (Meting tijdens )" (Blz. 113)



Metingopties instellen voor sequentieel opnemen

(Meting tijdens )

PASMB 

Menu	MENU →  1 → 5. Meting → Meting tijdens 
------	--

Nee	De camera meet de belichting wanneer het eerste frame wordt opgenomen en de belichting wordt vergrendeld tijdens sequentieel opnemen.
Ja	De camera meet de helderheid en bepaalt de belichting voor elk frame.

- ⓘ Als de belichting wordt vergrendeld door op de **AEL**-knop te drukken (Blz. 110) of door de ontspanknop half in te drukken (Blz. 112), blijft de belichting vergrendeld tijdens sequentieel opnemen, zelfs wanneer [Meting tijdens ] is ingesteld op [Ja].
- ⓘ Wanneer [SH1] of [ProCap SH1] is ingesteld, wordt [Meting tijdens ] vastgezet op [Nee].

Het focusdoel meten



([::])Spotmeting)



PASMB 

Kies of de camera het huidige AF-doel meet als u [] hebt geselecteerd voor [Meting]. U kunt de instellingen separaat aanpassen voor spotmeting, spotmeting licht en spotmeting schaduw.

Menu	MENU →  1 → 5. Meting → [ ::])Spotmeting
------	--





- 1 Selecteer een meetmethode waarmee u wilt dat de camera het huidige AF-doel meet en zet er een vinkje (✓) naast.
 - Selecteer een optie met behulp van   en druk op de -knop om een vinkje (✓) naast de optie te zetten.
Druk nogmaals op de -knop om het vinkje te verwijderen.







Spot	Toegepast wanneer [Meting] [] (spotmeting) is.
Spot licht	Toegepast wanneer [Meting] [ Hi] (spotmeting licht) is.
Spot schaduw	Toegepast wanneer [Meting] [ Sh] (spotmeting schaduw) is.

- ⓘ [Gezichts-/oogdetectie] gaat automatisch uit.
- ⓘ De geselecteerde optie werkt als []Enkel of []Klein is geselecteerd als de AF-doelmodus (Blz. 78).
- ⓘ Tijdens focuszoom zoomt de camera in op het geselecteerde AF-doel (Blz. 81).

Selecteer een waarde in overeenstemming met de helderheid van het onderwerp. Als u hogere waarden instelt, kunt u donkerdere scènes fotograferen, maar ontstaat er tevens meer 'ruis' (vlekken). Selecteer [Auto] zodat de camera de gevoeligheid instelt in overeenstemming met de lichtomstandigheden.

Knop	ISO-knop ➔ < > 
Superbedieningspaneel	 ➔ ISO

- ① ISO-gevoeligheid is vastgesteld op [Auto] tijdens filmopname wanneer [P], [A] of [S] is geselecteerd voor  Modus (filmbelichtingsmodus). Als u  Mode op [M] instelt, kunnen andere opties worden geselecteerd.  "Functies toewijzen aan de voorste en achterste regelaars ( Functieregelaar /  Functieregelaar)" (Blz. 219)

Auto	<p>De gevoeligheid wordt automatisch aangepast in overeenstemming met de opname-omstandigheden.</p> <p>Tijdens het fotograferen kunt u de maximale en standaardwaarden kiezen voor ISO-gevoeligheid. ( ISO-A Bovengrens/Standaard) (Blz. 115)</p> <p>U kunt de sluitertijd wijzigen waarop de ISO-gevoeligheid begint te verhogen in de modi P en A. ( ISO-A Laagste S/S) (Blz. 116)</p> <p>① Tijdens filmopname wordt de ISO-gevoeligheid ingesteld op waarden van ISO 200 tot 12800. Wanneer [M] is geselecteerd voor  Modus (filmbelichtingsmodus), kan automatische ISO-gevoeligheidsregeling worden ingeschakeld door [Aan] te selecteren voor  ISO-Auto. U kunt ook maximale en standaardwaarden kiezen voor ISO-gevoeligheid.</p> <p> "De sluitertijd instellen waarop de camera automatisch de ISO-gevoeligheid verhoogt ( ISO-A Ondergrens S/S)" (Blz. 116)</p>
L80, L100, 200–102400 (fotograferen)	<p>Kies een waarde voor ISO-gevoeligheid. ISO 200 biedt een goede balans tussen ruis en dynamisch bereik. Kies [L100] of [L80] voor grotere diafragma's (hogere f-nummers) of langere sluitertijden. [L80] staat gelijk aan ISO 80, [L100] aan ISO 100.</p> <p>① [L80] en [L100] zijn beschikbaar bij alle belichtingswaarden.</p> <p>① [L80] en [L100] verlagen het dynamische bereik.</p>
200–12800 (filmopname)	<p>Kies een waarde voor ISO-gevoeligheid. ISO 200 biedt een goede balans tussen ruis en dynamisch bereik.</p>

- ① Het combineren van waarden die hoger liggen dan ISO 16000 voor instellingen die een elektronische sluiters gebruiken (bijvoorbeeld stille modus of focus-bracketing), stelt de synchronisatiesnelheid van de flits in op 1/50 s.
- ① Onafhankelijk van de geselecteerde ISO-waarde bedraagt de flitsynchronisatiesnelheid 1/50 s tijdens ISO-bracketing en in stille modus.
- ① Wanneer [M] is geselecteerd voor  Mode (filmbelichtingsmodus), kan ISO-gevoeligheid tijdens het opnemen worden aangepast met aanraakbedieningen (Blz. 62) of door aan de voorste of achterste regelaar te draaien.
- ① Als [Dramatische toon] of [Aquarel] wordt gekozen voor de beeldmodus tijdens foto's, zal de gevoeligheid de ISO 1600 niet overschrijden wanneer [Auto] is geselecteerd.

ⓘ De volgende beperkingen zijn van toepassing als u [M] selecteert voor [Modus] (filmbelichtingsmodus) afhankelijk van de fotomodus:

- [2 OM-Log400] / [3 HLG]:
 - Als u als framesnelheid voor [23,98p, 24,00p, 25,00p of 29,97p] selecteert, wordt [Auto] beperkt tot de ISO-gevoeligheden 400–6400.
 - Als u als framesnelheid voor [50,00p of 59,94p] selecteert, wordt [Auto] beperkt tot de ISO-gevoeligheden 400–12800.
 - De laagste waarde die u handmatig kunt selecteren is ISO 400.
- [Dramatische toon] / [Aquarel]:
 - [Auto] wordt beperkt tot de ISO-gevoeligheden 200–3200.
- Andere creatieve filters dan [Dramatische toon] / [Aquarel]:
 - Als u als framesnelheid voor [23,98p, 24,00p, 25,00p of 29,97p] selecteert, wordt [Auto] beperkt tot de ISO-gevoeligheden 200–3200.
 - Als u als framesnelheid voor [50,00p of 59,94p] selecteert, wordt [Auto] beperkt tot de ISO-gevoeligheden 200–6400.
- Overige fotomodi:
 - Als u als framesnelheid voor [23,98p, 24,00p, 25,00p of 29,97p] selecteert, wordt [Auto] beperkt tot de ISO-gevoeligheden 200–6400.

EV-fasen voor ISO-gevoeligheidsregeling (ISO-stap) **PASMB**

Kies de grootte van de stappen die worden gebruikt bij het aanpassen van de ISO-gevoeligheid. Kies uit 1/3 en 1 EV.

Menu	MENU → → 3. ISO/Ruisonderdrukking → ISO-stap
------	--

Het bereik van de ISO-gevoeligheidswaarden instellen die zijn geselecteerd in de modus [Auto]

ISO-A Bovengrens/Standaard / ISO-A Bovengrens/Standaard **PASMB**

Kies het bereik van ISO-gevoeligheidswaarden die door de camera worden geselecteerd wanneer [Auto] is geselecteerd voor [ISO] of [ISO].

Menu	MENU → → 3. ISO/Ruisonderdrukking → ISO-A Bovengrens/Standaard MENU → → 3. ISO/Ruisonderdrukking → ISO-A Bovengrens/Standaard
------	--

Bovengrens	Kies de maximale gevoeligheid die automatisch door de camera wordt geselecteerd. Stel de waarde in met behulp van Δ ∇ of de voorste/achterste regelaars.
Standaard	Kies de standaardgevoeligheid. Stel de waarde in met behulp van Δ ∇ of de voorste/achterste regelaars.



- Wissel tussen [Bovengrens] en [Standaard] met behulp van \triangleleft \triangleright .

ⓘ De instellingen voor bovengrens en standaard verschillen tussen [ISO] en [ISO]. Als de optimale belichting niet kan worden bereikt met de ingestelde diafragma en sluitertijd, wordt een lagere gevoeligheid toegepast.

De sluitertijd instellen waarop de camera automatisch de ISO-gevoeligheid verhoogt ISO-A Ondergrens S/S

P A S M B 

Kies de sluitertijd waarop de camera begint met het verhogen van de ISO-gevoeligheid wanneer **[Auto]** is geselecteerd voor  ISO.





Menu	MENU →  1 → 3. ISO/Ruisonderdrukking →  ISO-A Ondergrens S/S
------	---

Auto	De camera stelt dit automatisch in.
1/8000 – 60"	De camera begint de ISO-gevoeligheid te verhogen bij de vastgestelde sluitertijd. Druk op de  -knop en stel de sluitertijd in met behulp van $\Delta \nabla$.

De modi kiezen waarin **[Auto]** kan worden gebruikt voor de ISO-gevoeligheid ISO-Auto / M ISO-Auto

P A S M B 



Kies de modi waarin **[Auto]** kan worden gebruikt voor de ISO-gevoeligheid.

Menu	MENU →  1 → 3. ISO/Ruisonderdrukking →  ISO-Auto MENU →  2 → 3. ISO/Ruisonderdrukking →  M ISO-Auto
------	--

ISO-Auto

P/A/S	[Auto] kan worden gebruikt voor de ISO-gevoeligheid wanneer de opnamemodus P , A of S is.
P/A/S/M	[Auto] kan worden gebruikt voor de ISO-gevoeligheid wanneer de opnamemodus P , A , S of M is.





M ISO-Auto

Uit	[Auto] kan niet worden gebruikt voor de ISO-gevoeligheid wanneer  Modus] (Blz. 60) [M] is.
Aan	[Auto] kan worden gebruikt voor de ISO-gevoeligheid wanneer  Modus] (Blz. 60) [M] is.

Opties hoge ISO-ruisonderdrukking (Ruisfilter / Ruisfilter)

PASMB

Verminder beeldstoringen ('ruis') in films die zijn opgenomen met hoge ISO-waarden. Hiermee kunt u de korreligheid verminderen in films die met weinig licht zijn opgenomen. U kunt de hoeveelheid ruisonderdrukking instellen.

Menu	MENU →  1 → 3. ISO/Ruisonderdrukking →  Ruisfilter MENU →  → 3. ISO/Ruisonderdrukking →  Ruisfilter
------	--

Uit	Ruisonderdrukking uitgeschakeld.
Laag / Standaard / Hoog	Kies de hoeveelheid ruisonderdrukking die moet worden toegepast.

Beeldverwerkingsopties (Lage ISO-verwerking)

PASMB

Kies het verwerkingstype dat wordt toegepast op foto's die zijn genomen met een lage ISO-gevoeligheid met sequentieel opnemen.

Menu	MENU →  1 → 3. ISO/Ruisonderdrukking → Lage ISO-verwerking
------	--

Bwngng als prior.	De beeldverwerking wordt aangepast, zodat het aantal foto's, dat in een enkele burst kan worden gemaakt, niet wordt beperkt.
Details als prior.	De beeldverwerking geeft prioriteit aan de beeldkwaliteit.

 Foto's die worden gemaakt in modus Enkele opname worden verwerkt in [Details als prior.]-modus, zelfs als [Bwngng als prior.] is geselecteerd.

Ruisonderdrukkingsopties bij lange belichting

(Ruisonderdrukking)

PASMB 

Kies of foto's die zijn genomen met lange sluitertijden, moeten worden bewerkt om beeldartefacten ("ruis") te verminderen. Bij lange sluitertijden wordt ruis veroorzaakt door de warmte die ontstaat in de camera zelf. Na het opnemen van de foto maakt de camera een tweede beeld ten behoeve van de ruisonderdrukking, waardoor er een wachttijd ontstaat die gelijk is aan de geselecteerde sluitertijd, voordat de volgende foto kan worden gemaakt.

Menu	MENU →  1 → 3. ISO/Ruisonderdrukking → Ruisonderdrukking
------	--

Uit	Er wordt geen ruisonderdrukking toegepast.
Aan	Ruisonderdrukking wordt uitgevoerd bij alle sluitertijden.
Auto	Ruisonderdrukking wordt automatisch toegepast als de interne temperatuur van de camera is verhoogd.

- ⓘ Tijdens ruisonderdrukking toont de camera de resterende tijd totdat het proces is voltooid.
- ⓘ Tijdens sequentieel opnemen wordt [Uit] automatisch geselecteerd en wordt ruisonderdrukking niet uitgevoerd.
- ⓘ De ruisonderdrukking levert mogelijk niet het gewenste effect, afhankelijk van het onderwerp en de opname-omstandigheden.
- ⓘ Om deze functie in de stille modus te gebruiken, moet u de instelling [Stille ]-instellingen] configureren (Blz. 134).

Een flitser gebruiken (Flitserfotografie)

Wanneer u een flitser gebruikt die geschikt is om met deze camera te worden gebruikt, kunt u uit diverse opnamemodi kiezen.

■ Flitsers ontworpen voor gebruik met de camera

Kies een flitser die past bij uw wensen, waarbij u rekening houdt met factoren als de vereiste uitvoer en of de flitser macrofotografie ondersteunt. Flitsers die zijn ontwikkeld om met de camera te communiceren, ondersteunen diverse flitsmodi, zoals TTL auto en superFP. Flitsers kunnen op de flitserschoen van de camera worden bevestigd of worden verbonden met een kabel (apart verkrijgbaar) en flitserbeugel. De camera ondersteunt ook de volgende draadloze flitsystemen:

Flitsfotografie met zenderbediening bediening: CMD-, ⚡CMD-, RCV- en X-RCV-modi

De camera bedient een of meer flitsers met afstandsbediening door middel van radiosignalen. Het bereik van locaties waarin de flitsers kunnen worden geplaatst, wordt op deze manier groter. Flitsers kunnen andere compatibele flitsers bedienen of worden uitgerust met radiozenders/-ontvangers om het gebruik van flitsers mogelijk te maken die anders geen radiogestuurde flitsregeling ondersteunen.

Flitsfotografie met draadloze afstandsbediening: RC-modus

De camera bedient een of meer flitsers met afstandsbediening door middel van optische signalen. U kunt de flitsmodus selecteren met behulp van de camerabediening (Blz. 126).

■ Functies die beschikbaar zijn met compatibele flitsers

Flitser	Ondersteunde flitsregelingsmodi	GN (Richtgetal, ISO 100)	Ondersteunde draadloze systemen
FL-700WR	TTL-AUTO, MANUAL, FP TTL AUTO, FP MANUAL, MULTI, RC, SL AUTO, SL MANUAL	GN 42 (75/150 mm ^{*1}) GN 21 (12/24 mm ^{*1})	CMD, ⚡CMD, RCV, X-RCV, RC
FL-900R	TTL-AUTO, AUTO, MANUAL, FP TTL AUTO, FP MANUAL, MULTI, RC, SL AUTO, SL MANUAL	GN 58 (100/200 mm ^{*1}) GN 27 (12/24 mm ^{*1})	RC
STF-8	TTL-AUTO, MANUAL, RC ^{*2}	GN 8.5	RC ^{*2}
FL-LM3	Varieert met de camerainstellingen.	GN 9,1 (12/24 mm ^{*1})	RC ^{*2}

*1 Maximale brandpuntsafstand van de lens waarop de eenheid flitsdekking kan geven (cijfers na de schuine streep zijn corresponderende brandpuntsafstanden op 35 mm-formaat).

*2 Werkt alleen als zender (ontvanger).

■ Compatibele flitsers verbinden

De gebruikte methoden om externe flitsers te bevestigen en te bedienen zijn afhankelijk van de flitser. Raadpleeg de documentatie die bij de flitser is geleverd voor meer informatie. Deze instructies zijn van toepassing op de FL-LM3.

⚠ Bevestig dat zowel de camera als de flitser uit staan. Het bevestigen of verwijderen van een flitser terwijl een van beide apparaten aan staat, kan de apparatuur beschadigen.

1 Verwijder het flitschoendekseltje en bevestig de flitser op de camera.

- Schuif de flitser op de flitschoen totdat de voet aan de achterkant van de schoen op zijn plaats klikt.

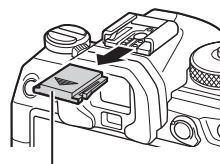

Flitschoen-dekseltje

2 Positioneer de flitserkop voor bounce-flitsfotografie of directe verlichting.

- De flitserkop kan op en neer of links en rechts worden bewogen.
- Weet dat de flitsintensiteit mogelijk onvoldoende is voor de juiste belichting wanneer bounce-flitsverlichting wordt gebruikt.

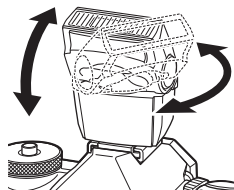

3 Draai de **ON/OFF**-schakelaar naar de **ON**-stand.

- Draai de schakelaar naar de **UIT**-stand wanneer de flits niet wordt gebruikt.

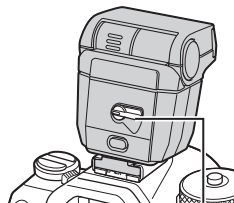

AAN/UIT-schakelaar

■ Flitsers verwijderen

- 1 Houd de knop **UNLOCK** ingedrukt en schuif de flitser van de flits schoen af.

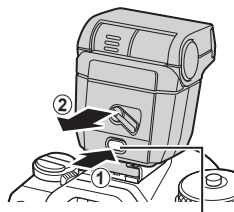

UNLOCK-knop

Een flitsmodus kiezen

(Flitsmodus)

Knop	knop →
Superbedieningspaneel	→ Flitsmodus



■ Flitsmodi











De weergegeven flitsmodi variëren afhankelijk van de configuratie van [Instellingen flitsmodus] (Blz. 125).







Invulflits	Schakel de flits in. ⓘ De sluitertijd kan worden ingesteld op waarden die zijn geselecteerd voor [Ondergrens] (Blz. 126) en [X-Sync.] (Blz. 126).
Flits uit	Schakel de flits uit. ⓘ De flits flitst niet, zelfs wanneer de flitser aan staat.
Traag Traag	Trage sluitertijden worden gebruikt om het hoofdonderwerp en de achtergrond vast te leggen. ⓘ De sluitertijd is ingesteld volgens de belichtingswaarde die is gemeten door de camera en is niet beperkt tot de geselecteerde optie voor [Ondergrens].
Handmatig Handmatig	De flits flitst op het geselecteerde niveau. Verschijnt alleen wanneer de FL-LM3 is bevestigd.

■ Flitsmodus en sluitertijd

Het bereik van beschikbare sluitertijden varieert met de flitsmodus. Het bereik van beschikbare snelheden kan verder worden beperkt door de opties in het menu te gebruiken.

 [⚡ X-Sync.] (Blz. 126), [ Ondergrens] (Blz. 126)

Belichting modus	Flitsmodus	[Rode ogen vermindern] (Blz. 125)	[Synchro-instellingen] (Blz. 125)	Superbedieningspaneel	Rode ogen onderdrukken	Flitsmoment	Sluitertijd
P/A	Invulflits	[Nee]	[Eerste gordijn]		Nee	Synchronisatie met voorste gordijn	60 - 1/250 s
			[Tweede gordijn]			Synchronisatie met achterste gordijn	
		[Ja]	[Eerste gordijn]		Ja	Synchronisatie met voorste gordijn	
			[Tweede gordijn]			Synchronisatie met achterste gordijn	
	Traag	[Nee]	[Eerste gordijn]	 Traag	Nee	Synchronisatie met voorste gordijn	
			[Tweede gordijn]	 Traag2		Synchronisatie met achterste gordijn	
		[Ja]	[Eerste gordijn]	 Traag	Ja	Synchronisatie met voorste gordijn	
			[Tweede gordijn]	 Traag2		Synchronisatie met achterste gordijn	
	Handmatige waarde* ¹	(ongeacht de instelling)	(ongeacht de instelling)	 Handmatig	Nee	Synchronisatie met voorste gordijn	
	Flitser uit	(ongeacht de instelling)	(ongeacht de instelling)		—	—	—

Belichting modus	Flitsmodus	[Rode ogen verminderen] (Blz. 125)	[Synchro-instellingen] (Blz. 125)	Superbedieningspaneel	Rode ogen onderdrukken	Flitsmoment	Sluistertijd
S/M	Invulflits	[Nee]	[Eerste gordijn]		Nee	Synchronisatie met voorste gordijn	60 - 1/250 s
			[Tweede gordijn]			Synchronisatie met achterste gordijn	
		[Ja]	[Eerste gordijn]		Ja	Synchronisatie met voorste gordijn	
			[Tweede gordijn]			Synchronisatie met achterste gordijn	
	Handmatige waarde* ¹	(ongeacht de instelling)	(ongeacht de instelling)	 Handmatig	Nee	Synchronisatie met voorste gordijn	
	Flitser uit	(ongeacht de instelling)	(ongeacht de instelling)		—	—	

Belichting modus	Flitsmodus	[Rode ogen verminderen] (Blz. 125)	[Synchro-instellingen] (Blz. 125)	Superbedieningspaneel	Rode ogen onderdrukken	Flitsmoment	Sluitertijd	
B	Invulflits	[Nee]	[Eerste gordijn]		Nee	Synchronisatie met voorste gordijn	—	
			[Tweede gordijn]			Synchronisatie met achterste gordijn*2	—	
		[Ja]	[Eerste gordijn]		Ja	Synchronisatie met voorste gordijn	—	
			[Tweede gordijn]			Synchronisatie met achterste gordijn*2	—	
	Handmatige waarde*1	(ongeacht de instelling)	(ongeacht de instelling)		Handmatig	Nee	Synchronisatie met voorste gordijn	—
	Flitser uit	(ongeacht de instelling)	(ongeacht de instelling)		—	—	—	—

*1 Dit wordt alleen weergegeven wanneer de FL-LM3 is bevestigd. U kunt de waarde selecteren door [Handmatige waarde] te selecteren in het superbedieningspaneel.

*2 Wanneer [Live comp] (Blz. 54) is geselecteerd, werkt de flits in [Eerste gordijn]-modus, zelfs wanneer [Tweede gordijn] is geselecteerd.

- In de modus rode ogen verminderen, wordt de sluitser ongeveer een seconde na de eerste voorflits voor vermindering van rode ogen ontspannen. Beweeg de camera niet totdat het opnemen voltooid is. Weet dat vermindering van rode ogen in sommige omstandigheden mogelijk niet het gewenste resultaat oplevert.
- De snelst beschikbare sluitertijd wanneer de flits flitst, is 1/250 s. Heldere achtergronden in foto's die met de flits zijn genomen, kunnen overbelicht zijn.
- De synchronisatiesnelheid van de flits voor stille modi (Blz. 134), opnamen met hoge resolutie (Blz. 158), en focus-bracketing (Blz. 180) is 1/100 s. Wanneer u ISO instelt op een waarde groter dan ISO 16000 terwijl u een optie gebruikt die de elektronische sluitser vereist (bijvoorbeeld stille modus of focus-bracketing), wordt de synchronisatiesnelheid van de flits ingesteld op 1/50 s. De synchronisatiesnelheid van de flits wordt tijdens ISO-bracketing ook ingesteld op 1/50 s (Blz. 178).
- Zelfs de minimaal beschikbare flitsintensiteit kan te fel zijn voor een korte afstand. Selecteer modus **A** of **M** en kies een kleiner diafragma (hoger f-nummer) of kies een lagere instelling voor ISO om overbelichting te voorkomen in foto's die op een korte afstand worden genomen.

Flitsmodi configureren (Instellingen flitsmodus)

PASMB 

Kies welke modi worden weergegeven op het selectiescherm voor flitsmodus.

Menu	MENU →  → 6. Flits → Flitsmodusinstellingen
Rode ogen verminderen	Verminder 'rode ogen' in portretfoto's. [Nee]: de camera geeft de Rode ogen verminderen-modi niet weer. [Ja]: de camera geeft de Rode ogen verminderen-modi weer.
Synchro-instellingen	Kies wanneer de flits afgaat. [Eerste gordijn]: de flits gaat af wanneer de sluitser volledig geopend is. [Tweede gordijn]: de flits gaat direct voordat de sluitser sluit af. Bewegende onderwerpen lijken lichtsporen achter te laten. 

Flitsintensiteit aanpassen (Flitsbelichtingscompensatie)

PASMB 

Het uitgangsvermogen van de flitser kan worden aangepast als uw onderwerp over- of onderbelicht is hoewel de belichting in de rest van het beeld in orde is.

Flitscompensatie is beschikbaar in andere modi dan handmatig.

Superbedieningspaneel	 → Flitsbelichtingscompensatie
-----------------------	---

- Wijzigingen van de flitssterkte die met de externe flitser werden aangebracht, worden opgeteld bij de wijzigingen van de flitssterkte die met de camera werden gemaakt.

Draadloze flitsbediening op afstand

(⚡ RC-modus)

PASMB 

Pas instellingen aan voor draadloze flitsbediening op afstand. De afstandsbediening is beschikbaar met optionele flitsers die draadloze afstandsbediening ("wireless RC flash") ondersteunen. Raadpleeg Blz. 302 voor informatie over het gebruik van de flitsbediening op afstand.

Menu	MENU →  6. Flits → ⚡ RC-modus
------	---

Uit	Draadloze flitsbediening op afstand uitgeschakeld.
-----	--

Aan	Draadloze flitsbediening op afstand ingeschakeld. De camera geeft de instellingen weer voor draadloze flitsbediening op afstand.
-----	--

- Als u [Aan] selecteert, wordt de RC-modus superbedieningspaneel weergegeven in de cameramonitor. Als u het normale superbedieningspaneel wilt weergeven, drukt op de **INFO**-knop.

Een synchronisatiesnelheid kiezen voor de flits

(⚡ X-Sync.)

PASMB 

Kies de kortste sluitertijd die beschikbaar is voor flitsfotografie.

Kies de kortste sluitertijd die beschikbaar is voor flitsfotografie, ongeacht de helderheid van het onderwerp.

Menu	MENU →  6. Flits → ⚡ X-Sync.
------	--

De minimale sluitertijd kiezen

(⚡ Ondergrens)

PASMB 

Kies de langste sluitertijd die beschikbaar is voor flitsfotografie in **P/A**-modi.

U kunt dit onderdeel gebruiken om de langst beschikbare sluitertijd voor de camera te kiezen als de sluitersnelheid automatisch tijdens flitsfotografie wordt geselecteerd. Deze instelling heeft geen effect in trage synchronisatiemodi (⚡ Traag, ⚡ Traag2, ⚡ Traag en ⚡ Traag2).

- Beschikbare waarden: 60 s tot waarde geselecteerd voor (⚡ X-Sync.)

Menu	MENU →  6. Flits → ⚡ Ondergrens
------	---

Flits- en belichtingscompensatie

(⚡ + )

PASMB 

Kies of de belichtingscompensatie wordt toegevoegd aan de waarde voor flitscompensatie. Raadpleeg Blz. 125 voor informatie over flitscompensatie.

Menu	MENU →  6. Flits →  + 
------	--

Uit	De flits- en de belichtingscompensatie worden onafhankelijk ingesteld.
-----	--

Aan	De waarde voor belichtingscompensatie wordt opgeteld bij de waarde voor flitscompensatie.
-----	---

De belichtingsbalans instellen voor TTL-meting (Gebalanceerde flitsmeting)

PASMB

Stel de belichtingsbalans in die moet worden gebruikt wanneer een externe flitser wordt gebruikt in TTL-metingmodus.

Menu	MENU →  1 → 6. Flits → Gebalanceerde flitsmeting
Uit	Geeft tijdens de meting prioriteit aan het onderwerp.
Aan	Geeft tijdens het meten prioriteit aan de balans tussen het onderwerp en de achtergrond.

 Wanneer u [Aan] selecteert, wordt u geadviseerd om [ ISO] in te stellen op [Auto].











Sequentiële opnamen/zelfontspanner















Sequentiële opnamen/opnamen met zelfontspanner maken



PASMB







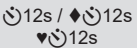
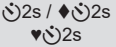















Pas instellingen aan voor burst-fotografie of fotografie met zelfontspanner. Kies een optie afhankelijk van uw onderwerp. Andere opties, waaronder anti-schok en stille modi, zijn ook beschikbaar.

ⓘ Bij fotograferen met de zelfontspanner kunt u de camera het beste op een statief zetten.

Knop	  knop →  
Superbedieningspaneel	 → Aandrijving  
Menu	MENU →  1 → 7. Aandrijvingsmodus → Aandrijving  

 Enkel	Een beeld vooruit. De camera neemt elke keer dat de ontspanknop helemaal wordt ingedrukt één foto.
 Repeterend	De camera maakt foto's met een snelheid tot ongeveer 20 fps terwijl de ontspanknop volledig wordt ingedrukt. Wanneer [ AF-modus] (Blz. 73) is ingesteld op [C-AF], [C-AF MF], [C-AF+TR] of [C-AF+TR MF], stelt de camera voor elke opname scherp. Wanneer [Meting tijdens ] (Blz. 113) is ingesteld op [Ja], meet de camera de helderheid en bepaalt de belichting voor elke opname.
 High-speed sequentieel SH1	De camera maakt foto's met een snelheid tot ongeveer 120 fps terwijl de ontspanknop volledig wordt ingedrukt. De scherpstelling, belichting en witbalans worden vergrendeld op de waarden van de eerste opname in elke reeks.
 High-speed Sequentieel SH2	De camera maakt foto's met een snelheid tot ongeveer 50 fps terwijl de ontspanknop volledig wordt ingedrukt. Wanneer [ AF-modus] (Blz. 73) is ingesteld op [C-AF], [C-AF MF], [C-AF+TR] of [C-AF+TR MF], stelt de camera voor elke opname scherp. Wanneer [Meting tijdens ] (Blz. 113) is ingesteld op [Ja], meet de camera de helderheid en bepaalt de belichting voor elke opname.
ProCap ProCap SH1 ProCap SH2 Pro Capture	Vastleggen begint wanneer de ontspanknop half wordt ingedrukt. De camera begint met het nemen van foto's wanneer de knop helemaal wordt ingedrukt, inclusief de foto's die zijn genomen terwijl de knop half was ingedrukt (Blz. 135). Scherpstelling en belichting tijdens elke ProCap-modus zijn hetzelfde als [] ( Sequentieel), [] ( High-speed Sequentieel SH1) en [] ( High-speed Sequentieel SH2).

 Zelfontspanner 12 sec	De sluitersnelheid wordt 12 seconden nadat de ontspanknop volledig is ingedrukt ontspannen. Het zelfontspannerlampje brandt ongeveer 10 seconden en gaat dan ongeveer 2 seconden knipperen voordat de sluitersnelheid wordt ontspannen. De camera stelt scherp wanneer de ontspanknop half wordt ingedrukt.
 Zelfontspanner 2 sec	Wanneer de ontspanknop helemaal wordt ingedrukt, begint het zelfontspannerlampje te knipperen en wordt er na ongeveer 2 seconden een foto genomen. De camera stelt scherp wanneer de ontspanknop half wordt ingedrukt.
 Eigen zelfontspanner	Pas de instellingen voor de zelfontspanner aan, inclusief de vertraging en het aantal foto's dat wordt genomen wanneer de timer afloopt (Blz. 132).

- 🔧 U kunt de framedoorvoersnelheid en het maximumaantal opnamen in elke reeks kiezen (Blz. 130).
- 🔧 Items die gemarkeerd zijn met  stellen u in staat opnames te maken waarbij de lichte wazigheid die wordt veroorzaakt door de werking van de sluitersnelheid, wordt gereduceerd. Gebruik deze optie als zelfs de kleinste beweging met de camera een waas kan veroorzaken, bijvoorbeeld bij het maken van macro- of telefoto-opnamen. Deze optie is beschikbaar wanneer [Anti-Shock()] is ingesteld op [Aan] in [Anti-Shock()-instellingen] (Blz. 133).
- 🔧 Items die zijn gemarkeerd met  gebruiken de elektronische sluitersnelheid. Gebruik deze voor sluitertijden die korter zijn dan 1/8000 s of bij instellingen waarbij het geluid van de sluitersnelheid niet gewenst is.
- 🔧  SH2 en ProCap SH2 kunnen alleen worden gebruikt met specifieke lenzen. Ga naar onze website voor meer informatie.
- 🔧 Om de geactiveerde zelfontspanner voortijdig te stoppen, drukt u op .
- 🔧 In de modi ,  en  en ProCap geeft de camera tijdens het opnemen het zicht door de lens weer. In de modi SH1, SH2, ProCap SH1 en ProCap SH2 wordt de opname direct voorafgaand aan het huidige beeld getoond.
- ⚠ Wanneer u SH2 of ProCap SH2 gebruikt met [C-AF], [C-AF ], [C-AF+TR] of [C-AF+TR ] geselecteerd voor [AF-modus] (Blz. 73) en een diafragma waarde groter dan F8, vermindert de nauwkeurigheid van scherpstellen. F wordt weergegeven.
- ⚠ In de modi SH1 en ProCap SH1 is de ondergrens van de sluitersnelheid 1/15 s.
- ⚠ In de modi SH2 en ProCap SH2 is de ondergrens van de sluitertijd 1/640 s wanneer [Max fps] onder [Sequentiële opname-instellingen] is ingesteld op 50 en 1/320 s wanneer dit is ingesteld op 25.
- ⚠ De opnamesnelheid is lager wanneer [ISO] 16000 of hoger is.
- ⚠ Wanneer [ISO] is ingesteld op 16000 of hoger in de modus , is de synchronisatiesnelheid van de flits 1/50 s en wordt de opnamesnelheid beperkt tot een maximum van 10 fps.
- ⚠ Als u voor de camera gaat staan om de ontspanknop half in te drukken bij het gebruik van de zelfontspanner, is het mogelijk dat de foto onscherp is.
- ⚠ De snelheid van sequentiële opnamen varieert afhankelijk van de lens die u gebruikt en de scherpstelling van de zoomlens.
- ⚠ Als tijdens sequentiële opnamen het pictogram van het batterijniveau begint te knipperen, stopt de camera met fotograferen. Als batterijvoeding te laag is, kan de camera misschien niet alle foto's opslaan.

- ⓘ Foto's die in stille modus of in pro-capture modi worden gemaakt, kunnen vervorming vertonen als het onderwerp of de camera tijdens de opname snel bewegen.
- ⓘ Om de flits in de stille modi te gebruiken (Blz. 134), selecteert u [Toestaan] voor [Flitsmodus] in [stille [♥]-modusinstellingen] (Blz. 134).
- ⓘ De opnamesnelheid kan lager zijn wanneer u op een donkere plaats fotografeert. U kunt de opnamesnelheid vergroten door [☑Nachtzicht] in te stellen op [Uit]. [☑] "Het display toegankelijker maken op donkere plaatsen (☑Nachtzicht)" (Blz. 228)

■ Aantal foto's dat kan worden genomen

De camera toont in de volgende situaties het aantal foto's dat kan worden opgeslagen in de resterende buffer:



Wanneer de ontspanknop half wordt ingedrukt, wanneer de ontspanknop volledig wordt ingedrukt, wanneer er wordt geschreven op een SD-kaart. Wanneer dit [00] (rood) wordt, kan de camera de volgende foto niet opslaan. Wanneer de foto's in de buffer op de kaart worden geschreven, wordt het aantal hoger en kunnen er weer foto's worden opgeslagen.

- ⓘ Dit wordt niet getoond wanneer er geen kaart in de camera zit.
- ⓘ Het kan zijn dat het niet wordt getoond, afhankelijk van de functies die in gebruik zijn.
- ☞ Het aantal is een schatting en is niet exact. Dit kan veranderen afhankelijk van de opname-omstandigheden.

De functies voor sequentieel opnemen configureren (Instellingen sequentieel opnemen)

PASMB

U kunt kiezen welke typen modi van sequentieel opnemen worden weergegeven wanneer u op de [☑] [⚡]-knop drukt evenals de maximale snelheid/het maximum aantal beelden voor elke modus van sequentieel opnemen.

Menu	MENU → ☑1 → 7. Aandrijvingsmodus → Instellingen sequentieel opnemen
------	---

- 1 Selecteer een modus voor sequentieel opnemen die u weergegeven wilt hebben en zet er een vinkje (✓) naast.
 - Selecteer een optie met behulp van Δ ∇ en druk op de \odot -knop om een vinkje (✓) naast de optie te zetten. Druk nogmaals op de \odot -knop om het vinkje te verwijderen.
 - ☞ [☑] wordt weergegeven wanneer [Anti-Shock] is ingesteld op [Aan] in [Anti-Shock]-instellingen (Blz. 133).
- 2 Druk op \triangleright .
- 3 Configureer opties.

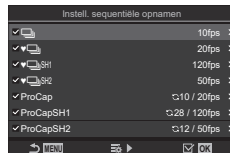

Instellingen scherm sequentieel opnemen



Max fps	<p>Stel de opnamesnelheid in voor sequentieel opnemen. De getallen geven de geschatte maximale snelheden aan.</p> <p>/♦: 1 – 10 fps</p> <p>♥: 5, 10, 15, 20 fps</p> <p>♥SH1: 60, 100, 120 fps</p> <p>♥SH2: 25, 50 fps</p> <p>ProCap: 5, 10, 15, 20 fps</p> <p>ProCap SH1: 60, 100, 120 fps</p> <p>ProCap SH2: 25, 50 fps</p>
Pre-sluitframes (Alleen ProCap/ ProCap SH1/ ProCap SH2)	<p>Stel het aantal beelden dat moet worden vastgelegd voordat de ontspanknop volledig wordt ingedrukt in tussen 0 en 70.</p>
Aantal frames bep.	<p>Stel het totale aantal beelden in van 2 tot 99 (inclusief de pre-sluitframes) dat moet worden vastgelegd. U kunt het aantal beelden beperken die worden vastgelegd nadat u de ontspanknop volledig indrukt. Het opnemen stopt automatisch wanneer de limiet is bereikt.</p> <ul style="list-style-type: none"> • Selecteer [Uit] als u geen limiet wilt instellen op het aantal beelden. • Om een limiet in te stellen voor het aantal beelden selecteert u het aantal en drukt u op de -knop. Het instellingenschermb verschijnt. U kunt het aantal wijzigen met behulp van . • Voor Pro Capture-fotograferen bevat het aantal beelden de pre-sluitframes. "Opnamen maken zonder een vertragingstijd (Pro Capture-opnamen)" (Blz. 135)

- ⓘ Wanneer [HDR], [Focusstapeling] of [Focus BKT] is ingeschakeld, is [Aantal frames bep.] [Uit].
- ⓘ Wanneer u ♥SH2 of ProCap SH2 gebruikt, kan de opnamesnelheid alleen worden geconfigureerd met specifieke lenzen. Ga naar onze website voor de compatibele lenzen.

De zelfontspannerfuncties configureren

(Zelfontspannerinstellingen)









PASMB 





U kunt kiezen welke typen modi voor de zelfontspanner worden weergegeven wanneer u op de    -knop drukt en de zelfontspannerinstellingen wijzigen zoals de tijd die de camera wacht voordat er een foto wordt genomen en het aantal beelden dat wordt vastgelegd.

Menu	MENU →  → 7. Aandrijvingsmodus → Zelfontspannerinstellingen
------	--

- 1 Selecteer een zelfontspannermodus die u weergegeven wilt hebben en zet er een vinkje (✓) naast.

- Selecteer een optie met behulp van Δ ∇ en druk op de -knop om een vinkje (✓) naast de optie te zetten. Druk nogmaals op de -knop om het vinkje te verwijderen.

 [  12s] / [  2s] / [  C] worden weergegeven wanneer [Anti-Shock] is ingesteld op [Aan] in [Anti-Shock-instellingen] (Blz. 133).

- 2 Wanneer u Aangepaste zelfontspanner instelt, selecteert u [ C] / [  C] / [  C] en drukt u op \triangleright .
- 3 Configureer opties.

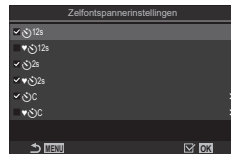

Instellingenschermb
zelfontspanner

Aantal frames	Kies het aantal opnamen dat wordt gemaakt wanneer de timer afloopt.
 Timer	Kies hoe lang de camera wacht met het nemen van foto's nadat de ontspanknop helemaal is ingedrukt.
Intervaltijd	Als het aantal opnamen 2 of meer bedraagt, kiest u de intervaltijd tussen de opnamen wanneer de timer afloopt.
Elk frame AF	[Uit]: als het aantal opnamen 2 of meer bedraagt, wordt de scherpstelling vergrendeld wanneer de eerste opname is gemaakt. [Aan]: de camera stelt voor elke opname scherp.

Opnemen zonder door de ontspanknop veroorzaakte trillingen (Anti-Shock[♦]-instellingen)

PASMB

Anti-shock-opnamemodi kunnen worden gebruikt om de lichte waas die wordt veroorzaakt door de beweging van de sluiters te verminderen.

Gebruik deze optie als zelfs de kleinste beweging met de camera een waas kan veroorzaken, bijvoorbeeld bij het maken van macro- of telefoto-opnamen.

Menu	MENU → Q1 → 7. Aandrijvingsmodus → Anti-Shock[♦]-instellingen
------	---





Anti-Shock [♦]	[Uit]: Anti-shock-opnamemodi ([♦□], [♦□], enz.) worden niet weergegeven op het selectiescherm van de aandrijvingsmodus. Normale opnamemodi ([□], [□], enz.) worden weergegeven. [Aan]: Anti-shock-opnamemodi ([♦□], [♦□], enz.) worden weergegeven op het selectiescherm van de aandrijvingsmodus. Normale opnamemodi ([□], [□], enz.) worden niet weergegeven.
Wachttijd	Kies hoe lang de camera wacht met het nemen van foto's nadat de ontspanknop helemaal is ingedrukt wanneer er wordt gefotografeerd in anti-shock-opnamemodi. [0sec], [1/8sec], [1/4sec], [1/2sec], [1sec], [2sec], [4sec], [8sec], [15sec], [30sec]

- Zorg ervoor dat er een vinkje (✓) naast een sequentiële opnamemodus staat met ♦ in [Instellingen sequentieel opnemen] (Blz. 130).
- Selecteer een modus met ♦ (Blz. 128), druk op de -knop en neem foto's. Nadat de vastgelegde tijd voorbij is, wordt de sluiters ontspannen en worden de foto's gemaakt.

In omstandigheden waar het geluid van de sluitser een probleem oplevert, kunt u de stille opnamemodi gebruiken om foto's nemen zonder geluid te maken. Er wordt een elektronische sluitser gebruikt om de minuscule camerabewegingen te verminderen die worden veroorzaakt door de beweging van de mechanische sluitser, zoals bij anti-schokfotografie.

Menu	MENU ➔  1 ➔ 7. Aandrijvingsmodus ➔ Stille [♥]-instellingen
------	--

Wachttijd	Kies hoe lang de camera wacht met het nemen van foto's nadat de ontspanknop helemaal is ingedrukt wanneer u foto's maakt in stille opnamemodi. [0sec], [1/8sec], [1/4sec], [1/2sec], [1sec], [2sec], [4sec], [8sec], [15sec], [30sec]
Ruisonderdrukking	[Uit]: neemt normaal op. [Auto]: vermindert de beeldruis bij lange belichtingstijden tijdens stille fotografie. Het geluid van de sluitser kan hoorbaar zijn wanneer ruisonderdrukking is ingeschakeld.
	Kies of de pieptoon hoorbaar is zoals gespecificeerd (Blz. 254).
AF-hulpverl.	Kies of AF-hulpver. werkt zoals gespecificeerd (Blz. 97).
Flitsmodus	Kies of de flits werkt zoals gespecificeerd.

- ⓘ Tijdens opnemen op hoge resolutie (Blz. 158), []), werken [AF-hulpver.] en [Flitsmodus] in [Toestaan]-modus, zelfs als ze zijn ingesteld op [Niet toestaan]. Wanneer [Opname hoge resol.] is ingesteld op [Aan], wordt [Flitsmodus] vastgezet op [Flits uit].
- Zorg ervoor dat er een vinkje (♥) naast een sequentiële opnamemodus staat met ♥ in [Instellingen sequentieel opnemen] (Blz. 130).
- Selecteer een modus met ♥ (Blz. 128), druk op de -knop en neem foto's. De monitor wordt kort donker wanneer de sluitser wordt ontspannen. De sluitser maakt geen geluid.
- ⓘ Het gewenste resultaat wordt mogelijk niet bereikt bij flinkerende lichtbronnen, zoals TL- of ledlampen, of als het onderwerp abrupt beweegt tijdens de opname.
- ⓘ De snelste beschikbare sluitertijd is 1/32000 s.
- ⓘ De synchronisatiesnelheid van de flits is 1/50 s wanneer [ISO] 16000 of hoger is.

Opnamen maken zonder een vertragingstijd

(Pro Capture-opnamen)

PASMB 

Het vastleggen begint wanneer de ontspanknop half wordt ingedrukt. Als de knop helemaal ingedrukt gehouden blijft, gaat het opnemen door totdat het geselecteerde aantal foto's is opgenomen. Als de knop helemaal ingedrukt gehouden blijft, gaat het opnemen door totdat het geselecteerde aantal foto's is opgenomen.

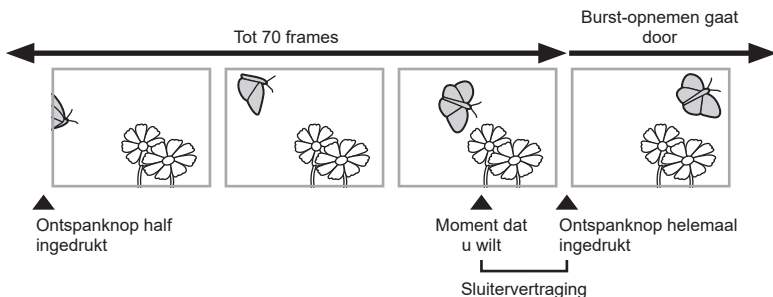

Pro Capture (ProCap)

Kies deze optie als u verwacht dat de afstand tot het onderwerp verandert tijdens het nemen van de foto's. De camera neemt op met 20 fps. Maximaal 70 frames kunnen worden vastgelegd voordat de ontspanknop helemaal wordt ingedrukt. Als [C-AF], [C-AF MF], [C-AF+TR], of [C-AF+TR MF] is geselecteerd voor [AF-modus] (Blz. 73), stelt de camera voor elke opname scherp.

Pro Capture SH1 (ProCap SH1)

Kies deze optie als u er vanuit gaat dat de afstand tot het onderwerp waarschijnlijk niet veel verandert tijdens het nemen van de foto's. De camera neemt op met 120 fps. Maximaal 70 frames kunnen worden vastgelegd voordat de ontspanknop helemaal wordt ingedrukt. De camera gebruikt [S-AF] wanneer [C-AF] of [C-AF+TR] is geselecteerd voor [AF-modus] (Blz. 73) en [S-AF MF] wanneer [C-AF MF] of [C-AF+TR MF] is geselecteerd.

Pro Capture SH2 (ProCap SH2)

De camera neemt op met 50 fps. Maximaal 70 frames kunnen worden vastgelegd voordat de ontspanknop helemaal wordt ingedrukt. Als [C-AF], [C-AF MF], [C-AF+TR] of [C-AF+TR MF] is geselecteerd voor [AF-modus] (Blz. 73), stelt de camera voor elke opname scherp.

- ⚠ Deze optie kan alleen worden gebruikt met specifieke lenzen. Ga naar onze website voor meer informatie
- ⚠ Wanneer u ProCap SH2 gebruikt met [C-AF], [C-AF MF], [C-AF+TR] of [C-AF+TR MF] geselecteerd voor [AF-modus] (Blz. 73) en een diafragma waarde groter dan F8, neemt de nauwkeurigheid van scherpstellen af. ● F wordt weergegeven.
- ⚠ In ProCap SH1-modus is de ondergrens van de sluitersnelheid 1/15 s.
- ⚠ In ProCap SH2-modus is de ondergrens van de sluitersnelheid 1/640 s wanneer [Max fps] onder [Instellingen sequentieel opnemen] is ingesteld op 50 en 1/320 s wanneer dit is ingesteld op 25.

Knop	knop →
Superbedieningspaneel	→ Aandrijving
Menu	MENU → → 7. Aandrijvingsmodus → Aandrijving

1 Selecteer ProCap, ProCap SH1 of ProCap SH2 en druk op de -knop.

2 Druk de ontspanknop half in om te beginnen met opnemen.

- Wanneer de ontspanknop half wordt ingedrukt, wordt een opnamepictogram () weergegeven. Als de knop langer dan een minuut half ingedrukt wordt gehouden, eindigt het opnemen en verdwijnt het pictogram van het scherm. Druk de ontspanknop nogmaals half in om het opnemen te hervatten.
- Er worden voortdurend opnamen gemaakt wanneer de ontspanknop helemaal is ingedrukt tot het geselecteerde aantal opnamen voor [Aantal frames bep.] is bereikt.



Pictogram voor vastleggen

[Max fps], [Pre-sluiterframes] en [Aantal frames bep.] kunnen worden aangepast in [Instellingen sequentieel opnemen] (Blz. 130).

3 Druk de ontspanknop helemaal in om foto's op te slaan op de geheugenkaart.

- Pro Capture is niet beschikbaar wanneer de camera verbonden is met een smartphone (Wi-Fi).
- Flikkeren door fluorescerende lampen of grote bewegingen van het onderwerp kunnen vervormingen veroorzaken in beelden.
- Tijdens het nemen van foto's wordt het scherm niet zwart en is het geluid van de sluitser niet hoorbaar.
- De grootste sluitertijd is begrensd.
- Afhankelijk van de helderheid van het onderwerp en de opties die zijn geselecteerd voor [ISO] en belichtingscompensatie, kan de framesnelheid van het scherm lager worden dan de waarde die is geselecteerd voor [Framesnelheid] (Blz. 228).

U kunt ongelijkmatige belichting waarnemen in foto's die onder flikkerende lichtomstandigheden zijn gemaakt. Wanneer deze optie is ingeschakeld, detecteert de camera de flikkerfrequentie en past de timing van de sluitersynchronisatie aan.

Menu

MENU →  → 7. Aandrijvingsmodus → Anti-flikkermodus

- "FLK" verschijnt in het scherm wanneer [Aan] is geselecteerd.



- ⚠ De camera kan in sommige instellingen de flikkering mogelijk niet detecteren. De normale sluitersynchronisatie wordt gebruikt als de flikkering niet wordt gedetecteerd.
- ⚠ Normale sluitersynchronisatie wordt gebruikt bij lange sluitertijden.
- ⚠ Door het inschakelen van flikkeringsvermindering kan er sluitervertraging ontstaan, waardoor de framedoorvoersnelheid wordt verlaagd tijdens burst-fotografie.

Beeldstabilisatie

Camerabewegingen beperken

(Beeldstabilisator / Beeldstabilisator)

PASMB

U kunt de camerabeweging beperken die zich kan voordoen als u foto's maakt wanneer er weinig licht is of wanneer u fotografeert bij een hoge vergroting.

Superbedieningspaneel	→ Beeldstabilisator / Beeldstabilisator
Menu	MENU → 1 → 8. Beeldstabilisator → Beeldstabilisator MENU → 4. Beeldstabilisator → Beeldstabilisator

Beeldstabilisator

S-IS Uit (Stille I.S. Uit)	Beeldstabilisatie uitgeschakeld. Selecteer deze optie als u een statief gebruikt.
S-IS Auto (Automatische I.S.)	De beeldstabilisatie werkt voor bewegingen in alle richtingen. Als pannen wordt vastgesteld, wordt de beeldstabilisatie automatisch onderbroken voor die as.
S-IS1 (I.S. alle richtingen)	De beeldstabilisatie werkt voor bewegingen in alle richtingen.
S-IS2 (Vert. I.S.)	De beeldstabilisatie werkt voor beweging in verticale richting. Gebruik deze functie wanneer u de camera horizontaal pant.
S-IS3 (Hor. I.S.)	De beeldstabilisatie werkt voor beweging in horizontale richting. Gebruik deze functie wanneer u de camera verticaal pant.

Beeldstab.

M-IS Uit (Film I.S. Uit)	Beeldstabilisator is uitgeschakeld.
M-IS1 (I.S. alle richtingen)	Elektronische beeldstabilisatie gecombineerd met VCM-bestuurde beeldsensorbeweging.
M-IS2 (I.S. alle richtingen)	Alleen VCM-bestuurde beeldsensorbeweging.

■ De gedetailleerde optie voor beeldstabilisator instellen

Als u andere lenzen dan Micro Four Thirds- of Four Thirds-systeemlenzen gebruikt, geeft u de brandpuntsafstand van de lens op.

- 1 Druk op de **INFO**-knop terwijl u [Beeldstabilisator] of [Beeldstabilisator] configureert. Geef de brandpuntsafstand in met behulp van Δ ∇ \triangleleft \triangleright en druk vervolgens op de -knop.



Brandpuntsafstand	Stel de brandpuntsafstand in. Voer het getal in dat op de lens is gedrukt. [0,1] – [1000,0] mm
--------------------------	---

- ⓘ Beeldstabilisatie kan mogelijk niet compenseren voor excessieve camerabewegingen of bij erg lange sluitertijden. Gebruik in dergelijke gevallen een statief.
- ⓘ U kunt geluiden of trillingen waarnemen als de beeldstabilisatie in werking is.
- ⓘ De instelling die met de beeldstabilisatieschakelaar van de lens is geselecteerd, indien beschikbaar, heeft prioriteit boven instellingen die u in de camera hebt ingesteld. Dit kan worden gewijzigd. "Beeldstabilisatie voor IS-lenzen (Lens I.S. prioriteit)" (Blz. 141)
- ⓘ [S-IS Auto] functioneert als [S-IS1] wanneer [Aan] is geselecteerd voor [Lens I.S. prioriteit] (Blz. 141).
- ⓘ Wanneer u [S-IS Auto] of [S-IS1] selecteert met SH2/ProCap SH2 geselecteerd als de aandrijvingsmodus (Blz. 128), is de beeldstabilisatie geschikt voor camerabewegingen in de diepgerichting in vergelijking met wanneer dit wordt gebruikt met andere sequentiële opnamemodi.
- ⓘ U kunt kiezen of beeldstabilisatie wordt uitgevoerd wanneer u de ontspanknop half indrukt. "Beeldstabilisatie half ingedrukt (aBeeldstabilisator)" (Blz. 140)
- ⓘ De geselecteerde waarde wordt niet opnieuw ingesteld als u [Opname-instellingen resetten] selecteert in [Resetten/Instellingen initiëren] ("Standaardinstellingen herstellen (Resetten/Initialiseren instellingen)" (Blz. 260)).

Opties beeldstabilisatie

(IS Niveau)

PASMB

Kies de hoeveelheid beeldstabilisatie die moet worden toegepast tijdens het opnemen van films.

Menu	MENU \Rightarrow \Rightarrow 4. Beeldstabilisator \Rightarrow IS Niveau
+1	Kies voor stilstaande hand-held foto's.
± 0	Aanbevolen voor de meeste situaties.
-1	Kies voor hand-held pannen, kantelen of het volgen van opnamen.

Beeldstabilisatie half ingedrukt (≡Beeldstabilisator)

PASMB 

Kies of de beeldstabilisatie moet worden toegepast als u de ontspanknop half indrukt. Een voorbeeld van een situatie waarin u beeldstabilisatie wilt onderbreken, is als u de niveaumeter gebruikt om de camera uit te lijnen tijdens het kaderen van foto's.

Menu	MENU →  1 → 8. Beeldstabilisator → ≡Beeldstabilisator
------	---

Aan	De beeldstabilisatie wordt uitgevoerd als u de ontspanknop half indrukt.
Uit	De beeldstabilisatie wordt niet uitgevoerd als u de ontspanknop half indrukt.

4

Opname-instellingen

Beeldstabilisatie burst-modus (Beeldstabilisator)

PASMB 

Kies het type beeldstabilisatie dat moet worden toegepast tijdens burst-opnamen. Voor het maximaliseren van de effecten van beeldstabilisatie centreert de camera de beeldsensor bij elke opname. Hierdoor wordt de framedoorvoersnelheid enigszins verlaagd.

Menu	MENU →  1 → 8. Beeldstabilisator →  Beeldstabilisator
------	--

IS-prioriteit	Er wordt prioriteit gegeven aan beeldstabilisatie. Hierdoor wordt de framedoorvoersnelheid enigszins verlaagd.
Fps-prioriteit	Er wordt prioriteit gegeven aan de framedoorvoersnelheid. De beeldstabilisatie kan in sommige omstandigheden minder effectief zijn.

Camerabeweging op de monitor weergeven (Hand-held Assist)

PASMB 

U kunt de camera dusdanig configureren dat de beweging van de camera wordt weergegeven evenals de grenzen van bewegingen die kunnen worden gecorrigeerd door de beeldstabilisator wanneer de ontspanknop half wordt ingedrukt en tijdens de belichting. Dit is handig wanneer u camerabeweging wilt verminderen tijdens lange belichtingstijden wanneer u opneemt met de camera in de hand.

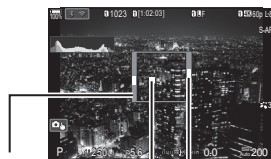

De grenzen van bewegingen die kunnen worden gecorrigeerd door de beeldstabilisator (grijs)

Camera-beweging (grijs) (horizontaal/verticaal)

Camera-beweging (rollen)

Menu	MENU →  → 8. Beeldstabilisator → Hand-held Assist
------	---

Uit	De camerabeweging wordt niet weergegeven op de monitor.
-----	---

Aan	Camerabeweging wordt weergegeven op de monitor wanneer de ontspanknop half wordt ingedrukt en tijdens de belichting.
-----	--

- ⓘ Er is geen garantie dat het beeld zonder waas is, zelfs als de camerabewegingsindicator binnen het grijze kader blijft.
- ⓘ Camerabeweging kan niet juist worden weergegeven wanneer de camera dicht bij het onderwerp is.
- ⓘ Camerabeweging wordt niet weergegeven als [Beeldstabilisator] is ingesteld op [Uit] of als u lenzen van derden gebruikt waarmee alleen de beeldstabilisator van de lens werkt.
- ⓘ Als [Beeldstabilisator] is ingesteld op [Uit], wordt camerabeweging alleen tijdens de belichting weergegeven.

Beeldstabilisatie voor IS-lenzen (Lens I.S. prioriteit)

PASMB 

Als u een lens van derden met een ingebouwde beeldstabilisatiefunctie gebruikt, moet u kiezen of de beeldstabilisatiefunctie prioriteit geeft aan de camera of aan de lens.

- ⓘ Deze optie heeft geen effect als de lens is voorzien van een IS-schakelaar waarmee de beeldstabilisatie kan worden in- of uitgeschakeld.

Menu	MENU →  → 8. Beeldstabilisator → Lens I.S. Prioriteit
------	---

Aan	Er wordt prioriteit gegeven aan beeldstabilisatie van de lens.
-----	--

Uit	Er wordt prioriteit gegeven aan beeldstabilisatie van de camera.
-----	--

Kleur en kwaliteit

De kwaliteit van foto's en films instellen



U kunt de beeldkwaliteitsmodi instellen voor foto's en films. Selecteer een kwaliteit die geschikt is voor de toepassing (zoals voor het verwerken op de pc, gebruik op websites enz.).

Superbedieningspaneel	→ /
Menu	MENU → → 1. Basisinstellingen/Beeldkwaliteit → MENU → → 1. Basisinstellingen/Beeldkwaliteit →

■ instellen



Optie	Beeldgrootte	Compressiefactor	Bestandsformaat
SF	5184 × 3888	SuperFine (1/2.7)	JPG
F	5184 × 3888	Klein (1/4)	JPG
N	5184 × 3888	Normaal (1/8)	JPG
M1N	3200 × 2400	Normaal (1/8)	JPG
RAW	5184 × 3888	Verliesvrije compressie	ORF
RAW+JPEG	RAW plus de hierboven geselecteerde JPEG-optie		

- U kunt de beschikbare combinaties voor beeldgrootte/-compressie selecteren in de menu's. "Combinaties van JPEG-beeldgrootten en compressieverhoudingen (Inst. specific.)" (Blz. 145)
- Tijdens het maken van opnamen met hoge resolutie (Blz. 158), kunt u een selectie maken uit F, F, F, F+RAW, F+RAW, en F+RAW.
- Wanneer [Standaard], [Dual hetzelfde↓] of [Dual hetzelfde↑] of [Autom. schakelen] wordt geselecteerd voor [Instellingen opslaan] (Blz. 245), is de geselecteerde optie van toepassing op beide sleuven en .
- F en F+RAW zijn niet beschikbaar wanneer [Aan] is geselecteerd voor Opname hoge resol. (Blz. 158).
- Door Opname hoge resol. (Blz. 158) te selecteren wijzigt u de geselecteerde beeldkwaliteit-optie; controleer beeldkwaliteitsinstelling voordat u opnamen maakt.
- In RAW-bestanden worden ruwe, onbewerkte afbeeldingsgegevens opgeslagen. Kies dit formaat (extensie '.ORF') voor foto's die later worden verbeterd.
 - Deze kunnen niet op andere camera's worden weergegeven
 - Deze kunnen worden weergegeven op computers waarop OM Workspace Digital Photo Managing-software is geïnstalleerd
 - Kunnen worden opgeslagen in JPEG-indeling via de nabewerkingsoptie [RAW-data bewrk] (Blz. 203) in de cameramenu's

■ Instelling

- Om de instellingen van elke beeldkwaliteitsmodus te wijzigen, drukt u op  terwijl een beeldkwaliteitsmodus is geselecteerd.

Pictogram Filmkwaliteit

Wijzigingen van instellingen worden weergegeven in het pictogram   zoals hieronder weergegeven. Er kunnen maximaal drie combinaties worden opgeslagen.

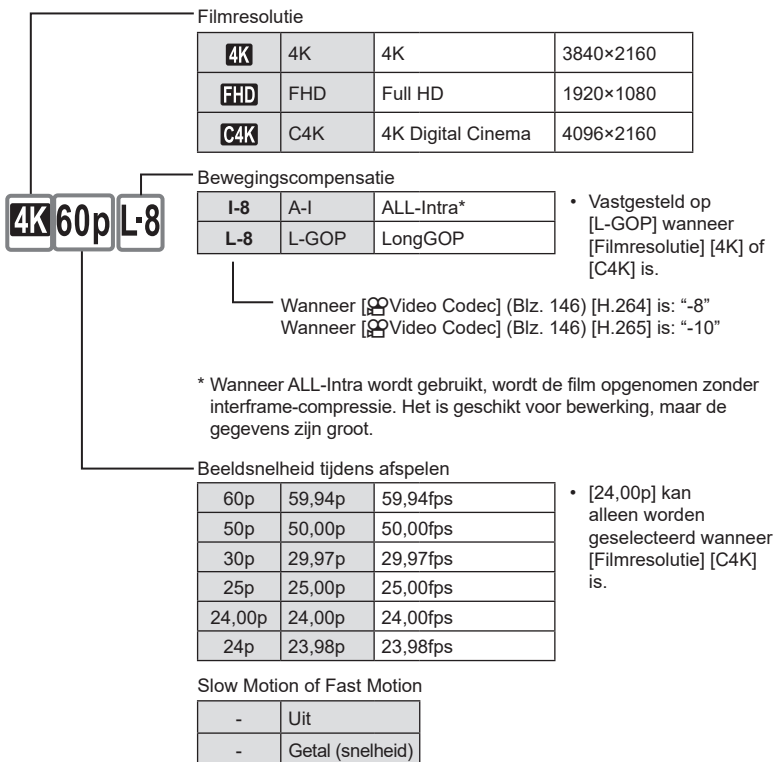



Filmresolutie

4K	4K	4K	3840×2160
FHD	FHD	Full HD	1920×1080
C4K	C4K	4K Digital Cinema	4096×2160

Bewegingscompensatie

I-8	A-I	ALL-Intra*
L-8	L-GOP	LongGOP

- Vastgesteld op [L-GOP] wanneer [Filmresolutie] [4K] of [C4K] is.

Wanneer  Video Codec (Blz. 146) [H.264] is: "-8"
Wanneer  Video Codec (Blz. 146) [H.265] is: "-10"

* Wanneer ALL-Intra wordt gebruikt, wordt de film opgenomen zonder interframe-compressie. Het is geschikt voor bewerking, maar de gegevens zijn groot.



Beeldsnelheid tijdens afspelen

60p	59,94p	59,94fps
50p	50,00p	50,00fps
30p	29,97p	29,97fps
25p	25,00p	25,00fps
24,00p	24,00p	24,00fps
24p	23,98p	23,98fps

- [24,00p] kan alleen worden geselecteerd wanneer [Filmresolutie] [C4K] is.

Slow Motion of Fast Motion

-	Uit
-	Getal (snelheid)

- Een groot getal betekent snel opnemen en een klein getal betekent langzaam opnemen.
- Omdat de films op de aangewezen snelheid worden afgespeeld, zien ze eruit als slowmotion-/fastmotion-films.
- ⌚ Er wordt geen geluid opgenomen.
- ⌚ Creatieve filters geselecteerd in [Fotomodus] worden uitgeschakeld.
- ⌚ Langzaam opnemen en/of snel opnemen is mogelijk niet beschikbaar afhankelijk van de  -instelling.
- ⌚ Alleen een sluitersnelheid van 1/24 of hoger is beschikbaar. Beschikbaarheid is afhankelijk van de [Framesnelheid]-instelling.

- ⓘ Afhankelijk van het type van de gebruikte geheugenkaart, kan de opname eindigen voordat de maximale lengte is bereikt.
- ⓘ Bewegingscompensatie-selectie is mogelijk niet beschikbaar bij sommige instellingen.
- ⓘ Films worden opgenomen met een breedte-hoogteverhouding van 16:9. C4K-films worden opgenomen met een breedte-hoogteverhouding van 17:9.

High-speed films opnemen

Film met hoge framesnelheden. Films worden opgenomen met 100 - 240 fps en afgespeeld met 23,98 - 59,94 fps. Als u het afspelen vertraagt tot 2x - 10x de opnametijd, kunt u bewegingen in slowmotion bekijken die in werkelijkheid in een oogwenk plaatsvonden.

Een optie voor high-speed films kan worden opgenomen in het menu filmbeeldkwaliteit. Uw keuze van de beeldsnelheid tijdens afspelen bepaalt de vermenigvuldiger voor de afspeelsnelheid. Er zijn beperkingen van toepassing op de combinatie van de Framesnelheid van de sensor en de Framesnelheid tijdens afspelen.

Wijzigingen van instellingen worden weergegeven in het pictogram filmkwaliteit zoals weergegeven.

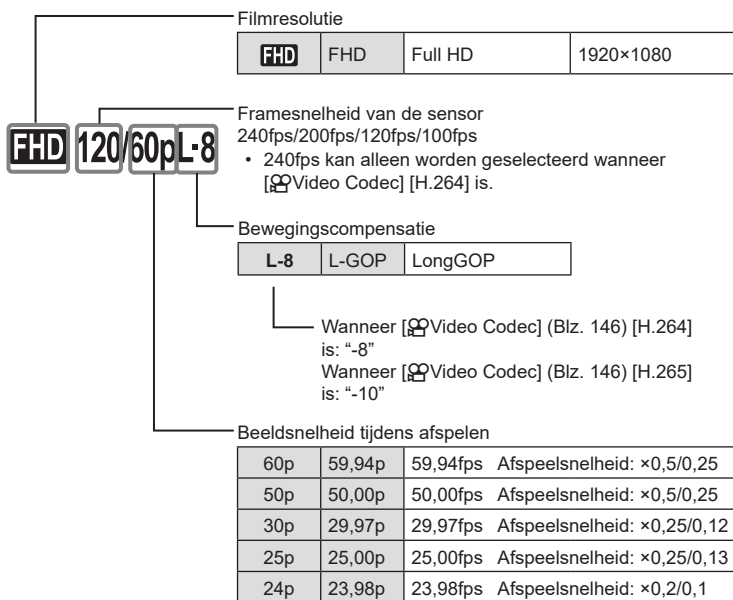

- Om de instellingen voor high-speed films te wijzigen, drukt u op **▷** terwijl een beeldkwaliteitsmodus is geselecteerd.



- ⚠ Wanneer een SD/SDHC-kaart wordt gebruikt, is de grootte van een bestand beperkt tot 4 GB.
Wanneer een SDXC-kaart wordt gebruikt, stopt het opnemen voordat de afspeeltijd 3 uur bedraagt.
- ⚠ Vergrendeling van focus, belichting en witbalans tijdens opnemen.
- ⚠ Er wordt geen geluid opgenomen.
- ⚠ De beeldhoek wordt enigszins verkleind.
- ⚠ Diafragma, sluitertijd, belichtingscorrectie en de ISO-gevoeligheid kunnen niet worden gewijzigd tijdens het maken van opnamen.
- ⚠ Tijdcodes kunnen niet worden opgenomen of weergegeven.
- ⚠ De helderheid kan veranderen als de zoom tijdens het opnemen wordt aangepast.
- ⚠ High-speed filmopname is niet beschikbaar als de camera is verbonden met een HDMI-apparaat.
- ⚠ Wanneer u high-speed films opneemt, kan [Alle] niet worden geselecteerd voor AF-doelmodus.
- ⚠ [M-IS1] kan niet worden geselecteerd voor [Beeldstabilisator] (Blz. 138).
- ⚠ [i-Enhance] en fotomodus creatief filter (Blz. 147) zijn niet beschikbaar.
- ⚠ [Gradatie] (Blz. 149) is vastgesteld op [Gradatie normaal].
- ⚠ High-speed filmopname is niet beschikbaar tijdens fotografie met afstandbediening, als de camera is verbonden met een smartphone.

Combinaties van JPEG-beeldgrootten en compressieverhoudingen

  Inst. specif.

PASMB 

U kunt de beeldkwaliteit voor JPEG instellen door beeldgrootte en compressiefactor te combineren.

Menu	MENU →  1 → 1. Basisinstellingen/Beeldkwaliteit →   Inst. specif.
------	---

Beeldgrootte		Compressiefactor			Toepassing
Naam	Aantal pixels	SF (Super Fine)	F (Fine)	N (Normaal)	
L (Groot)	5184×3888	L SF	L F	L N	Afhankelijk van het gewenste printformaat
M1 (Middel)	3200×2400	M1 SF	M1 F	M1 N	
M2 (Middel)	1920×1440	M2 SF	M2 F	M2 N	
S1 (Klein)	1280×960	S1 SF	S1 F	S1 N	Voor kleine afdrukken en gebruik op websites
S2 (Klein)	1024×768	S2 SF	S2 F	S2 N	



De codes kiezen voor het opnemen van films (Video Codec)

PASMB 

Kies de codec om te gebruiken tijdens het opnemen van films.

Menu	MENU →  → 1. Basisinstellingen/Beeldkwaliteit →  Video Codec
------	---



H.264	Neemt 8-bit films op met behulp van H.264, wat een veelzijdige codec is. Gebruik deze instelling voor algemeen gebruik.
H.265	Neemt 10-bit films op met behulp van H.265 codec. Deze instelling is primair voor films die zijn bedoeld om te worden bewerkt op een computer.

- ⓘ Wanneer [H.265] is geselecteerd, zijn alleen [ 2 OM-Log400] en [ 3 HLG] beschikbaar voor [ Fotomodus] (Blz. 148). Voor het afspelen met de juiste kleur en helderheid is een tv of display vereist die compatibel is met 10-bit invoer. Wanneer wordt uitgevoerd naar een HDMI-apparaat dat compatibel is met 10-bit invoer, kunnen de kleuren van pictogrammen er anders uitzien dan hoe ze er normaal uit zien.

De beeldverhouding instellen (Beeldverhouding)

PASMB 

Kies de breedte/hoogte-verhouding voor foto's volgens uw wensen of doelen, zoals voor afdrukken en dergelijke. Naast de standaardverhouding (breedte-hoogte) van [4:3] biedt de camera ook de verhoudingen [16:9], [3:2], [1:1] en [3:4].

Superbedieningspaneel	 → Verhouding
Menu	MENU →  1 → 1. Basisinstellingen/Beeldkwaliteit → Beeldverhouding

- JPEG-afbeeldingen worden opgenomen met de geselecteerde beeldverhouding. RAW-afbeeldingen hebben dezelfde grootte als de beeldsensor en worden opgenomen met een beeldverhouding van 4:3 met een tag die de geselecteerde beeldverhouding aangeeft. Een bijsnijding op de geselecteerde beeldverhouding wordt weergegeven wanneer de afbeeldingen worden bekeken.

Randverlichting (Schaduwcomp.)

PASMB 

Compenseer voor de helderheidsverlaging aan de randen van het frame als gevolg van optische karakteristieken van de lens. Sommige lenzen kunnen een helderheidsverlaging aan de randen van het frame tonen. De camera kan hiervoor compenseren door de helderheid van de randen te verhogen.

Menu	MENU →  1 → 1. Basisinstellingen/Beeldkwaliteit → Schaduwcomp.
------	--

Uit	Schaduwcompensatie uitgeschakeld.
Aan	De camera detecteert verminderde randverlichting en compenseert deze.

ⓘ [Aan] heeft geen effect als een teleconverter of een verlengingsbuis is bevestigd.

ⓘ Er kan meer ruis zichtbaar zijn aan de randen van het frame bij hoge ISO-gevoeligheden.

Kies hoe foto's worden verwerkt tijdens opnamen voor het verbeteren van de kleur, toon en andere eigenschappen. Kies uit de vooraf ingestelde fotomodi die passen bij uw onderwerp of artistieke ideeën. Contrast, scherpte en andere instellingen kunnen apart voor iedere modus worden aangepast. Met creatieve filters kunt u artistieke effecten toevoegen. Creatieve filters geven u de mogelijkheid om extra kadereffecten en dergelijke toe te voegen. Aanpassingen van individuele parameters worden afzonderlijk opgeslagen voor elke fotomodus en voor elk creatief filter.

Superbedieningspaneel	Ⓞ ➔ Fotomodus
Menu	MENU ➔ 📷₁ ➔ 2. Fotomodus/WB ➔ 📷 Fotomodus MENU ➔ 📷 ➔ 2. Fotomodus/WB ➔ 📷 Fotomodus

⚠ Wanneer u de camera in filmmodus als volgt hebt geconfigureerd, kunt u dezelfde instelling instellen als de [📷 Fotomodus] (Blz. 148)-instelling door [📷 Fotomodus] te selecteren in het superbedieningspaneel.

- [📷 Video Codec] is ingesteld op [H.264] en [📷 Fotomodus] is ingesteld op [Zelfde als 📷]

■ Fotomodus instellen

- 1 Selecteer een fotomodus met behulp van de achterste regelaar of $\langle \rangle$.

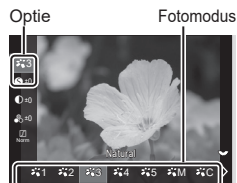

Instellingenschermbotomodus





1	i-Enhance	De camera past kleuren en contrast aan voor optimale resultaten in overeenstemming met het soort onderwerp.
2	Levendig	Kies deze optie voor levendige kleuren.
3	Natuurlijk	Kies deze optie voor natuurlijke kleuren.
4	Laag contrast	Kies deze optie voor foto's die later worden bijgewerkt.
5	Portret	Kies deze optie om huidtonen te verbeteren.
M	Monochroom	Neem foto's op in monotoon. U kunt kleurfiltereffecten toepassen en een tint kiezen.
C	Aangepast	Pas fotomodusparameters aan om aangepaste versies van een geselecteerde fotomodus te maken.
	Onderwater	Verwerk foto's om de levendige kleuren te behouden die onder water worden gezien. <ul style="list-style-type: none"> • We adviseren om [Uit] te kiezen voor [⚡+WB] (Blz. 156) wanneer deze optie is geselecteerd.
	Kleurenmaker	Pas kleurtoon en kleuren aan in overeenstemming met uw artistieke ideeën.
ART 1 ART 2 ART 3 ART 4 ART 5 ART 6 ART 7 ART 8 ART 9 ART 10 ART 11 ART 12 ART 13 ART 14 ART 15 ART 16	Pop-art Soft-focus Bleke/lichte kleur Lichte toon Korrelige film Pinhole Diorama Cross-process Zacht sepia Dramatische toon Sleutellijn Aquarel Vintage Gedeeltelijke kleur Bleach Bypass Direct-klaar-film	Maakt gebruik van de instellingen in Kunstfilter. Er kunnen ook kunsteffecten worden gebruikt. Beschikbare effecten verschillen afhankelijk van het creatieve filter.

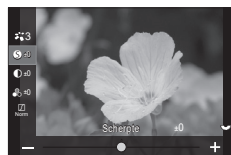

■ Gedetailleerde opties instellen van een Fotomodus

1 Druk op Δ ∇ op het instellingenschermb van Fotomodus (Blz. 148) om de optie te selecteren die u wilt instellen.

- De beschikbare instellingen variëren afhankelijk van de geselecteerde fotomodus.



<p> Scherpte</p>	<p>Pas de scherpste van de afbeelding aan. U kunt omrandingen benadrukken voor een scherp, duidelijk beeld. [-2] – [±0] – [+2]</p>
<p> Contrast</p>	<p>Pas het contrast van de afbeelding aan. U kunt het verschil tussen lichte en donkere gedeelten vergroten door het contrast te verhogen. Het resultaat is een hardere, beter gedefinieerde foto. [-2] – [±0] – [+2]</p>
<p> Verzadiging</p>	<p>Pas de kleurverzadiging aan. U kunt foto's levendiger maken door de verzadiging te verhogen. [-2] – [±0] – [+2]</p>
<p> Gradatie</p>	<p>Pas de kleurhelderheid en schaduwen aan. U kunt foto's dichter naar de omstandigheden brengen zoals u die tijdens de opname ziet, door bijvoorbeeld de helderheid van de gehele foto te verhogen. [Schaduw aanpassen]: deelt het beeld op in kleinere gebieden en bepaalt voor elk gebied afzonderlijk de helderheid. Dit werkt goed bij beelden waarin gebieden met een hoog contrast voorkomen zodat de lichte partijen te helder en de donkere partijen te donker zouden worden. [Gradatie normaal]: optimale schaduw. Aanbevolen voor de meeste situaties. [Gradatie High Key]: gebruikt een tint die geschikt is voor een helder onderwerp. [Gradatie Low Key]: gebruikt een tint die geschikt is voor een donker onderwerp.</p>
<p>Effect Effect</p>	<p>Kies de sterkte van i-Enhance. [Effect: laag]: voegt een laag effect toe aan beelden. [Effect: standaard]: voegt een effect tussen laag en hoog toe aan beelden. [Effect: hoog]: voegt een hoog effect toe aan beelden.</p>







Filter Kleurenfilter	<p>Kleurenfiltereffecten kunnen worden toegevoegd aan monotone fotomodi. Afhankelijk van de kleur van het onderwerp kunnen kleurenfiltereffecten onderwerpen lichter maken of het contrast verhogen. Oranje voegt meer contrast toe dan geel, rood meer dan oranje. Groen is een goede keuze voor portretten en dergelijke.</p> <p>[N:Geen]: geen filtereffect.</p> <p>[Ye:Geel]: geeft mooi doortekende witte wolken tegen een helderblauwe lucht weer.</p> <p>[Or:Oranje]: geeft iets meer nadruk aan blauwe luchten of het licht van de ondergaande zon.</p> <p>[R:Rood]: benadrukt blauwe luchten nog wat meer, of versterkt herfstkleuren.</p> <p>[G:Groen]: voegt warmte toe aan de huidtonen in portretten. Het groene filter benadrukt ook de rode kleur van lippenstift.</p>
Kleur Monochrome kleur	<p>Voeg een tint toe aan beelden wanneer u monochrome fotomodi gebruikt.</p> <p>[N:Normaal]: creëert een normale zwart/wit-foto.</p> <p>[S:Sepia]: neem foto's in sepia-gekleurd monochroom.</p> <p>[B:Blauw]: neem foto's in blauw-gekleurd monochroom.</p> <p>[P:Paars]: neem foto's in paars-gekleurd monochroom.</p> <p>[G:Groen]: neem foto's in groen-gekleurd monochroom.</p>
 Fotomodus	<p>Kies een fotomodus die u wilt aanpassen wanneer u [Aangepast] gebruikt.</p> <p>[i-Enhance], [Levendig], [Natuurlijk], [Laag contrast], [Portret], [Monotoon]</p>
Kleurenmaker	<p>Draai aan de voorste regelaar om de kleurschakering aan te passen. Draai aan de achterste regelaar om de verzadiging aan te passen.</p> <p>Houd de -knop ingedrukt om de standaardinstellingen te herstellen.</p>
Effecten toevoegen	<p>Voeg effecten toe aan een creatief filter.</p> <p>De effecten die kunnen worden toegevoegd verschillen afhankelijk van het creatieve filter.</p> <p>Met sommige creatieve filters kunnen Kleurenfilter en Monochrome kleur worden aangepast.</p>
Kleur Gedeeltelijke kleur	<p>Selecteert het creatieve filter gedeeltelijke kleur.</p>





- Creatieve filters zijn alleen van toepassing op JPEG-formaat. [RAW+JPEG] wordt automatisch geselecteerd voor beeldkwaliteit in plaats van [RAW].
- ⓘ Afhankelijk van de scène kunnen de effecten van sommige instellingen onzichtbaar zijn, terwijl in andere gevallen de kleurovergangen rafelig kunnen zijn of het beeld "korreliger" wordt.
- 👉 U kunt kiezen of u elke fotomodus wilt weergeven of verbergen met behulp van het menu  [Fotomodusinstellingen] (Blz. 151).

■ Fotomodus instellen

- 1 Selecteer [ Fotomodus] uit het menu.
- 2 Selecteer een optie met behulp van $\Delta \nabla \triangleleft \triangleright$.





 Zelfde als 	Films worden opgenomen met behulp van de zelfde instellingen als geconfigureerd in [ Fotomodus].
 1 Mat	Films worden opgenomen met een tooncurve die is aangepast voor kleurgradatie.
 2 OM-Log400	Films worden opgenomen met een log-tooncurve voor meer vrijheid tijdens kleurgradatie.
 3 HLG	Films worden opgenomen met een hoog dynamisch bereik zodat beelden worden gereproduceerd zoals ze met het blote oog worden gezien wanneer ze worden afgespeeld met een compatibel apparaat.

- ⓘ [ 3 HLG] kan niet worden geselecteerd wanneer [ Video Codec] (Blz. 146) is ingesteld op [H.264].
- ⓘ [] en [ 1 Flat] kunnen niet worden geselecteerd wanneer [ Video Codec] (Blz. 146) is ingesteld op [H.265].

Kiezen welke opties worden weergegeven wanneer een fotomodus wordt geselecteerd ()

P A S M B

U kunt alleen de opties weergeven die u nodig hebt wanneer u een fotomodus selecteert.

- Raadpleeg "Verwerkingsopties ( Fotomodus/ Fotomodus)" (Blz. 147) voor meer informatie over fotomodi.

Menu	MENU →  1 → 2. Fotomodus/WB →  Fotomodusinstellingen
------	---

- 1 Selecteer een fotomodus die u weergegeven wilt hebben en zet er een vinkje (✓) naast.
 - Selecteer een optie met behulp van $\Delta \nabla$ en druk op de OK -knop om een vinkje (✓) naast de optie te zetten. Druk nogmaals op de OK -knop om het vinkje te verwijderen.







 Fotomodusinstellingen-scherm

Witbalans (WB) zorgt ervoor dat witte objecten in beelden die door de camera worden vastgelegd als wit worden weergegeven. In de meeste omstandigheden is [Auto] geschikt, maar u kunt ook andere waarden selecteren op basis van de lichtbron wanneer u met [Auto] niet de gewenste resultaten bereikt of u een bepaalde kleurtoon wilt oproepen in uw beelden.





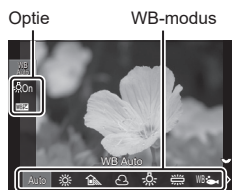

■ De witbalans instellen

Superbedieningspaneel	 ➔ WB
Menu	MENU ➔  ➔ 2. Fotomodus/WB ➔  WB MENU ➔  ➔ 2. Fotomodus/WB ➔  WB

- 1 Selecteer een WB-modus met behulp van de achterste regelaar of  .
- 2 Om de gedetailleerde opties in te stellen van de geselecteerde fotomodus, selecteert u een optie met behulp van  .



WB-instellingenschermb

WBAuto WB Auto	De meeste normale scènes (scènes die (bijna) witte voorwerpen bevatten) <ul style="list-style-type: none"> • Deze modus wordt aanbevolen voor de meeste situaties. • U kunt de witbalans kiezen die wordt gebruikt bij gloeilampverlichting (Blz. 156).
 Zonnig 5300K	Buitenscènes met zonlicht, zonsondergangen, vuurwerk <ul style="list-style-type: none"> • De kleurtemperatuur wordt ingesteld op 5300K.
 Schaduw 7500K	Daglichtopnamen van onderwerpen in de schaduw <ul style="list-style-type: none"> • De kleurtemperatuur wordt ingesteld op 7500K.
 Bewolkt 6000K	Daglichtopnamen met bewolkte luchten <ul style="list-style-type: none"> • De kleurtemperatuur wordt ingesteld op 6000K.
 Gloeilamp 3000K	Onderwerpen onder gloeilampverlichting <ul style="list-style-type: none"> • De kleurtemperatuur wordt ingesteld op 3000K.
 Fluorescerend 4000K	Onderwerpen onder fluorescentieverlichting <ul style="list-style-type: none"> • De kleurtemperatuur wordt ingesteld op 4000K.
WB  Onderwater	Onderwaterfotografie
 WB flitser 5500K	Lichtbronnen met dezelfde kleurtemperatuur als flitsverlichting <ul style="list-style-type: none"> • De kleurtemperatuur wordt ingesteld op 5500K.

 <p>WB met één toets 1-4</p>	<p>Situaties waarin u de witbalans wilt instellen voor een bepaald onderwerp</p> <ul style="list-style-type: none"> De kleurtemperatuur wordt ingesteld op een waarde die met een wit voorwerp wordt gemeten, met de verlichting die voor de definitieve opname wordt gebruikt (Blz. 154).
<p>CWB Aangepaste WB</p>	<p>Situaties waarin u de juiste kleurtemperatuur kunt vaststellen</p> <ul style="list-style-type: none"> Kies een kleurtemperatuur.

■ Fijnafstellingen aan de witbalans maken voor elke WB-modus

U kunt de witbalansinstellingen fijnafstellen. Aanpassingen kunnen afzonderlijk worden gemaakt.

1 Configureer opties.

- Druk op Δ ∇ op het WB-instellingenscherf (Blz. 152) om een optie te selecteren om aan te passen.



<p>WB AUTO Warme kleur bewaren (alleen wanneer WB Auto wordt gebruikt)</p>	<p>[Uit]: de camera onderdrukt de warme tonen die worden geproduceerd door gloeilampen wanneer WB Auto wordt gebruikt. [Aan]: de camera behoudt de warme tonen die worden geproduceerd door gloeilampen wanneer WB Auto wordt gebruikt.</p>
<p>WBZ (WB-compensatie)</p>	<p>Gebruik de voorste regelaar of \langle \rangle om de (oranje-blauw)-as aan te passen. Wanneer de cursor (\oplus) dichterbij A komt, wordt een rode kleurtoon toegevoegd en wanneer deze dichterbij B komt, wordt een blauwe kleurtoon toegevoegd. Gebruik de achterste regelaar of Δ ∇ om de (groen-magenta)-as aan te passen. Wanneer de cursor (\oplus) dichterbij A komt, wordt een groene kleurtoon toegevoegd en wanneer deze dichterbij B komt, wordt een magenta kleurtoon toegevoegd. De gemaakte aanpassingen worden gereset als u de OK-knop ingedrukt houdt. U kunt de instellingen voor alle witbalansmodi tegelijkertijd aanpassen. I WBZ [Alle WBZ] (Blz. 155)</p>
<p>Kelvin (alleen voor Aangepaste WB)</p>	<p>U kunt de kleurtemperatuur instellen. [2000K] - [14000K]</p>

WBZ Wanneer WBZ (WB-compensatie) wordt uitgevoerd, verschijnt er een (*) naast het pictogram voor WB-modus.

■ One-touch witbalans

Meet de witbalans door een blad papier of een ander wit object te kaderen bij de belichting die u zult gebruiken voor de uiteindelijke foto. Gebruik deze optie voor fijnafstelling van de witbalans in situaties waarin het moeilijk is om de gewenste resultaten te bereiken met witbalanscorrectie of met vooraf ingestelde witbalansopties als ☀ (zonlicht) of ☁ (bewolkt). De camera slaat de gemeten waarde op, zodat u deze indien gewenst snel kunt oproepen.

Instellingen voor fotografie- als filmopnamen kunnen afzonderlijk worden opgeslagen.

- 1 Nadat u [☀1], [☀2], [☀3] of [☀4] (one-touch witbalans 1, 2, 3 of 4) hebt geselecteerd op het WB-instellingscherm, drukt u op de **OK**-knop gevolgd door de INFO-knop.
- 2 Selecteer [☀Selecteren].
- 3 Fotografeer een stuk kleurloos (wit of grijs) papier.
 - Kader het stuk papier zodat het 't scherm vult. Let erop dat er geen schaduwen op vallen.
 - Druk op de knop **INFO**.
 - Het scherm voor one-touch witbalans verschijnt.
- 4 Selecteer [Ja] en druk op de **OK**-knop.
 - De nieuwe waarde wordt opgeslagen als een voorgeprogrammeerde witbalansoptie.
 - De nieuwe waarde blijft opgeslagen tot de witbalans met één knop opnieuw wordt gemeten. Uitschakelen van de camera wist de gegevens niet.

Witbalans meten met de One-touch witbalans-knop (☀)

Door [☀] toe te wijzen aan een knop kan de regelaar worden gebruikt om de witbalans te meten. Standaard kan de [☀]-knop worden gebruikt om de witbalans tijdens stilstaande fotografie te meten. Om de witbalans tijdens filmopname te meten, moet u eerst de one-touch witbalans toewijzen aan een besturingselement met behulp van [☀Knopfunctie] (Blz. 211).

- 1 Kader een stuk kleurloos (wit of grijs) papier in het midden van het scherm in.
 - Kader het stuk papier zodat het 't scherm vult. Let erop dat er geen schaduwen op vallen.
- 2 Houd de knop waaraan One-Touch witbalans is toegewezen ingedrukt en druk de ontspanknop helemaal in.
 - Wanneer u films opneemt, drukt u op de one-touch witbalans-knop om door te gaan naar stap 3.
 - U wordt gevraagd om de one-touch witbalansoptie te kiezen die wordt gebruikt om de nieuwe waarde op te slaan.
- 3 Markeer een one-touch witbalansinstelling met behulp van **△** **▽** en druk op de **OK**-knop.
 - De nieuwe waarde wordt opgeslagen als de waarde voor de geselecteerde instelling en de camera keert terug naar het opnamescherm.

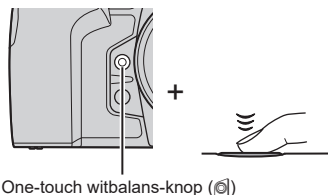

De witbalans vergrendelen in filmmodus

( Knopfunctie: ^{WB} AUTO Lock)

PASMB 

Wanneer de camera in filmmodus staat en de witbalans is ingesteld op [WB Auto], kunt u de witbalans vergrendelen om te voorkomen dat deze wijzigt, zelfs als het onderwerp of de verlichting wijzigt.

① Hiervoor moet u [^{WB} AUTO Lock] toewijzen aan een knop met [ Knopfunctie] (Blz. 211).

Knop	Een knop waaraan [^{WB} AUTO Lock] is toegewezen
------	---

Wanneer u op de knop drukt, wordt de witbalans vergrendeld op de huidige geselecteerde instelling en verschijnt Lock links van WBAuto. De vergrendeling wordt opgeheven wanneer u nogmaals op de knop drukt.







Lock









Fijnafstellingen maken aan de witbalans



( Alle ^{WB} /  Alle ^{WB})

PASMB 

De witbalans van alle witbalansmodi tegelijkertijd fijnafstellen.

Menu	MENU →  → 2. Fotomodus/WB →  Alle ^{WB} MENU →  → 2. Fotomodus/WB →  Alle ^{WB}
------	--

 Alle ^{WB} /   Alle ^{WB}	<p>Gebruik de voorste regelaar of  om de (oranje-blauw)-as aan te passen. Wanneer de cursor () dichterbij A komt, wordt een rode kleurtoon toegevoegd en wanneer deze dichterbij B komt, wordt een blauwe kleurtoon toegevoegd.</p> <p>Gebruik de achterste regelaar of   om de (groen-magenta)-as aan te passen.</p> <p>Wanneer de cursor () dichterbij A komt, wordt een groene kleurtoon toegevoegd en wanneer deze dichterbij B komt, wordt een magenta kleurtoon toegevoegd.</p> <p>De gemaakte aanpassingen worden gereset als u de -knop ingedrukt houdt.</p>
--	--

① Wanneer [ Alle ^{WB}] / [ Alle ^{WB}] wordt uitgevoerd, verschijnt er een teken (*) naast elk pictogram voor WB-modus.

De warme tinten van gloeilampverlichting behouden in de WB Auto-modus

( Warme kleur behouden / ( Warme kleur behouden)

PASMB 

Kies hoe de camera de witbalans aanpast voor foto's die zijn gemaakt met de automatische witbalans bij gloeilamplicht.

Menu	MENU →  1 → 2. Fotomodus/WB →  Warme kleur behouden MENU →  → 2. Fotomodus/WB →  Warme kleur behouden
------	--

Uit	De camera onderdrukt de warme tonen die worden geproduceerd door gloeilampen.
Aan	De camera behoudt de warme tonen die worden geproduceerd door gloeilampen.





 Dit kan ook worden ingesteld in het WB-instellingscherm.  "Fijnafstellingen aan de witbalans maken voor elke WB-modus" (Blz. 153).

Witbalans bij flitsen

( +WB)

PASMB 

Kies een witbalans voor foto's die met de flitser worden gemaakt. In plaats van een instelling te gebruiken die aan het flitslicht is aangepast, kunt u kiezen om prioriteit te geven aan de geselecteerde waarde voor fotografie zonder flitser. Gebruik deze optie om automatisch te schakelen van de ene witbalansinstelling naar een andere, als u vaak de flitser in- en uitschakelt.

Menu	MENU →  1 → 2. Fotomodus/WB →  +WB
Uit	De camera gebruikt de huidige geselecteerde waarde voor witbalans.
WB Auto	De camera gebruikt automatische witbalans ([WB Auto]).
WB  5500K	De camera gebruikt witbalans voor flitsen ([WB ]).

De indeling voor kleurenreproductie instellen (Kleurruimte)

PASMB 

U kunt een indeling selecteren om er voor te zorgen dat kleuren correct worden gereproduceerd als genomen foto's worden gereproduceerd op een monitor of met een printer.

Menu	MENU →  → 2. Fotomodus/WB → Kleurruimte
------	---

sRGB	De gestandaardiseerde kleurruimte door een internationale organisatie voor standaarden. Deze standaard wordt breed ondersteund door schermen, printers, digitale camera's en computertoepassingen. Deze instelling wordt in de meeste omstandigheden aanbevolen.
AdobeRGB	Dit reproduceert een groter kleurengamma dan sRGB. Een nauwkeurige kleurreproductie is alleen mogelijk met software en apparaten (schermen, printers en dergelijke) die deze standaard ondersteunen. Aan het begin van de bestandsnaam wordt een underscore ('_') weergegeven (bijv.: "_xxx0000.jpg").

⚠ [AdobeRGB] is niet beschikbaar in de HDR- of film ()-modus of wanneer een creatieve filter is geselecteerd voor de beeldmodus.

Voorbeeldopties voor fotomodi voor films (View Assist)



PASMB 

Het display kan worden ingesteld voor meer kijkcomfort, als u een fotomodus-optie voor alleen-film ( 1 Mat] of [ 2 OM-Log400]) is geselecteerd (Blz. 151).

Menu	MENU →  → 2. Fotomodus/WB →  View Assist
------	---

Aan	Pas de afbeelding aan voor kijkcomfort. De indicatoren in het display veranderen mogelijk van kleur.
Uit	Pas de afbeelding niet aan voor kijkcomfort.

⚠ Deze optie heeft alleen effect op het display, niet op de daadwerkelijke filmbestanden.

⚠ Deze optie is niet van toepassing als u films, die zijn opgenomen met [ 1 Mat] of [ 2 OM-Log400] afspeelt op de camera. De optie is ook niet van toepassing als u de films op een televisie weergeeft.

📊 Het histogram (Blz. 38) en zebrapatroon (Blz. 186) worden verwerkt op basis van de foto voordat  View Assist wordt toegepast.



Speciale opnamemodi (Computationale modi)



De camera combineert beelden of verwerkt ze digitaal om speciale effecten te creëren die niet kunnen worden bereikt in normale opnamemodi.

Foto's maken in een hogere resolutie (Opname hoge resol.)









PASMB 

Neem foto's op resoluties die hoger zijn dan die van de beeldsensor. De camera neemt een serie foto's terwijl de beeldsensor beweegt en combineert deze om een enkele foto te creëren met een hoge resolutie. Gebruik deze optie om details vast te leggen die normaal niet zichtbaar zouden zijn, zelfs niet bij hoge zoomverhoudingen.

Wanneer Opname hoge resolutie is ingeschakeld, kan de beeldkwaliteitsmodus voor Opname hoge resolutie worden geselecteerd met behulp van   (Blz. 142).



Knop	 knop
Menu	MENU →  2 → 1. Computationale modi → Opname hoge resol.

■ Opname hoge resol. inschakelen

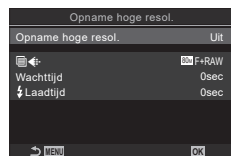
- 1 Gebruik   om [Opname hoge resol.] te gebruiken en druk op de -knop.
- 2 Gebruik   om [Aan ] (statief) of [Aan ] (hand-held) te selecteren en druk op de -knop.



Instellingenschermb Opname hoge resol.

Uit	Opname hoge resol. is uitgeschakeld.
Aan 	Fotografeer met de camera op een statief. Het RAW beeld wordt opgenomen in 80M (10368 × 7776).
Aan 	Fotografeer met de camera in uw hand. Het RAW beeld wordt opgenomen in 50M (8160 × 6120).

3 Het scherm keert terug naar het instellingenschermb Opname hoge resol.

-  Wanneer u dit met de knop instelt, kunt u deze functie aan en uit zetten met behulp van de -knop.
- U kunt ook wisselen tussen [Aan ] (statief) en [Aan ] (hand-held) door aan de voorste of achterste regelaar te draaien terwijl u op de -knop drukt.

■ Opname hoge resol. configureren

1 Configureer opties.

- Druk op Δ ∇ om een item te selecteren en druk op de \odot -knop om het instellingenmenu weer te geven.
- Nadat u de opties hebt geconfigureerd, drukt u op de \odot -knop om terug te keren naar het instellingenscherf Opname hoge resol.



	Kies de beeldkwaliteit van fotograferen met Opname hoge resol. (Blz. 142).
Wachttijd	Stel in hoe lang de camera wacht totdat de sluiters wordt ontspannen nadat u de ontspanknop volledig hebt ingedrukt. Gebruik deze functie om het effect van een bewogen camera te voorkomen dat wordt veroorzaakt door het indrukken van de ontspanknop.
Laadtijd	kies hoe lang de camera wacht met het laden van de flits tussen de opnamen wanneer een flitsers wordt gebruikt die niet specifiek ontworpen is voor gebruik met de camera. [0.5 sec] / [0.2 sec] / [0.1 sec] / [0 sec]

■ Opnamen maken

1 Druk op de **MENU**-knop om het instellingenscherf Opname hoge resol. te sluiten en terug te keren naar het opnamescherf.

- Er verschijnt een -pictogram. Het pictogram knippert als de camera niet stil staat. Het pictogram stopt met knippen wanneer de camera stil staat en klaar is om op te nemen.
- Nadat u opname op hoge resolutie hebt ingeschakeld, controleert u de geselecteerde optie voor beeldkwaliteit. De beeldkwaliteit kan worden aangepast in het superbedieningspaneel.



Camera bereidt zich voor op het opnemen op hoge resolutie (knippert)

2 Maak foto's.

- Het opnemen is afgerond wanneer het groene -pictogram uit het scherm verdwijnt.
- De camera maakt automatisch de samengestelde afbeelding wanneer het opnemen is afgerond. Tijdens dit proces verschijnt er een bericht.
- Kies uit de modi JPEG (80M F, 50M F of 25M F) en RAW + JPEG. Wanneer de beeldkwaliteit is ingesteld op RAW+JPEG, slaat de camera een enkel RAW-beeld op (extensie '.ORI') voordat het wordt gecombineerd met de opname met een hoge resolutie. Pre-gecombineerde RAW-beelden kunnen worden bekeken met de nieuwste versie van OM Workspace.
- ⚠ 80M F en 80M F+RAW zijn niet beschikbaar wanneer [Aan] (hand-held) is geselecteerd als de opnamemethode.
- ⚠ [S-IS Uit] wordt automatisch geselecteerd voor [Beeldstabilisator] (Blz. 138) wanneer [Aan] (statief) is gekozen, [S-IS Auto] wanneer [Aan] (hand-held) is geselecteerd.
- ⚠ De maximale wachttijd voor [Aan] (hand-held) is 1 seconde.
- ⚠ Tijdens RC-flitsfotografie is de maximale wachttijd voor de flits beperkt tot 4 seconden en is de flitsregelingsmodus vastgesteld op HANDMATIG.

- ⓘ De volgende functies kunnen niet worden gebruikt:
meervoudige belichting, trapeziumcorrectie, bracketing, focusstapelning, fisheye-correctie en HDR.
- ⓘ Wanneer [Opname hoge resol.] is ingesteld op [Aan] (statief), wordt [Time Lapse-film] [Uit].
- ⓘ Wanneer Opname hoge resol. is ingeschakeld, wordt [Aandrijving] ingesteld op [♥□]. [♥☺12s] (Stille zelfontspanner 12s), [♥☺2s] (Stille zelfontspanner 2s) en [♥☺C] (Stille aangepaste zelfontspanner) kunnen worden ingesteld.
- ⓘ Foto's die zijn genomen met een creatief filter voor fotomodus worden opgenomen in de modus [Natuurlijk].
- ⓘ De beeldkwaliteit kan lager zijn bij flinterende lichtbronnen, zoals TL- of ledlampen.
- ⓘ Als de camera geen samengestelde afbeelding kan opnemen vanwege onscherpte of andere factoren, wordt alleen de eerste opname gemaakt. Als [JPEG] is geselecteerd als beeldkwaliteit, wordt de opname gemaakt in JPEG-indeling, terwijl als [RAW+JPEG] wordt geselecteerd, de camera twee kopieën opneemt, één in RAW (.ORF) en de andere in JPEG-indeling.

Langere sluitertijd bij helder licht (Opnamen maken in live ND)

P A S M B

De camera maakt een reeks foto's met verschillende belichtingen en combineert deze om een enkele foto te creëren die lijkt te zijn gemaakt met een lange sluitertijd.

- Door de belichtingscorrectie of sluitertijd te wijzigen wordt het [LV-simulatie]-display gereset.

■ Opname maken in live ND inschakelen

Menu	MENU → Q2 → 1. Computationale modi → Opn. mkn in live ND
------	--

- 1 Gebruik $\Delta \nabla$ om [Opn. mkn in live ND] en druk op de OK -knop.
- 2 Gebruik $\Delta \nabla$ om [Aan] te selecteren en druk op de OK -knop.

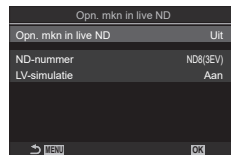

Instellingen scherm Opn. mkn in live ND

Uit	Foto's worden genomen zonder deze functie te gebruiken.
Aan	Foto's worden genomen met het effect van een trage sluiters ingeschakeld.

- 3 Het scherm keert terug naar het instellingenschermbild Opname maken in live ND.

■ Opn. mkn in live ND configureren

1 Configureer opties.

- Druk op $\Delta \nabla$ om een item te selecteren en druk op de \odot -knop om het instellingenmenu weer te geven.
- Nadat u de opties hebt geconfigureerd, drukt u op de \odot -knop om terug te keren naar het instellingenschermb Opn. mkn in live ND.

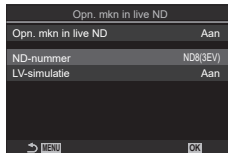

ND-nummer	Kies een ND-filtrertype. De camera converteert dit naar een belichtingswaarde en vermindert de belichting met die waarde. Opties zijn beschikbaar in stappen van 1 EV: [ND2 (1EV)], [ND4 (2EV)], [ND8 (3EV)], [ND16 (4EV)], [ND32 (5EV)], [ND64 (6EV)]
LV-simulatie	Kies of u het effect van het geselecteerde filter op de huidige sluitertijd wilt bekijken. [Uit]: gebruik het standaard opnameschermb. [Aan]: de effecten van de sluitertijd worden in het scherm getoond.

■ Opnamen maken

1 Druk op de **MENU**-knop om het instellingenschermb Opn. mkn in live ND te sluiten en terug te keren naar het opnameschermb.

- Als u [Aan] selecteerde voor [Opn. mkn in live ND], begint de fotografie met live ND-filter.
- Er verschijnt een pictogram in het scherm wanneer het live ND-filter is ingeschakeld.
- Selecteer [Uit] in het scherm [Opn. mkn in live ND] om fotografie met live ND-filter te beëindigen (zoals afgebeeld in stap 2).

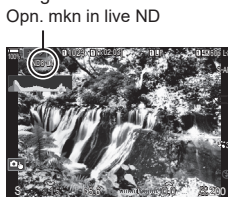

2 Pas de sluitertijd aan terwijl u de resultaten in het scherm bekijkt.

- Pas de sluitertijd aan met behulp van de achterste regelaar.
- De langst beschikbare sluitertijd is afhankelijk van het geselecteerde ND-filter.

[ND2 (1EV)]: 1/60 s	[ND16 (4EV)]: 1/8 s
[ND4 (2EV)]: 1/30 s	[ND32 (5EV)]: 1/4 s
[ND8 (3EV)]: 1/15 s	[ND64 (6EV)]: 1/2 s



Sluitertijd

- Als [Aan] is geselecteerd voor [LV-simulatie], kunnen de effecten van de wijzigingen in sluitertijd worden bekeken in het scherm.
- De camera heeft ongeveer evenveel tijd nodig als de geselecteerde sluitertijd om [LV-simulatie]-resultaten te produceren die lijken op de uiteindelijke afbeelding.
- Wanneer de tijd die overeenkomt met de geselecteerde sluitertijd is verstreken, wordt het LV-gedeelte van het pictogram op het scherm groen. Wanneer het pictogram groen is, is de weergave gelijk aan de uiteindelijke foto.

3 Maak foto's.

- ① [Framesnelheid] is [Normaal] tijdens live ND-fotografie.
- ① De bovengrens voor [ISO] tijdens fotografie met live ND is ISO 800. Dit is ook van toepassing wanneer [Auto] is geselecteerd voor [ISO].
- ① De volgende functies kunnen niet worden gebruikt:
 - HDR, opname op hoge resolutie, meervoudige belichting, trapeziumcorrectie, bracketing, focusstapelning, fotografie met intervaltimer, [flikeringdetectie], fotografie zonder flikering en fisheye-correctie.
- ① Wanneer Opn. mkn met Live ND is ingeschakeld, is [Aandrijving] ingesteld op [v]. [v]12s] (Stille zelfontspanner 12s), [v]2s] (Stille zelfontspanner 2s) en [v]C] (Stille aangepaste zelfontspanner) kunnen worden ingesteld.
- ① Het live ND-filter vermindert niet de hoeveelheid licht dat in de beeldsensor valt zoals fysieke ND-filters doen, waardoor erg heldere onderwerpen overbelicht kunnen zijn.

De scherptediepte verhogen

(Focusstapelning)

PASMB

Combineer meerdere afbeeldingen voor een grotere scherptediepte dan met een enkele opname kan worden gerealiseerd. De camera neemt een reeks foto's op een scherptelafstand die voor en achter de huidige focuspositie ligt en gebruikt de scherpe delen van elke foto om een enkele afbeelding te creëren.

Kies deze optie als u alle delen van het onderwerp scherp wilt hebben in foto's die op korte afstanden of met grote diafragma's (lage f-nummers) worden genomen. De foto's worden in de stille modus genomen met de elektronische sluitser.

- ① De samengestelde afbeelding wordt opgeslagen in JPEG-formaat, ongeacht de geselecteerde optie voor beeldkwaliteit.
- ① De samengestelde afbeelding wordt horizontaal en verticaal met 7% vergroot.
- ① Het nemen van foto's eindigt als de focus of de zoom is aangepast nadat de ontspanknop helemaal is ingedrukt om focusstapelning-fotografie te starten.
- ① Als focusstapelning mislukt, slaat de camera het geselecteerde aantal foto's op zonder een samengestelde afbeelding te creëren.
- ① Deze optie is alleen beschikbaar met lenzen die focusstapelning ondersteunen. Ga naar onze website voor informatie over compatibele lenzen.
- ① Foto's die worden gemaakt met een creatief filter geselecteerd voor fotomodus, worden opgenomen in de modus [Natuurlijk].

Menu

MENU → **Q2** → 1. Computationale modi → Focusstapelning

■ Focusstapelning inschakelen

- 1 Gebruik Δ ∇ om [Focusstapelning] te selecteren en druk op de [OK]-knop.
- 2 Gebruik Δ ∇ om [Aan] te selecteren en druk op de [OK]-knop.

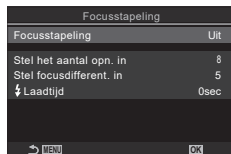

Instellingenschermb
focusstapelning

Uit	Foto's worden genomen zonder deze functie te gebruiken.
Aan	Foto's worden genomen met een hogere scherptediepte.

3 Het scherm keert terug naar het instellingscherm Focusstapeling.

■ Focusstapeling configureren

1 Configureer opties.

- Druk op Δ ∇ om een item te selecteren en druk op de \odot -knop om het instellingenmenu weer te geven.
- Nadat u de opties hebt geconfigureerd, drukt u op de \odot -knop om terug te keren naar het instellingscherm Focusstapeling.

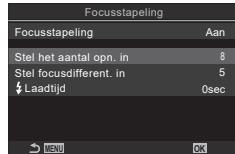

Stel het aantal opn. in	Kies het aantal opnamen dat moet worden gemaakt met gevarieerde focusposities. [3] – [15]
Stel focusdifferent. in	kies de waarde waarmee de camera de scherpstelling bij elke foto varieert. [1] – [10]
⚡ Laadtijd	kies hoe lang de camera wacht met het laden van de flits tussen de opnamen wanneer een flitser wordt gebruikt die niet specifiek ontworpen is voor gebruik met de camera. [0 sec] / [0.1 sec] / [0.2 sec] / [0.5 sec] / [1 sec] / [2 sec] / [4 sec] / [8 sec] / [15 sec] / [30 sec]

■ Opnamen maken

1 Druk op de **MENU**-knop om het instellingscherm Focusstapeling te sluiten en terug te keren naar het opnamescherm.

- [MENU] verschijnt op het scherm.
- De fotomodus wordt ingesteld op [Natuurlijk].
- Er wordt een kader weergegeven in het display waarin de definitieve uitsnede wordt getoond. Maak uw opname met uw onderwerp in het kader.



2 Maak foto's.

- De camera neemt automatisch het geselecteerde aantal foto's wanneer de ontspanknop helemaal wordt ingedrukt.

⚠ Wanneer [Focusstapeling] is ingesteld op [Aan], wordt [Flitsmodus] in [Stille \heartsuit]-instellingen] (Blz. 134) [Toestaan].

⚠ De synchronisatiesnelheid van de flits is ingesteld op 1/100 s. Wanneer u een waarde boven ISO 16000 selecteert voor [ISO] , wordt de synchronisatiesnelheid voor de flits ingesteld op 1/50 s.

👉 Wij raden aan om een afstandsbediening te gebruiken (Blz. 282) om de wazigheid te verminderen als gevolg van camerabewegingen. In [Stille \heartsuit]-instellingen] (Blz. 134) kunt u kiezen hoe lang de camera wacht voordat de sluiters wordt ontspannen nadat de ontspanknop helemaal is ingedrukt.

HDR-beelden (High Dynamic Range, hoog dynamisch bereik) opnemen (HDR)

PASMB 

De camera varieert de belichting in een reeks opnamen, selecteert uit elk toonbereik de foto met het hoogste detailniveau en combineert de foto's om een enkele foto te creëren met een breed dynamisch bereik. Als de foto een onderwerp met veel contrast bevat, worden details behouden die verloren gaan in schaduwen of in lichte plekken.

🕒 Gebruik een statief of neem vergelijkbare maatregelen om de camera stil te houden.

Menu	MENU → Q2 → 1. Computationale modi → HDR
------	--

Uit	HDR is uitgeschakeld.	
HDR1	Elke keer dat u een foto neemt, legt de camera een reeks opnamen vast met een gevarieerde belichting en combineert deze tot een enkele foto. Kies [HDR1] voor natuurlijk uitziende resultaten, [HDR2] voor een meer schilderachtig effect.	
HDR2	<ul style="list-style-type: none"> •  ISO] is vastgesteld op ISO 200. • De sluitertijden kunnen zo langzaam zijn als 4 s. Opnemen gaat door tot 15 s. • De fotomodus is vastgesteld op [Natuurlijk] en de kleurruimte op [sRGB]. • De gecombineerde foto wordt in JPEG-formaat opgeslagen. Als [RAW] is geselecteerd voor beeldkwaliteit, wordt de foto opgeslagen in RAW + JPEG-formaat. 	
3f 2,0 EV	Elke keer dat u een foto neemt, varieert de camera de belichting in een reeks opnamen. De opnamen worden niet gecombineerd om een enkele foto te creëren. De opnamen kunnen echter worden gecombineerd met behulp van HDR-software op een computer of ander apparaat.	<div style="text-align: center;"> <p>3f 2,0 EV</p> <p>├──┬──</p> <p>Aantal Belichtings- opnamen bereik</p> </div>
5f 2,0 EV		
7f 2,0 EV		
3f 3,0 EV		
5f 3,0 EV		

- HDR verschijnt op het scherm.

HDR



1 Maak foto's.

- Elke keer dat u op de ontspanknop drukt, neemt de camera het geselecteerde aantal foto's.
- In de [HDR1]- en [HDR2]-modi combineert de camera automatisch de opnamen tot een enkele foto.
- Belichtingscorrectie is beschikbaar in de **P**-, **A**- en **S**-modi.

- ⚠ De afbeelding die tijdens het opnemen op het scherm of in de viewfinder zichtbaar is, is anders dan de uiteindelijke HDR-foto.
- ⚠ Er kan ruis zichtbaar zijn in de uiteindelijke foto wanneer er een langere sluitertijd is geselecteerd in de [HDR1]- of [HDR2]-modus.
- ⚠ Wanneer [HDR1] of [HDR2] is ingeschakeld, wordt [Aandrijving /☺] ingesteld op [♥□]. [♥☺12s] (Stille zelfontspanner 12s), [♥☺2s] (Stille zelfontspanner 2s) en [♥☺C] (Stille aangepaste zelfontspanner) kunnen worden ingesteld.
- ⚠ De volgende functies kunnen niet worden gebruikt:
flitsfotografie, bracketing, meervoudige belichting, focusstapelning, fotografie met intervaltimer, trapeziumcorrectie, het live ND-filter, fisheye-correctie, en opname in hoge resolutie.

Meerdere belichtingstijden opnemen in één beeld

(Meervoudige belichting)

P A S M B

Neem twee foto's en combineer deze in een enkele afbeelding. U kunt ook een foto nemen en deze combineren met een bestaande foto die op de geheugenkaart is opgeslagen.

De samengestelde afbeelding wordt opgeslagen met de huidige instelling voor beeldkwaliteit. Alleen RAW-foto's kunnen worden geselecteerd voor meervoudige belichting met een bestaande afbeelding.

Als u een meervoudige belichting opslaat met RAW geselecteerd voor [← :-], kunt u deze vervolgens selecteren voor volgende meervoudige belichtingstijden met behulp van [Overlay]. Zo kunt u meervoudige belichtingstijden creëren door drie of meer foto's met elkaar te combineren.

Menu	MENU → → 1. Computationale modi → Meervoudige belichting
------	--

■ Meervoudige belichting inschakelen

- 1 Gebruik Δ ∇ om [Meerv. belichting] te selecteren en druk op de -knop.
- 2 Gebruik Δ ∇ om [Aan] te selecteren en druk op de -knop.

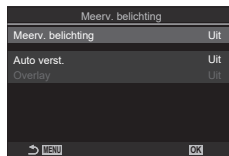

Instellingenschermb
meervoudige belichting

Uit	Foto's worden genomen zonder deze functie te gebruiken.
Aan	creëer een meervoudige belichting van 2 foto's.

- 3 Het scherm keert terug naar het instellingenschermb Meerv. belichting.

■ Meervoudige belichting configureren

1 Configureer opties.

- Druk op Δ ∇ om een item te selecteren en druk op de \odot -knop om het instellingenmenu weer te geven.
- Nadat u de opties hebt geconfigureerd, drukt u op de \odot -knop om terug te keren naar het instellingenschermbelichting Meervoudige belichting.

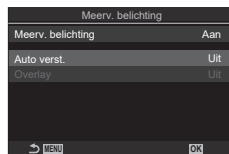

Auto verst.	[Uit]: pas de helderheid van de foto's in de meervoudige belichting niet aan. [Aan]: halveer de helderheid van elke foto in de meervoudige belichting.
Overlay	[Uit]: creëer een meervoudige belichting van de volgende 2 foto's die worden genomen. [Aan]: neem een meervoudige belichting met een bestaande RAW-afbeelding die op de geheugenkaart is opgeslagen. <ul style="list-style-type: none">• [Overlay] is alleen beschikbaar wanneer [Aan] is geselecteerd voor [Meerv. belichting].





■ Opnamen maken

1 Druk op de **MENU**-knop om het instellingenschermbelichting Meervoudige belichting te sluiten en terug te keren naar het opnameschermbelichting.

- Er wordt een -pictogram weergegeven.























2 Maak foto's.

- De eerste opname wordt zichtbaar over het beeld gelegd dat u door de lens ziet, terwijl u de compositie voor de volgende foto maakt.
- Het -pictogram wordt groen.
- Normaal wordt een meervoudige belichting gecreëerd nadat de tweede foto is genomen.
- Als u de -knop indrukt, kunt u de eerste foto opnieuw nemen.
- Druk op de **MENU**-knop of druk op de -knop om meervoudige belichtingsfotografie te beëindigen.
- Het -pictogram verdwijnt uit het scherm wanneer meervoudige belichtingsfotografie eindigt.

■ Wanneer [Overlay] is ingesteld

Wanneer [Aan] is geselecteerd voor [Overlay], wordt er een lijst met foto's weergegeven.

- 1 Markeer een foto met behulp van     en druk op de -knop.
 - U kunt alleen RAW-foto's selecteren.
 - 2 Druk op de **MENU**-knop om het menu te sluiten.
 - Er wordt een -pictogram weergegeven.
 - De geselecteerde foto wordt op het scherm overlappend weergegeven.
 - 3 Maak foto's.
 - U kunt extra foto's nemen die over de eerder gekozen foto worden gelegd.
-  Tijdens meervoudige belichtingsfotografie schakelt de camera niet over naar de slaapstand.
-  Foto's die met andere camera's zijn genomen, kunnen niet worden gebruikt voor meervoudige belichting.
-  RAW-foto's die zijn genomen met Opname hoge resol., kunnen niet worden gebruikt voor meervoudige belichting.
-  De RAW-foto's die in het beeldselectiescherm worden weergegeven wanneer [Aan] is geselecteerd voor [Overlay], zijn de foto's die zijn verwerkt met de instellingen die actief waren op het moment dat de foto werd genomen.
-  Sluit de meervoudige belichtingsmodus af voordat u de opname-instellingen aanpast. Sommige instellingen kunnen niet worden aangepast wanneer de meervoudige belichtingsmodus is ingeschakeld.
-  Meervoudige belichtingsfotografie eindigt wanneer u een van de volgende handelingen uitvoert nadat de eerste foto is genomen:
de camera uitzetten, op de - of **MENU**-knop drukken, een andere opnamemodus kiezen of kabels aansluiten. Meervoudige belichting wordt ook geannuleerd wanneer de batterij leeg is.
-  Het beeldselectiescherm voor [Overlay] toont de JPEG-kopieën van foto's die genomen zijn met RAW + JPEG geselecteerd voor beeldkwaliteit.
-  Live composiet-fotografie ([Live Comp]) is niet beschikbaar in de **B**-modus.
-  De volgende functies zijn niet beschikbaar in de meervoudige belichtingsmodus:
HDR, bracketing, focusstapelning, fotografie met intervaltimer, trapeziumcorrectie, het live ND-filter, fisheye-correctie en opname hoge resolutie.
-  Foto's die zijn genomen terwijl RAW was geselecteerd voor   kunnen ook in overlay worden geplaatst tijdens de weergave.  "Foto's combineren (Beeldoverlay)" (Blz. 206)

Digitale zoom

(📷 Digitale televoorzetlens / 📷 Digitale televoorzetlens)

PASMB 📷

Deze optie maakt een uitsnede in het midden van het kader met dezelfde afmetingen als de grootte die momenteel is geselecteerd voor beeldkwaliteit en zoomt in om het scherm te vullen. Zo kunt u verder inzoomen dan de maximale brandpuntsafstand van de lens, wat een goede keuze is wanneer u geen lenzen kunt wisselen of het lastig vindt om dichterbij uw onderwerp te komen.

Menu	MENU → 📷 ₂ → 2. Andere opnamefuncties → 📷 Digitale televoorzetlens MENU → 📷 → 1. Basisinstellingen/Beeldkwaliteit → 📷 Digitale televoorzetlens
------	--

Uit	Foto's worden genomen zonder deze functie te gebruiken.
Aan	Beelden worden vergroot opgenomen (Foto's: 2x, Films: 1,4x).

- Wanneer [Aan] wordt geselecteerd, wordt er een pictogram weergegeven en wanneer live view is ingeschakeld wordt deze vergroot.
- De grootte van de AF-doelen ("Een AF-doelmodus kiezen (AF-doelmodus)" (Blz. 78)) vergroot en hun aantal wordt kleiner.
- JPEG-afbeeldingen worden opgenomen met de geselecteerde zoomverhouding. In het geval van RAW-afbeeldingen toont een kader de zoombijsnijding. Tijdens de weergave wordt op de afbeelding de zoombijsnijding getoond met een kader.

Digitale televoorzetlens



- ⚠ In fotogrammodus kan het volgende niet worden gebruikt: meervoudige belichting, trapeziumcorrectie en fisheye-correctie.
- ⚠ In filmmodus kan deze functie niet worden gebruikt tijdens het opnemen van high-speed film.
- ⚠ Deze functie kan niet worden gebruikt wanneer HDMI-signalen in RAW-modus worden uitgevoerd (Blz. 184).
- ⚠ U kunt niet inzoomen op het scherm (Blz. 41, Blz. 81, Blz. 103) wanneer [📷 Digitale televoorzetlens] is ingeschakeld.

Automatisch opnamen maken met vaste intervallen

(Intervalopname)

PASMB 

U kunt instellen dat de camera automatisch opnamen maakt met vaste intervallen. De opgenomen beelden kunnen ook worden opgenomen en een individuele film vormen.

Menu	MENU → Q₂ → 2. Andere opnamefuncties → Intervalopname
------	--

■ Intervalopname inschakelen

- 1 Gebruik $\Delta \nabla$ om [Intervalopname] te selecteren en druk op de OK -knop.
- 2 Gebruik $\Delta \nabla$ om [Aan] te selecteren en druk op de OK -knop.

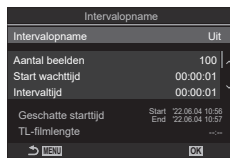

Instellingenschermb
intervalopname

Uit	Foto's worden genomen zonder deze functie te gebruiken.
Aan	Foto's worden op een vastgesteld interval genomen.

- 3 Het scherm keert terug naar het instellingenschermb Intervalopname.

■ Intervalopname configureren

- 1 Configureer opties.
 - Druk op $\Delta \nabla$ om een item te selecteren en druk op de OK -knop om het instellingenmenu weer te geven.
 - Nadat u de opties hebt geconfigureerd, drukt u op de OK -knop om terug te keren naar het instellingenschermb Intervalopname.

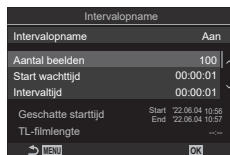

Aantal frames	Kies het aantal beelden dat u wilt fotograferen. [002] – [9999]
Start wachttijd	Kies hoe lang de camera wacht voordat fotografie met intervaltimer begint en de eerste opname wordt gemaakt. [0:00:00] – [24:0:00]
Intervaltijd	Kies hoe lang de camera wacht tussen de opnamen wanneer het opnemen is begonnen. [00:00:01] – [24:00:00]
Intervalmodus	Kies voor prioriteit op de intervaltijd of op het aantal beelden. [Prior.: tijd] / [Prior.: beelden] Als [Prior.: tijd] wordt geselecteerd, kan de vorige opname nog in verwerking zijn, zelfs wanneer het tijd is om de volgende opname te maken. Wanneer de geselecteerde [Intervaltijd] kort is of wanneer er een lange belichtingstijd wordt gebruikt, kan het aantal opgenomen beelden kleiner zijn dan het aantal geselecteerd voor [Aantal beelden].

Verzachten van belichting	Kies of de belichtingsinstellingen voor alle frames moeten worden verzacht. De wijziging van belichting gaat over in time lapse-film. [Uit] / [Aan]
'Time Lapse'-film	Kies of er een 'Time lapse'-film moet worden vastgelegd. [Uit] : de camera slaat individuele opnamen op maar gebruikt deze niet om een 'Time lapse'-film te creëren. [Aan] : de camera legt de individuele opnamen vast en gebruikt deze ook om een 'Time lapse'-film te creëren.
Filminstellingen	Kies de framegrootte ([Filmresolutie]) en de framesnelheid ([Framesnelheid]) voor films die worden gemaakt met behulp van ['Time lapse'-film]. Kies de framegrootte uit de volgende opties. [4K] / [FullHD] / [HD] Kies de framesnelheid uit de volgende opties. [30fps] / [15fps] / [10fps] / [5fps]

ⓘ [Start wachttijd], [Intervaltijd] en [Geschatte tijd] kunnen veranderen afhankelijk van de opname-instellingen. Gebruik deze alleen als richtlijn.

■ Opnamen maken



1 Druk op de **MENU**-knop om het instellingenschermb Intervalopname te sluiten en terug te keren naar het opnameschermb.

- Er verschijnt een -pictogram en het aantal beelden verschijnt op het opnameschermb.

Fotografie met intervaltimer



2 Maak foto's.

- Het vastgestelde aantal beelden wordt automatisch genomen.
 - Het -pictogram wordt groen en het aantal resterende opnamen wordt weergegeven.
 - Opnemen met time lapse wordt automatisch geannuleerd als een van de volgende opties wordt gebruikt: functiekноп, **MENU**-knop, -knop, lensontkoppelingsknop of bij verbinding met een computer via een USB-kabel.
 - Als u de camera uit zet, eindigt de fotografie met intervaltimer.
- ⓘ Er worden beelden vastgelegd, zelfs als het beeld niet gefocust is na AF. Als u de focuspositie wilt vastzetten, dient u te fotograferen met de instellingen voor handmatig focussen.
- ⓘ [Beeldweergave] (Blz. 42) is vastgesteld op 0.5 seconden.
- ⓘ Als de opnametijd of het opname-interval 1 minuut 31 seconden of langer is, wordt de monitor donker en gaat de camera naar de slaapstand als er gedurende 1 minuut geen handelingen worden uitgevoerd. De camera en monitor worden 10 seconden voordat een foto wordt gemaakt automatisch opnieuw geactiveerd en kunnen handmatig worden gereactiveerd door op de ontspanknop te drukken.
- ⓘ De camera selecteert automatisch [S-AF] voor AF-modus (Blz. 73) in plaats van [C-AF] en [C-AF+TR], en [S-AF **MF**] in plaats van [C-AF **MF**] en [C-AF+TR **MF**].

- ⓘ Wanneer [AF] is geselecteerd als de AF-modus (Blz. 73), stelt u scherp om de opname te starten, vergrendelt u vervolgens de focus en begint u met opnemen.
- ⓘ Aanraakbediening is uitgeschakeld tijdens time lapse-fotograferen.
- ⓘ Time lapse-fotograferen kan niet worden gecombineerd met HDR, bracketing, focusstapeling, meervoudige belichting of het live ND-filter.
- ⓘ Als de oplaadtijd voor de flitser langer is dan het interval tussen beelden, werkt de flitser niet.
- ⓘ Wanneer 1000 of meer is geselecteerd voor [Aantal beelden], wordt [Time lapse-film] ingesteld op [Uit].
- ⓘ Wanneer [Opname hoge resol.] is ingesteld op [Aan] (statief), wordt [Time Lapse-film] [Uit].
- ⓘ Als een of meer van foto's niet correct worden opgenomen, wordt de time lapse-film niet gegenereerd.
- ⓘ Als er onvoldoende ruimte is op de kaart, wordt de time lapse-film niet opgenomen.
- ⓘ Het opnemen kan gedurende de opnamereeks worden gestopt als er niet genoeg voeding resteert. Gebruik een voldoende opgeladen batterij of verbind de meegeleverde USB-netspanningsadapter (Blz. 17) of een mobiele batterij, die voldoet aan de USB-PD-standaard, met de camera wanneer u opnamen maakt.

Trapeziumvervorming vanwege de brandpuntsafstand van de lens en de nabijheid van het onderwerp kan worden gecorrigeerd of verbeterd om de effecten van perspectief te overdrijven. Tijdens het opnemen kunt u de trapeziumcorrectie in het scherm bekijken. De gecorrigeerde afbeelding wordt gecreëerd van een kleinere bijsnijding waarbij de effectieve zoomverhouding iets wordt vergroot.

Menu	MENU → Q2 → 2. Andere opnamefuncties → Trapeziumcorrectie.
------	--

Uit	Foto's worden genomen zonder deze functie te gebruiken.
Aan	Foto's worden genomen waarbij trapeziumcorrectie is toegepast.

- Wanneer u [Aan] selecteert, wordt er een -pictogram weergegeven en verschijnen schuifbalken op de monitor.





1 Kadreer de foto en pas de trapeziumcorrectie aan terwijl u in het scherm naar uw onderwerp kijkt.

- Draai aan de voorste regelaar om horizontale aanpassingen te maken en aan de achterste regelaar voor verticale aanpassingen.
- Gebruik Δ ∇ \triangleleft \triangleright om de bijsnijding te positioneren. De richting waarin de bijsnijding kan worden verplaatst, wordt aangegeven met een pijl (Δ).
- Houd de knop  ingedrukt om wijzigingen te annuleren.

2 Druk op de knop **INFO** om diafragma, sluitertijd en andere opnameinstellingen aan te passen.

- De standaard opname-indicatoren verschijnen.
- Er wordt een -pictogram weergegeven wanneer trapeziumcorrectie is ingeschakeld. Het pictogram wordt in het groen weergegeven als er aanpassingen zijn gemaakt aan de trapeziumcorrectie-instellingen.
- Druk meerdere keren op de **INFO**-knop om terug te keren naar het trapeziumcorrectiescherm dat in stap 1 is getoond.

3 Maak foto's.

- ① Foto's kunnen er 'korrelig' uitzien, afhankelijk van de mate van correctie. De mate van correctie bepaalt ook de mate waarin de foto wordt vergroot wanneer deze wordt bijgesneden en of de bijsnijding kan worden verplaatst.
- ① Afhankelijk van de mate van correctie kunt u de bijsnijding mogelijk niet herplaatsen.
- ① Afhankelijk van de mate van correctie is het geselecteerde AF-doel mogelijk niet zichtbaar in het scherm. Als het AF-doel buiten het kader ligt, wordt de richting aangegeven met een , , - of -pictogram in het scherm.

- ⓘ Foto's die zijn genomen met [RAW] voor beeldkwaliteit worden opgeslagen in RAW + JPEG-formaat.
- ⓘ De volgende functies kunnen niet worden gebruikt:
 - live composiet-fotografie, burst-fotografie, bracketing, focusstapeling, HDR, meervoudige belichting, het live ND-filter, fisheye-correctie, de digitale televoorzetlens, opnemen van films, [C-AF]-, [C-AF MF]-, [C-AF+TR]- en [C-AF+TR MF]-AF-modi, creatieve filter-fotomodi, de aangepaste zelfontspanner en opnamen op hoge resolutie.
- ⓘ Met voorzetlens kunt u mogelijk niet de gewenste resultaten realiseren.
- ⓘ Geef [Beeldstabilisator]-gegevens voor lenzen die geen deel uitmaken van de Four Thirds- of Micro Four Thirds-familie (Blz. 138).
Trapeziumcorrectie zal indien van toepassing worden uitgevoerd met de brandpuntsafstand die is opgegeven voor [Beeldstabilisator] (Blz. 138) of [Instellingen lensinfo] (Blz. 249).

Fisheye-vertanding corrigeren (Fisheye-correctie)



P A S M B

Corrigeer vertanding door fisheye-lenzen om foto's eruit te laten zien alsof ze met een groothoeklens zijn genomen. De correctiewaarde kan worden geselecteerd uit drie niveaus. U kunt er tegelijkertijd ook voor kiezen om vertanding in foto's te corrigeren die onder water zijn genomen.

- Deze optie is alleen beschikbaar met compatibele fisheye-lenzen.
Sinds februari 2022 kan deze optie worden gebruikt met de M.ZUIKO DIGITAL ED 8mm F1.8 Fisheye PRO.

■ Fisheye-correctie inschakelen

Menu	MENU →  → 2. Andere opnamefuncties → Fisheye-correctie
------	--

- 1 Gebruik Δ ∇ om [Fisheye-correctie] te selecteren en druk op de -knop.
- 2 Gebruik Δ ∇ om [Aan] te selecteren en druk op de -knop.

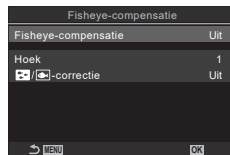

Instellingenschermbild
fisheye-correctie

Uit	Foto's worden genomen zonder deze functie te gebruiken.
Aan	Foto's worden genomen met fisheye-correctie.



- 3 Het scherm keert terug naar het instellingenschermbild Fisheye-correctie.

■ Fisheye-correctie configureren

1 Configureer opties.

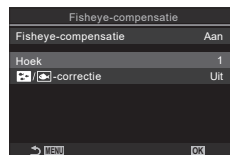
- Druk op Δ ∇ om een item te selecteren en druk op de \odot -knop om het instellingenmenu weer te geven.
- Nadat u de opties hebt geconfigureerd, drukt u op de \odot -knop om terug te keren naar het instellingenschermbilddisplayscherm Fisheye-correctie.



Hoek	Wanneer fisheye-correctie wordt uitgevoerd, wordt de foto bijgesneden om de vervormde delen te verwijderen. Kies uit drie verschillende bijsnijdopties. [1] / [2] / [3]
 /  Correctie	Kies of de vervorming in foto's die onder water zijn genomen, moet worden gecorrigeerd bovenop de correctie met [Hoek]. [Uit] / [Aan]

■ Opnamen maken

1 Druk op de **MENU**-knop om het instellingenschermbilddisplayscherm Fisheye-correctie te sluiten en terug te keren naar het opnamescherm.

- Wanneer fisheye-correctie is ingeschakeld, verschijnt er een -pictogram met de geselecteerde bijsnijding.

Fisheye-correctie



2 Maak foto's.

- ⚠ Foto's die zijn genomen met [RAW] voor beeldkwaliteit, worden opgeslagen in RAW + JPEG-formaat. Fisheye-correctie wordt niet toegepast op RAW-afbeeldingen.
- ⚠ Focus pieken is niet beschikbaar in het fisheye-correctiescherm.
- ⚠ AF-doelselectie is beperkt tot de doelmodi [\blacksquare] Enkel en [\equiv] Klein.
- ⚠ De volgende functies kunnen niet worden gebruikt:
live composiet-fotografie, burst-fotografie, bracketing, focusstapelning HDR, meervoudige belichting, het live ND-filter, trapeziumcorrectie, de digitale televoorzetlens, opnamen van films, [C-AF]-, [C-AF **MF**]-, [C-AF+TR]- en [C-AF+TR **MF**]-AF-modi, creatieve filter-fotomoddi, de aangepaste zelfontspanner en opnamen op hoge resolutie.



BULB/TIME/COMP-instellingen configureren (BULB/TIME/COMP-instellingen)



PASMB 

Stel items die verband houden met bulb/time/composiet-fotografie in.

Menu	MENU →  → 2. Andere opnamefuncties → BULB/TIME/COMP-instellingen
------	---

1 Configureer opties.

- Druk op   om een item te selecteren en druk op de -knop om het instellingenmenu weer te geven.

BULB/TIME/COMP-instellingen	
Bulb/Time-focus	Aan
Bulb/Time-timer	8min
Live Composiet-timer	3u
Bulb/Time-monitor	-7
Live Bulb	Uit
Live Time	0.5sec
Composiet-inst.	1/2sec
 	

Bulb/Time-focus	Maakt handmatig scherpstellen mogelijk in B (bulb)-modus. U kunt foto's nemen met technieken zoals het onderwerp tijdens de belichting niet scherpstellen of scherpstellen aan het einde van de belichting. [Uit] : schakelt handmatig scherpstellen tijdens de belichting uit. [Aan] : schakelt handmatig scherpstellen tijdens de belichting in.
Bulb/Time-timer	Specificeer de maximale tijd van Bulb/Time-fotografie. [30min] / [25min] / [20min] / [15min] / [8min] / [4min] / [2min] / [1min]
Live Composiet-timer	Specificeer de maximale tijd van live composiet-fotografie. [6u] / [5u] / [4u] / [3u] / [2u] / [1u] / [30min] / [25min] / [20min] / [15min] / [8min] / [4min]
Bulb/Time-monitor	Specificeer de helderheid van het scherm in de B (bulb)-modus. [-7] – [±0] – [+7]
Live Bulb	Kies het weergave-interval tijdens bulb-fotografie. Het aantal keren dat wordt geüpdatet is beperkt. Kies [Uit] om de weergave uit te schakelen. [60sec] / [30sec] / [15sec] / [8sec] / [4sec] / [2sec] / [1sec] / [0.5sec] / [Uit]
Live Time	Kies het weergave-interval tijdens time-fotografie. Het aantal keren dat wordt geüpdatet is beperkt. Kies [Uit] om de weergave uit te schakelen. [60sec] / [30sec] / [15sec] / [8sec] / [4sec] / [2sec] / [1sec] / [0.5sec] / [Uit]
Instellingen composiet	Stel een belichtingstijd in als referentie in composietfotografie. [60sec] / [50sec] / [40sec] / [30sec] / [25sec] / [20sec] / [15sec] / [13sec] / [10sec] / [8sec] / [6sec] / [5sec] / [4sec] / [3.2sec] / [2.5sec] / [2sec] / [1.6sec] / [1.3sec] / [1sec] / [1/1.3sec] / [1/1.6sec] / [1/2sec]

Een serie opnamen maken met gevarieerde belichting (AE BKT)

PASMB 



Varieer de belichting in een reeks foto's. U kiest de waarde van variatie en het aantal opnamen. De camera neemt een serie opnamen met verschillende belichtingsinstellingen. De camera neemt foto's wanneer de ontspanknop volledig wordt ingedrukt en beëindigt het opnemen wanneer het aantal geselecteerde foto's is gemaakt.

Menu	MENU →  2 → 3. Bracketing → AE BKT
------	--

Uit	Foto's worden genomen zonder deze functie te gebruiken.
3f 0,3 EV	3 foto's worden genomen met een bracketing-waarde van 0,3 EV.
3f 0,5 EV	3 foto's worden genomen met een bracketing-waarde van 0,5 EV.
3f 0,7 EV	3 foto's worden genomen met een bracketing-waarde van 0,7 EV.
3f 1,0 EV	3 foto's worden genomen met een bracketing-waarde van 1,0 EV.
5f 0,3 EV	5 foto's worden genomen met een bracketing-waarde van 0,3 EV.
5f 0,5 EV	5 foto's worden genomen met een bracketing-waarde van 0,5 EV.
5f 0,7 EV	5 foto's worden genomen met een bracketing-waarde van 0,7 EV.
5f 1,0 EV	5 foto's worden genomen met een bracketing-waarde van 1,0 EV.
7f 0,3 EV	7 foto's worden genomen met een bracketing-waarde van 0,3 EV.
7f 0,5 EV	7 foto's worden genomen met een bracketing-waarde van 0,5 EV.
7f 0,7 EV	7 foto's worden genomen met een bracketing-waarde van 0,7 EV.

BKT verschijnt in het groen totdat alle opnamen in de bracketingserie zijn genomen. De eerste opname wordt genomen met de huidige belichtingsinstellingen, gevolgd door opnamen met een kortere belichting en uiteindelijk door opnamen met een langere belichting.

De instellingen die worden gebruikt om de belichting te veranderen zijn afhankelijk van de opnamemodus.

P (programma AE)	Diafragma en sluitertijd
A (diafragma voorkeur AE)	Sluitertijd
S (sluiterprioriteit AE)	Diafragma
M (handmatig)	<ul style="list-style-type: none">• Sluitertijd (wanneer [ ISO] niet is ingesteld op [Auto])• ISO-gevoeligheid (wanneer [ ISO] is ingesteld op [Auto])

- Als belichtingscorrectie is ingeschakeld voordat het opnemen begint, varieert de camera de belichting rondom de geselecteerde waarde.
 - De optie wijzigen die is geselecteerd voor [EV-fase] (Blz. 108) wijzigt de opties die beschikbaar zijn voor de bracketing-waarde.
- ⓘ Belichtings-bracketing kan niet worden gecombineerd met flits-bracketing (Blz. 177) of focus-bracketing (Blz. 180).

Foto's nemen met gevarieerde witbalans

(WB BKT)

PASMB 

De camera varieert de witbalans om een reeks foto's op te slaan. U kiest de kleuras en de bracketing-waarde.

Het opnemen eindigt na een enkele opname. De camera neemt één foto wanneer de ontspanknop volledig wordt ingedrukt en verwerkt deze automatisch om de foto's op te slaan.

Menu	MENU →  → 3. Bracketing → WB BKT
------	--

A-B	Selecteer de bracketing-waarde voor de A-B (oranje-blauw)-as. [Uit] / [3f 2 fasen] / [3f 4 fasen] / [3f 6 fasen]
G-M	Selecteer de bracketing-waarde voor de G-M (groen-magenta)-as. [Uit] / [3f 2 fasen] / [3f 4 fasen] / [3f 6 fasen]

Er worden drie foto's gemaakt voor elke kleuras.

De eerste kopie wordt met de huidige witbalansinstelling opgeslagen, de tweede gebruikt een negatieve waarde ter compensatie en de derde gebruikt een positieve waarde.

- Als witbalans-fijnafstelling is ingeschakeld voor het opnemen begint, varieert de camera de witbalans rondom de geselecteerde waarde.
- ⓘ Witbalans-bracketing kan niet worden gecombineerd met creatief filter-bracketing (Blz. 179) of focus-bracketing (Blz. 180).

Foto's nemen met gevarieerd flitsniveau

(FL BKT)

PASMB 

De camera varieert het flitsniveau (uitvoer) in een reeks foto's. U kiest de waarde van variatie. De camera neemt elke keer dat de ontspanknop helemaal wordt ingedrukt, een foto met een nieuw flitsniveau. Bracketing eindigt nadat het gewenste aantal opnamen is gemaakt. Bij burst-opnamemodi neemt de camera foto's wanneer de ontspanknop volledig wordt ingedrukt en beëindigt het opnemen wanneer het gewenste aantal foto's is gemaakt.

Menu	MENU →  → 3. Bracketing → FL BKT
------	--

Uit	Foto's worden genomen zonder deze functie te gebruiken.
3f 0,3 EV	3 foto's worden genomen met een bracketing-waarde van 0,3 EV.
3f 0,5 EV	3 foto's worden genomen met een bracketing-waarde van 0,5 EV.
3f 0,7 EV	3 foto's worden genomen met een bracketing-waarde van 0,7 EV.
3f 1,0 EV	3 foto's worden genomen met een bracketing-waarde van 1,0 EV.

BKT verschijnt in het groen totdat alle opnamen in de bracketingserie zijn genomen. De eerste opname wordt genomen met de huidige flitsinstellingen, gevolgd door een opname met een lagere flitsintensiteit en uiteindelijk een opname met een hogere flitsintensiteit.

- ⓘ Als u de [EV-fase]-instelling wijzigt (Blz. 108), wijzigt ook de flitsbracketing-waarde.
 - Als flitscorrectie is ingeschakeld voordat het opnemen begint, varieert de camera de flitsintensiteit rondom de geselecteerde waarde.
- ⓘ Flits-bracketing kan niet worden gecombineerd met belichtings-bracketing (Blz. 176) of focus-bracketing (Blz. 180).

De camera varieert de ISO-gevoeligheid om een reeks foto's te nemen. U kiest de bracketing-waarde. Het opnemen eindigt na een enkele opname. De camera neemt één foto wanneer de ontspanknop volledig wordt ingedrukt en verwerkt deze automatisch om het gewenste aantal foto's op te slaan.

Menu	MENU →  2 → 3. Bracketing → ISO BKT
------	---

Uit	Foto's worden genomen zonder deze functie te gebruiken.
3f 0,3 EV	3 foto's worden genomen met een bracketing-waarde van 0,3 EV.
3f 0,7 EV	3 foto's worden genomen met een bracketing-waarde van 0,7 EV.
3f 1,0 EV	3 foto's worden genomen met een bracketing-waarde van 1,0 EV.

De eerste kopie wordt opgeslagen met de huidige instelling voor ISO-gevoeligheid, de tweede met een gevoeligheid die met de geselecteerde waarde is verminderd en de derde met de ISO-gevoeligheid die met de geselecteerde waarde is vermeerderd.

- Als de sluitertijd of het diafragma zijn gewijzigd om de belichting te veranderen van de waarde die door de camera is geselecteerd, varieert de camera de ISO-gevoeligheid rondom de huidige belichtingswaarde.
- ⓘ De maximale gevoeligheid die is geselecteerd voor [ ISO-A Bovengrens/Standaard] is niet van toepassing.
- ⓘ Tijdens stille fotografie is de synchronisatiesnelheid voor de flits ingesteld op 1/50 s.
- ⓘ Wanneer u de optie wijzigt die u voor [ISO-stap] (Blz. 115) hebt geselecteerd, worden de opties die beschikbaar zijn voor de bracketing-waarde niet gewijzigd.
- ⓘ Bracketing van de ISO-gevoeligheid kan niet worden gecombineerd creatief filter-bracketing (Blz. 179) of focus-bracketing (Blz. 180).



Kopies opslaan van een foto met verschillende toegepaste creatieve filters (ART BKT)

PASMB 

Maak meerdere foto's van elke foto, elk met een ander creatief filter toegepast.

■ Creatief filter-bracketing inschakelen

Menu	MENU →  2 → 3. Bracketing → ART BKT
------	--

- 1 Gebruik Δ ∇ om [ART BKT] te selecteren en druk op de -knop.
- 2 Gebruik Δ ∇ om [Aan] te selecteren en druk op de -knop.

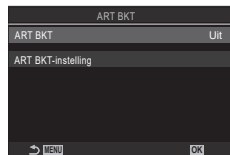

Instellingenschermbild ART BKT

Uit	Foto's worden genomen zonder deze functie te gebruiken.
Aan	Foto's worden genomen met meerdere toegepaste creatieve filters.

- 3 Het scherm keert terug naar het instellingenschermbild ART BKT.

■ Creatief filter-bracketing configureren

- 1 Selecteer [ART BKT-instelling] op het ART BKT-instellingenschermbild en druk op de -knop.
- 2 Selecteer een creatief filter dat u weergegeven wilt hebben en zet er een vinkje () naast.
 - Selecteer een optie met behulp van Δ ∇ en druk op de -knop om een vinkje () naast de optie te zetten. Druk nogmaals op de -knop om het vinkje te verwijderen.

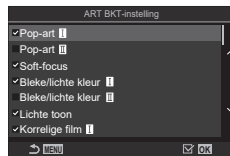

ART BKT-instelling	Selecteer de creatieve filters die u wilt toepassen. Fotomodi zoals [Levendig], [Natuurlijk] en [Mat] kunnen ook worden geselecteerd.
--------------------	---

- ⚠ Wanneer er een groot aantal creatieve filters moet worden toegepast, kan het lang duren om de foto's na het maken op te slaan.
- ⚠ Met de uitzondering van belichtings-bracketing (Blz. 176) en flits-bracketing (Blz. 177), kan creatieve filter-bracketing niet worden gecombineerd met andere vormen van bracketing.

■ Opnamen maken

- 1 Druk op de **MENU**-knop om het ART BKT-instellingenschermbild te sluiten en terug te keren naar het opnameschermbild.
- 2 De camera neemt één foto wanneer de ontspanknop volledig wordt ingedrukt en creëert automatisch meerdere kopieën, elke kopie met een ander toegepast filter.

De camera varieert de scherpstelling in een reeks foto's. U kiest de waarde en het aantal opnamen. De volledige reeks wordt genomen met een enkele druk op de ontspanknop. Elke keer dat de ontspanknop helemaal wordt ingedrukt, neemt de camera het geselecteerde aantal foto's waarbij de scherpstelling op elke foto wordt gevarieerd. De foto's worden in de stille modus genomen met de elektronische sluitser.

■ Focus-bracketing inschakelen

Menu	MENU → Q2 → 3. Bracketing → Focus BKT
------	---

- 1 Gebruik Δ ∇ om [Focus BKT] te selecteren en druk op de OK -knop.
- 2 Gebruik Δ ∇ om [Aan] te selecteren en druk op de OK -knop.

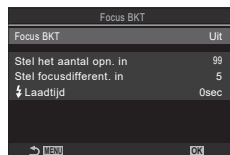

Focus BKT-instellingenschermb

Uit	Foto's worden genomen zonder deze functie te gebruiken.
Aan	Foto's worden genomen met gevarieerde focusposities.

- 3 Het scherm keert terug naar het Focus BKT-instellingenschermb.

■ Focus-bracketing configureren

- 1 Configureer opties.
 - Druk op Δ ∇ om een item te selecteren en druk op de OK -knop om het instellingenmenu weer te geven.
 - Nadat u de opties hebt geconfigureerd, drukt u op de OK -knop om terug te keren naar het Focus BKT-instellingenschermb.



Stel het aantal opn. in	Kies het aantal opnamen dat moet worden gemaakt met gevarieerde focusposities. [003] – [999]
Stel focusdifferent. in	kies de waarde waarmee de camera de scherpstelling bij elke foto varieert. [1] – [10]
⚡ Laadtijd	kies hoe lang de camera wacht met het laden van de flits tussen de opnamen wanneer een flitser wordt gebruikt die niet specifiek ontworpen is voor gebruik met de camera. [0 sec] / [0.1 sec] / [0.2 sec] / [0.5 sec] / [1 sec] / [2 sec] / [4 sec] / [8 sec] / [15 sec] / [30 sec]

■ Opnamen maken

- 1 Druk op de **MENU**-knop om het Focus BKT-instellingenschermb te sluiten en terug te keren naar het opnameschermb.
 - 2 Druk de ontspanknop volledig in.
 - Het opnemen gaat door tot het geselecteerde aantal foto's is genomen.
 - Druk de ontspanknop een tweede keer helemaal in om bracketing te onderbreken.
 - De camera varieert de scherpstelafstand bij elke opname met de waarde die is geselecteerd voor Stel focusdifferent. in. De opnamen worden beëindigd als de scherpstelafstand oneindig heeft bereikt.
- ⓘ Het nemen van foto's eindigt als de focus of de zoom is aangepast nadat de ontspanknop helemaal is ingedrukt om bracketing te starten.
- ⓘ Wanneer [Focus BKT] is ingesteld op [Aan], wordt [Flitsmodus] in [Stille (♥)-instellingen] (Blz. 134) [Toestaan].
- ⓘ Focus-bracketing is niet beschikbaar met Four Thirds-systeemlenzen.
- ⓘ Focus-bracketing kan niet worden gecombineerd met andere vormen van bracketing.
- ⓘ De synchronisatiesnelheid van de flits is ingesteld op 1/100 s. Wanneer u een waarde boven ISO 16000 selecteert voor [ISO], wordt de synchronisatiesnelheid voor de flits ingesteld op 1/50 s.





Functies die alleen beschikbaar zijn in filmmodus







Opties voor geluidsopname (Geluidsopname-instellingen)

PASMB 

Pas tijdens het filmen instellingen voor het opnemen van geluid aan. U hebt ook toegang tot instellingen die u kunt gebruiken wanneer er een externe microfoon of recorder is verbonden.

Menu	MENU →  → 5. Geluidsopname/Verbinding → Geluidsopname-instellingen
------	--

Opnamevolume	<p>Pas de gevoeligheid van de microfoon aan. Kies aparte waarden voor de ingebouwde stereomicrofoons en externe microfoons.</p> <p>[Ingebouwd ]: pas de gevoeligheid aan van de ingebouwde stereomicrofoon van de camera. [-10] - [0] - [+10]</p> <p>[MIC ]: pas de gevoeligheid aan van de externe microfoons die verbonden zijn met de uitgang voor microfoons. [-10] - [0] - [+10]</p>
 Volume Limiter	<p>De camera stelt een limiet aan het volume van geluiden die worden opgenomen door de microfoon. Gebruik deze optie om het niveau van geluiden boven een bepaald volume automatisch te verminderen.</p> <p>[Uit]: stelt geen limiet aan het volume van de geluiden die worden opgenomen door de microfoon.</p> <p>[Aan]: stelt een limiet aan het volume van de geluiden die worden opgenomen door de microfoon.</p>
Ruisonderdr. wind	<p>Verminder windgeluid tijdens het opnemen van geluid.</p> <p>[Uit]: vermindert het windgeluid niet tijdens het opnemen van geluid. [Laag] / [Standaard] / [Hoog]: stelt het niveau van windruisonderdrukking in.</p>
Opnamekwaliteit	<p>Kies een opnameformaat voor geluid.</p> <p>[96kHz/24bit]: geluidsopname op hoge kwaliteit. [48kHz/16bit]: geluidsopname op standaardkwaliteit.</p>
 Plug-in Power	<p>Pas instellingen aan voor gebruik met condensatormicrofoons en andere apparaten die stroom gebruiken van de camera.</p> <p>[Uit]: voor apparaten die geen stroom nodig hebben van de camera (dynamische microfoons voor algemene doelen). [Aan]: voor apparaten die stroom nodig hebben van de camera (condensatormicrofoons).</p>

-  Er wordt geen geluid opgenomen:
 bij high-speed of slow- of fast-motionfilms of als ART 7 /ART 7  (diorama) is geselecteerd voor fotomodus.
-  Audio kan alleen worden afgespeeld op apparaten die ondersteuning bieden voor de optie die bij [Opnamekwaliteit] is geselecteerd.
-  De geluiden van de lens en de camera kunnen in een film worden opgenomen. Als u wilt voorkomen dat deze geluiden worden opgenomen, kunt u de werkingsgeluiden verminderen door de  AF-modus (Blz. 73) in te stellen op [S-AF], [MF] of [Pre **ME**] of door het gebruik van de knoppen van de camera te minimaliseren.

Het volume van de hoofdtelefoon aanpassen

(Volume hoofdtelefoon)

PASMB 

Menu	MENU →  → 5. Geluidsopname/Verbinding → Volume hoofdtelefoon
------	--

Volume hoofdtelefoon	Pas het volume aan van de geluidsuitvoer naar de hoofdtelefoon.
----------------------	---

Tijdcodes

(Instellingen tijdcode)

PASMB 

Pas de instellingen voor de tijdcode aan. Tijdcodes worden bijvoorbeeld gebruikt voor het synchroniseren van beeld en geluid tijdens het bewerken van films. U kunt kiezen uit de volgende opties.

Menu	MENU →  → 5. Geluidsopname/Verbinding → Instellingen tijdcode
------	---

Tijdcodemodus	Kies een optie voor het opnemen van tijdcodes. Gebruik tijdcodes als exacte timing van belang is. [Drop Frame]: drop-frame tijdcodes. De tijdcode wordt aangepast om afwijkingen van de opnametijd te compenseren. [Niet-DF]: niet-drop-frame tijdcodes De tijdcode wordt niet aangepast om afwijkingen van de opnametijd te compenseren.
Naar boven tellen	Kies hoe de tijdteller wordt opgehoogd. [OU]: de teller wordt alleen opgehoogd tijdens opnemen. [VU]: de teller wordt continu opgehoogd, ook als er niet wordt opgenomen of als de camera is uitgeschakeld.
Begintijd	Kies de begintijdcode. [Reset]: reset de tijdcode naar 00:00:00 [Handmatige invoer] voer de tijdcode handmatig in. [Huidige tijd]: stel de tijdcode in op de huidige tijd, frame 00.

- ⓘ Wanneer u [Begintijd] instelt op [Huidige tijd] moet u ervoor zorgen dat de camera de juiste tijd toont.  "De cameraklok instellen (ⓘ Instellingen)" (Blz. 260)
- ⓘ Tijdcodes worden niet opgenomen op high-speed films (Blz. 144).

Pas instellingen aan voor uitvoer naar HDMI-apparaten. Opties zijn beschikbaar om vanaf de camera HDMI-recorders te bedienen of om tijdcodes toe te voegen voor gebruik tijdens het bewerken van films.







Menu	MENU →  → 5. Geluidsoptie/Verbinding →  HDMI-uitvoer
------	---

Uitvoermodus	<p>[Monitor]: het HDMI-apparaat werkt als een externe monitor. De camera voert de afbeeldingen en de indicatoren uit naar het scherm. Uitvoerinstellingen kunnen worden aangepast met behulp van de optie [HDMI-instellingen] (Blz. 254).</p> <p>[Record]: het HDMI-apparaat werkt als een externe recorder. Alleen afbeeldingen worden uitgevoerd naar het apparaat. U kunt de framegrootte en de geluidinstellingen aanpassen met de camerabedieningen.</p> <p>[RAW]: beelden worden uitgevoerd naar het HDMI-apparaat in RAW-formaat. Beelden worden niet opgeslagen op de kaart in de camera. U kunt de framegrootte en de geluidinstellingen aanpassen met de camerabedieningen.</p> <ul style="list-style-type: none"> De camera werkt in [Monitor] wanneer de knop wordt ingesteld op P/A/S/M/B of wanneer het menu is weergegeven, of wanneer een beeld wordt afgespeeld.
REC Bit	<p>De camera en het externe apparaat starten en stoppen tegelijkertijd met opnemen.</p> <ul style="list-style-type: none"> Deze optie is alleen beschikbaar met compatibele apparaten. <p>[Uit]: de functie wordt niet gebruikt.</p> <p>[Aan]: bedient het externe apparaat.</p>
Tijdcode	<p>Voer tijdcodes uit naar het externe apparaat. U kunt tijdcode-instellingen aanpassen met behulp van [Instellingen tijdcode] (Blz. 183).</p> <p>[Uit]: voert tijdcodes niet uit naar het externe apparaat.</p> <p>[Aan]: voert de tijdcodes uit naar het externe apparaat.</p>

■ Over [RAW]

Wanneer [RAW] wordt geselecteerd, kunnen de RAW-beelden waarop opname-instellingen zoals belichtingscompensatie en witbalans niet zijn toegepast, worden opgenomen.

Ga naar onze website voor informatie over HDMI-apparaten die compatibel zijn met [RAW].

- Wanneer [RAW] is geselecteerd, verschijnt HDMI op de cameramonitor wanneer de signalen worden uitgevoerd naar een HDMI-apparaat.
- ① De beelden die van de camera worden uitgevoerd wanneer [RAW] is geselecteerd, worden opgeslagen in ProRes RAW-formaat.
- ① Wanneer [RAW] is geselecteerd en een compatibel HDMI-apparaat is verbonden, wordt  Fotomodus ingesteld op  OM-Log400.
- ① De volgende beperkingen zijn van toepassing wanneer [RAW] is geselecteerd.
 -  : alleen [C4K] en [4K] kunnen worden geselecteerd. Films op slow/fast-motion zijn niet beschikbaar.
 -  Beeldstabilisator: alleen [M-IS uit] en [M-IS2] kunnen worden geselecteerd.
 -  Digitale voorzetlens wordt ingesteld op [Uit].
 -  AF-modus wanneer u een Four Thirds-systeemplens gebruikt: alleen [MF] en [Pre MF] kunnen worden geselecteerd.

Een +-teken in het midden van het scherm weergegeven wanneer films worden opgenomen (Middenteken)

PASMB 

Tijdens het opnemen van films kunt u een +-teken weergegeven waardoor u kunt zien waar het midden van het scherm is.



+ -teken

Menu	MENU →  → 6. Opnamehulp → Middenteken
Uit	Het +-teken wordt niet weergegeven.
Aan	Het +-teken wordt weergegeven in het midden van het scherm tijdens het opnemen van films en wanneer de camera zich in filmopname-ready-modus bevindt.

Zebrapatronen weergeven op hoogverlichte zones tijdens het opnemen van films (Instellingen zebrapatroon)

PASMB 

Tijdens het opnemen van films kunt u zebrapatronen (strepen) weergeven op de zones waar de verlichtingsniveaus de vooraf gedefinieerde grenswaarden overschrijden. U kunt twee grenswaarden specificeren en zebrapatronen met verschillende hoeken worden weergegeven.



4

Opname-instellingen



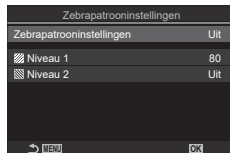

■ Zebrapatronen weergeven

Menu	MENU →  → 6. Opnamehulp → Instellingen zebrapatroon
------	---

- 1 Gebruik Δ ∇ om [Instellingen zebrapatronen] te selecteren en druk op de \odot -knop.
- 2 Gebruik Δ ∇ om [Aan] te selecteren en druk op de \odot -knop.



Instellingenschermb
zebrapatrooninstellingen

Uit	Zebrapatronen worden niet weergegeven.
Aan	Tijdens het opnemen van films worden zebrapatronen (strepen) weergegeven op de zones waar de verlichtingsniveaus de vooraf gedefinieerde grenswaarden overschrijden. Een  -patroon wordt weergegeven waar het verlichtingsniveau [ Niveau 1] overschrijdt. Een  -patroon wordt weergegeven waar het verlichtingsniveau [ Niveau 2] overschrijdt. Het  -patroon wordt weergegeven waar ze elkaar overlappen.

- 3 Het scherm keert terug naar het instellingenschermb Instellingen zebrapatroon.

■ Zebrapatrooninstellingen configureren

1 Configureer opties.

- Druk op Δ ∇ om een item te selecteren en druk op de \odot -knop om het instellingenmenu weer te geven.
- Nadat u de opties hebt geconfigureerd, drukt u op de \odot -knop om terug te keren naar het instellingenschermb Intervalopname.

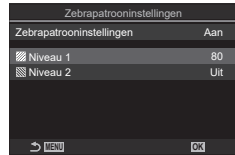

Niveau 1	Een -patroon wordt weergegeven waar het verlichtingsniveau de gespecificeerde waarde overschrijdt.
Niveau 2	Een -patroon wordt weergegeven waar het verlichtingsniveau de gespecificeerde waarde overschrijdt. Stel deze in op [Uit] als u alleen een type zebrapatroon wilt weergeven.

Een rood kader weergeven tijdens het opnemen van films

(Rood kader tijdens \odot REC)

PASMB

U kunt een rood kader weergeven op het scherm om het eenvoudiger te maken om te zien of de camera een film opneemt.



Menu	MENU \Rightarrow \Rightarrow 6. Opnamehulp \Rightarrow Rood kader tijdens \odot REC
Uit	De camera geeft geen rood kader weer.
Aan	De camera geeft een rood kader weer tijdens het opnemen van films.

5 Afspelen

Informatieweergave tijdens het afspelen

Beeldinformatie afspelen

Basisweergave

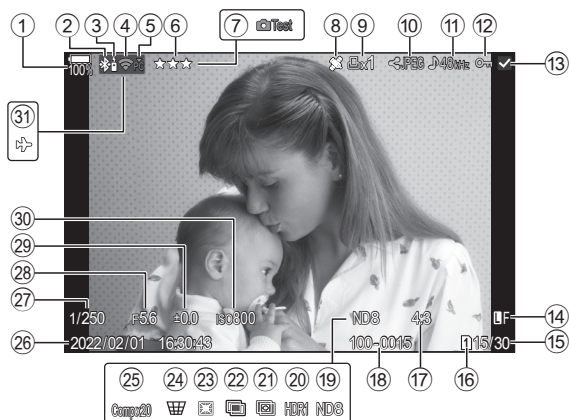

Volledige weergave

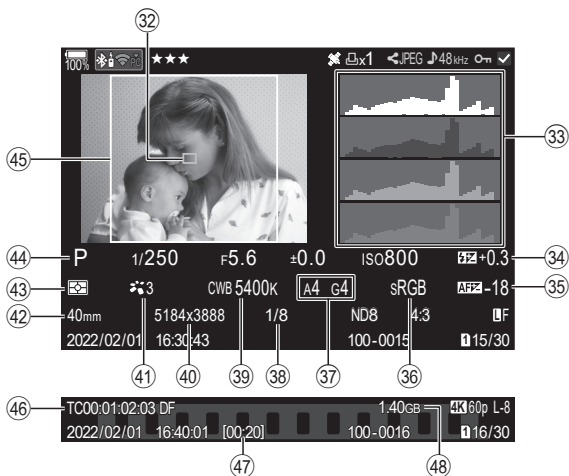

- ① Batterijniveau Blz. 30
- ② Actieve Bluetooth®-verbinding Blz. 263, 283
- ③ Afstandsbediening Blz. 283
- ④ Draadloze LAN-verbinding Blz. 264, 270
- ⑤ Actieve verbinding met computer (Wi-Fi) Blz. 270
- ⑥ Beoordelen Blz. 199
- ⑦ Testopname Blz. 213
- ⑧ GPS-gegevensindicator Blz. 269
- ⑨ Afdruk besteld
Aantal afdrukken Blz. 201
- ⑩ Deelorder Blz. 198
- ⑪ Geluidsopname Blz. 202
- ⑫ Beveiligen Blz. 195
- ⑬ Beeld geselecteerd Blz. 200
- ⑭ Beeldkwaliteit Blz. 142, 143
- ⑮ Beeldnummer/totaal aantal beelden
- ⑯ Weergavesleuf Blz. 245
- ⑰ Breedte-hoogteverhouding Blz. 146
- ⑱ Bestandsnummer Blz. 247
- ⑲ Live ND-filter Blz. 160
- ⑳ HDR-beeld Blz. 164
- ㉑ Focusstapeling Blz. 162
- ㉒ Meervoudige belichting Blz. 165
- ㉓ Fisheye-compensatie Blz. 173
- ㉔ Trapeziumcorrectie Blz. 172
- ㉕ Composiet opnemen
Aantal gecombineerde
opnamen Blz. 54
- ㉖ Datum en tijd Blz. 260
- ㉗ Sluירתijd Blz. 43, 47
- ㉘ Diafragmawaarde Blz. 43, 45
- ㉙ Belichtingscompensatie Blz. 107
- ㉚ ISO-gevoeligheid Blz. 114
- ㉛ Vliegtuigmodus Blz. 263
- ㉜ AF-doelveld Blz. 78
- ㉝ Histogram Blz. 38
- ㉞ Flitssterkeregelbaar Blz. 125
- ㉟ Aanpassing van scherpstelling Blz. 96
- ㊱ Kleurruimte Blz. 157
- ㊲ Witbalanscorrectie Blz. 153, 155
- ㊳ Compressiefactor 142
- ㊴ Witbalans Blz. 152
- ㊵ Aantal pixels Blz. 142
- ㊶ Fotomodus Blz. 147
- ㊷ Brandpuntsafstand
- ㊸ Meetmodus Blz. 110
- ㊹ Opnamemodus Blz. 43–
- ㊺ Verhouding rand Blz. 146
- ㊻ Tijdcode Blz. 183
- ㊼ Filmopnametijd Blz. 335
- ㊽ Filmbestandsgrootte Blz. 335
- ㊾ tot ㊿ worden alleen weergegeven
wanneer films worden afgespeeld.

De informatieweergave omschakelen

Knop

INFO-knop

U kunt de informatie die tijdens het afspelen wordt weergegeven, wijzigen via de **INFO**-knop.

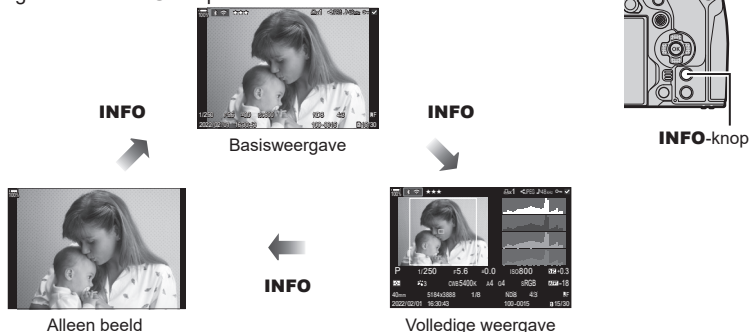

☞ U kunt kiezen of u elk van de drie weergavetypen al dan niet wilt weergeven.

☞ "De informatie kiezen die tijdens het afspelen wordt weergegeven

(☑ Info-instellingen)" (Blz. 209)

Foto's en films bekijken

Foto's bekijken

1 Druk op de knop .



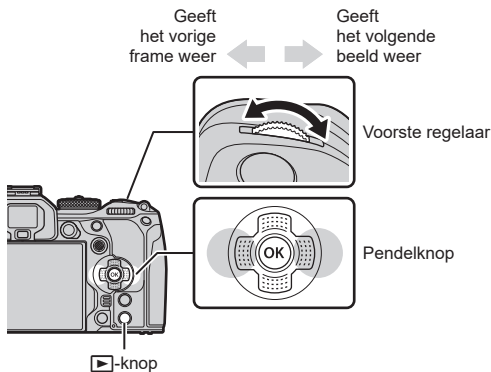



















- Uw meest recente foto of film wordt weergegeven.
- Selecteer de gewenste foto of film met de voorste regelaar of de pendelknop.
- Druk de ontspanknop half in om naar de opnamemodus terug te keren.







Foto





Film

Achterste regelaar ()	Inzoomen () / Index ()
Voorste regelaar ()	Vorige () / Volgende () Handeling ook beschikbaar tijdens vergroot afspelen.
Pendelknop () /  / multiselector ( / )	Enkelbeeldweergave: volgende () / vorige () / afspeelvolumen () Weergavezoom: druk op  om een zoomkader weer te geven. Druk nogmaals om in te zoomen op het kader. U kunt de foto verschuiven door tijdens weergavezoom op   te drukken. Index/kalenderweergave: markeer het beeld <ul style="list-style-type: none"> • De bewerkingen die met   worden uitgevoerd, kunnen ook worden uitgevoerd door de multi-selector omhoog, omlaag, naar links of naar rechts te drukken.
INFO-knop	Beeldinformatie bekijken
 -knop	Foto selecteren (Blz. 200)
 -knop	Beoordelingssterren aan de foto toewijzen (Blz. 199)
 -knop	Foto beveiligen (Blz. 195)
 -knop	Foto verwijderen (Blz. 196)
 -knop	Menu's bekijken (in kalenderweergave drukt u op deze knop om terug te keren naar enkelbeeldweergave)

■ Kaarten wisselen tijdens het bekijken van foto's

- De knop  kan worden gebruikt om tussen kaarten te schakelen terwijl het afspelen bezig is. Om een kaart te kiezen, houdt u de knop  ingedrukt en draait u aan de voorste of achterste regelaar. Hiermee wijzigt u niet de optie die is geselecteerd voor [Kaartsleufinstellingen] > [Sleuf] (Blz. 245).

Films bekijken



- 1 Druk op de knop .
 - De meest recente foto wordt weergegeven.
- 2 Selecteer een film en druk op de -knop.
 - Het weergavemenu wordt weergegeven.
- 3 Selecteer [Filmweergave] en druk op de -knop.
 - Filmweergave begint.



Spoel vooruit en achteruit met / . Druk nogmaals op de knop  om het afspelen te pauzeren. Gebruik  terwijl het afspelen is gepauzeerd om het eerste beeld weer te geven en  om het laatste beeld weer te geven. Gebruik  of de voorste regelaar om het vorige of het volgende beeld weer te geven. Druk op de **MENU**-knop om het afspelen te stoppen.

Aparte videobeelden weergeven

Lange films worden automatisch opgenomen in meerdere bestanden wanneer de bestandsgrootte groter is dan 4 GB of wanneer de opnametijd langer is dan 3 uur (Blz. 59). De bestanden kunnen worden afgespeeld als een enkele film.



- 1 Druk op de knop .
 - De meest recente foto wordt weergegeven.
- 2 Geef een lange film weer die u wilt afspelen en druk op de -knop.
 - De volgende opties worden weergegeven.

[Afsp. vanaf begin]:	Speelt een gesplitste film volledig af
[Filmweergave]:	Speelt bestanden apart af
[Gehele  verw.]:	Verwijdert alle delen van een gesplitste film
[Wissen]:	Verwijdert bestanden afzonderlijk



- ⓘ We adviseren om de laatste versie van OM Workspace te gebruiken om films op een computer af te spelen (Blz. 270). Voordat u de software voor het eerst start, dient u de camera aan te sluiten op de computer.
- ⓘ Films die zijn opgenomen met [Video Codec] (Blz. 146) ingesteld op [H.265] kunnen niet worden afgespeeld met OM Workspace.

Snel foto's vinden

(Index- en kalenderweergave)

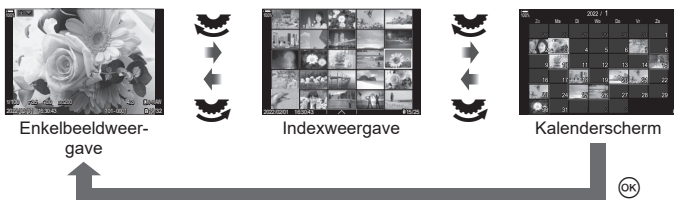
- Draai de achterste regelaar in enkelbeeldweergave naar  voor indexweergave. Draai verder voor kalenderweergave.
- Draai de achterste regelaar naar  om naar enkelbeeldweergave terug te keren.





- U kunt het aantal beelden voor de indexweergave wijzigen.  "De indexweergave configureren" ( Instellingen)" (Blz. 210)

Inzoomen

(Weergavezoom)



Wanneer u op  of op een knop drukt waar [Q] (vergroting) aan is toegewezen (Blz. 211), wordt er een zoomkader weergegeven over het deel van de foto dat was scherpgesteld of het deel waar het onderwerp werd gedetecteerd. Druk nogmaals op de knop om in te zoomen op het zoomkader. Druk op  of  om het beeld tijdens de weergavezoom te verschuiven.

- U kunt de instellingen van het zoomkader en het verschuiven van het beeld wijzigen.  "De informatie kiezen die tijdens vergroot afspelen wordt weergegeven" ( Info-instellingen)" (Blz. 209)
- U kunt de zoomverhouding wijzigen met behulp van de achterste regelaar.
- Weergavezoom eindigt wanneer u op de -knop drukt.
- Als [Gezichts- en oogdetectie] is ingeschakeld, kunt u het zoomkader naar het gedetecteerde gezicht verplaatsen door op de **INFO**-knop te drukken wanneer het zoomkader is weergegeven. Tijdens close-upweergave wordt het gedetecteerde gezicht vergroot.

Afspelen met aanraakbedieningen

Gebruik aanraakbediening om in en uit te zoomen, door foto's te bladeren of kies de weer te geven afbeelding.

- ⚠ Tik niet met uw vingernagels of een scherp voorwerp op het display.
- ⚠ Handschoenen of een monitorafdekking kunnen de bediening van het aanraakscherm hinderen.

Schermvullende weergave

■ Het vorige of volgende beeld weergeven

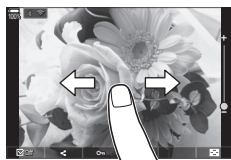

- Schuif uw vinger naar links om het volgende beeld weer te geven en naar rechts om het vorige beeld weer te geven.



■ Vergroting



Tik zacht op het scherm om de schuif en  weer te geven.

Tik tweemaal zacht op het scherm om het beeld te vergroten naar de verhouding die is vastgesteld in [ Standaardinstelling] (Blz. 208).

- Schuif de balk omhoog of omlaag om in of uit te zoomen.
- Schuif uw vinger om het scherm te schuiven wanneer het beeld is ingezoomd.
- Tik op  om de indexweergave weer te geven.
- Tik op  voor de kalenderweergave.







■ Filmweergave

- Tik op  om de weergave te starten.
- Tik op het onderste deel van het scherm om de bedieningsbalk weer te geven waarmee u de weergave kunt beëindigen en het weergavevolume kunt wijzigen.
- Tik op het midden van het scherm om de weergave te pauzeren. Tik nogmaals om het afspelen te hervatten.
- Door de balk onderaan het scherm tijdens de weergavepauze te verschuiven, kunt u de positie wijzigen vanwaar de film wordt afgespeeld wanneer de weergave wordt hervat.
- Tik op  om de weergave te beëindigen.



Index-/kalenderweergave

■ De vorige of volgende pagina weergeven

- Schuif uw vinger omhoog om de volgende pagina weer te geven en omlaag om de vorige pagina weer te geven.
- Het aanraakbedieningsmenu wordt weergegeven wanneer u tijdens indexweergave op  tikt. Tik op  of  om het aantal weergegeven beelden te wisselen.  "De indexweergave configureren (Instellingen)" (Blz. 210)
- Tik meerdere malen op  om terug te keren naar de enkelbeeldweergave.

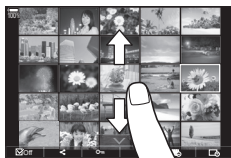











■ Beelden bekijken

- Tik op een beeld om het beeld schermvullend weer te geven.

Andere functies





Tik tijdens de enkelbeeldweergave licht op het scherm of tik tijdens indexweergave op  om het aanraakmenu weer te geven. U kunt vervolgens de gewenste handeling uitvoeren door op de pictogrammen in het aanraakmenu te tikken.

	Selecteer een beeld. U kunt meerdere afbeeldingen selecteren en gezamenlijk verwijderen.  "Meerdere foto's selecteren (Geselecteerde deelorder, Selectie beoordelen,  , Selectie kopiëren, Selectie wissen)" (Blz. 200)
	U kunt ook instellen welke beelden u met een smartphone wilt delen.  "Foto's selecteren om te delen (Deelorder)" (Blz. 198)
	Beoordelingssterren aan de foto toewijzen.  "Foto's beoordelen (Beoordelen)" (Blz. 199)
	Beveiligt een beeld.  "Foto's beveiligen ()" (Blz. 195)

Foto's roteren

(Roteren)

Instellen of foto's al dan niet worden gedraaid.

- 1 Geef de foto weer en druk op de knop .
- 2 Selecteer [Roteren] en druk op de -knop.
- 3 Druk op  om de afbeelding linksom te draaien of op  om de afbeelding rechtsom te draaien; de afbeelding draait telkens wanneer u op de knop drukt.
 - Druk op de -knop om instellingen op te slaan en af te sluiten.
 - Films en beveiligde beelden kunnen niet worden gerotereerd.

 De camera kan worden geconfigureerd om staande foto's automatisch te roteren tijdens de weergave.  "Staande of liggende foto's automatisch roteren voor weergave ()" (Blz. 208)

[Roteren] is niet beschikbaar als [Uit] is geselecteerd voor [].

Foto's beveiligen

()

U kunt afbeeldingen beveiligen tegen onbedoelde verwijdering.

- 1 Geef het beeld weer dat u wilt beveiligen en druk op de -knop.
 -  (beveiligingspictogram) verschijnt op het beeld. Druk nog een keer op de -knop om de beveiliging te annuleren.
 - Wanneer een onbeschermd afbeelding wordt weergegeven, kunt u de -knop ingedrukt houden en aan de voorste of achterste regelaar draaien om alle afbeeldingen te beschermen die tijdens het draaien worden weergegeven. De reeds beschermde afbeeldingen die tijdens het draaien worden weergegeven, blijven beschermd.
 - Wanneer een beschermd afbeelding wordt weergegeven, kunt u de -knop ingedrukt houden en aan de voorste of achterste regelaar draaien om de bescherming van alle afbeeldingen te verwijderen die tijdens het draaien worden weergegeven. De reeds beschermde afbeeldingen die tijdens het draaien worden weergegeven, blijven beschermd.
 - U kunt hetzelfde doen tijdens zoomweergave of wanneer een afbeelding in de indexweergave is geselecteerd.
-  U kunt ook meerdere geselecteerde beelden beveiligen.  "Meerdere foto's selecteren (Geselecteerde deelorder, Selectie beoordelen, , Selectie kopiëren, Selectie wissen)" (Blz. 200).)
-  Bij het formatteren van de kaart worden alle beelden gewist, inclusief beveiligde beelden.

 (beveiligen) pictogram



Een beeld kopiëren

(Kopiëren)

Als er kaarten aanwezig zijn met beschikbare ruimte in sleuf 1 en 2, kunt u een beeld naar de andere kaart kopiëren.

- 1 Geef een beeld weer dat u wilt kopiëren en druk op de knop **OK**.
- 2 Markeer [Kopiëren] en druk op de knop **OK**.
- 3 Kies of u de doelmap wilt opgeven.
 - Als u [Toewijzen] selecteert, kiest u een bestemmingsmap.
 - Als er al een map is gespecificeerd, wordt de naam van de map weergegeven. Druk op **▷** om een andere map te selecteren.
- 4 Markeer [Ja] en druk op de **OK**-knop.
 - De foto wordt naar de andere kaart gekopieerd.

U kunt ook alle beelden op een kaart in één keer naar de andere kaart kopiëren.
 [Alles kopiëren] (Blz. 196)

Alle beelden op een kaart kopiëren

(Alles kopiëren)

Alle beelden kunnen worden gekopieerd tussen de ingevoerde kaarten in de camera (kaartsleuf 1 en 2).

Menu	MENU → → 1. Bestand → Alles kopiëren
1 → 2	Alle beelden van de kaart in kaartsleuf 1 worden gekopieerd naar de kaart in kaartsleuf 2.
2 → 1	Alle beelden van de kaart in kaartsleuf 2 worden gekopieerd naar de kaart in kaartsleuf 1.

- Het kopiëren stopt als de bestemmingskaart vol is.
- Als de bestemmingskaart een SD-kaart of een SDHC-kaart is, worden films van meer dan 4 GB niet gekopieerd.

Foto's verwijderen

(Wissen)

- 1 Geef een beeld weer dat u wilt verwijderen en druk op de -knop.
- 2 Selecteer [Ja] en druk op de **OK**-knop.
 - Het beeld wordt verwijderd.

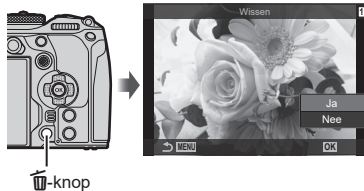

- U kunt beelden wissen zonder de bevestigingsstap door de knopinstellingen te veranderen. "Verwijderingsbevestiging uitschakelen (Snel wissen)" (Blz. 197)
- U kunt kiezen of het verwijderen van foto's die zijn opgenomen in de RAW+JPEG-beeldkwaliteitsmodi beide kopieën, alleen de JPEG-kopie of alleen de RAW-kopie, verwijdert. "Verwijderingsopties RAW+JPEG (RAW+JPEG wissen)" (Blz. 197)

Alle foto's verwijderen

(Alles wissen)

Alle foto's verwijderen. Beschermde foto's worden niet verwijderd. U kunt ook de foto's die een beoordelingsster hebben gekregen uitsluiten (Blz. 199) en alle andere foto's verwijderen.

Menu	MENU ➔  ➔ 1. Bestand ➔ Alles wissen
------	---

Wissen	Verwijder alle foto's inclusief de foto's met een beoordelingsster.
Opslaan	Bewaar de foto's met beoordelingssterren en verwijder alle andere foto's.



- Als er in beide sleuven geheugenkaarten zijn ingevoerd, wordt u gevraagd om een sleuf te kiezen. Kies een sleuf en druk op de -knop.
- ⚠ Als u [Opslaan] kiest en [Alles wissen] uitvoert, kan het enige tijd duren afhankelijk van de snelheidsklasse van de kaart en het aantal foto's op de kaart.

Verwijderingsbevestiging uitschakelen

(Snel wissen)

Als deze optie is ingeschakeld als u de -knop indrukt om foto's of films te verwijderen, zal de camera geen bevestigingsdialoog weergeven, maar in plaats daarvan de beelden onmiddellijk verwijderen.

Menu	MENU ➔  ➔ 2. Bewerkingen ➔ Snel wissen
------	--

Uit	Er wordt een bevestigingsdialoog weergegeven als u op de  -knop drukt.
Aan	Er wordt geen bevestigingsdialoog weergegeven als u op de  -knop drukt.

Verwijderingsopties RAW+JPEG

(RAW+JPEG wissen)

Kies de uit te voeren bewerking als u [RAW+JPEG] beelden een voor een verwijdert.

Menu	MENU ➔  ➔ 2. Bewerkingen ➔ RAW+JPEG wissen
------	--

JPEG	Alleen de JPEG-kopie wordt verwijderd.
RAW	Alleen de RAW-kopie wordt verwijderd.
RAW+JPEG	Zowel de RAW- als de JPEG-kopie worden verwijderd.

- ⚠ Als u [RAW+JPEG]-foto's verwijdert met [Alles wissen] (Blz. 197) of [Selectie wissen] (Blz. 200), worden zowel de RAW- als de JPEG-kopieën verwijderd.

U kunt vooraf de beelden selecteren die u naar een smartphone wilt overbrengen.

- 1 Geef een beeld weer dat u wilt overbrengen en druk op de -knop.
 - Het weergavemenu wordt weergegeven.
- 2 Selecteer [Deelorder] en druk op de -knop. Druk vervolgens op of .
 - Het beeld is gemarkeerd voor delen. Een -pictogram en het bestandstype worden weergegeven.
 - U kunt per sleuf maximaal 200 foto's tegelijkertijd markeren om te delen.
 - Druk op of om een deelorder te annuleren.

Een filmbestand met een bestandsgrootte van meer dan 4 GB kan niet worden gemarkeerd om te delen.

U kunt vooraf afbeeldingen selecteren die u wilt overbrengen en tegelijk een deelorder instellen. “Meerdere foto’s selecteren (Geselecteerde deelorder, Selectie beoordelen, Selectie kopiëren, Selectie wissen)” (Blz. 200), “Foto’s overbrengen naar een smartphone” (Blz. 267).

U kunt ook beelden markeren voor delen door een toe te wijzen aan een knop in [-functie] (Blz. 208).

Druk tijdens enkelbeeldweergave/indexweergave/weergavezoom op de knop wanneer een ongemarkeerd beeld wordt weergegeven. Wanneer u de -knop ingedrukt houdt en aan de voorste of achterste regelaar draait, worden alle beelden die zijn weergegeven wanneer er aan de regelaar wordt gedraaid gemarkeerd voor delen. De reeds gemarkeerde afbeeldingen die tijdens het draaien worden weergegeven, blijven gemarkeerd.

Wanneer u de -knop ingedrukt houdt en aan de voorste of achterste regelaar draait terwijl een gemarkeerd beeld wordt weergegeven, worden alle beelden die worden weergegeven terwijl de regelaar wordt gedraaid, ongemarkeerd. De ongemarkeerde beelden die tijdens het draaien worden weergegeven, blijven ongemarkeerd.

RAW+JPEG-beelden selecteren om te delen

(RAW+JPEG

In het geval van foto's opgenomen met [RAW+JPEG] kunt u voor beeldkwaliteit ervoor kiezen om alleen de JPEG-kopieën, alleen de RAW-kopieën of zowel de JPEG- als RAW-kopieën te delen.

Menu	MENU
------	-------------

JPEG	Alleen de JPEG-kopieën worden gemarkeerd voor delen.
RAW	Alleen de RAW-kopieën worden gemarkeerd voor delen.
RAW+JPEG	Zowel RAW- als JPEG-kopieën worden gemarkeerd voor delen.

- Het wijzigen van de geselecteerde optie voor [RAW+JPEG] heeft geen invloed op foto's die al zijn gemarkeerd voor delen.
- Ongeacht de geselecteerde optie, verwijdert het verwijderen van een markering tot delen de markering van beide kopieën.

Eén tot vijf beoordelingssterren aan een foto toewijzen.

Dit kan handig zijn wanneer u foto's zoekt en schikt met behulp van OM Workspace of andere programma's.

Knop	★-knop
------	--------

Als u op de ★-knop drukt als aan de geselecteerde foto geen beoordelingssterren zijn toegewezen, worden er beoordelingssterren aan de foto toegewezen. Het aantal sterren is hetzelfde als het vooraf ingestelde aantal.

Als u op de ★-knop drukt als aan de geselecteerde foto beoordelingssterren zijn toegewezen, worden de beoordelingssterren gewist.

U kunt het aantal sterren wijzigen door aan de voorste of achterste regelaar te draaien terwijl u de ★-knop ingedrukt houdt.

- ⓘ Beoordelingssterren kunnen alleen aan foto's worden toegewezen.
- ⓘ Als de foto werd opgenomen met [RAW+JPEG], wordt dezelfde beoordeling toegepast aan zowel het RAW- als het JPEG-bestand.
- ⓘ Beoordelingssterren kunnen niet worden toegewezen aan beveiligde beelden.
- ⓘ Beoordelingssterren kunnen niet worden toegewezen aan foto's die met een andere camera werden gemaakt.

Het aantal sterren selecteren dat moet worden gebruikt voor de beoordeling (Beoordelingsinstellingen)







U kunt het aantal sterren selecteren dat als optie wordt weergegeven voor het beoordelen.

Menu	MENU →  → 3. Weergaven → Beoordelingsinstellingen
------	--

- 1 Selecteer het aantal sterren dat u als optie wilt weergegeven en zet er een vinkje (✓) naast.
 - Selecteer een optie met behulp van Δ ∇ en druk op de \otimes -knop om een vinkje (✓) naast de optie te zetten.
Druk nogmaals op de \otimes -knop om het vinkje te verwijderen.
- ⓘ Wanneer er geen optie met een vinkje (✓) ernaast is, kunt u geen beoordelingssterren toewijzen aan foto's.
- ⓘ De instellingen van [Beoordelingsinstellingen] wijzigen heeft geen invloed op de beoordelingen die al aan foto's zijn toegewezen.

Meerdere foto's selecteren (Geselecteerde deelorder, Selectie beoordelen, , Selectie kopiëren, Selectie wissen)

U kunt meerdere beelden selecteren voor [Geselect. deelorder], [Selectie beoordelen], [, [Selectie kopiëren] of [Selectie wissen].

- 1 Geef een beeld weer dat u wilt selecteren en druk op de -knop.
 - Het beeld wordt geselecteerd en er wordt een  weergegeven.
Druk nogmaals op de knop om de selectie te annuleren.
 - U kunt een beeld tijdens enkelbeeldweergave en indexweergave selecteren.
- 2 Druk op de -knop om het menu weer te geven en selecteer [Geselct. deelorder], [Selectie beoordelen], [, [Selectie kopiëren] of [Selectie wissen].
 - Wanneer een ongemarkeerd beeld wordt weergegeven, kunt u de -knop ingedrukt houden en aan de voorste of achterste regelaar draaien om alle beelden te selecteren die tijdens het draaien worden weergegeven. De reeds gemarkeerde afbeeldingen die tijdens het draaien worden weergegeven, blijven gemarkeerd.
 - Wanneer een gemarkeerd beeld wordt weergegeven, kunt u de -knop ingedrukt houden en aan de voorste of achterste regelaar draaien om de selectie van alle beelden op te heffen die tijdens het draaien worden weergegeven. De reeds ongemarkeerde afbeeldingen die tijdens het draaien worden weergegeven, blijven ongemarkeerd.



Op de geheugenkaart kunt u digitale "afdrukbestellingen" opslaan die aangeven welke foto's moeten worden afgedrukt en in welke oplage. U kunt dan de foto's afdrucken in een printshop die DPOF ondersteunt. Om een afdrukbestelling aan te maken is een geheugenkaart vereist.

■ Afdrukbestellingen configureren

Menu	MENU → → 1. Bestand →
------	-------------------------------

	Druk op om de afbeelding te selecteren waarvoor u een afdrukbestelling wilt instellen en druk op om het aantal afdrucken in te stellen. Om een afdrukreservering voor meerdere afbeeldingen in te stellen, herhaalt u deze stap. Druk op de -knop wanneer alle gewenste foto's zijn geselecteerd en selecteer vervolgens de datum- en tijdsindeling. [Nee]: de foto's worden zonder datum en tijd afgedrukt. [Datum]: de foto's worden afgedrukt met de datum van fotograferen. [Tijd]: de foto's worden afgedrukt met het tijdstip van fotograferen.
ALLE	Selecteer dit wanneer u de afdrukbestellingen voor alle foto's wilt instellen. Selecteer de datum- en tijdsindeling. [Nee]: de foto's worden zonder datum en tijd afgedrukt. [Datum]: de foto's worden afgedrukt met de datum van fotograferen. [Tijd]: de foto's worden afgedrukt met het tijdstip van fotograferen.

ⓘ Bij het afdrucken van afbeeldingen kan de instelling niet tussen de afbeeldingen in worden gewijzigd.

■ Afdrukbestellingen instellen

Set	Afdrukbestellingen worden ingesteld. De instellingen worden weergegeven op de foto's die zijn opgeslagen op de huidige geselecteerde kaart.
Annuleren	Afdrukbestellingen worden niet ingesteld.

ⓘ De camera kan niet worden gebruikt om afdrukbestellingen te wijzigen die met andere apparaten zijn aangemaakt. Als u een nieuwe afdrukbestelling aanmaakt, wist u eventuele bestaande afdrukbestellingen die aangemaakt zijn met andere apparaten.

ⓘ Afdrukbestellingen kunnen geen RAW-beelden of films bevatten.

Alle beschermingen/deelorders/afdrukbestellingen/beoordelingen resetten (Alle beelden resetten)

U kunt alle bescherming/deelorders/afdrukbestellingen/beoordelingen van foto's op een kaart in een sleuf in één keer resetten.

Menu	MENU → → 1. Bestand → Alles beelden resetten
------	--

Afdrukbestellingen resetten	Reset alle afdrukbestellingen.
Bescherming resetten	Reset alle beschermingen.
Deelorder resetten	Reset alle deelorders.
Beoordelingen resetten	Reset alle beoordelingen.

- Als er in beide sleuven geheugenkaarten zijn ingevoerd, wordt u gevraagd om een sleuf te kiezen. Kies een sleuf en druk op de -knop. Dan wordt er een bevestigingsscherm weergegeven.

ⓘ Wanneer er veel beoordeelde foto's zijn, kan [Beoordelingen resetten] lang duren.

Geluid toevoegen aan foto's



U kunt geluid opnemen met de geïntegreerde microfoon of een optionele externe microfoon en dit toevoegen aan de afbeeldingen. Het opgenomen geluid is een eenvoudige vervanging van geschreven notities bij foto's. Audio-opnamen kunnen maximaal 30 seconden duren.

- 1 Geef het beeld weer waaraan u audio wilt toevoegen en druk op de knop .
 - Audio-opname is niet mogelijk bij beveiligde afbeeldingen.
- 2 Selecteer en druk op de knop .
 - Selecteer [Nee] om af te sluiten zonder audio toe te voegen.



- 3 Selecteer [Start] en druk op de -knop om de opname te starten.
- 4 Druk op de -knop om de opname te stoppen.
 - Foto's met geluid worden aangeduid met een -pictogram en indicatoren die de opnamekwaliteit weergeven.
 - Als u de opgenomen audio wilt verwijderen, selecteert u [Wissen] in stap 3.



Audio wordt opgenomen met de kwaliteit die voor films is geselecteerd. De beoordeling kan worden geselecteerd met behulp van [Geluidsopname-instellingen] (Blz. 182).

■ Geluidswaargave

De waargave start automatisch wanneer een foto met geluid wordt waargaveven. U kunt het volume aanpassen door:

- 1 Geef de foto weer waarvan u de audio wilt waargaveven.
- 2 Druk op of .
 - -knop: volume verhogen.
 - -knop: volume. verlagen.



Creëer bewerkte kopieën van foto's. Met RAW-foto's kunt u de instellingen aanpassen van het moment waarop de foto werd genomen, zoals de witbalans en de fotomodus (inclusief creatieve filters). Met JPEG-foto's kunt u eenvoudige bewerkingen uitvoeren zoals uitsnijden of de grootte wijzigen.

RAW-data bewrk	Bewerk foto's en sla de resulterende kopieën op in JPEG-formaat (Blz. 203). De volgende opties zijn beschikbaar: [Huidig] : sla de foto op met de instellingen die momenteel geselecteerd zijn op de camera. [Aangepast1]/[Aangepast2] : pas instellingen aan terwijl u de resultaten op het scherm bekijkt. De instellingen worden opgeslagen als [Aangepast1] of [Aangepast2]. [ART BKT] : de camera creëert meerdere JPEG-kopieën van elke afbeelding, één voor elk geselecteerd creatief filter. Selecteer één of meer filters en pas deze toe op één of meerdere afbeeldingen.
JPEG bewerken	Bewerk JPEG-foto's en sla de resulterende kopieën op in JPEG-formaat (Blz. 204).

RAW-foto's bewerken (RAW-data bewerken)

[RAW-data bewrk] kan worden gebruikt om de volgende instellingen aan te passen. Dit zijn ook de instellingen die worden toegepast wanneer u [Huidig] selecteert.

Beeldkwaliteit	Middelste kleurschakeringen
Fotomodus	Licht
Kleur/verzadiging (Kleurenmaker)	Breedte-hoogteverhouding
Kleur (Gedeeltelijke kleur)	Hoge ISO-ruisonderdrukking
Witbalans	Kleurruimte
Kleurtemperatuur	Trapeziumcorrectie
Belichtingscompensatie	
Schaduw	

- ① Wanneer een creatief filter wordt geselecteerd voor de fotomodus, wordt [Kleurruimte] vastgesteld op [sRGB].
- ① RAW-foto's kunnen niet worden bewerkt als:
 - er niet genoeg ruimte is op de geheugenkaart of als de foto's zijn gemaakt met een andere camera

1 Geef een beeld weer dat u wilt bewerken en druk op de **OK**-knop.



2 Gebruik **Δ** **▽** om [RAW-data bewrk] te selecteren en druk op de **OK**-knop.

- Het menu bewerken wordt weergegeven.



3 Markeer items met behulp van $\Delta \nabla$.

- Om de huidige camerainstellingen toe te passen, markeert u [Huidig] en drukt u op de knop \odot . De huidige instellingen worden toegepast.
 - Gebruik $\Delta \nabla$ om [Ja] te selecteren en druk op de knop \odot om het ontwikkelde beeld weer te geven.
- Voor [Aangepast1] en [Aangepast2] markeert u de gewenste optie en drukt u op \triangleright . Bewerk de instellingen dan als volgt:
 - De bewerkingsopties verschijnen. Markeer items met $\Delta \nabla$ en gebruik $\triangleleft \triangleright$ om instellingen te kiezen. Herhaal dit totdat alle gewenste instellingen zijn gekozen. Druk op de \odot -knop om een voorbeeld te bekijken.
 - Druk op de knop \odot om de instellingen te bevestigen. De bewerking wordt toegepast op het beeld.
 - Gebruik $\Delta \nabla$ om [Ja] te selecteren en druk op de knop \odot om het ontwikkelde beeld weer te geven.
- Wanneer u [ART BKT] markeert en op \triangleright drukt, verschijnt er een lijst met creatieve filters. Markeer creatieve filters en druk op de knop \odot om te selecteren of te deselecteren. Geselecteerde filters worden gemarkeerd met een \checkmark . Druk op de MENU-knop om terug te keren naar het vorige scherm wanneer alle gewenste filters zijn geselecteerd.
 - Druk op de knop \odot om het beeld op te slaan na de bewerking met het geselecteerde creatieve filter.





4 Markeer [Resetten] en druk op de \odot -knop om extra kopieën te maken van hetzelfde origineel. Markeer [Nee] en druk op de \odot -knop om te sluiten zonder meer kopieën te maken.

- Wanneer u [Resetten] selecteert worden de bewerkingsopties weergegeven. Herhaal het proces vanaf stap 3.

JPEG-foto's bewerken (JPEG bewerken)

Het menu [JPEG bewrk] bevat de volgende opties:

Schad.Aanp \odot	Licht onderwerpen met achtergrondbelichting op.
Rode ogen corrigeren	Verminder 'rode ogen' in foto's die met een flits zijn genomen.
	Foto's uitsnijden. Stel de grootte van het uitsnijdkader in met de voorste of achterste regelaar en bepaal de positie van het kader met $\Delta \nabla \triangleleft \triangleright$.
Verhouding	Wijzig de breedte-hoogteverhouding van de standaardverhouding van 4:3 naar [3:2], [16:9], [1:1] of [3:4]. Nadat u een breedte-hoogteverhouding hebt gekozen, positioneert u het uitsnijdkader met de pendelknop.
Zwart-wit	Maak een zwart-wit-kopie van de huidige foto.
Sepia	Maak een sepia-kopie van de huidige foto.
Verzadiging	Pas de kleurdiepte aan. De resultaten kunt u in het scherm bekijken.
	Maak een kopie met 1280 x 960, 640 x 480 of 320 x 240 pixels. De grootte van foto's met een andere breedte-hoogteverhouding dan de standaard 4:3 wordt zo dicht mogelijk bij de geselecteerde optie aangepast.

⚠ Het is mogelijk dat de rode-ogen-correctie bij sommige foto's niet werkt.

⚠ In de volgende gevallen kunt u een JPEG-beeld niet bewerken:

Wanneer een beeld bewerkt wordt op een pc, wanneer er onvoldoende ruimte is op de geheugenkaart of wanneer een afbeelding met een andere camera is opgenomen

⚠ De grootte van het beeld kan niet worden aangepast (📐) naar een groter formaat dan de oorspronkelijke grootte.

⚠ Van sommige beelden kan het formaat niet worden aangepast.

⚠ [✂] (bijsnijden) en [Verhouding] kunnen alleen worden gebruikt om beelden te bewerken met een hoogte-breedteverhouding van 4:3 (standaard).

1 Geef een beeld weer dat u wilt bewerken en druk op de **OK**-knop.



2 Gebruik **Δ ∇** om [JPEG bewrk] te selecteren en druk op de **OK**-knop.

- Het menu bewerken wordt weergegeven.



3 Markeer onderdelen met **Δ ∇** en druk op de **OK**-knop.

- Het effect kunt u in het scherm bekijken. Als er meerdere opties worden weergegeven voor het geselecteerde item, gebruik dan **Δ ∇** om de gewenste optie te kiezen.
- Wanneer [✂] is geselecteerd, kunt u de bijsnijding met de regelaars groter of kleiner maken en deze positioneren met behulp van **Δ ∇ <|>**.
- Wanneer [Verhouding] is geselecteerd, kunt u een optie selecteren met **Δ ∇** en daarna de positie instellen met behulp van **Δ ∇ <|>**.



4 Markeer [Ja] met **Δ ∇** en druk op de **OK**-knop.

- De nieuwe versie wordt opgeslagen met de geselecteerde instellingen en de camera keert weer terug naar de weergave.

Overlap bestaande RAW-foto's en creëer een nieuwe foto. Er kunnen maximaal 3 foto's worden gebruikt in de overlay.

U kunt de resultaten wijzigen door de helderheid (toename) apart voor elke foto aan te passen.





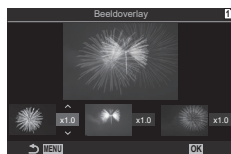
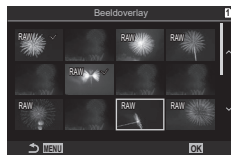









- De overlay wordt opgeslagen in het formaat dat momenteel is geselecteerd voor beeldkwaliteit. Overlays die zijn gemaakt met [RAW] als beeldkwaliteit, worden opgeslagen in RAW-formaat en in JPEG-formaat met de beeldkwaliteit die u heeft geselecteerd bij [◀:2] (Blz. 232).
- Overlays die worden opgeslagen in RAW-formaat, kunnen op hun beurt weer worden gecombineerd met andere RAW-afbeeldingen om overlays te maken met 4 of meer foto's.

- 1 Geef een beeld weer dat u wilt bewerken en druk op de **OK**-knop.
- 2 Gebruik **Δ ▽** om [Beeldoverlay] te selecteren en druk op de **OK**-knop.
- 3 Selecteer het aantal beelden dat in de overlay moet worden gebruikt en druk op de **OK**-knop.
- 4 Gebruik **Δ ▽ ◀ ▶** om de RAW-beelden te selecteren die in de overlay moeten worden gebruikt.
 - De geselecteerde foto's zijn gemarkeerd met een **✓**. Druk opnieuw op de knop **OK** om de selectie ongedaan te maken.
 - Het overlay-beeld wordt weergegeven als het aantal beelden is geselecteerd dat in stap 3 is opgegeven.
- 5 Pas de versterking aan voor elk beeld dat in de overlay wordt gebruikt.
 - Selecteer een beeld met **HI** en gebruik **FG** om de versterking aan te passen.
 - De toename is instelbaar binnen het bereik 0,1 - 2,0. Controleer de resultaten op de monitor.
- 6 Druk op de knop **OK** om het bevestigingsdialogvenster weer te geven.
 - Selecteer [Ja] en druk op de **OK**-knop.



Snijd geselecteerde beelden uit films. Films kunnen herhaaldelijk worden bijgesneden om bestanden te maken met alleen beelden die u wilt behouden.

 Deze optie is alleen beschikbaar voor films die met de camera zijn opgenomen.











- 1 Geef de film weer die u wilt bewerken en druk op de -knop.
- 2 Selecteer [Film bewerken] en druk op de -knop.
- 3 Gebruik   om [Film bijnijden] te selecteren en druk op de -knop.
 - U wordt gevraagd te kiezen hoe u de bewerkte film wilt opslaan.
[Nieuw bestand]: sla de bijgesneden film op in een nieuw bestand.
[Overschr.]: overschrijf de bestaande film.
[Nee]: sluit af zonder de film bij te snijden.
 - Als de film is beveiligd, kunt u [Overschr.] niet selecteren.
- 4 Markeer de gewenste optie en druk op de -knop.
 - U komt in een bewerkingsscherm.
- 5 Snijd de film bij.
 - Gebruik de -knop om het eerste frame over te slaan en de -knop om het laatste frame over te slaan.
 - Markeer met de -knop of de voorste of achterste regelaar het eerste frame van de beelden die u wilt verwijderen en druk op de -knop.
 - Markeer met de -knop of de voorste of achterste regelaar het laatste frame van de beelden die u wilt verwijderen en druk op de -knop.
- 6 Markeer [Ja] en druk op de -knop.
 - De bewerkte film wordt opgeslagen.
 - Om een andere opname te selecteren, markeert u [Nee] en drukt u op de -knop.
 - Als u [Overschr.] selecteerde, wordt u gevraagd of u nog meer opnamen uit de film wilt snijden. Om meer opnamen te snijden, markeert u [Doorgaan] en drukt u op de -knop.

Foto's uit filmbeeld maken

(Foto uit filmbeeld)

Sla een foto van een geselecteerd frame op.

 Deze optie is alleen beschikbaar voor [4K]-films die met de camera zijn opgenomen.

- 1 Geef de film weer die u wilt bewerken en druk op de -knop.
- 2 Selecteer [Film bewerken] en druk op de -knop.
- 3 Gebruik   om [Foto uit filmbeeld] te selecteren en druk op de -knop.
- 4 Gebruik   om een beeld te selecteren dat moet worden opgeslagen als een foto en druk op de -knop.
 - De camera slaat een foto op van het geselecteerde frame.
 - Gebruik de -knop om terug te gaan en de -knop om vooruit te gaan.
De lengte van het terug- of vooruitspoelen verschilt afhankelijk van de lengte van de film.

De functie van de -knop tijdens het afspelen veranderen

( Functie)

Hiermee kunt u de functie bepalen van de  -knop tijdens het afspelen.

Menu	MENU →  → 2. Bewerkingen →  Functie
------	--

 Functie	<p>: Maak of pas een 'deelorder' aan en markeer de foto's die naar een smartphone moeten worden geüpload.</p> <p>: Selecteer meerdere foto's.</p>
---	---

De functies van de voorste en achterste regelaars tijdens het afspelen veranderen

( Functieregelaar)

Kies de functies voor de voorste en achterste regelaars tijdens het afspelen.

Menu	MENU →  → 2. Bewerkingen →  Functieregelaar
------	--

	Zoom in of uit of wissel naar de indexweergave tijdens de weergave.
Vor./Volg.	Bekijk de volgende of vorige afbeelding tijdens de weergave.

De zoomverhouding bij afspelen kiezen

( Standaardinstelling)

Kies de start-zoomverhouding voor afspelen (close-up afspelen).

Menu	MENU →  → 2. Bewerkingen →  Standaardinstelling
------	--

Onlangs	Zoom in op de meest recent geselecteerde zoomverhouding.
Gelijkwaardig	De beelden worden weergegeven in een zoomverhouding van 1:1. Er verschijnt een  -pictogram in het scherm.
x2, x3, x5, x7, x10, x14	Kies de start-zoomverhouding.

Staande of liggende foto's automatisch roteren voor weergave

()

Kies of de foto's die in staande stand zijn genomen, automatisch moeten worden gerotereerd voor weergave op de camera.

Menu	MENU →  → 3. Weergaven → 
------	--

Aan	Foto's worden automatisch gerotereerd tijdens de weergave op de camera.
Uit	Foto's worden niet automatisch gerotereerd tijdens de weergave op de camera.

De informatie kiezen die tijdens het afspelen wordt weergegeven (▶) Info-instellingen

Kies de informatie die wordt weergegeven tijdens de weergave. Wanneer u tijdens het afspelen op de INFO-knop drukt, wisselt het scherm tussen de geselecteerde weergaven.

Menu	MENU → ▶ → 3. Weergaven → ▶ Info-instellingen
------	--

- Selecteer het weergavetype en zet er een vinkje (✓) naast.
 - Selecteer een optie met behulp van Δ ▽ en druk op de ⊕-knop om een vinkje (✓) naast de optie te zetten.
Druk nogmaals op de ⊕-knop om het vinkje te verwijderen.

Alleen bild	Alleen het beeld wordt getoond.
Basis	Minimale informatie wordt getoond.
Algemeen	Volledige informatie inclusief de opname-omstandigheden en het histogram worden getoond (Blz. 188).

De informatie kiezen die tijdens vergroot afspelen wordt weergegeven (▶) Info-instellingen

Kies de weergave wanneer u de foto wilt vergroten door op  of een knop te drukken waaraan [Q] (Vergroting) is toegewezen (Blz. 232).

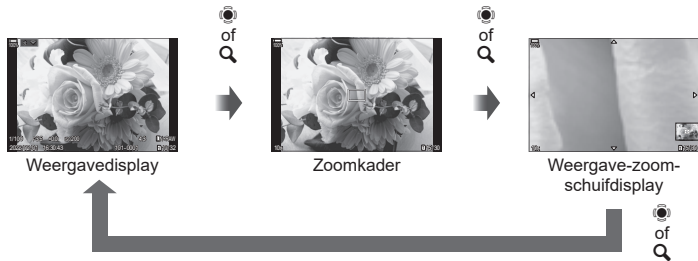

- ⓘ Als u de vinkjes van alle opties verwijdert, kunt u het beeld niet vergroten met behulp van  of een knop waaraan [Q] (Vergroting) is toegewezen.

Menu	MENU → ▶ → 3. Weergaven → ▶ Info-instellingen
------	--

- Selecteer het weergavetype en zet er een vinkje (✓) naast.
 - Selecteer een optie met behulp van Δ ▽ en druk op de ⊕-knop om een vinkje (✓) naast de optie te zetten.
Druk nogmaals op de ⊕-knop om het vinkje te verwijderen.





Frame vergroten	Geeft het zoomkader weer.
Schuifbalk vergroten	Hiermee kunt u het scherm verschuiven tijdens vergroot afspelen.

De indexweergave configureren (Instellingen)

U kunt het aantal beelden wijzigen dat in de indexweergave wordt weergegeven evenals of u de kalenderweergave wilt gebruiken.

Menu	MENU →  → 3. Weergaven →  Instellingen
------	---

- 1 Selecteer het weergavetype en zet er een vinkje (✓) naast.
 - Selecteer een optie met behulp van Δ ∇ en druk op de OK -knop om een vinkje (✓) naast de optie te zetten.
Druk nogmaals op de OK -knop om het vinkje te verwijderen.



 4 /  9 /  25 /  100	Kies het aantal beelden dat in de indexweergave moet worden weergegeven.
Kalender	Foto's worden op een kalender weergegeven.

Functies voor het configureren van cameraknoppen





























De functies van knoppen wijzigen (Knopinstellingen)

P A S M B 



Knoppen kunnen andere functies toegewezen krijgen in plaats van hun bestaande functies.

De functies die worden toegewezen met behulp van [Knopfunctie] werken uitsluitend in de modus Fotograferen. De functies die worden toegewezen met behulp van [Knopfunctie] werken in de  (film)-modus.

■ Aanpasbare bedieningselementen

Pictogram	Knop	Standaardfunctie	
			
	 -knop	 (belichtingscorrectie)	
	 -knop	 (Opname hoge resol.)	 REC (filmopname)
	ISO -knop	ISO-gevoeligheid	
	AF-ON -knop	AF-ON	
	AEL -knop	AEL	
	 -knop	 (weergaveselectie)	
	Pendelknop	Uit* ¹	
	Pendelknop  (rechts)* ²	MF (AF/MF-schakelaar)	
	Pendelknop  (onder)* ²	WB (witbalans)	
	One touch-knop witbalans	 (one-touch witbalans)	Pieken
	Voorbeeldknop	Voorbeeld	Vergroting
PBH 	 -knop op de optionele reservebatterijhouder	 (belichtingscorrectie)	
PBH 	ISO -knop op de optionele reservebatterijhouder	ISO-gevoeligheid	
PBH 	AF-ON -knop op de optionele reservebatterijhouder	AF-ON	
	Fn -knop op de lens	AF stop	

*¹ Standaard is er geen functie toegewezen aan de pendelknop.

*² Selecteer [Directe functie] voor [] (pendelknop) om  en  op de pendelknop in hun toegewezen functies te gebruiken.

Superbedieningspaneel	➔ Knopfunctie / Knopfunctie
Menu	MENU ➔ ➔ 1. Bewerkingen ➔ Knopinstellingen ➔ Knopfunctie MENU ➔ ➔ 1. Bewerkingen ➔ Knopinstellingen ➔ Knopfunctie

- 1 Markeer de gewenste knop met behulp van en druk op de -knop.
- 2 Markeer een functie met behulp van en druk op de -knop om dit toe te wijzen aan de geselecteerde knop.































■ Beschikbare functies









Alleen : deze functie is alleen beschikbaar in het menu [Knopfunctie].







Alleen : deze functie is alleen beschikbaar in het menu [Knopfunctie].









De beschikbare opties zijn afhankelijk van de specifieke knop.















Functie	Functie
REC (filmopname)	Het bedieningselement functioneert als een knop voor filmopname. Druk om het opnemen te starten of te stoppen.
Voorbeeld (Alleen)	Het diafragma verlagen naar de geselecteerde waarde. Hiermee kunt u de scherptediepte bekijken. Het diafragma verlaagt naar de huidige geselecteerde waarde wanneer de knop wordt ingedrukt. Voorbeeldopties kunnen worden geselecteerd met behulp van [Vergrendeling] (Blz. 227).
(one-touch witbalans)	Een waarde meten voor one-touch witbalans (Blz. 154). Om de witbalans tijdens stilstaande fotografie te meten, kadert u een referentieobject (een stuk wit papier of iets dergelijks) in het scherm, houdt u de knop ingedrukt en drukt u op de ontspanknop. Een lijst met one-touch witbalansopties wordt weergegeven, waaruit u de locatie kunt kiezen waar de nieuwe waarde wordt opgeslagen. Om witbalans tijdens filmopname te meten, kader een referentieobject (een stuk wit papier of iets dergelijks) in het scherm en druk op de knop. Een lijst met one-touch witbalansopties wordt weergegeven, waaruit u de locatie kunt kiezen waar de nieuwe waarde wordt opgeslagen.
AF-gebied select. ([::~])	U kunt de AF-doelmodus (Blz. 78) en de positie (Blz. 77) kiezen. Druk op de knop om het scherm AF-doelselectie te bekijken. Gebruik de voorste of achterste regelaar om de AF-doelmodus te kiezen en de multiselector of de pendelknop om het AF-doel te positioneren. <ul style="list-style-type: none"> • U kunt de knoppen die worden gebruikt voor deze bewerking kiezen. “AF-doelselectie ([::~]Scherminstellingen selecteren)” (Blz. 100)
[::~]Home ([::~]JHP) (AF- home-positie) (alleen)	Eerder opgeslagen home-positie-instellingen oproepen voor [AF-doelmodus] en [AF-richtpunt]. Home-positie-instellingen worden opgeslagen met behulp van [[::~]] Home instellen] (Blz. 99). <ul style="list-style-type: none"> • U kunt verschillende home-posities opslaan voor landschaps- en portretoriëntaties. “AF-doelselectie afstemmen op de camera-oriëntatie (Oriëntatie gekoppeld [::~])” (Blz. 98)
MF () (AF/MF- schakelaar)	Wisselen tussen AF en MF. Druk eenmaal in om MF te selecteren en nogmaals om terug te keren naar de vorige modus. De scherpstelmodus kan ook worden geselecteerd door de knop ingedrukt te houden en aan de regelaar te draaien.

Functie	Functie
RAW  (RAW-kwaliteit) (Alleen )	Als u op de knop drukt terwijl [] is ingesteld op JPEG, verandert de instelling naar RAW+JPEG. Wanneer [] is ingesteld op RAW of RAW+JPEG, verandert de instelling niet. U kunt ook een beeldkwaliteitsinstelling kiezen door de knop ingedrukt te houden en aan een regelaar te draaien.
Testopname ( Test) (Alleen )	Een testopname maken. U kunt de effecten van de geselecteerde instellingen bekijken in een foto. Als u het bedieningselement ingedrukt houdt terwijl u op de ontspanknop drukt, kunt u de resultaten bekijken maar wordt de foto niet opgeslagen op de geheugenkaart.
Aangepaste modus C1–C4 (Alleen )	Roep de instellingen op voor de geselecteerde aangepaste modus. Druk eenmaal op de knop om opgeslagen instellingen op te roepen, een tweede keer om de eerder ingestelde instellingen te herstellen (Blz. 58). Het bedieningselement blijft deze functie uitoefenen wanneer een aangepaste modus is geselecteerd met de modusregelaar.
Belicht.Comp. ()	Belichtingsinstellingen aanpassen. Houd het bedieningselement ingedrukt en draai aan de voorste of achterste regelaar. U kunt ook op de knop drukken om de instellingen te activeren en dan aan de regelaars draaien. De beschikbare aanpassingen zijn afhankelijk met de opnamemodus: [P]: gebruik de voorste of achterste regelaar of  voor belichtingscompensatie. Gebruik de   -knoppen voor een programmaverschuiving. [A]: gebruik de voorste of achterste regelaar of  voor belichtingscompensatie. Gebruik de   -knoppen voor het diafragma. [S]: gebruik de voorste of achterste regelaar of  voor belichtingscompensatie. Gebruik de   -knoppen voor de sluitertijd. [M]*: gebruik de achterste regelaar of   voor sluitertijd. Gebruik de voorste regelaar of de  -knoppen voor het diafragma. [B]: gebruik de achterste regelaar of   om te wisselen tussen bulb/time- en live composiet-fotografie. Gebruik de voorste regelaar of de  -knoppen om het diafragma te kiezen. * Voor informatie over het aanpassen van de belichtingsinstellingen wanneer [Auto] is geselecteerd voor [ISO] (Blz. 114), raadpleegt u "Belichtingscorrectie aanpassen" (Blz. 108).
Digitale televoorzetlens ( :  /  :  : )	Schakel de digitale televoorzetlens in of uit (Blz. 168). Druk eenmaal om in te zoemen en druk nogmaals om uit te zoomen. U kunt deze functie aan/uit zetten, zelfs als u een film opneemt. Tijdens filmopname wordt een kader weergegeven dat het gebied aangeeft dat wordt vergroot door de digitale televoorzetlens.
Trapeziumcorrectie. () (Alleen )	Druk op het bedieningselement om de instellingen voor trapeziumcorrectie te bekijken (Blz. 172). Nadat u de instellingen hebt aangepast, drukt u nogmaals op het bedieningselement om te sluiten. Houd het bedieningselement ingedrukt om trapeziumcorrectie te annuleren.

Functie	Functie
Fisheye-compensatie (魚) (Alleen )	Fisheye-correctie inschakelen (Blz. 173). Druk éénmaal om fisheye-correctie in te schakelen. Druk nogmaals om uit te schakelen. Houd de knop ingedrukt en draai aan de voorste of achterste regelaar om te kiezen uit [Hoek]-opties 1, 2 en 3.
Vergroten (Q)	Druk het bedieningselement éénmaal in om het zoomkader weer te geven en nogmaals om in te zoomen (Blz. 81). Druk voor de derde keer op het bedieningselement om zoom te sluiten. Houd het bedieningselement ingedrukt om het zoomkader te verbergen. Gebruik de multiselector, aanraakbedieningen of $\Delta \nabla \triangleleft \triangleright$ om het zoomkader te positioneren.
HDR (Alleen )	HDR inschakelen (Blz. 164). Druk eenmaal om HDR in te schakelen. Druk nogmaals om uit te schakelen. Houd de knop ingedrukt en draai aan de voorste of achterste regelaar om de HDR-instellingen aan te passen, inclusief HDR-bracketing.
ISO	[ISO]-instellingen aanpassen (Blz. 114). Houd het bedieningselement ingedrukt en draai aan de voorste of achterste regelaar. U kunt ook op de knop drukken om de instellingen te activeren en dan aan de regelaars draaien. Gebruik de voorste of achterste regelaar of $\triangleleft \triangleright$ om de instellingen aan te passen.
WB (witbalans)	[WB]-instellingen aanpassen (Blz. 152). Houd het bedieningselement ingedrukt en draai aan de voorste of achterste regelaar. U kunt ook op de knop drukken om de instellingen te activeren en dan aan de regelaars draaien. Gebruik de voorste of achterste regelaar of $\triangleleft \triangleright$ om de instellingen aan te passen.
Multifunctie (Multi Fn)	Het bedieningselement configureren om te gebruiken als een multifunctieknop (Blz. 218). Houd het bedieningselement ingedrukt en draai aan de voorste of achterste regelaar om de uit te voeren functie te kiezen. De geselecteerde functie kan worden uitgevoerd door het bedieningselement in te drukken.
Peaking (Peak)	Wisselen tussen pieken van scherpstellen aan of uit (Blz. 104). Druk het bedieningselement éénmaal in om pieken aan te zetten en nogmaals om pieken uit te zetten. Wanneer pieken aan staat, kunt u de piekopties (kleur, hoeveelheid) oproepen door op de INFO -knop te drukken.
 Niveaueweergave ()	De digitale niveaumeter weergeven. De weergave van de belichtingsbalk in de zoeker werkt als een niveaumeter. Druk nogmaals om te sluiten. Deze optie is van toepassing wanneer [ Stijl 1] of [ Stijl 2] is geselecteerd voor [Stijl voor zoeker] (Blz. 231).
 Weergaveselectie (O) (weergaveselectie)	Wisselen tussen fotografie met viewfinder en live view. Als [Uit] is geselecteerd voor [EVF autom. schakelen] (Blz. 253), wisselt de weergave tussen de viewfinder en het scherm. Houd het bedieningselement ingedrukt om de opties voor [EVF autom. schakelen] weer te geven.
LV-modus (S-OVF) (Alleen )	Wisselt [LV-modus] (Blz. 228) tussen [Standaard] en [S-OVF].
AF-beperker (AF-limiet) (Alleen )	De AF-beperker inschakelen (Blz. 93). Druk éénmaal om [AF-beperker] in te schakelen. Druk nogmaals om uit te schakelen. Houd de knop ingedrukt en draai aan de voorste of achterste regelaar om te kiezen uit drie opgeslagen instellingen.

Functie	Functie
MF vooraf inst. (Pre MF)	[AF-modus] instellen op [Pre MF] (Blz. 73). Druk het bedieningselement eenmaal in om MF vooraf instellen in te schakelen en nogmaals om de vorige scherpstelmodus terug te zetten. U kunt de [AF-modus] eventueel ook kiezen door het bedieningselement ingedrukt te houden en een regelaar te draaien.
Instellingen lensinfo (Exif Lens)	Eerder opgeslagen lensdata oproepen (Blz. 249). Roep opgeslagen gegevens voor de huidige lens op, nadat u lenzen hebt gewisseld.
IS Mode (IS)	[Beeldstabilisatie] in- of uitschakelen (Blz. 138). Druk eenmaal om [Uit] te selecteren en nogmaals om beeldstabilisatie in te schakelen. Houd het bedieningselement ingedrukt en draai aan de voorste of achterste regelaar om naar de opties voor [Beeldstabilisatie] te gaan.
Flikkeringdetectie (Flikkeringde- tectie)	Instellingen aanpassen voor [Flikkeringdetectie] (Blz. 109). Druk het bedieningselement in om [Aan] te selecteren. U kunt de sluitertijd aanpassen voor de beste resultaten terwijl u de kleurenbanden in het display bekijkt. Druk nogmaals op de knop om opname-informatie weer te geven en toegang te krijgen tot andere instellingen. Houd het bedieningselement ingedrukt om [Uit] te selecteren voor [Flikkeringdetectie].
Opn mkn in live ND (ND) (Alleen )	Het live ND-filter inschakelen (Blz. 160). Druk éénmaal om [Opn. mkn in live ND] in te schakelen. Druk nogmaals om uit te schakelen. Houd de knop ingedrukt en draai aan de voorste of achterste regelaar om de instellingen voor [Opn. mkn in live ND] aan te passen.
Uit	Het bedieningselement wordt niet gebruikt.
Flitsmodus () (Alleen )	Pas de flitsinstellingen aan (Blz. 121). Druk éénmaal om de flitsopties weer te geven en nogmaals om de gemarkeerde optie te selecteren en te sluiten. Markeer instellingen met behulp van de voorste of achterste regelaar of \triangleleft \triangleright . <ul style="list-style-type: none"> • Deze functie kan alleen worden toegewezen aan de \triangleright- en ∇-knoppen. U moet eerst [\blacktriangleleft \blacktriangleright] instellen op [Directe functie].
  (sequentiële opnamen/ zelfontspanner) (Alleen )	Een aandrijvingsmodus (sequentiële opnamen/zelfontspanner) kiezen (Blz. 128). Druk op de knop om aandrijvingsmodusopties weer te geven en kies een modus met behulp van de voorste of achterste regelaar of met de \triangleleft \triangleright -knoppen. <ul style="list-style-type: none"> • Deze functie kan alleen worden toegewezen aan de \triangleright- en ∇-knoppen. U moet eerst [\blacktriangleleft \blacktriangleright] instellen op [Directe functie].
 Vergrendeling (vergrendeling aanraakbediening)	Aanraakbedieningen vergrendelen. Houd de knop éénmaal ingedrukt om de aanraakbedieningen te vergrendelen en druk nogmaals om de vergrendeling ongedaan te maken. <ul style="list-style-type: none"> • Deze functie kan alleen worden toegewezen aan de \triangleright- en ∇-knoppen. U moet eerst [\blacktriangleleft \blacktriangleright] instellen op [Directe functie].
Elektr. zoom (W↔T)	Powerzoomlenzen in- of uitzoomen. Nadat u op het bedieningselement hebt gedrukt, kunt u de pendelknop gebruiken om in of uit te zoomen. Gebruik \triangle of \triangleright om in te zoomen en ∇ of \triangleleft om uit te zoomen. <ul style="list-style-type: none"> • Deze functie kan alleen worden toegewezen aan de \triangleright- en ∇-knoppen. U moet eerst [\blacktriangleleft \blacktriangleright] instellen op [Directe functie].
AF stop	Autofocus opschorten. Scherpstellen vergrendelt en autofocus wordt opgeschort wanneer het bedieningselement wordt ingedrukt. Is alleen van toepassing op de L.Fn -knoppen van de lens.

Functie	Functie
Gezichtselectie 	Selecteer het gezicht dat wordt gebruikt voor de focus wanneer de camera meerdere portretonderwerpen detecteert. Druk op de knop om het gezicht te selecteren dat zich het dichtst bij het huidige AF-doel bevindt. Als  Alle (alle doelen) is geselecteerd voor de AF-doelmodus, selecteert u door op de knop te drukken het gezicht dat zich het dichtst bij het midden van het beeld bevindt. Houd de knop ingedrukt en draai aan de voorste of achterste draaiknop om op een ander gezicht scherp te stellen. Deze optie kan ook worden gebruikt tijdens filmopname.
Gezicht- en oogdetectie 	Door op de knop te drukken wanneer een andere optie dan [Uit] is geselecteerd voor [Gezicht- en oogdetectie] (Blz. 89), selecteert u [Uit]; druk nogmaals op de knop om de vorige instelling te herstellen. Om de optie te wijzigen die wordt weergegeven in het menu [Gezicht- en oogdetectie], houdt u de knop ingedrukt en draait u aan de voorste of achterste regelaar.
Scherpstelringvergrendeling 	Druk eenmaal op de knop om de focusing van de lens uit te schakelen en nogmaals om in te schakelen. Deze optie is beschikbaar wanneer [S-AF MF], [C-AF MF], [MF], [C-AF+TR MF], [Pre MF] of  AF MF is geselecteerd voor [AF-modus]. Het gedeelte MF van de AF-modusindicator wordt grijs weergegeven terwijl de ring is uitgeschakeld. In het geval van lenzen die zijn uitgerust met een MF-(handmatige focus)-koppeling, heeft het indrukken van de knop geen effect wanneer de focusing in de MF-positie staat (dichter bij de camerabehuizing). De scherpstelringvergrendeling eindigt wanneer u een bewerking uitvoert, zoals het uitschakelen van de camera of het bevestigen van een andere lens.
Nachtzicht (Nacht LV) (Alleen )	Door op de knop te drukken wanneer [Uit] is geselecteerd voor  Nachtzicht (Blz. 228), wordt [Aan] geselecteerd. Als [Aan] is geselecteerd, wordt [Uit] geselecteerd door op te knop te drukken.
AEL (AE-vergrendeling)	Druk op de knop om de belichting te vergrendelen. Druk nogmaals om deze te ontgrendelen.
AF-ON	De camera stelt scherp met autofocus wanneer de knop wordt ingedrukt (Blz. 84). De camera stopt met scherpstellen wanneer de knop wordt losgelaten.
AE BKT (Alleen )	Door op de knop te drukken wanneer [Uit] is geselecteerd voor [AE BKT], wordt de instelling geselecteerd onder [AE BKT]. Als een andere optie dan [Uit] wordt geselecteerd, wordt [Uit] geselecteerd door op de knop te drukken. Om een optie te kiezen voor [AE BKT], houdt u de knop ingedrukt en draait u aan de voorste of achterste regelaar.
WB BKT (Alleen )	Door op de knop te drukken wanneer [Uit] is geselecteerd voor [WB BKT], wordt de instelling geselecteerd onder [WB BKT]. Als een andere optie dan [Uit] wordt geselecteerd, wordt [Uit] geselecteerd door op de knop te drukken. Om een andere optie te kiezen voor [WB BKT], houdt u de knop ingedrukt en draait u aan de voorste of achterste regelaar.

Functie	Functie
FL BKT (Alleen )	Door op de knop te drukken wanneer [Uit] is geselecteerd voor [FL BKT], wordt de instelling geselecteerd onder [FL BKT]. Als een andere optie dan [Uit] wordt geselecteerd, wordt [Uit] geselecteerd door op de knop te drukken. Om een andere optie te kiezen voor [FL BKT], houdt u de knop ingedrukt en draait u aan de voorste of achterste regelaar.
ISO BKT (Alleen )	Door op de knop te drukken wanneer [Uit] is geselecteerd voor [ISO BKT], wordt de instelling geselecteerd onder [ISO BKT]. Als een andere optie dan [Uit] wordt geselecteerd, wordt [Uit] geselecteerd door op de knop te drukken. Om een andere optie te kiezen voor [ISO BKT], houdt u de knop ingedrukt en draait u aan de voorste of achterste regelaar.
ART BKT (Alleen )	Zet de schakelaar [Focus BKT] op aan of uit. Om een optie voor [Focus BKT] te kiezen.
Focus-BKT (Alleen )	Zet de schakelaar [Focus BKT] op aan of uit. Om een optie voor [Focus BKT] te kiezen, houdt u de knop ingedrukt.
Focusstapeling () (Alleen )	Zet de schakelaar [Focusstapeling] op aan of uit. Om een optie voor [Focusstapeling] te kiezen, houdt u de knop ingedrukt.
Opname hoge resol. () (Alleen )	Door op de knop te drukken wanneer [Uit] is geselecteerd voor [Opname hoge resol.], wordt de instelling geselecteerd onder [Opname hoge resol.]. Als een andere optie dan [Uit] wordt geselecteerd, wordt [Uit] geselecteerd door op de knop te drukken. Om een andere optie te kiezen voor [Opname hoge resol.], houdt u de knop ingedrukt en draait u aan de voorste of achterste regelaar.
Onderwerpdetectie ()	Door op de knop te drukken wanneer [Uit] is geselecteerd voor [Onderwerpdetectie], wordt de instelling geselecteerd onder [Onderwerpdetectie]. Als een andere optie dan [Uit] wordt geselecteerd, wordt [Uit] geselecteerd door op de knop te drukken. Om een andere optie te kiezen voor [Onderwerpdetectie], houdt u de knop ingedrukt en draait u aan de voorste of achterste regelaar.
Directe functie () / (:) / (+/-)	Functies toewijzen aan knoppen op de pendelknop ($\Delta \nabla \triangleleft \triangleright$). De volgende functies kunnen worden toegewezen: \triangleleft -knop: [:::] (AF-doelselectie) Δ -knop: [☒] (belichtingscorrectie) \triangleright -knop: MF (AF/MF-schakelaar) ∇ -knop: WB (witbalans) <ul style="list-style-type: none"> Aan de \triangleright- en ∇-knoppen kunnen andere functies worden toegewezen.
WB AUTO Vergrendeling (Vergrendeling WB AUTO) (Alleen )	Wanneer u een film opneemt met de witbalans ingesteld op [AUTO], wordt de witbalans vergrendeld als u op de knop drukt. Als u nogmaals drukt, wordt de vergrendeling opgeheven.
☒ Weergavehulp (BT.709) (Alleen )	Schakel [ Weergavehulp] aan of uit. U kunt de instelling wijzigen, zelfs als u een film opneemt.
Zebra () (Alleen )	Schakel [Zebra] aan of uit. U kunt de instelling wijzigen, zelfs als u een film opneemt.

■ Opties voor multifunctie gebruiken (Multifunctie)

Wijst meerdere functies toe aan een enkele knop.





☞ Om de multifunctie te gebruiken, moet u eerst [Multifunctie] toewijzen aan een cameraknop met behulp van [Knopfuncties] (Blz. 211).



Een functie kiezen

- 1 Houd de knop ingedrukt waaraan [Multifunctie] is toegewezen en draai aan de voorste of achterste regelaar.
 - Draai aan de regelaar totdat de gewenste functie is gemarkeerd. Laat de regelaar los om de gemarkeerde functie te selecteren.
- 2 Druk op de knop waaraan [Multifunctie] is toegewezen.
- 3 Pas de instellingen aan.





De multifunctieknop kan worden gebruikt voor:



Controle Licht&schaduw	Pas de helderheid aan met de voorste of achterste regelaar. Druk op de INFO -knop om het toonbereik te kiezen (licht, schaduw of middentonen).
Kleurenmaker	Gebruik de voorste regelaar om de kleurschakering aan te passen en de achterste regelaar om de verzadiging aan te passen.
 ISO  ISO	Kies een instelling met behulp van de voorste of achterste regelaar.
 WB  WB	
Vergroting	Het zoomkader verschijnt.
Beeldverhouding	Kies een instelling met behulp van de voorste of achterste regelaar.
 LV-modus	Druk op de knop om te wisselen tussen [Standaard] en [S-OVF].
Pieken	Druk op de knop om de functie aan of uit te zetten.



- U kunt uit de weergegeven opties kiezen.  [Instellingen multifunctie] (Blz. 239)
- ☞ Tijdens het opnemen kan [Lichte/schaduw] ook worden ingesteld door op  (Belichtingscompensatie) te drukken en vervolgens op de knop **INFO**.

■ Een film opnemen door op de ontspanknop te drukken (Sluiterfunctie)

PASMB 

Configureer de ontspanknop als een  (filmopname)-knop. Vervolgens kunt u een optionele afstandsbediening gebruiken om het opnemen te starten of te stoppen wanneer de modusregelaar naar  (film) wordt gedraaid.

Menu	MENU →  → 1. Bewerkingen →  Sluiterfunctie
Uit	De ontspanknop kan niet worden gebruikt om films op te nemen.
 REC	Druk de ontspanknop volledig in om de filmopname te starten of te stoppen.





 De -knop kan niet worden gebruikt voor het opnemen van films wanneer [ REC] is geselecteerd.









Functies toewijzen aan de voorste en achterste regelaars

( Functieregelaar /  Functieregelaar)

PASMB 

Kies de functies die worden uitgevoerd door de voorste en achterste regelaars.

Menu	MENU →  → 1. Bewerkingen → Regelaarinstellingen →  Functieregelaar MENU →  → 1. Bewerkingen → Regelaarinstellingen →  Functieregelaar
------	--

- 1 Kies een item om in te stellen en druk op de -knop.
 - Kies dan een regelaar met de -knoppen en gebruik de  -knoppen om een functie te kiezen.
 - Druk op de **INFO**-knop om te wisselen tussen de posities van de hendeltjes.
 - Druk op de knop  wanneer de instellingen zijn afgerond.
-  Wanneer [ Fn-hendelfunctie] / [ Fn-hendelfunctie] is ingesteld op een andere instelling dan [modus1], worden de functies die zijn toegewezen aan hendel 1 ingeschakeld, zelfs als de hendel zich in positie 2 bevindt.

De functies die kunnen worden toegewezen in [📷DFunctieregelaar] staan hieronder vermeld.

Functie	Functie	Opnamemodus				
		P	A	S	M	B
Ps	Programmaverschuiving (Blz. 44).	✓	—	—	—	—
Sluiter	Kies de sluitertijd.	—	—	✓	✓	✓*
FNr.	Pas het diafragma aan.	—	✓	—	✓	✓
	Pas de belichtingscompensatie aan.	✓	✓	✓	✓	✓
	Pas de flitscorrectie aan.	✓	✓	✓	✓	✓
ISO	Pas de ISO-gevoeligheid aan.	✓	✓	✓	✓	✓
WB	Pas de witbalans aan.	✓	✓	✓	✓	✓
CWB Kelvin	Kies een kleurtemperatuur wanneer CWB (aangepast) is geselecteerd voor witbalans.	✓	✓	✓	✓	✓
Uit	Geen.	✓	✓	✓	✓	✓

* Wissel tussen bulb, tijd en Live Composiet.

De functies die kunnen worden toegewezen in [📷DFunctieregelaar] staan hieronder vermeld.

Functie	Functie	📷 modus (filmbelichtingsmodus)			
		P	A	S	M
Sluiter	Kies de sluitertijd.	—	—	✓	✓
FNr.	Pas het diafragma aan.	—	✓	—	✓
	Pas de belichtingscompensatie aan.	✓	✓	✓	✓
ISO	Pas de ISO-gevoeligheid aan.	—	—	—	✓
WB	Pas de witbalans aan.	✓	✓	✓	✓
CWB Kelvin	Kies een kleurtemperatuur wanneer CWB (aangepast) is geselecteerd voor witbalans.	✓	✓	✓	✓
	Pas het opnameniveau aan.	✓	✓	✓	✓
	Pas het volume hoofdtelefoon aan.	✓	✓	✓	✓
Uit	Geen.	✓	✓	✓	✓

Kies de richting waarin de draaiknoppen worden gedraaid om de belichting in te stellen.

Menu	MENU ➔  ➔ 1. Bewerkingen ➔ Regelaarinstellingen ➔ Richting regelaar
------	---



Belichting	Kies de richting waarin de regelaars worden gedraaid om de sluitertijd en het diafragma in te stellen in de modi A , S , M , en B .
Ps	Kies de richting waarin de draaiknoppen worden gedraaid voor verschuiving van het programma (modus P).

De functies van de multiselector wijzigen

(Multiselectorinstellingen)







Kies de richting waarin de draaiknoppen worden gedraaid om de belichting in te stellen.

Menu	MENU ➔  ➔ 1. Bewerkingen ➔ Multiselectorinstellingen
------	--

 Middenknop	<p>Kies de functie die moet worden uitgevoerd als u op de multiselector drukt. U kunt de multiselector daarna gebruiken als een knop.</p> <p>[Uit]: geen functie toegewezen. Drukken op de multiselector heeft geen effect.</p> <p>[[::]]: druk op de multiselector om instellingen aan te passen voor AF-doelselectie of AF-doelmodus. U kunt de pendelknop of de voorste en achterste regelaars gebruiken volgens de instelling die u heeft geselecteerd in [[::]]Scherminst. selecteren] (Blz. 100).</p> <p>[[::]]HP: de multiselector voert de functie uit die is geselecteerd voor [[::]]Knopfunctie > [[::]]Home (Blz. 99).  Deze optie is alleen van toepassing in de fotografiemodi.</p>
 Richtingtoets	<p>Kies de functie die moet worden uitgevoerd als u de multiselector kantelt. De multiselector wordt normaal gesproken gebruikt om het AF-doel te positioneren, u kunt deze functie echter uitschakelen om onbedoelde bediening te voorkomen.</p> <p>[Uit]: geen functie is toegewezen.</p> <p>[[::]]: de multiselector kan worden gebruikt om het AF-doel te positioneren.</p>

Menu	MENU ➔  ➔ 1. Bewerkingen ➔ Fn-hendelinstellingen
------	--

■ Hoe het Fn-hendeltje te configureren

 Fn-hendelfunctie	<p>Kies de functie die het Fn-hendeltje heeft in fotomodi. Het Fn-hendeltje kan worden gebruikt om de functies van de voorste en achterste regelaars te kiezen of om de scherpstelinstellingen op te roepen. De hendel kan ook worden gebruikt om de filmmodus te selecteren. Deze instelling is effectief in de modi P, A, S, M en B (fotomodi). De optie die is geselecteerd met behulp van [Fn-hendelfunctie] werkt in de  (film) modus.</p>
 Fn-hendelfunctie	<p>Kies de functie voor het Fn-hendeltje in de  (film) modus. Het Fn-hendeltje kan worden gebruikt om de functies van de voorste en achterste regelaars te kiezen of om de scherpstelinstellingen op te roepen. De functie die is toegewezen aan het Fn-hendeltje met behulp van dit item, werkt in de  (film) modus. In de modi P, A, S, M en B (fotografie) voert het Fn-hendeltje de functie uit die is geselecteerd in [Fn-hendelfunctie].</p>
Fn-schakelr/Aan/uit-schak.	<p>Het Fn-hendeltje kan als aan/uit-hendel worden gebruikt. Gebruik deze functie als u de camera wilt in- of uitschakelen met uw rechterhand tijdens het opnemen.</p>

■ [Fn-hendelfunctie] configureren

- 1 Selecteer [Fn-hendelfunctie] op het [Fn-hendelinstellingen]-scherm en druk op de **OK**-knop.

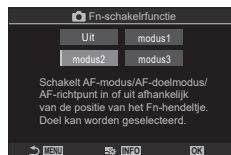

Fn-hendelfunctiescherm

Uit	Het veranderen van de positie van het F n-hendeltje heeft geen effect.
modus1	Wissel de functies van de voorste en achterste regelaars. De functies voor Posities 1 en 2 zijn overeenkomstig met de instelling die u selecteerde voor [Fn-functieregelaar] (Blz. 219).
modus2	Wissel tussen twee groepen instellingen die eerder waren geselecteerd voor [AF-modus], [AF-doelmodus] en [AF-richtpunt]. Druk op de INFO-knop en zet een vinkje (✓) naast de instelling die u wilt oproepen met het F n-hendeltje. Druk nogmaals op de OK -knop om het vinkje te verwijderen. [AF-modus]: S-AF, C-AF, enz. [AF-doelmodus]: [·]Enkel, []Alle, enz. [AF-richtpunt]: de positie van AF-doel.
modus3	Wissel de opnamemodus. U kunt wisselen naar de [film]-modus zonder aan de modusregelaar te draaien.

- ⚠ Wanneer [modus3] is geselecteerd, kan [Fn-hendelfunctie] niet worden gebruikt (Blz. 224).
- ⚠ Deze functie kan in de volgende gevallen niet worden gebruikt.
 - [Fn-schakelr/Aan/uit-schak.] (Blz. 225) is ingesteld op [AAN/UIT] of [UIT/AAN].

■ [Fn-hendelfunctie] configureren

- 1 Selecteer [Fn-hendelfunctie] op het [Fn-hendelinstellingen]-scherm en druk op de **OK**-knop.



Fn-hendelfunctiescherm

Uit	Het veranderen van de positie van het F n-hendeltje heeft geen effect.
modus1	Wissel de functies van de voorste en achterste regelaars. De functies voor Posities 1 en 2 zijn overeenkomstig met de instelling die u selecteerde voor [Fn-functieregelaar] (Blz. 219).
modus2	Wissel tussen twee groepen instellingen die eerder waren geselecteerd voor [AF-modus], [AF-doelmodus] en [AF-richtpunt]. Druk op de INFO-knop en zet een vinkje (✓) naast de instelling die u wilt oproepen met het F n-hendeltje. Druk nogmaals op de OK -knop om het vinkje te verwijderen. [AF-modus]: S-AF, C-AF, enz. [AF-doelmodus]: []Klein, []Alle, enz. [AF-richtpunt]: AF-doelpositie

ⓘ Deze functie kan in de volgende gevallen niet worden gebruikt.

- [modus3] is geselecteerd voor [Fn-hendelfunctie] (Blz. 223).
- [Fn-schakelr/Aan/uit-schak.] (Blz. 225) is ingesteld op [AAN/UIT] of [UIT/AAN].

■ [modus2] van [Fn-hendelfunctie] / [Fn-hendelfunctie] gebruiken

Wanneer [modus2] is geselecteerd voor [Fn-hendelfunctie] / [Fn-hendelfunctie] slaat de camera aparte scherpstelinstellingen op voor posities 1 en 2.

1 Draai het **F_n**-hendeltje naar positie 1 en stel de AF-instellingen in.

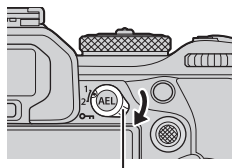

- De camera kan de instellingen opslaan die zijn aangemerkt (✓) in:

[AF-modus]:	S-AF, C-AF, enz.
[AF-doelmodus]:	[·] Klein, [] Alle, enz.
[AF-richtpunt]:	AF-kaderpositie

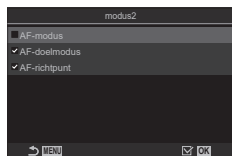

2 Herhaal het proces voor positie 2.

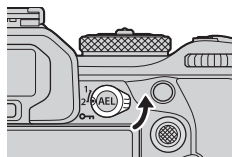

3 Draai het hendeltje naar de gewenste positie om de opgeslagen instellingen op te roepen.

■ [Fn-schakelr/Aan/uit-schak.] configureren

- 1 Selecteer [Fn-schakelr/Aan/uit-schak.] op het [Fn-hendelinstellingen]-scherm en druk op de -knop.

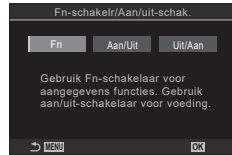

Fn	Het hendeltje werkt volgens de opties die zijn geselecteerd voor Fn-hendelfunctie] en Fn-hendelfunctie] (Blz. 224).
AAN/UIT	De hendel functioneert als aan/uit-hendel. Positie 1 is aan en Positie 2 is uit.
UIT/AAN	De hendel functioneert als aan/uit-hendel. Positie 1 is aan en Positie 2 is uit.

- ⓘ De AAN/UIT-schakelaar kan niet worden gebruikt om de camera uit te schakelen als [AAN/UIT] of [UIT/AAN] is geselecteerd. Fn-hendelfunctie] en Fn-hendelfunctie] zijn beide niet beschikbaar.

Powerzoomlenzen (Elektronische zoominstellingen)

PASMB

Kies de zoomsnelheid voor power zoom-lenzen als aan de zoomring wordt gedraaid. Pas de zoomsnelheid aan als deze te hoog is om uw onderwerp te kaderen.



Menu	MENU ⇒ ⇒ 1. Bewerkingen ⇒ Elektr. zoom-instellingen
------	---

Elek. Zoomsnelheid	Stelt de zoomsnelheid in voor de (fotografie)-modus. [Laag]: langzaam zoomen. Een goede keuze als exacte aanpassingen nodig zijn. [Normaal]: normale zoomsnelheid. [Hoog]: snel zoomen.
Elek. Zoomsnelheid	Stelt de zoomsnelheid in voor de (film)-modus. [Laag]: langzaam zoomen. Een goede keuze als exacte aanpassingen nodig zijn. [Normaal]: normale zoomsnelheid. [Hoog]: snel zoomen.

- ⓘ Ondanks dat dezelfde opties worden weergegeven voor de K (fotografie)-modus en (film)-modus, zijn de daadwerkelijke zoomsnelheden verschillend.

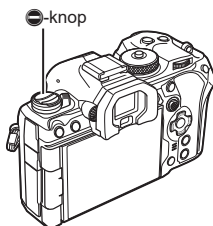
U kunt de -knop uitschakelen.



Menu	MENU →  → 1. Bewerkingen →  Vergrendeling
------	--

Uit	De  -knop kan worden gebruikt.
-----	---

Aan	De  -knop kan niet worden gebruikt.
-----	--

Kiezen wat er gebeurt wanneer de ontspanknop tijdens Live View-zoom wordt ingedrukt (LV Close-up modus)

Kies weergaveopties voor gebruik met focuszoom.

Menu	MENU →  → 2. Bewerkingen → LV Close-up modus
------	--



- Zie de uitleg in Blz. 81 voor informatie over live view-zoomopties.

LV Close-up modus	<p>Kies wat er gebeurt wanneer de ontspanknop half wordt ingedrukt tijdens focuszoom.</p> <p>[modus1]: focuszoom eindigt. U kunt de compositie bekijken nadat u hebt scherpgesteld met focuszoom.</p> <p>[modus2]: focuszoom blijft aan terwijl de camera scherpstelt. Stel de opname samen voordat u scherpstelt, zoom in voor nauwkeurige scherpstelling en neem een foto zonder dat het zoomen beëindigt.</p>
--------------------------	--

Het gedrag kiezen van de knop die wordt gebruikt voor voorbeeldweergave van scherptediepte

PASMB 

Kies het gedrag van de bediening die wordt gebruikt voor een voorbeeldweergave van de scherptediepte.

Menu	MENU →  → 2. Bewerkingen → 
------	--











	<p>Kies het gedrag van de bediening die wordt gebruikt voor een voorbeeldweergave van de scherptediepte.</p> <p>[Uit]: het diafragma stapt omlaag terwijl u de knop ingedrukt houdt.</p> <p>[Aan]: het diafragma stapt omlaag terwijl u de knop ingedrukt houdt; als u de voorbeeldweergave scherptediepte wilt beëindigen, drukt u nogmaals op de knop.</p>
---	--

Knop-vasthoudopties

PASMB 

Kies hoe lang knoppen moeten worden ingedrukt om resets en andere vergelijkbare functies uit te voeren voor verschillende functies. Voor meer gebruiksgemak kunt u de vasthoudtijden afzonderlijk instellen voor de verschillende functies.

Menu	MENU →  → 2. Bewerkingen → Tijd indr.-en-vasth.
------	---

End LVQ	<p>Stel de knop tijd vasthouden in voor elke functie. [0.5sec] - [3.0sec]</p>
LVQ Beeld resetten	
Resetten 	
 resetten	
 resetten	
Resetten 	
Resetten 	
Resetten 	
Resetten [:::]	
EVF autom. sch. opr.	
Resetten 	
Eind 	
Schakelaar  -vergrendeling	
Einde flikkeringsscan	
WB BKT-instelling oproepen	
ART BKT-instelling oproepen	
Focus BKT-instelling oproepen	
 -instelling oproepen	



Funcities om de live view-weergave aan te passen

Het uiterlijk van het display wijzigen

( LV-modus)

PASMB 

Verhoog het dynamische bereik van het zoekerdisplay, waardoor de hoeveelheid zichtbare details in de lichte gedeelten en in de schaduwen toeneemt zoals bij optische zoekers. Deze instelling is van invloed op de zoeker, de monitor en de HDMI-uitvoer.

Menu	MENU →  → 3. Live View →  LV-modus
------	---

Standaard	De effecten van de belichting, kleur en andere opname-instellingen zijn zichtbaar in het zoekerdisplay.
S-OVF	De effecten van de belichting, witbalans, creatieve filters en andere opname-instellingen zijn niet zichtbaar in het display.

- S-OVF verschijnt in het scherm wanneer [S-OVF] is geselecteerd.

Het display toegankelijker maken op donkere plaatsen

( Nachtzicht)

PASMB 

Verhoog de helderheid van het display om het eenvoudiger zichtbaar te maken op donkere plaatsen.

Menu	MENU →  → 3. Live View →  Nachtzicht
------	---

Uit	Normaal display.
Aan	De helderheid is aangepast voor kijkgemak. De helderheid en kleuren van de voorbeeldweergave verschilt van de helderheid van de uiteindelijke foto.

- Nacht-LV verschijnt in het scherm wanneer [Aan] is geselecteerd.
- ⓘ De [Framesnelheid] wordt ingesteld op [Normaal] wanneer [Aan] is geselecteerd.

Weergavesnelheid zoeker

(Framesnelheid)

PASMB 

Kies een verversingssnelheid voor de zoeker.

Menu	MENU →  → 3. Live View → Framesnelheid
------	--

Normaal	De standaard framesnelheid. Dit is de voorkeurskeuze voor de meeste situaties.
Hoog	Maak de beweging van snel bewegende onderwerpen vloeiend. U kunt snel bewegende onderwerpen makkelijker volgen. Deze instelling gaat automatisch terug naar naar [Normaal] als de binnentemperatuur van de camera tijdens het opnemen te hoog oploopt.

U kunt in de monitor of in de zoeker een voorbeeld bekijken van de effecten van creatieve filters tijdens opnamen. Sommige filters kunnen de beweging van het onderwerp schokkerig maken, maar dit effect kunt u minimaliseren zodat de foto niet wordt beïnvloed.

Menu	MENU ➔  ➔ 3. Live View ➔ Art LV-modus
------	---

modus1	U kunt een voorbeeld bekijken van de effecten van creatieve filters tijdens opnamen.
modus2	Terwijl u de ontspanknop half indrukt, geeft de camera prioriteit aan het handhaven van de displaysnelheid en vermindert de camera de effecten van creatieve filters op de voorbeeldweergave. De beweging is vloeiend.

Flikkering verminderen in Live View

(Anti-flikker LV)

Beperk de flikkering onder fluorescerende verlichting en dergelijke. Kies deze optie als het display moeilijk is af te lezen als gevolg van flikkering.

Menu	MENU ➔  ➔ 3. Live View ➔ Anti-flikker LV
------	--

Auto	De camera detecteert flikkering en vermindert deze.
50 Hz	Veminder de flikkering onder werkplek- of buitenverlichting op een wisselspanningsvoeding met een frequentie van 50 Hz.
60 Hz	Veminder de flikkering onder werkplek- of buitenverlichting op een wisselspanningsvoeding met een frequentie van 60 Hz.
Uit	Flikkervermindering Uit. • Deze optie is niet beschikbaar als [Aan] is geselecteerd voor [Anti-flikkermodus] (Blz. 137).

Kies welk display wordt gebruikt als de monitor wordt geïnverteerd voor zelfportretten.

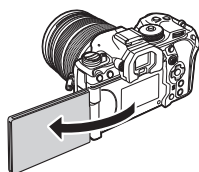

Menu	MENU →  → 3. Live View → Selfie-hulp
------	--

Uit	Het display wijzigt niet als de monitor wordt geïnverteerd.
Aan	Als u de monitor inverteert voor zelfportretten, toont deze een spiegelbeeld van het beeld door de lens.

Functies voor het configureren van het informatiescherm

De weergavestijl van de zoeker kiezen (EVF-stijl)

PASMB 

Menu	MENU →  → 4. Informatie → Stijl voor zoeker	
 Stijl 1 /  Stijl 2	Vergelijkbaar met zoekerdisplays voor filmcamera's.	
 Stijl 3	Hetzelfde als de monitordisplays.	

6

De camera naar uw wensen instellen

Kies de indicatoren die in het live view-display worden vermeld.

U kunt de opname-instellingsindicatoren weergeven of verbergen. Gebruik deze optie om de pictogrammen te kiezen die in het scherm verschijnen.

U kunt drie sets display-instellingen configureren voor fotografiemodus en twee sets voor filmopnamemodus.

Menu	MENU → ⚙️ → 4. Informatie → 📷 Info-instellingen
	MENU → ⚙️ → 4. Informatie → 📷 Info-instellingen

■ 📷 Info-instellingen configureren

1 Selecteer een indicator die u wilt weergeven wanneer u op de **INFO**-knop drukt en zet er een vinkje (✓) naast.

- Selecteer een optie met behulp van Δ ∇ en druk op de \odot -knop om een vinkje (✓) naast de optie te zetten. Druk nogmaals op de \odot -knop om het vinkje te verwijderen.

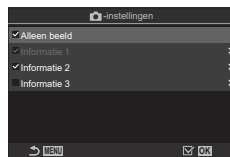

Instellingenscherm

📷 Info-instellingen

Alleen bild	Er wordt geen informatie getoond.
Informatie 1	Selecteer een optie met behulp van Δ ∇ en druk op de \odot -knop om een vinkje (✓) naast de optie te zetten.
Informatie 2	Druk nogmaals op de \odot -knop om het vinkje te verwijderen. Druk op \triangleright om de details van een item in te stellen om weer te geven. De volgende items kunnen worden ingesteld.
Informatie 3	[📷] / [Licht&schaduw] / [Niveaumeter] / [Alle batterij-informatie] / [Stille 📷 bewerking]



🔊 De set die momenteel in gebruik is, kan niet worden uitgeschakeld, maar de items om weer te geven kunnen worden geconfigureerd.

■ Info-instellingen configureren

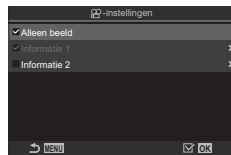
- Selecteer een indicator die u wilt weergeven wanneer u op de **INFO**-knop drukt en zet er een vinkje (✓) naast.
 - Selecteer een optie met behulp van Δ ∇ en druk op de \odot -knop om een vinkje (✓) naast de optie te zetten. Druk nogmaals op de \odot -knop om het vinkje te verwijderen.



Instellingenschermb
 Info-instellingen

Alleen bild	Er wordt geen informatie getoond.
Informatie 1	Selecteer een optie met behulp van Δ ∇ en druk op de \odot -knop om een vinkje (✓) naast de optie te zetten. Druk nogmaals op de \odot -knop om het vinkje te verwijderen.
Informatie 2	Druk op \triangleright om de details van een item in te stellen om weer te geven. De volgende items kunnen worden ingesteld. [] / [Niveaumeter] / [Alle batterij-informatie] / [Beeldstabilisator] / [Fotomodus] / [WB] / [AF-modus] / [Gezicht- en oogdetectie] / [Niveaumeter geluidsopname] / [Volume hoofdtelefoon] / [Tijdcode] / [Stille  bewerking] / [Raster]

 De set die momenteel in gebruik is, kan niet worden uitgeschakeld, maar de items om weer te geven kunnen worden geconfigureerd.

■ Een weergave kiezen

Druk op de **INFO**-knop tijdens het maken van opnamen om de geselecteerde weergaven te doorlopen.  "De informatieweergave omschakelen" (Blz. 38)

Het display configureren wanneer de ontspanknop half wordt ingedrukt (Info door = half in te drukken)

P A S M B

U kunt het display configureren voor het moment dat de ontspanknop half wordt ingedrukt.

Menu	MENU \Rightarrow  \Rightarrow 4. Informatie \Rightarrow door = half in te drukken
Uit	Er wordt geen informatie weergegeven wanneer de ontspanknop half wordt ingedrukt.
Aan1	Alleen de volgende belichtingsgerelateerde items worden weergegeven wanneer de ontspanknop half wordt ingedrukt. <ul style="list-style-type: none"> • Sluiterijd • Diafragmawaarde • Belichtingscompensatiewaarde • Verschil ten opzichte van optimale belichting • ISO-gevoeligheid
Aan2	Het display wijzigt niet, zelfs niet wanneer de ontspanknop half wordt ingedrukt.

Kies de informatie die kan worden weergegeven door op de knop **INFO** in het zoekerdisplay te drukken. Net zoals met de monitor kunt u een histogram of een niveaumeter in de zoeker weergegeven door op de knop **INFO** te drukken. Dit onderdeel wordt gebruikt om de beschikbare displaytypes te kiezen. Dit treedt op wanneer de camera in de fotografiemodus staat en [Stijl 1] of [Stijl 2] geselecteerd is voor [Stijl voor zoeker] (Blz. 231). De optie die is geselecteerd voor [Info-instellingen] treedt in werking in de modus (Blz. 234).

Menu	MENU → → 4. Informatie → Info-instellingen
------	--

1 Selecteer een indicator die u wilt weergeven wanneer u op de **INFO**-knop drukt en zet er een vinkje (✓) naast.

- Selecteer een optie met behulp van Δ ∇ en druk op de -knop om een vinkje (✓) naast de optie te zetten. Druk nogmaals op de -knop om het vinkje te verwijderen.

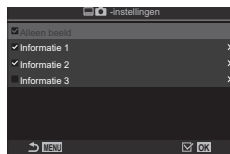



Instellingscherm
 Info-instellingen

Alleen bild	Er wordt geen informatie getoond.
Informatie 1	Selecteer een optie met behulp van Δ ∇ en druk op de -knop om een vinkje (✓) naast de optie te zetten. Druk nogmaals op de -knop om het vinkje te verwijderen. Druk op \triangleright om de details van een item in te stellen om weer te geven. De volgende items kunnen worden ingesteld. [] : er wordt een histogram over het display in de zoeker weergegeven. [Licht&schaduw] : er worden kleuren aangebracht om over- en onderbelichte gedeeltes aan te geven. [Niveaumeter] : de niveaumeter. [Alle batterij-informatie] : informatie over alle batterijen.
Informatie 2	
Informatie 3	

De set die momenteel in gebruik is, kan niet worden uitgeschakeld, maar de items om weer te geven kunnen worden geconfigureerd.



De niveaumeter weergeven wanneer de ontspanknop half wordt ingedrukt (= Niveaumeter)

PASMB 

Kies of de niveaumeter kan worden weergegeven in de zoeker door de ontspanknop half in te drukken als u [ Stijl 1] of [ Stijl 2] is geselecteerd voor [Stijl voor zoeker] (Blz. 231).



Weergeven als u de ontspanknop half indrukt

Menu	MENU →  → 4. Informatie →  = Niveaumeter
------	---

Aan	De niveaumeter wordt in de zoeker weergegeven terwijl u de ontspanknop half indrukt. De niveaumeter wordt weergegeven in plaats van de belichtingsbalk.
Uit	Het niveaumeter wordt niet weergegeven.

Framing geleidingsopties

(Rasterinstellingen / Rasterinstellingen)



PASMB



Menu	MENU → → 5. Raster/Andere weergaven → Rasterinstellingen MENU → → 5. Raster/Andere weergaven → Rasterinstellingen
------	--



Weergavekleur	Kies de weergegeven kleur. [Gebr.inst. 1]: de instellingen van [Kleur van gebr. inst.1] worden gebruikt. [Gebr.inst. 2]: de instellingen van [Kleur van gebr. inst.2] worden gebruikt.
Exclusief voor (Alleen Rasterinstellingen)	Kies of u een exclusieve filminstelling wilt gebruiken bij het weergeven van geleidingslijnen in de (film) modus. [Uit]: gebruik dezelfde instelling als in de fotografiemodus. [Aan]: gebruik de instelling bedoeld voor filmopnamemodus.
Rasterweergave	Kies het type geleidingslijnen voor weergave. Kies uit: [Uit] / / / / / / (Alleen Rasterinstellingen) • Als u kiest, worden de geleidingslijnen aangepast aan een 16:9 filmframe als films worden opgenomen in fotografiemodus. Afhankelijk van de voor geselecteerde opties kunnen de geleidingslijnen worden weergegeven met een beeldverhouding van 17:9.
Kleur van gebruikersinstelling 1	[R]: verhoog de waarde om de rode tint te benadrukken. [G]: verhoog de waarde om de groene tint te benadrukken.
Kleur van gebruikersinstelling 2	[B]: verhoog de waarde om de blauwe tint te benadrukken. [α]: verhoog de waarde om de kleur van de geleidingslijnen donkerder te maken.











De geleidingslijnen die hier zijn geconfigureerd, worden niet weergegeven tijdens focusstapeling (Blz. 162).

De instellingen die hier zijn gemaakt, worden ook gebruikt wanneer Stijl 3] is geselecteerd voor [Stijl voor zoeker].

Kies of er een kaderingsraster in de zoeker wordt weergegeven. U kunt ook de kleur en het type begeleiding kiezen. Dit treedt op wanneer de camera in de fotografiemodus staat en [Stijl 1] of [Stijl 2] geselecteerd is voor [Stijl voor zoeker] (Blz. 231).

De optie die is geselecteerd voor [Info-instellingen] treedt in werking in de  modus (Blz. 234).

Menu	MENU →  → 5. Raster/Andere weergaven →  Rasterinstellingen
------	---



Exclusief voor 	Kies of u een exclusieve zoekerinstelling wilt gebruiken wanneer u geleidingslijnen weergeeft in de zoeker. [Uit] : gebruik dezelfde instelling als wanneer u de monitor gebruikt. [Aan] : gebruik de instelling die is bedoeld voor de zoeker.
Weergavekleur	Kies de weergegeven kleur. [Gebr.inst. 1] : de instellingen van [Kleur van gebr. inst.1] worden gebruikt. [Gebr.inst. 2] : de instellingen van [Kleur van gebr. inst.2] worden gebruikt.
Rasterweergave	Kies het type geleidingslijnen voor weergave. Kies uit: [Uit] /  /  /  /  /  /  /  • Als u  kiest, worden de geleidingslijnen aangepast aan een 16:9 filmframe als films worden opgenomen in fotografiemodus. Afhankelijk van de voor [ ←] geselecteerde opties kunnen de geleidingslijnen worden weergegeven met een beeldverhouding van 17:9.
Kleur van gebruikersinstelling 1	[R] : verhoog de waarde om de rode tint te benadrukken.
Kleur van gebruikersinstelling 2	[G] : verhoog de waarde om de groene tint te benadrukken. [B] : verhoog de waarde om de blauwe tint te benadrukken. [α] : verhoog de waarde om de kleur van de geleidingslijnen donkerder te maken.

De instellingen kiezen die beschikbaar zijn via Multi-Fn (Multifunctie-instellingen)

PASMB

Kies de instellingen die toegankelijk zijn met de multifunctieknoppen.

Menu	MENU →  → 5. Raster/Andere weergaven → Multifunctie-instellingen
------	--

- Selecteer een indicator die u wilt weergeven wanneer u op de **INFO**-knop drukt en zet er een vinkje (✓) naast.
 - Selecteer een optie met behulp van Δ ∇ en druk op de -knop om een vinkje (✓) naast de optie te zetten. Druk nogmaals op de -knop om het vinkje te verwijderen.

Controle Licht&schaduw	Wijzig de instelling met behulp van de voorste en achterste regelaars. Druk op de INFO -knop om het gebied (licht, middentoon, schaduw) te wijzigen dat moet worden geconfigureerd.
Kleurenmaker	Gebruik de voorste regelaar om de kleurschakering aan te passen en de achterste regelaar om de verzadiging aan te passen.
 ISO  ISO	Wijzig de instelling met behulp van de voorste en achterste regelaars.
 WB  WB	
Vergroting	Er wordt een zoomkader weergegeven.
Beeldverhouding	Wijzig de instelling met behulp van de voorste en achterste regelaars.
 LV-modus	De instelling wisselt met elke druk op de knop tussen [Standaard] en [S-OVF].
Pieken	Zet aan en uit met elke druk op de knop.

Histogram belichtingswaarschuwing (Histograminstellingen)

PASMB

Kies de helderheidsniveaus die in het histogram als overbelicht (lichte delen) of onderbelicht (schaduwgedelen) worden weergegeven. Deze niveaus worden gebruikt voor helderheidswaarschuwingen in het histogram tijdens het maken en afspelen van foto's.

- De gedeelten die in de monitor en zoeker [Licht&schaduw] worden weergegeven in rood of blauw, worden ook volgens de voor deze opties gekozen waarden geselecteerd.

Menu	MENU →  → 5. Raster/Andere weergaven → Histograminstellingen
------	--

Licht	Kies de minimumhelderheid voor waarschuwingen voor lichte gedeelten. [245] – [255]
Schaduw	Kies de maximumhelderheid voor waarschuwingen voor schaduwgedeelten. [0] – [10]

Instellingen gerelateerd aan werking en weergave van menu's

De cursor op het menuscherm configureren

(Menucursorinstellingen)

PASMB 

Kies waar de cursor wordt weergegeven wanneer u het menu opent of naar een andere pagina gaat.



Menu	MENU →  → 2. Bewerkingen → Menucursorinstellingen
------	---

Positie paginacursor	[Opslaan]: wanneer u naar een andere pagina gaat, verschijnt de cursor daar waar deze de laatste keer was toen de pagina werd geopend. [Resetten]: elke keer dat u naar een andere pagina gaat, verschijnt de cursor bovenaan die pagina.
Menustartpositie	[Recent]: wanneer u het menu opent, worden het laatst gebruikte tabblad, de laatste gebruikte pagina en de cursorpositie opgeroepen. [O₁]: wanneer u het menu opent, wordt de eerste pagina van tabblad [O₁] weergegeven. [Mijn]: wanneer u het menu opent, wordt de eerste pagina van het tabblad [Mijn] weergegeven.
Snelkoppeling naar B-modusinstellingen	De camera kan worden geconfigureerd om het modusspecifieke menu te openen wanneer u op de MENU -knop drukt in de B -modus. [Uit]: het menu opent volgens de instelling van [Menustartpositie]. [Aan]: [Live Bulb] (Blz. 175), [Live Time] (Blz. 175) of [Composiet-instellingen] (Blz. 175) opent, afhankelijk van de geselecteerde modus.



Kiezen hoe er tussen pagina's wordt bewogen met de achterste regelaar Lus in menu-tabblad

PASMB 

Kies of er alleen tussen pagina's moet worden gewisseld binnen hetzelfde menutabblad wanneer er aan de achterste regelaar wordt gedraaid.

Menu	MENU ➔  ➔ 1. Bewerkingen ➔ Functie-instellingen ➔  Lus in menu-tabblad
------	---

Nee	<p>Wanneer u naar de laatste pagina gaat door aan de achterste regelaar te draaien en u draait deze verder, wordt de eerste pagina van het volgende tabblad weergegeven.</p> <p>Wanneer u naar de eerste pagina gaat door aan de achterste regelaar te draaien en u draait deze verder, wordt de laatste pagina van het vorige tabblad weergegeven.</p> <div style="display: flex; align-items: center;">    </div>
Ja	<p>Wanneer u naar de laatste pagina gaat door aan de achterste regelaar te draaien en u draait deze verder, wordt de eerste pagina van het huidige tabblad weergegeven.</p> <p>Wanneer u naar de eerste pagina gaat door aan de achterste regelaar te draaien en u draait deze verder, wordt de laatste pagina van het huidige tabblad weergegeven.</p> <div style="display: flex; align-items: center;">    </div>

 Deze instellingen treden alleen in werking wanneer de achterste regelaar wordt bediend. Wanneer u   gebruikt om tussen pagina's te wisselen, werkt dit altijd op dezelfde manier als wanneer [Nee] is geselecteerd.

[Ja]/[Nee] Standaard (Prioriteitsinst.)

PASMB 

Kies de gemarkeerde standaardoptie als een [Ja]/[Nee] bevestiging wordt weergegeven.

Menu	MENU ➔  ➔ 2. Bewerkingen ➔ Prioriteitsinst.
------	---

Nee	[Nee] wordt standaard gemarkeerd.
Ja	[Ja] wordt standaard gemarkeerd.

Mijn menu-instellingen

'Mijn menu' gebruiken

U kunt Mijn menu gebruiken om een persoonlijk menutabblad te maken met alleen de items die u selecteert. Mijn menu kan tot 5 pagina's van elk 7 items bevatten. U kunt items verwijderen of de pagina of itemvolgorde wijzigen.

Bij aankoop bevat Mijn menu geen items.

1 Druk op de **MENU**-knop om de menu's weer te geven.

2 Markeer een item om te worden opgenomen in 'Mijn menu'.

- Elk item in de menu's **Q1** tot **Y** kunnen worden toegevoegd aan Mijn menu als dit op het scherm verschijnt met weergegeven tabbladen.
- Sommige andere menu-items kunnen ook worden toegevoegd aan Mijn menu. Als het item kan worden toegevoegd, verschijnt Mijn in de rechter bovenhoek van het scherm.

3 Druk op de **OK**-knop.

- U wordt gevraagd om een pagina te kiezen. Gebruik **Δ** **▽** op de pendelknop en kies de Mijn menu-pagina waaraan u het item wilt toevoegen.

Item kan worden toegevoegd aan Mijn menu

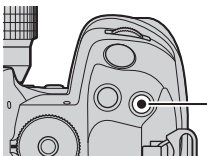
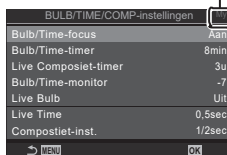

OK-knop

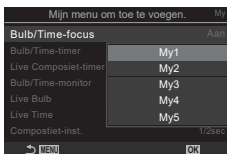

4 Druk op de knop om het item aan de geselecteerde pagina toe te voegen.

- De camera geeft een bericht weer waarin staat dat het item is toegevoegd aan Mijn menu.

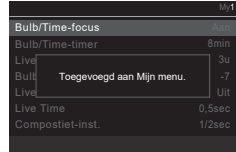

- Items die zijn toegevoegd aan Mijn menu worden aangeduid met het cijfer van de Mijn menu-pagina.
- Items kunnen uit Mijn menu worden verwijderd door op de -knop te drukken. Er verschijnt een bevestigingsvenster. Om door te gaan markeert u [Ja] en drukt u op de knop .

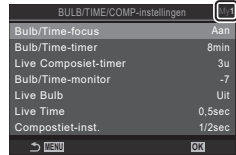

- Items die zijn opgeslagen in Mijn menu worden toegevoegd aan het tabblad Mijn (Mijn menu).

Tabblad Mijn (Mijn menu)

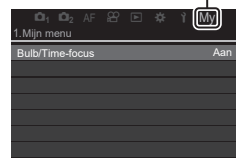

5 Om naar Mijn menu te gaan selecteert u het tabblad Mijn.

-  U kunt de camera Mijn menu eerst laten weergeven door op de **MENU**-knop te drukken.
-  "De cursor op het menuscherm configureren (Menucursorinstellingen)" (Blz. 240)





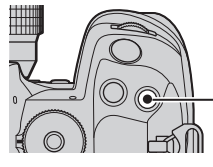

■ 'Mijn menu' beheren

U kunt de items in Mijn menu in een andere volgorde zetten, ze tussen pagina's verplaatsen of ze helemaal uit Mijn menu verwijderen.

- 1 Druk op de **MENU**-knop om de menu's weer te geven.
- 2 Geef de Mijn menu-pagina weer die u wilt bewerken en druk op de -knop.



-knop

- De onderstaande opties verschijnen.
[Volgorde wijzigen]: Verander de volgorde van items of pagina's. Gebruik de pendelknop (   ) om een nieuwe locatie te kiezen.
[Dit item verwijderen]: Verwijder het gemarkeerde item uit 'Mijn menu'. Markeer [Ja] en druk op de knop .[Verwijder deze pagina]: verwijder alle items op de huidige pagina uit Mijn menu. Markeer [Ja] en druk op de knop .

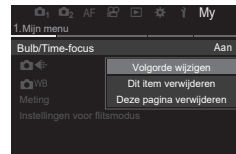

Kaart/Map/Bestand-instellingen



De kaart formatteren

(Kaart formatteren)

P A S M B 

Kaartjes moeten met deze camera worden geformatteerd voor ze voor het eerst worden gebruikt, of nadat ze met een andere camera of computer werden gebruikt. Bij het formatteren worden alle gegevens gewist die op het kaartje staan, ook eventuele beveiligde opnamen.

Controleer altijd eerst of er geen beelden op een kaart staan die u wilt bewaren voordat u de gebruikte kaart gaat formatteren.  "Toepasbare geheugenkaarten" (Blz. 25)

Menu	MENU ➔   1. Kaart/Map/Bestand ➔ Kaart formatteren
------	--

Kaart formatteren	[Ja]: de kaart wordt geformatteerd. [Nee]: formatteren wordt geannuleerd.
Nee	Formatteren wordt geannuleerd.

- Wanneer beide kaartsleuven een kaart bevatten, wordt de kaartsleufselectie weergegeven. Selecteer een kaartsleuf en druk op de knop .

De kaart instellen om hierop op te nemen

(Kaartsleufinstellingen / Kaartsleufinstellingen)

PASMB

Als er in beide sleuven 1 en 2 een kaart zit, kunt u selecteren op welke kaart de foto's en films moeten worden opgenomen.









Superbedieningspaneel	➔ Instellingen opslaan
Menu	MENU ➔ ➔ 1. Kaart/Map/Bestand ➔ Kaartsleufinstellingen MENU ➔ ➔ 1. Kaart/Map/Bestand ➔ Kaartsleufinstellingen



■ Kaartsleufinstellingen configureren

Instellingen opslaan	Kies de opnamemethode voor foto's (Blz. 246). [] / [] / [↓/] / [↑/] / [↓=] / [↑=]
Sleuf opslaan	Kies de geheugenkaart die voor het opnemen van foto's wordt gebruikt. Deze optie wordt van kracht wanneer [] of [] is geselecteerd voor Instellingen opslaan. [1]: foto's worden opgeslagen op de kaart in sleuf 1. [2]: foto's worden opgeslagen op de kaart in sleuf 2.
Sleuf	Kies de kaart die wordt gebruikt voor het afspelen wanneer Instellingen opslaan is ingesteld op [↓/], [↑/], [↓=] of [↑=]. [1]: foto's op de kaart in sleuf 1 worden afgespeeld. [2]: foto's op de kaart in sleuf 2 worden afgespeeld.

U kunt ook een kaart voor afspelen kiezen met de knop . Houd de knop ingedrukt en draai aan de voorste of achterste draaiknop om te wisselen van kaart tijdens het afspelen. Dit wijzigt de optie niet dis is geselecteerd voor Sleuf.

■ Instellingen opslaan configureren

 Standaard	Foto's worden opgenomen op de geheugenkaart in de sleuf die is geselecteerd voor [ Sleuf opslaan] (Blz. 245). De opnamen eindigen als de kaart vol is.
 Autom. schakelen	Foto's worden opgenomen op de geheugenkaart in de sleuf die is geselecteerd voor [ Sleuf opslaan] (Blz. 245). De foto's worden opgeslagen op de andere geheugenkaart als de kaart in de geselecteerde sleuf vol is. Deze instelling keert automatisch terug naar [Standaard] als er slechts één geheugenkaart is geplaatst.
 Dual onafhankelijk ↓	Elke foto wordt twee keer opgeslagen, in elk van de twee verschillende beeldkwaliteitsformaten. Kies een beeldkwaliteit voor elke sleuf (Blz. 142). De opnamen eindigen als een van de kaarten vol is. De beeldkwaliteit wordt afzonderlijk ingesteld voor elke sleuf; controleer de huidige beeldkwaliteitinstelling na het wijzigen van de geselecteerde optie.
 Dual onafhankelijk ↑	Elke foto wordt twee keer opgeslagen, in elk van de twee verschillende beeldkwaliteitsformaten. Kies een beeldkwaliteit voor elke sleuf (Blz. 142). Het opnemen wordt voortgezet op de andere geheugenkaart als een van de kaarten vol is. De beeldkwaliteit wordt afzonderlijk ingesteld voor elke sleuf; controleer de huidige beeldkwaliteitinstelling na het wijzigen van de geselecteerde optie.
 Dual hetzelfde ↓	Elke foto wordt twee keer opgeslagen, op elk van de twee geheugenkaarten, met gebruikmaking van de huidige geselecteerde optie voor beeldkwaliteit. De opnamen eindigen als een van de kaarten vol is. Deze instelling keert automatisch terug naar [Standaard] als er slechts één geheugenkaart is geplaatst.
 Dual hetzelfde ↑	Elke foto wordt twee keer opgeslagen, op elk van de twee geheugenkaarten, met gebruikmaking van de huidige geselecteerde optie voor beeldkwaliteit. Het opnemen wordt voortgezet op de andere geheugenkaart als een van de kaarten vol is. Deze instelling keert automatisch terug naar [Standaard] als er slechts één geheugenkaart is geplaatst.

- ⚠ De beeldkwaliteitsmodus kan wijzigen als u de optie die is geselecteerd voor [ Instellingen opslaan] wijzigt of als u een geheugenkaart wisselt met een kaart die een andere hoeveelheid extra foto's kan bevatten. Controleer de beeldkwaliteitsmodus voordat u foto's maakt.
- 🔄 Wanneer [] (Autom. schakelen) is geselecteerd voor [ Instellingen opslaan], schakelt de camera automatisch tussen de laatste foto op de eerste kaart en de eerste foto op de tweede kaart.

■ Kaartsleufinstellingen configureren

①	Films worden opgenomen op de kaart in sleuf 1.
②	Films worden opgenomen op de kaart in sleuf 2.

Een map specificeren waar beelden in worden opgeslagen (Map voor opslaan toewijzen)

PASMB 

Specificeer de map op de kaart waarin de beelden worden opgeslagen.

Menu	MENU → Y → 1. Kaart/Map/Bestand → Map voor opsl. toew.
------	--

Toewijzen *	[Nieuwe map]: specificeer een 3-cijferig mapnummer. 1e cijfer: [0] - [9] 2e cijfer: [0] - [9] 3e cijfer: [0] - [9] [Bestaande map]: selecteer een bestaande map met behulp van $\Delta \nabla$. De eerste twee beelden en het laatste beeld in de map worden weergegeven.
Niet toewijzen	De map waarin de beelden worden opgeslagen is niet gespecificeerd. Als er al een map is gespecificeerd, wordt de selectie geannuleerd.

* Als er al een map is gespecificeerd, wordt de naam van de map weergegeven. Druk op \triangleright om een andere map te selecteren.

Opties voor bestandsnaamgeving (Bestandsnaam)

PASMB 

Kies hoe de camera bestanden benoemd bij het opslaan van foto's of films op geheugenkaarten. Bestandsnamen bestaan uit een voorvoegsel van vier tekens met een getal van vier cijfers. Gebruik deze optie om te kiezen hoe bestandsnummers worden toegewezen.

Menu	MENU → Y → 1. Kaart/Map/Bestand → Bestandsn.
------	--

 Als er twee kaarten zijn geplaatst, kan de camera nieuwe mappen maken, of er niet slagen om bestanden doorlopend te nummeren, afhankelijk van huidige nummering voor bestanden en mappen op elke kaart.

Auto	Als u een nieuwe geheugenkaart plaatst, gaat de nummering van bestanden verder vanaf het laatste getal dat is gebruikt. Als de kaart reeds een bestand met hetzelfde of met een hoger getal, gaat de nummering verder vanaf het hoogste getal.
Resetten	De mapnummering wordt gereset naar 100 en de bestandsnummering naar 0001 als u een nieuwe kaart plaatst. Als de kaart reeds beelden bevat, gaat de nummering verder vanaf het hoogste getal.

Bestanden een naam geven (Bestandsnaam bewerken)

PASMB 

Wijzig de bestandsnamen die de camera gebruikt wanneer foto's en films op de geheugenkaarten worden opgeslagen.

Menu	MENU ➔ γ ➔ 1. Kaart/Map/Bestand ➔ Bestandsn.bew.
------	--

sRGB	<p>[Datum (mdd)]: de cijfers 2 t/m 4 worden samengesteld uit de getallen die overeenkomen met de maand en dag van de opnamedatum (A t/m C wordt gebruikt voor oktober t/m december). U kunt het 1e cijfer naar wens instellen.</p> <p>[Directory-nummer]: de cijfers 2 t/m 4 worden samengesteld op basis van het getal van de bestemmingsmap (100 – 999). U kunt het 1e cijfer naar wens instellen.</p> <p>[Handmatig]: u kunt de eerste vier cijfers naar wens instellen met behulp van alfanumerieke tekens.</p>
AdobeRGB	<p>[Datum (mdd)]: de cijfers 2 t/m 4 worden samengesteld uit de getallen die overeenkomen met de maand en dag van de opnamedatum (A t/m C wordt gebruikt voor oktober t/m december). Het 1e cijfer kan niet worden gewijzigd van __.</p> <p>[Directory-nummer]: de cijfers 2 t/m 4 worden samengesteld op basis van het getal van de bestemmingsmap (100 – 999). Het 1e cijfer kan niet worden gewijzigd van __.</p> <p>[Handmatig]: u kunt de cijfers 2 t/m 4 naar wens instellen met behulp van alfanumerieke tekens. Het 1e cijfer kan niet worden gewijzigd van __.</p>

7

De camera instellen

Lensgegevens opslaan (Instellingen lensinfo)

PASMB

De camera kan gegevens opslaan voor tot wel 10 lenzen die niet voldoen aan de normen voor Micro Four Thirds- of Four Thirds-lenzen. Deze gegevens leveren ook de brandpuntstafstand, die wordt gebruikt voor de functies voor beeldstabilisatie en trapeziumcorrectie. De gegevens worden opgeslagen als Exif-tags.

Menu	MENU → γ → 2. Gegevensrecord → Instellingen lensinfo
------	--

Lensinformatie maken	<p>Registreer de lensinformatie.</p> <p>[Lensnaam]: voer de naam van de lens in.</p> <p>[Brandp.afst.]: voer de brandpuntsafstand in. [0,1] – [1000,0] mm</p> <p>[Diafragma waarde]: voer de diafragma waarde in. [00,00] – [99,99]</p> <p>[Set]: sla de lensinformatie die u hebt ingevoerd op.</p>
Lens01 (geregistreeerde naam) – Lens10 (geregistreeerde naam)	<p>Bewerk de geregistreeerde lensinformatie.</p> <p>[Bewerk.]: bewerk de geregistreeerde lensinformatie.</p> <p>Bewerk [Lensnaam], [Brandp.afst.] en [Diafragma waarde].</p> <p>[Verwijderen]: verwijder de geregistreeerde lensinformatie.</p>

Tekens invoeren

- 1) Druk op de **INFO**-knop om te wisselen tussen hoofd- en kleine letters en symbolen.
- 2) Selecteer een teken met behulp van $\Delta \nabla \triangleleft \triangleright$ en druk op de **OK**-knop.
 - Het geselecteerde teken verschijnt in het invoerveld voor tekens.
 - Druk op de **↵**-knop om het teken te verwijderen.
- 3) Om een teken uit het invoerveld voor tekens te verwijderen, beweegt u de cursor met behulp van de voorste en achterste regelaars.
 - Selecteer een teken en druk op de **↵**-knop om het te verwijderen.
- 4) Wanneer u klaar bent met invoeren, selecteert u [Eindigen] en drukt u op de **OK**-knop.

Invoerveld voor tekens



Selectieveld voor tekens

- De lens wordt toegevoegd aan het lensinformatiemenu.
- Wanneer een lens wordt bevestigd die de camera niet automatisch van informatie voorziet, wordt de gebruikte informatie aangeduid met vinkjes (✓). Markeer lenzen waaraan u vinkjes (✓) wilt toevoegen en druk op de knop **OK**.

Kies de uitvoerresolutie-informatie (in dots per inch, of dpi) die wordt opgeslagen met fotobeeldbestanden. De geselecteerde resolutie wordt gebruikt als de foto's worden afgedrukt. De dpi-instelling wordt opgeslagen als een Exif-tag.



Menu	MENU → Y → 2. Gegevensrecord → dpi-instelling
------	---

Auteursrechteninformatie toevoegen

(Copyrightinfo.)

Kies welke auteursrechteninformatie met foto's wordt opgeslagen. Auteursrechteninformatie wordt opgeslagen als Exif-tags.

Menu	MENU → Y → 2. Gegevensrecord → Copyrightinfo.
------	---

-  Wij kunnen niet aansprakelijk worden gesteld voor geschillen of schade ten gevolge van het gebruik van de functie [Copyrightinfo.]. Gebruik deze functie op uw eigen risico.
-  Om de auteursrechteninformatie die u hebt ingevoerd te verwijderen, verwijdert u de tekens op het invoerscherm van elk item (Blz. 251).

■ Copyrightinfo. inschakelen.

- 1 Gebruik Δ ∇ om [Copyrightinfo.] te selecteren en druk op de **OK**-knop.
- 2 Gebruik Δ ∇ om [Aan] te selecteren en druk op de **OK**-knop.

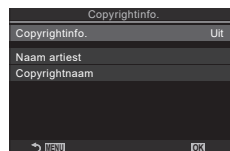

Instellingenschermb
Copyrightinfo.

Uit	Voeg geen Exif-tags toe met de naam van de fotograaf en/of de eigenaar van het auteursrecht.
Aan	Voeg Exif-tags toe met de naam van de fotograaf en/of de eigenaar van het auteursrecht.

- 3 Het scherm keert terug naar het instellingenschermb Copyrightinfo.

■ Copyrightinfo. configureren.

1 Configureer opties.

- Druk op Δ ∇ om een item te selecteren en druk op de OK -knop om het instellingenmenu weer te geven.
- Nadat u de opties hebt geconfigureerd, drukt u op de OK -knop om terug te keren naar het instellingenschermb Copyrightinfo.

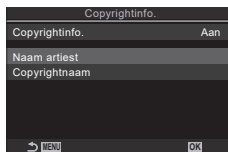

Naam artiest	Voer de naam van de fotograaf in.
Copyrightnaam	Voer de naam van de auteursrechthouder in.

Tekens invoeren

- 1) Druk op de **INFO**-knop om te wisselen tussen hoofd- en kleine letters en symbolen.
- 2) Selecteer een teken met behulp van Δ ∇ \langle \rangle en druk op de OK -knop.
 - Het geselecteerde teken verschijnt in het invoerveld voor tekens.
 - Druk op de DEL -knop om het teken te verwijderen.
- 3) Om een teken uit het invoerveld voor tekens te verwijderen, beweegt u de cursor met behulp van de voorste en achterste regelaars.
 - Selecteer een teken en druk op de DEL -knop om het te verwijderen.
- 4) Wanneer u klaar bent met invoeren, selecteert u [Eindigen] en drukt u op de OK -knop.

Invoerveld voor tekens



Selectieveld voor tekens

Instellingen voor monitor/geluid/verbinding

Aanraakbedieningen uitschakelen (Touchscreeninstellingen)

PASMB 

Aanraakbedieningen in- of uitschakelen.











Menu	MENU →  → 3. Monitor/Geluid/Verbinding → Touchscreeninstel.
Uit	Aanraakbedieningen uitschakelen.
Aan	Aanraakbedieningen inschakelen.



Helderheid en tint van de monitor (Monitoraanpassing)

PASMB 

Pas de kleurtemperatuur en de helderheid van de monitor aan. Deze optie is van toepassing op zowel fotografie- als filmmodus.

Menu	MENU →  → 3. Monitor/Geluid/Verbinding → Monitoraanpassing
------	--

 (Kleurtemperatuur)	<p>Pas de kleurtemperatuur aan.</p> <p>Gebruik de voorste regelaar of   om de amber-blauw-as aan te passen. Door de cursor () dichterbij A neer te zetten, voegt u een rode tint toe en door deze dichterbij B te zetten, voegt u een blauwe tint toe.</p> <p>Gebruik de achterste regelaar of   om de groen-magenta-as aan te passen. Door de cursor () dichterbij G neer te zetten, voegt u een groene tint toe en door deze dichterbij M te zetten, voegt u een magenta tint toe.</p>
 (Helderheid)	<p>Pas de helderheid aan. Gebruik   om een instelling te kiezen.</p> <p>[-7] – [±0] – [+7]</p>

- Druk op de **INFO**-knop om te wisselen tussen de kleurtemperatuur en de helderheid en stel elk item in.
- U kunt de instelling resetten door de -knop ingedrukt te houden.
- In **B**-modus gebruikt de monitor de helderheid die is geselecteerd in [Bulb/Time-monitor].
 “BULB/TIME/COMP-instellingen configureren (BULB/TIME/COMP-instellingen)” (pag. 175)

Pas de helderheid en kleurschakering van de zoeker aan. Het display schakelt naar de zoeker terwijl deze instellingen worden aangepast.

Menu	MENU → → 3. Monitor/Geluid/Verbinding → EVF-aanpassing
------	--

(Kleurtemperatuur)	<p>Pas de kleurtemperatuur aan. Gebruik de voorste regelaar of om de amber-blauw-as aan te passen. Door de cursor () dichterbij A neer te zetten, voegt u een rode tint toe en door deze dichterbij B te zetten, voegt u een blauwe tint toe. Gebruik de achterste regelaar of om de groen-magenta-as aan te passen. Door de cursor () dichterbij G neer te zetten, voegt u een groene tint toe en door deze dichterbij M te zetten, voegt u een magenta tint toe.</p>
(Helderheid)	<p>[EVF autom. luminantie uit] / [EVF autom. luminantie aan]: De helderheid van de zoeker en het indicatorcontrast passen zich automatisch in op het omgevingslicht. Wijzig de instelling met behulp van .</p> <p>[]: Pas de helderheid aan. Gebruik om een instelling te kiezen. [-7] – [±0] – [+7]</p> <p> De helderheid kan niet worden gewijzigd wanneer [EVF autom. luminantie aan] is geselecteerd.</p>

- Druk op de **INFO**-knop om te wisselen tussen de kleurtemperatuur en de helderheid en stel elk item in.
- U kunt de instelling resetten door de -knop ingedrukt te houden.

De oogsensor configureren



(Oogsensorinstellingen)

U kunt specificeren hoe de camera werkt wanneer u uw oog bij de zoeker houdt.

Menu	MENU → → 3. Monitor/Geluid/Verbinding → Oogsensorinstellingen
------	---

EVF autom. schakelen	<p>[Uit]: het scherm schakelt niet wanneer u uw oog bij de zoeker houdt. Druk op de -knop om het scherm te schakelen.</p> <p>[Aan]: de zoeker gaat automatisch aan wanneer u uw oog bij de zoeker houdt.</p>
Gedrag bij schakeling	<p>Kies wat er moet worden weergegeven wanneer het scherm automatisch schakelt naar de zoeker.</p> <p>[Scherm behouden]: het scherm dat werd getoond op de monitor wordt ook getoond in de zoeker.</p> <p>[Opnamescherm]: de zoeker toont de live view, zelfs wanneer het weergavescherm of een menu op de monitor werd getoond.</p>

Wanneer de monitor wordt geopend	<p>[Werkzaam]: wanneer [EVF autom. schakelen] [Aan] is en u uw oog bij de zoeker houdt, schakelt het scherm naar de zoeker zelfs wanneer de monitor geopend is.</p> <p>[Niet werkzaam]: wanneer [EVF autom. schakelen] [Aan] is en u uw oog bij de zoeker houdt, schakelt het scherm niet naar de zoeker als de monitor geopend is.</p>
---	---

 Het instellingscherm **[EVF autom. schakelen]** verschijnt wanneer u de -knop ingedrukt houdt.

De focuspiep uitschakelen



PASMB 

De piepton bij het scherpstellen van de camera uitschakelen.

Menu	MENU ➔  ➔ 3. Monitor/Geluid/Verbinding ➔ 
------	--

Aan	Als de camera tijdens autofocus met succes heeft scherpgesteld, klinkt er een piepton. De piepton klinkt alleen als de camera eerst scherpstelt met [C-AF].
Uit	Er klinkt geen piepton als de camera tijdens autofocus met succes heeft scherpgesteld.

 U moet wellicht instellingen aanpassen in het menu [Instellingen stille modus] om het geluid voor scherpstellen in te schakelen (Blz. 134).

Weergaveopties externe monitor

(HDMI-instellingen)

PASMB 

Kies de signaaluitvoer naar externe schermen die via HDMI zijn verbonden. Pas de framesnelheid, framegrootte van de film en andere instellingen aan volgens de specificaties van het scherm.

Menu	MENU ➔  ➔ 3. Monitor/Geluid/Verbinding ➔ HDMI-instellingen
------	--

Uitvoergrootte	<p>Kies het type signaaluitvoer naar de HDMI-connector.</p> <p>[C4K]: het signaal wordt uitgevoerd in het formaat 4K digitale bioscoop (4096 x 2160).</p> <p>[4K]: indien mogelijk wordt het signaal uitgevoerd in 4K (3840 x 2160).</p> <p>[1080p]: indien mogelijk wordt het signaal uitgevoerd in Full HD (1080p).</p> <p>[720p]: indien mogelijk wordt het signaal uitgevoerd in HD (720p).</p>
Framesnelheid v. uit.	<p>Kies de signaalframesnelheid in overeenstemming met de geschiktheid van het apparaat voor NTSC of PAL.</p> <p>[60p-prioriteit]: framesnelheid voor gebieden die NTSC ondersteunen.</p> <p>[50p-prioriteit]: framesnelheid voor gebieden die PAL ondersteunen.</p>

- ⓘ [Framesnelheid v. uitv.] kan niet worden gewijzigd wanneer de camera via HDMI verbonden is met een apparaat.
- ⓘ Het geluid wordt niet afgespeeld tenzij het verbonden apparaat compatibel is met het geluidsformaat.
- 🔗 U kunt gedetailleerde opties configureren wanneer u signalen uitvoert naar een HDMI-apparaat in de filmmodus. 🗣️ "HDMI-uitvoer" (📺HDMI-uitvoer)" (Blz. 184)

Een USB-verbindingsmodus kiezen (USB-instellingen)

P A S M B 📷

Kies hoe de camera functioneert als u deze aansluit op externe apparatuur via USB.

Menu	MENU ➔ Y ➔ 3. Monitor/Geluid/Verbinding ➔ USB-instellingen
------	--

USB-modus	<p>[Selecteren]: het menu voor het selecteren van de verbindingsmodus verschijnt elke keer dat een USB-kabel wordt verbonden.</p> <p>[Opslag]: de camera werkt als een extern opslagapparaat. U kunt de gegevens op de geheugenkaart van de camera naar de computer kopiëren.</p> <p>[MTP]: de foto's op de geheugenkaart kunnen worden bekeken of gekopieerd naar de computer met behulp van computersoftware (Blz. 289).</p> <p>[📷RAW/Control]: gebruik computerbesturing die beschikbaar is via OM Workspace en verwerk foto's met behulp van de snelle beeldverwerkingsprocessor van de camera. Wanneer u OM Capture gebruikt, kunt u ook beelden opnemen en overbrengen naar een computer en de camera bedienen vanuit een computer. Voor meer informatie raadpleegt u "Verbinding maken met computers via USB" (Blz. 286).</p> <p>[USB PD]: selecteer deze instelling wanneer u niet wilt dat de camera automatisch stroom krijgt wanneer deze is verbonden met een USB PD-compatibel apparaat.</p>
Voeding van USB	<p>Kies of u de camera wilt voeden wanneer deze via USB verbonden is met een computer.</p> <p>[Ja]: de camera wordt gevoed wanneer de camera en de computer via USB met elkaar verbonden zijn.</p> <p>[Nee]: de camera wordt niet gevoed wanneer de camera en de computer via USB met elkaar verbonden zijn.</p>

🔗 Wanneer u de camera via USB met een computer verbindt terwijl [Opslag], [MTP] of [📷RAW/Control] is geselecteerd, kunt u de camera gebruiken terwijl deze wordt gevoed.

Batterij/Slaapstand-instellingen

Batterijstatus weergeven

( Batterijstatus)

PASMB 

Geef de status weer van de in de camera geplaatste batterijen. Status van de batterij in de camera en van de batterij in de reservebatterijhouder worden individueel weergegeven.

Menu	MENU →  → 5. Batterij/Slaapstand →  Batterijstatus
------	---

ⓘ Sommige items worden niet weergegeven wanneer de camera gevoed wordt door de bijgesloten USB-netspanningsadapter of een USB PD-compatibel USB-apparaat.

Instellen welke batterij als eerste wordt gebruikt

( Batterijvoorkeur)

PASMB 

Kies welke batterij als eerste moet worden gebruikt wanneer er batterijen zitten in zowel de camera als de optionele reservebatterijhouder (Blz. 299).

Menu	MENU →  → 5. Batterij/Slaapstand →  Batterijvoorkeur
------	---

Batterij-body	De batterij in de camera wordt als eerste gebruikt.
Batterijhouder	De batterij in de optionele reservebatterijhouder wordt als eerste gebruikt.



De weergave van batterijniveau tijdens filmopname wijzigen

(  Weergavepatroon)

PASMB 

Kies een formaat voor de weergave van batterijniveau. Het batterijniveau kan worden weergegeven als een percentage of als de hoeveelheid resterende filmtijd.

- De weergave van filmtijd is enkel bedoeld als een richtlijn.

Menu	MENU →  → 5. Batterij/Slaapstand →   Weergavepatroon
------	---

%	Batterijniveau wordt weergegeven als een percentage.
min	Batterijniveau wordt weergegeven als de resterende filmtijd. In de fotografeermodi wordt het batterijniveau alleen weergegeven wanneer er films worden opgenomen.

De achtergrondverlichting dimmen (LCD-verlichting)

PASMB 

Kies de tijd waarna de achtergrondverlichting van de monitor wordt gedimd, als er geen bewerkingen worden uitgevoerd. Het dimmen van de achtergrondverlichting vermindert het stroomverbruik van de batterij.

Menu	MENU →  → 5. Batterij/Slaapstand → LCD-verl.
------	--

8sec / 30sec / 1min	De achtergrondverlichting van de monitor dimt na een gespecificeerde tijd.
Vasthouden	De achtergrondverlichting van de monitor dimt niet.

Slaapstandopties instellen (stroombesparing) (Slaapstand)

PASMB 

Kies de vertragingstijd voordat de camera overschakelt naar slaapstand als er geen bewerkingen worden uitgevoerd. In de slaapstand worden camerabewerkingen opgeschort en wordt de monitor uitgeschakeld.

Menu	MENU →  → 5. Batterij/Slaapstand → Slaapstand
------	---

Uit	De camera gaat niet in de slaapstand.
1min / 3min / 5min	De camera gaat in slaapstand na de gespecificeerde tijd.

- U kunt de normale werking herstellen door de ontspanknop half in te drukken.
- ⓘ De camera gaat in de volgende situaties niet in slaapstand.
 - als een meervoudige belichting wordt uitgevoerd, tijdens verbinding met een HDMI-apparaat, tijdens Wi-Fi-verbinding met een smartphone, tijdens Wi-Fi- of USB-verbinding met een computer, tijdens draadloze verbinding met een afstandsbediening of wanneer de camera wordt gevoed via USB.

Opties automatisch uitschakelen instellen (Automatisch uitschakelen)

PASMB 

De camera wordt automatisch uitgeschakeld als er gedurende een ingestelde tijd geen handelingen worden uitgevoerd nadat de camera is naar de slaapstand is overgeschakeld. Deze optie wordt gebruikt om de tijd te kiezen voordat de camera automatisch wordt uitgeschakeld.

Menu	MENU →  → 5. Batterij/Slaapstand → Autom. uitschakelen
------	--

Uit	De camera gaat niet automatisch uit.
5min / 30min / 1u / 4u	De camera gaat na de gespecificeerde tijd uit.

- ⓘ Als u de camera weer wilt activeren nadat deze automatisch is uitgeschakeld, schakelt u de camera in met de **AAN/UIT**-hendel.







Breng het stroomverbruik verder terug tijdens fotografie via de zoeker. De tijdsvertraging voordat de achtergrondverlichting of de camera wordt uitgeschakeld, kan worden verkort.

 Stroombesparing is niet beschikbaar:

tijdens live view-fotografie, als de zoeker is ingeschakeld, als een meervoudige belichting of intervalfotografie wordt uitgevoerd, tijdens verbinding met een HDMI-apparaat, tijdens Wi-Fi-verbinding met een smartphone, tijdens Wi-Fi- of USB-verbinding met een computer of wanneer Bluetooth is ingeschakeld

Menu	MENU →  5. Batterij/Slaapstand → Snelle slaapstand
------	---

■ Snelle slaapstand inschakelen

- 1 Gebruik   om [Snelle slaapstand] te selecteren en druk op de -knop.
- 2 Gebruik   om [Aan] te selecteren en druk op de -knop.

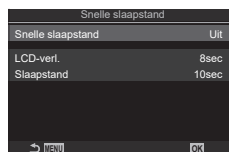





Instellingenscherf Snelle slaapstand

Uit	De camera gaat niet naar een stroombesparingsmodus.
Aan	De camera gaat snel naar een stroombesparingsmodus. Wanneer stroombesparing is ingeschakeld en het superbedieningspaneel wordt weergegeven (Blz. 37), staat er ECO op de monitor.

- 3 Het scherm keert terug naar het instellingenscherf Snelle slaapstand.

■ Snelle slaapstand configureren

- 1 Configureer opties.
 - Druk op   om een item te selecteren en druk op de -knop om het instellingenmenu weer te geven.
 - Nadat u de opties hebt geconfigureerd, drukt u op de -knop om terug te keren naar het instellingenscherf Snelle slaapstand.

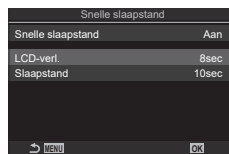

LCD-verl.	Kies de tijd waarna de achtergrondverlichting van de monitor wordt gedimd, als er geen bewerkingen worden uitgevoerd. 3sec / 5sec / 8sec
Slaapstand	Kies de vertragingstijd voordat de camera overschakelt naar slaapstand als er geen bewerkingen worden uitgevoerd. 3sec / 5sec / 8sec / 10sec / 15sec / 30sec / 1min

- Wanneer stroombesparing is ingeschakeld en het superbedieningspaneel wordt weergegeven (Blz. 37), staat er ECO op de monitor.

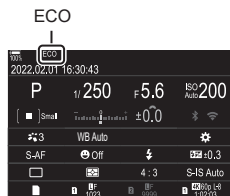

Resetten/Klok/Taal/Overige instellingen

Standaardinstellingen herstellen

(Resetten/Initialiseren instellingen)

PASMB 

Reset de camera naar de standaard fabrieksinstellingen. U kunt kiezen voor het resetten van nagenoeg alle instellingen, of alleen de instellingen die direct verband houden met fotografie.

Menu	MENU → ⌵ → 6. Resetten/Klok/Taal/Overige → Resetten/Initialiseren instellingen
------	--

Opname-instellingen resetten	Reset alleen fotografie-gerelateerde instellingen.
Alle instellingen initialiseren	Reset alle instellingen, met een paar uitzonderingen zoals de klok en de taal.

 Zie "Standaardinstellingen" (Blz. 316) voor informatie over de instellingen die worden gereset.

 Instellingen kunnen worden opgeslagen met behulp van OM Workspace of OM Image Share. Ga naar onze website voor meer informatie.

De cameraklok instellen

(🕒 Instellingen)

PASMB 

Stel de cameraklok in.

Menu	MENU → ⌵ → 6. Resetten/Klok/Taal/Overige → 🕒 Instellingen
------	---

🕒	Stel de datum, tijd en de datumindeling in. Markeer items met behulp van de <D>-knoppen en gebruik de Δ ∇-knoppen om het gemarkeerde item te wijzigen.
Tijdzone	Stel de tijdzone in en de daglichtbesparing. Gebruik de Δ ∇-knoppen om de tijdzone te wijzigen. Als u op de knop INFO drukt, kunt u de daglichtbesparing instellen. De functie schakelt in en uit telkens wanneer u op de INFO -knop drukt.

Een taal kiezen

(🗨️)

PASMB 

Kies een taal voor de cameramenu's en tips.

Menu	MENU → ⌵ → 6. Resetten/Klok/Taal/Overige → 🗨️
------	---

De niveaumeter kalibreren (Niveau-aanpassing)

PASMB 

Corrigeer afwijkingen in de niveaumeter. Kalibreer de meter als u vindt dat deze niet meer juist verticaal of horizontaal aangeeft.

Menu	MENU ➔ γ ➔ 6. Resetten/Klok/Taal/Overige ➔ Niveau aanp.
Resetten	Reset de meter naar de standaard fabrieksinstellingen.
Aanpassen	Kies het referentiepunt (nul). Kalibreer de niveaumeter nadat u de camera correct hebt opgesteld.

Beeldverwerkingscontrole (Pixel-mapping)

PASMB 

Voer een gelijktijdige controle uit van de beeldsensor en de beeldbewerkingsfuncties. Voor de beste resultaten adviseren wij om het opnemen en afspelen te beëindigen, en om daarna ten minste een minuut te wachten voordat u verder gaat.

 Voer de controle opnieuw uit als u de camera tijdens de controle per ongeluk uitschakelt.

Menu	MENU ➔ γ ➔ 6. Resetten/Klok/Taal/Overige ➔ Pixel-mapping
------	--

De firmwareversie bekijken (Firmwareversie)

PASMB 

Bekijk de versies van de firmware voor de camera en de lenzen of andere apparaten die momenteel zijn verbonden. U hebt deze informatie mogelijk nodig wanneer u contact opneemt met de klantenondersteuning of wanneer u firmware-updates uitvoert.

Menu	MENU ➔ γ ➔ 6. Resetten/Klok/Taal/Overige ➔ Firmwareversie
------	---

Certificaten bekijken (Certificering)

PASMB 

Geef de nalevingscertificaten weer voor sommige van de normen waaraan de camera voldoet. De resterende certificaten kunt u op de camera zelf vinden of in de camerahandleiding.

Menu	MENU ➔ γ ➔ 6. Resetten/Klok/Taal/Overige ➔ Certificering
------	--

U kunt diverse taken uitvoeren door de camera met een extern apparaat te verbinden zoals een computer of smartphone. Kies een verbindingstype en software die passen bij uw doel.

Vorzorgsmaatregelen voor het gebruik van Wi-Fi en Bluetooth®

Schakel draadloos LAN en **Bluetooth®** uit in landen, regio's of op locaties waar hun gebruik niet is toegestaan.

De camera is uitgerust met draadloos LAN en **Bluetooth®**. Het gebruik van deze functies in landen buiten de regio waar de camera is gekocht, kan de plaatselijke voorschriften inzake draadloos gebruik overtreden.

Sommige landen en regio's kunnen het verzamelen van locatiegegevens zonder voorafgaande toestemming van de regering verbieden. In sommige verkoopgebieden wordt de camera dan ook verzonden met de functie locatiegegevens uitgeschakeld.

Elk land en elke regio heeft eigen wetten en voorschriften. Lees deze voordat u reist en volg ze op wanneer u in het buitenland bent. Ons bedrijf aanvaardt geen aansprakelijkheid wanneer de gebruiker niet voldoet aan plaatselijke wetten en voorschriften.

Schakel Wi-Fi en GPS uit in vliegtuigen en op andere locaties waar het gebruik hiervan niet is toegestaan.  "De draadloze communicatie van de camera uitschakelen (Vliegtuigmodus)" (Blz. 263)

- ⚠ Draadloze overdrachten zijn gevoelig voor interceptie door derden. Gebruik draadloze functies met dit in uw achterhoofd.
- ⚠ De draadloze zender bevindt zich in de handgreep van de camera. Houd deze zo ver mogelijk uit de buurt van metalen voorwerpen.
- ⚠ Wanneer u de camera in een tas of een andere koffer vervoert, wees er dan van bewust dat de inhoud van de koffer of de materialen waar deze van is gemaakt, kunnen storen met de draadloze overdrachten, waardoor de camera geen verbinding kan maken met een smartphone.
- ⚠ Wi-Fi-verbindingen vergroten de belasting op de batterijen waardoor ze sneller leeg raken. De verbinding kan tijdens het gebruik verloren gaan wanneer de batterijen bijna leeg zijn.
- ⚠ Apparaten zoals magnetrons en draadloze telefoons die radiofrequentiesignalen, magnetische velden of statische elektriciteit produceren, kunnen de draadloze gegevensoverdracht vertragen of anderszins verstoren.
- ⚠ Sommige draadloze LAN-functies zijn niet beschikbaar wanneer de schrijfbeveiligingsschakelaar van de geheugenkaart in de 'LOCK'-positie staat.

De draadloze communicatie van de camera uitschakelen

(Vliegtuigmodus)

PASMB 

U kunt de draadloze communicatie (Wi-Fi/**Bluetooth**®) van de camera uitschakelen.

Menu	MENU ➔ ȳ ➔ 4. Wi-Fi/Bluetooth ➔ Vliegtuigmodus
Uit	Draadloze communicatie is ingeschakeld.
Aan	Draadloze communicatie is uitgeschakeld. U kunt deze functie niet gebruiken totdat u de instelling wijzigt naar [Uit] . ➔ verschijnt wanneer u [Aan] selecteert.

 Communicatie met de Wireless Radiowave Commander FC-WR is mogelijk, zelfs als u **[Aan]** selecteert.

De camera verbinden met een smartphone

Gebruik de draadloze LAN (Wi-Fi) en **Bluetooth**®-functies van de camera om verbinding te maken met een smartphone, waarbij u de speciale app kunt gebruiken voor meer plezier van de camera voor en na het opnemen. Zodra er een verbinding is gemaakt, kunt u op afstand foto's downloaden en maken, en positie-informatie aan de beelden toevoegen.

- De werking is niet gewaarborgd op alle smartphones.

Wat u allemaal kunt doen met de aangegeven app OM Image Share

- Foto's van de camera naar een smartphone downloaden
U kunt foto's van de camera die zijn gemarkeerd om te delen (Blz. 198) naar een smartphone laden.
U kunt de smartphone ook gebruiken om afbeeldingen te selecteren en deze van de camera te downloaden.
- Op afstand fotograferen vanaf een smartphone
U kunt met een smartphone de camera op afstand bedienen en fotograferen.
- Mooie beeldbewerking
Gebruik intuïtieve bedieningselementen om indrukwekkende effecten toe te voegen aan de foto's die u naar uw smartphone hebt gedownload.
- GPS-tags aan foto's toevoegen
Met behulp van de GPS-functie van de smartphone kunt u positie-informatie toevoegen wanneer u foto's neemt met de camera.

Ga naar onze website voor meer informatie.

De camera met de smartphone koppelen (Wi-Fi-verbinding)

Volg de stappen hieronder wanneer u apparaten voor de eerste keer met elkaar verbindt.

- Pas de koppelingsinstellingen aan met behulp van OM Image Share, niet met de instellingen-app die onderdeel is van het besturingssysteem van de smartphone.

Superbedieningspaneel	
Menu	MENU ➔  ➔ 4. Wi-Fi/Bluetooth ➔ Wi-Fi-verbinding

- U kunt ook verbinding maken door op  in het live view-scherm te tikken.
- 1 Start de kopie van de OM Image Share-app die u eerder op uw smartphone hebt geïnstalleerd.
 - 2 Selecteer [Apparaatverbinding] en druk op de -knop.
 - 3 Volg de aanwijzingen op het scherm en pas de Wi-Fi/**Bluetooth**®-instellingen aan.
 - De lokale **Bluetooth**-naam en het wachtwoord, de wifi-netwerknaam (SSID) en het wachtwoord en een QR-code wordt op de monitor weergegeven.

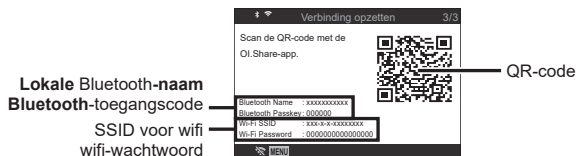

- 4 Tik op het camerapictogram onderaan het OM Image Share-scherm.
 - Er verschijnt een tabblad [Eenvoudige instelling].
- 5 Volg de aanwijzingen op het scherm in OM Image Share om de QR-code te scannen en de verbindinginstellingen aan te passen.
 - Als u de QR-code niet kunt scannen, volgt u de aanwijzingen op het scherm in OM Image Share op om de instellingen handmatig aan te passen.
 - **Bluetooth**®: Selecteer de lokale naam en voer de toegangscode die op de cameramonitor wordt weergegeven in het dialoogvenster voor **Bluetooth** -instellingen in OM Image Share in om verbinding te maken.
 - Wifi Voer de SSID en het wachtwoord dat wordt weergegeven op de cameramonitor in het dialoogvenster voor Wi-Fi-instellingen in OM Image Share in om verbinding te maken.
 -  op het scherm wordt groen wanneer het koppelen voltooid is.
 - Het **Bluetooth**®-pictogram geeft de status als volgt weer:
 - : de camera zendt een draadloos signaal uit.
 - : draadloze verbinding is tot stand gebracht.
- 6 Om de Wi-Fi-verbinding te beëindigen, drukt u op **MENU** op de camera of tikt u op  **MENU** op het monitorscherm.
 - U kunt tevens de camera uitschakelen en zo de verbinding verbreken met OM Image Share.
 - Bij de standaardinstellingen blijft de **Bluetooth**®-verbinding actief, zelfs nadat de Wi-Fi-verbinding is verbroken, zodat u op afstand kunt fotograferen met een smartphone. Stel [Bluetooth] in op [Uit] om camera de **Bluetooth**®-verbinding te laten verbreken wanneer de wifi-verbinding wordt verbroken.

Draadloze stand-by-instellingen voor wanneer de camera is ingeschakeld (Bluetooth)

U kunt kiezen of de camera op stand-by staat voor draadloze verbinding met de smartphone of de optionele afstandsbediening wanneer de camera aan staat.

 Voltooi de koppeling van de camera met de smartphone of de optionele afstandsbediening vooraf. [Bluetooth] kan niet worden geselecteerd tenzij het koppelen is voltooid.

Menu	MENU ➔ γ ➔ 4. Wi-Fi/Bluetooth ➔ Bluetooth
Uit	De camera staat niet op stand-by voor een draadloze verbinding en het draadloze signaal wordt niet uitgezonden, zelfs niet als de camera is ingeschakeld.
Aan 	Als de camera is ingeschakeld, zendt deze een draadloos signaal uit en staat op stand-by voor het maken van een draadloze verbinding. U kunt de camera en de smartphone met elkaar verbinden via de bediening van OM Image Share en op afstand fotograferen of beelden overbrengen.
Aan  	Als de camera is ingeschakeld, zendt deze een draadloos signaal uit en staat op stand-by voor het maken van een draadloze verbinding met de optionele afstandsbediening (Blz. 282) als deze al is gekoppeld met de camera.

 Wanneer [Aan ] is geselecteerd en de OM Image Share-app neemt GPS-logbestanden op, ontvangt de camera positie-informatie en voegt deze toe aan de genomen foto.

Draadloze instellingen voor wanneer de camera is uitgeschakeld (Stand-by uitschakelen)

U kunt kiezen of de camera een draadloze verbinding met de smartphone moet houden als hij uit is.

Menu	MENU ➔ ⌵ ➔ 4. Wi-Fi/Bluetooth ➔ ⚙ Instellingen ➔ Stand-by uitschakelen
Selecteren	U kunt bij het uitschakelen van de camera kiezen of u de draadloze verbinding met de smartphone wilt behouden.
Uit	Het uitschakelen van de camera beëindigt de draadloze verbinding met de smartphone.
Aan	Als de camera uit is, blijft de verbinding met de smartphone actief en kan de smartphone nog steeds gebruikt worden om foto's te downloaden of te bekijken op de camera.

■ “Selecteren”

Als [Selecteren] is gekozen voor [Stand-by uitschakelen], wordt er een bevestigingsdialoogvenster weergegeven voor de camera uitschakelt, als aan alle volgende voorwaarden is voldaan:

- [Uit] is geselecteerd voor [Vliegtuigmodus]
- De camera is momenteel verbonden met een smartphone (Biz. 264)
- De geheugenkaart is correct geplaatst

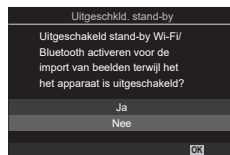

Ja	Schakel de camera uit, maar laat de draadloze verbinding met de smartphone actief.
Nee	Schakel de camera uit en beëindig de draadloze verbinding met de smartphone.

ⓘ Als er gedurende ongeveer een minuut nadat het bevestigingsvenster is verschenen geen handelingen worden uitgevoerd, beëindigt de camera de draadloze verbinding met de smartphone en schakelt vervolgens automatisch uit.

ⓘ Als hij actief wordt gelaten, zal de draadloze verbinding automatisch worden beëindigd, indien:

- de verbinding 12 uur inactief blijft
- de geheugenkaart wordt verwijderd
- de batterij wordt vervangen
- er tijdens on-board opladen een oplaadfout optreedt

De verbinding kan worden hersteld door de camera in te schakelen.

🔊 Houd er rekening mee dat als [Aan] is geselecteerd voor [Uitschakelen stand-by], de camera mogelijk niet direct inschakelt als de **ON/OFF**-hendel naar **ON** wordt gedraaid.

Foto's overbrengen naar een smartphone

U kunt foto's in de camera selecteren en deze op een smartphone laden. U kunt tevens de camera gebruiken om vooraf afbeeldingen te selecteren die u wilt delen.

 "Foto's selecteren om te delen (Deelorder)" (Blz. 198)

- Als [Bluetooth] (Blz. 265) is ingesteld op [Uit] of [Aan], stelt u dit in op [Aan].
- Als [Bluetooth] (Blz. 265) is ingesteld op [Aan], staat de camera op stand-by voor draadloze verbinding.

1 Tik op [Foto's importeren] in OM Image Share op de smartphone.

 Afhankelijk van de smartphone kan er een bevestigingsscherm voor Wi-Fi-verbinding verschijnen. Volg de aanwijzingen op het scherm om de smartphone en de camera te verbinden.

- Alle foto's die in de camera opgeslagen zijn, worden in een lijst weergegeven.

2 Selecteer de foto's die u wilt overzetten en tik op de knop Opslaan.

- Na het opslaan kunt u de camera vanaf de smartphone uitschakelen.
- Zelfs als [Bluetooth] (Blz. 265) is ingesteld op [Uit] of [Aan], kan [Foto's importeren] worden gebruikt door [Wi-Fi-verbinding] ➔ [Apparaatverbinding] op de camera te starten.

Afbeeldingen automatisch uploaden als de camera uit is

Als u de camera wilt configureren om afbeeldingen automatisch naar een smartphone te uploaden, terwijl hij uit is:

- Markeer de beelden die u wilt delen (Blz. 198)
- Schakel power-off standby in (Blz. 266)
- Start OM Image Share als u een iOS-apparaat gebruikt
- Wanneer u een beeld markeert om te delen op de camera en de camera uit zet, verschijnt er een melding in OM Image Share. Wanneer u op de melding tikt, worden de beelden automatisch overgebracht naar de smartphone.

Op afstand fotograferen met een smartphone (Live View)

U kunt op afstand fotograferen door de camera met een smartphone te bedienen terwijl u de live view op het scherm van uw smartphone bekijkt.

- De camera toont het verbindingsscherm en alle bewerkingen worden uitgevoerd op de smartphone.
- Als [Bluetooth] (Blz. 265) is ingesteld op [Uit] of [Aan*], stelt u dit in op [Aan*].
- Als [Bluetooth] (Blz. 265) is ingesteld op [Aan*], staat de camera op stand-by voor draadloze verbinding.

1 Start OM Image Share en tik op [Afstandsbed.].

2 Tik op [Live View].

3 Tik op de ontspanknop om een opname te maken.

- De gemaakte foto wordt op de geheugenkaart in de camera opgeslagen.
- Zelfs als [Bluetooth] (Blz. 265) is ingesteld op [Uit] of [Aan*], kan [Live View] worden gebruikt door [Wi-Fi-verbinding] ➔ [Apparaatverbinding] op de camera te starten.
- De beschikbare fotografeeropties zijn gedeeltelijk beperkt.

Op afstand fotograferen met een smartphone (sluiter op afstand)

U kunt op afstand fotograferen door de camera met een smartphone te bedienen (sluiter op afstand).

- Alle functies zijn beschikbaar op de camera. Daarnaast kunt u foto's maken en films opnemen met de ontspanknop die op het smartphonescherm wordt weergegeven.
- Als [Bluetooth] (Blz. 265) is ingesteld op [Uit] of [Aan*], stelt u dit in op [Aan*].
- Als [Bluetooth] (Blz. 265) is ingesteld op [Aan*], staat de camera op stand-by voor draadloze verbinding.

1 Start OM Image Share en tik op [Afstandsbed.].

2 Tik op [Sluiter op afstand].

3 Tik op de ontspanknop om een opname te maken.

- De gemaakte foto wordt op de geheugenkaart in de camera opgeslagen.
- Zelfs als [Bluetooth] (Blz. 265) is ingesteld op [Uit] of [Aan*], kan [Afstandsbed.] worden gebruikt door [Wi-Fi-verbinding] ➔ [Apparaatverbinding] op de camera te starten.

Positiegegevens aan afbeeldingen toevoegen





Met behulp van de GPS-functie van de smartphone kunt u positie-informatie toevoegen wanneer u foto's neemt met de camera.

- Als [Bluetooth] (Blz. 265) is ingesteld op [Uit] of [Aan¹], stelt u dit in op [Aan²].
- Als [Bluetooth] (Blz. 265) is ingesteld op [Aan³], staat de camera op stand-by voor draadloze verbinding.

1 Start OM Image Share voordat u foto's neemt met de camera en schakel de functie in om positie-informatie toe te voegen.

- Wanneer u wordt gevraagd de klokken van de smartphone en de camera te synchroniseren, volgt u de aanwijzingen in OM Image Share.

2 Neem foto's met de camera.



- Wanneer het mogelijk is om positie-informatie toe te voegen, brandt  op het opnamescherm. Wanneer de camera geen positie-informatie kan ontvangen, knippert .
- Het kan enige tijd duren voordat de camera klaar is om positie-informatie toe te voegen wanneer dit is ingeschakeld of wanneer de camera uit de slaapstand ontwaakt.
- Positie-informatie wordt aan foto's toegevoegd terwijl  is weergegeven op het scherm.
-  wordt weergegeven op het scherm wanneer u een foto bekijkt met positie-informatie.
- U kunt geen positiegegevens toevoegen aan films.

3 Wanneer u klaar bent met opnemen, schakelt u de functie om positie-informatie toe te voegen uit in OM Image Share.

Smartphoneverbindinginstellingen resetten

( Instellingen resetten)

U kunt smartphoneverbindinginstellingen resetten naar de standaardwaarden.

Menu	MENU →  → 4. Wi-Fi/Bluetooth →  Instellingen →  Instellingen resetten
------	---

 De volgende menu-items worden gereset.

 [Wachtwoord voor verbinding] (Blz. 270) / [Stand-by uitschakelen] (Blz. 266)

 Om een smartphone te verbinden, start u [Apparaatverbinding] opnieuw (Blz. 264).



Het wachtwoord wijzigen (Wachtwoord voor verbinding)

Om de Wi-Fi/Bluetooth®-wachtwoorden te wijzigen:

Menu	MENU → γ → 4. Wi-Fi/Bluetooth → ⓘ Instellingen → ⓘ Wachtwoord voor verbinding
------	---

- 1 Volg de bedieningsaanwijzingen en druk op de **⊙**-knop.
 - Er wordt een nieuw wachtwoord ingesteld.

 Zowel het verbindingswachtwoord voor wifi alsook de verbindingcode voor **Bluetooth®** kunnen worden gewijzigd.

 Maak opnieuw verbinding met de smartphone als de wachtwoorden zijn gewijzigd.
 “De camera met de smartphone koppelen (Wi-Fi-verbinding)” (Blz. 264)

Verbinding maken met computers via Wi-Fi

Verbind de camera via Wi-Fi met een computer. Met behulp van Wi-Fi kan de camera via een router verbinding maken met een computer in een thuisnetwerk of vergelijkbaar.

Software installeren

Gebruik OM Capture om de camera via Wi-Fi te verbinden met de computer.

OM Capture

Gebruik OM Capture om foto's automatisch te downloaden en te bekijken die met een camera zijn genomen die via Wi-Fi met hetzelfde netwerk als de computer is verbonden. Voor meer informatie over of om de software te downloaden, gaat u naar de onze website. Houd het serienummer van de camera bij de hand wanneer u de software download.

Volg de instructies op het scherm om de software te installeren. De systeemvereisten en installatie-instructies zijn beschikbaar op onze website.

De computer voorbereiden (Windows)

Als Windows geen camera detecteert die is verbonden via een router of toegangspunt, volg dan onderstaande stappen om het apparaat handmatig te registreren.

- 1 Klik op de knop [Start] op het bureaublad van de computer om het menu Start weer te geven.
- 2 Klik op  (Instellingen) op de computer om de [Windows-instellingen]-opties weer te geven.

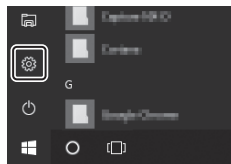

- 3 Klik op [Apparaten] om de opties weer te geven voor [Bluetooth en andere apparaten].

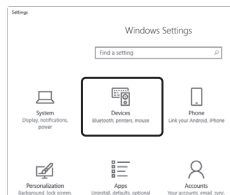

- 4 Klik op [Bluetooth of andere apparaten toevoegen].
- 5 Klik op [+ Alle andere].
 - Er opent een venster [Een apparaat toevoegen] en [OM-1] wordt na een korte pauze weergegeven.
- 6 Klik op [OM-1].
 - Wanneer er een bericht verschijnt dat de voorbereiding voltooid is, klikt u op [Klaar].

De computer met de camera koppelen (nieuwe koppeling)

PASMB 

De camera en de computer moeten gekoppeld zijn om verbinding te kunnen maken. Er kunnen maximaal vier computers tegelijk gekoppeld zijn met de camera. Verbind de computer via USB met de camera om te koppelen. U hoeft per computer slechts één keer te koppelen.

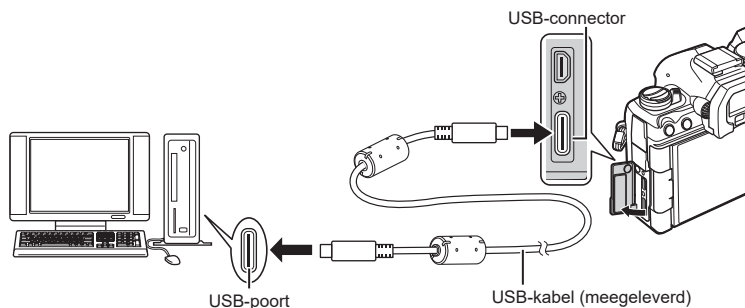

1 Nadat u hebt bevestigd dat de camera uit staat, verbindt u de camera via de USB-kabel met de computer.

- Gebruik de bijgesloten kabelbeschermer en kabelklem als u de USB-kabel bevestigt, zodat u schade aan de connectoren voorkomt.  “De kabelbeschermers bevestigen” (Blz. 19)



- USB-poorten zitten bij iedere computer op verschillende plaatsen. Bekijk de documentatie van uw computer voor informatie over USB-poorten.
- Als de USB-poort op de computer een Type A-poort is, gebruikt u de optionele CB-USB11-kabel.

2 Schakel de camera in.

- Er verschijnt een bericht op de camera waarin u wordt gevraagd het apparaat te identificeren waarmee de USB-kabel is verbonden.
-  Als het bericht niet wordt weergegeven, selecteert u [Selecteren] voor [USB-modus] (Blz. 255).
-  Als de batterijen bijna leeg zijn, verschijnt het bericht van de camera niet wanneer u verbinding maakt met de computer. Zorg ervoor dat de batterijen zijn opgeladen.

3 Markeer [RAW/Control] met behulp van Δ ∇ op de pendelknop en druk op de \odot -knop.

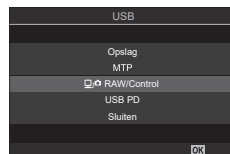

4 Start de kopie van OM Capture die op de computer is geïnstalleerd.

- Nadat u hebt opgestart, vraagt OM Capture u het type verbinding te kiezen.



5 Klik op de [+] rechts van [Nieuwe verbinding maken].

- Als er niets gebeurt, verbindt u de camera opnieuw.



- Voer de naam in die op de camera wordt gebruikt om de computer te identificeren. De standaardnaam is de 'Computernaam' van de computer.
- De naam die in de camera kan worden ingevoerd, kan maximaal 15 tekens lang zijn.



6 Klik op [Instellingen] in OM Capture.

- Wanneer er een bericht verschijnt waarin staat dat de koppeling is voltooid, verbreekt u de verbinding met de camera zoals aangegeven.

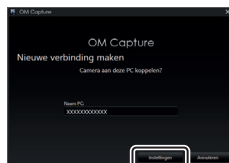

[Instellingen]

- Herhaal de bovenste stappen om de camera met elke extra computer te koppelen.
- De koppelingsinformatie die op de camera wordt opgeslagen, kan worden bekeken en verwijderd met OM Capture.

Pas de instellingen aan voor de verbinding met het netwerk waar de gekoppelde computer toe behoort.

Voordat de camera via Wi-Fi verbinding kan maken met de computer, moet de camera zijn geconfigureerd voor verbinding met het netwerk via de Wi-Fi-router of het toegangspunt. Er kunnen meerdere netwerkprofielen worden opgeslagen op de camera die naar wens kunnen worden opgeroepen. De [Wi-Fi-verbinding]-instellingen kunnen via de volgende methoden worden aangepast:

Verbinding maken via WPS	Configureer de camera voor automatische verbindingen (Blz. 275). Druk op de WPS-knop van het apparaat om verbinding te maken via een WPS-router of toegangspunt. [PBC-methode]: maak verbinding door alleen de WPS-knop van de router te gebruiken. De camera maakt automatisch verbinding wanneer de knop wordt ingedrukt. [PIN-methode]: De camera maakt verbinding in de PIN-modus. Voer de camera-PIN in op de router om verbinding te maken.
Verbinding maken vanuit de ((W))-lijst	Kies het netwerk uit de lijst (Blz. 277). De camera zoekt naar beschikbare netwerken. Om verbinding te maken, selecteert u een netwerk uit de lijst en voert u het netwerkwachtwoord in.
Handmatig verbinden	Pas de verbindinginstellingen handmatig aan (Blz. 276). Om verbinding te maken, voert u de netwerknaam (SSID) en andere instellingen in.

- WPS-verbinding vereist een router of toegangspunt die/dat compatibel is met WPS.
- Om verbinding te maken via WPS in de PIN-modus moet de router zelf verbonden zijn met een beheercomputer waar de PIN kan worden ingevoerd.
- Om handmatig verbinding te maken, moet u informatie hebben over het netwerk waarmee u wilt verbinden.
- De camera kan verbinding maken met de volgende typen routers of toegangspunten:
 - Standaard: IEEE802.11a/b/g/n/ac
 - Band: 2,4 GHz of 5 GHz
 - Beveiliging: WPA2, WPA3
- De camera kan instellingen opslaan voor maximaal acht netwerken. De camera verbindt automatisch met netwerken waarmee er eerder verbinding is geweest.
- Elke nieuwe verbinding na de achtste overschrijft instellingen voor de verbinding die het langst ongebruikt is geweest.
- Het toevoegen van een netwerkprofiel voor een toegangspunt met hetzelfde MAC-adres als een bestaand profiel, overschrijft de instellingen voor het bestaande profiel.
- Voor informatie over het gebruik van routers of toegangspunten raadpleegt u de documentatie die met het apparaat is meegeleverd.
- Netwerkprofielen worden niet gereset wanneer u [Alle instellingen initialiseren] selecteert voor [Instellingen resetten/initialiseren] (Blz. 260). Om netwerkinstellingen te resetten, gebruikt u [Wi-Fi PC-instellingen] (Blz. 279) > [Wi-Fi PC-instellingen resetten].

■ Wi-Fi van de camera inschakelen

Voordat u via Wi-Fi-verbinding maakt met een netwerk moet u Wi-Fi op de camera inschakelen.

Als [Vliegtuigmodus] (Blz. 263) is ingesteld op [Aan], stelt u dit in op [Uit].

■ Verbinding maken via WPS (Verbinding maken via WPS)

Maak verbinding met behulp van de WPS-functie op de router of het toegangspunt.

Menu	MENU → 4. Wi-Fi/Bluetooth → Wi-Fi-verbinding
------	--

- 1 Markeer [PC-verbinding] met de Δ ∇ -knoppen en druk op de OK -knop.
 - [PC-verbinding]-opties worden weergegeven.
- 2 Markeer [Verbinding maken via WPS] met behulp van de Δ ∇ -knoppen en druk op de OK -knop.
- 3 Markeer een optie met de Δ ∇ -knoppen en druk op de knop OK .
 - Als u de [PBC-methode] selecteerde, drukt u op de WPS-knop op de router of het toegangspunt.
 - Druk op de knop OK van de camera om de verbinding te starten.
 - Het kan even duren voordat de verbinding tot stand komt, nadat er op de knop is gedrukt.
 - Als u de [PIN-methode] selecteerde, verschijnt er een PIN op de camera. Voer deze in op de router of het toegangspunt. Druk op de knop OK van de camera wanneer de router klaar is om te verbinden.
- 4 Als de camera verbinding kan maken, wordt het netwerk weergegeven met een vinkje (\checkmark) naast de netwerknaam.
 - Als de camera is gekoppeld met meer dan één computer, wordt u gevraagd om een computer te kiezen voordat de lijst met netwerken wordt weergegeven. Markeer de gewenste computer met behulp van de Δ ∇ -knoppen en druk op de knop OK .
 - De camera kan alleen worden gebruikt met de geselecteerde computer. Om een andere computer te selecteren, moet u eerst de huidige verbinding verbreken.
 - Als de verbinding mislukt, verschijnt er een bericht om de camera gevolgd door de opties getoond in stap 3. Herhaal stappen 3-4.

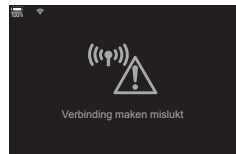
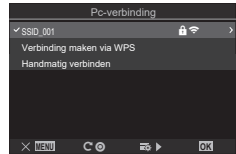

- 5 Druk op de knop OK om het opnamescherm te sluiten.
 - De camera keert terug naar het standaard opnamescherm. Wi-Fi op het scherm wordt groen.



■ Handmatig verbinding maken (Handmatig verbinden)

Pas de netwerkinstellingen handmatig aan. U moet het volgende invoeren:

Menu	MENU ➔ Y ➔ 4. Wi-Fi/Bluetooth ➔ Wi-Fi-verbinding
SSID	De netwerknaam (SSID).
Verificatie	Het type beveiliging dat in het netwerk wordt gebruikt.
Wachtwoord	Het wachtwoord voor verbinding met een beveiligd netwerk.
IP-adres toewijzen	Kies of het IP-adres van de camera automatisch wordt toegewezen door de DHCP-server van het netwerk.
IP-adres	Deze velden zijn verplicht wanneer het IP-adres handmatig wordt toegewezen. De gebruikte instellingen zijn afhankelijk van het netwerk.
Subnetmasker	
Standaardgateway	
DNS	

- 1 Markeer [PC-verbinding] met de Δ ∇ -knoppen en druk op de OK -knop.
 - [PC-verbinding]-opties worden weergegeven.
- 2 Markeer [Handmatig verbinden] met behulp van de Δ ∇ -knoppen en druk op de OK -knop.
- 3 Markeer items met behulp van de Δ ∇ -knoppen en druk op de knop OK .
 - Er verschijnen opties voor het geselecteerde item.

SSID	Voer de netwerk-SSID in.
Verificatie	Selecteer het type beveiliging dat in het netwerk wordt gebruikt. Kies uit [Geen], [WPA2/WPA3] en [WPA3].
Wachtwoord	Als u [WPA2/WPA3] of [WPA3] selecteerde voor [Verificatie], voert u het netwerk wachtwoord in.
IP-adres toewijzen	Kies uit [Autom. (DHCP)] en [Handmatig]. Automatische toewijzing van IP-adressen vereist een netwerk met een DHCP-server die is geconfigureerd om IP-adressen automatisch te leveren.
IP-adres	Deze velden zijn verplicht wanneer [Handmatig] is geselecteerd voor [IP-adres toewijzen].
Subnetmasker	
Standaardgateway	
DNS	

- 4 Markeer [Start met verbinden] met de Δ ∇ -knoppen en druk op de OK -knop.

5 Als de camera verbinding kan maken, wordt het netwerk weergegeven met een vinkje (✓) naast de netwerknaam.

- Als de camera is gekoppeld met meer dan één computer, wordt u gevraagd om een computer te kiezen voordat de lijst met netwerken wordt weergegeven. Markeer de gewenste computer met behulp van de $\Delta \nabla$ -knoppen en druk op de knop OK .
- De camera kan alleen worden gebruikt met de geselecteerde computer. Om een andere computer te selecteren, moet u eerst de huidige verbinding verbreken.
- Als de verbinding mislukt, verschijnt er een bericht om de camera gevolgd door de opties getoond in stap 4. Herhaal stappen 4-5.

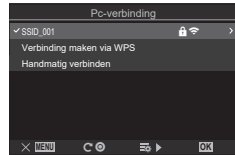

6 Druk op de knop OK om het opnamescherm te sluiten.

- De standaard opname-indicatoren verschijnen. Wi-Fi op het scherm wordt groen.







■ Een netwerk uit een lijst kiezen (Verbinding maken vanuit een lijst met toegangspunten)

De camera zoekt naar beschikbare netwerken en toont deze in een lijst waaruit u het netwerk kunt kiezen waarmee u verbinding wilt maken.

Menu	MENU \Rightarrow γ \Rightarrow 4. Wi-Fi/Bluetooth \Rightarrow Wi-Fi-verbinding
------	--

- 1** Markeer [PC-verbinding] met de $\Delta \nabla$ -knoppen en druk op de OK -knop.
 - [PC-verbinding]-opties worden weergegeven.
- 2** Markeer [Vanuit Wi-Fi -lijst verbinden] met behulp van de $\Delta \nabla$ -knoppen en druk op de OK -knop.
 - Er verschijnt een lijst met beschikbare netwerken.
- 3** Markeer het gewenste netwerk met behulp van de $\Delta \nabla$ -knoppen en druk op de knop OK .
 - Als het netwerk is beveiligd met een wachtwoord, wordt u gevraagd dit wachtwoord in te voeren. Voer het wachtwoord in en druk op de knop OK .
 - Druk op de knop \triangleright op [Detailinstellingen] weer te geven voor het gemarkeerde netwerk. U kunt een IP-adres invoeren en andere instellingen handmatig aanpassen.
 - Druk op de Wi-Fi -knop om het zoeken te herhalen en de netwerklijst te updaten.

4 Als de camera verbinding kan maken, wordt het netwerk weergegeven met een vinkje (✓) naast de netwerknaam.

- Netwerken die zijn beschermd met een wachtwoord zijn weergegeven met een -pictogram.
- Als de camera is gekoppeld met meer dan één computer, wordt u gevraagd om een computer te kiezen voordat de lijst met netwerken wordt weergegeven. Markeer de gewenste computer met behulp van de  -knoppen en druk op de knop .
- De camera kan alleen worden gebruikt met de geselecteerde computer. Om een andere computer te selecteren, moet u eerst de huidige verbinding verbreken.
- Als de verbinding mislukt, verschijnt er een bericht op de camera gevolgd door de opties getoond in stap 3. Herhaal stappen 3-4.







5 Druk op de knop  om het opnamescherm te sluiten.

- De standaard opname-indicatoren verschijnen.  op het scherm wordt groen.



 **Verbinding maken met eerder geselecteerde netwerken**

- De camera maakt automatisch opnieuw verbinding met eerder geselecteerde netwerken wanneer u [PC-verbinding] selecteert via het -pictogram. U hoeft geen wachtwoord in te voeren.
- Als er meerdere netwerken beschikbaar zijn, maakt de camera eerst verbinding met het netwerk dat onlangs is gebruikt.
- Wanneer de camera is verbonden, verschijnt er een lijst met beschikbare netwerken waarbij het huidige netwerk gemarkeerd is met een vinkje ✓.
- Om verbinding te maken met een ander netwerk, markeert u dit netwerk in de lijst en drukt u op de knop .
- Als de camera is gekoppeld met meer dan één computer in het netwerk, wordt u gevraagd om een computer te kiezen voordat de lijst met netwerken wordt weergegeven. Markeer de gewenste computer met behulp van de  -knoppen en druk op de knop .

■ Het MAC-adres weergeven / Wi-Fi-instellingen resetten voor PC-verbinding (Wi-Fi PC-instellingen)

U kunt het MAC-adres van de camera voor Wi-Fi-verbinding weergeven en de Wi-Fi-instellingen resetten die worden gebruikt voor de verbinding met een computer.

Menu	MENU → i → 4. Wi-Fi/Bluetooth → Wi-Fi PC-instellingen
Wi-Fi MAC-adres	Geef het MAC-adres voor Wi-Fi-verbinding van de camera weer.
Wi-Fi PC-instellingen resetten	Verwijder de informatie over computers waar de camera mee is gekoppeld en de toegangspunten waarmee de camera verbinding heeft gemaakt.

Foto's uploaden terwijl deze worden genomen

Neem foto's en upload deze naar een computer in hetzelfde netwerk als de camera. Verbind de camera met de computer, voordat u doorgaat zoals beschreven is in "De computer met de camera koppelen (nieuwe koppeling)" (Blz. 272).

1 Start OM Capture op de doelcomputer.

- Als u wordt gevraagd een verbindingstype te kiezen, klikt u op [Wi-Fi-verbinding].
- De computer toont het bericht [Camera verbonden] als de camera is gedetecteerd.



[Wi-Fi-verbinding]

- De camera toont het bericht dat hier rechts staat als er een verbinding tot stand is gebracht.

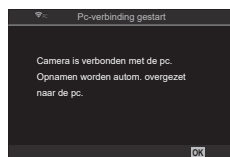

2 Configureer OM Capture om foto's automatisch te downloaden wanneer deze worden genomen.

- Selecteer de kaartsleuf die als bron geldt (1 of 2) en het type foto's (JPEG-foto's, RAW-foto's of films) dat moet worden gedownload.
- Kies een bestemming voor de gedownloade foto's.



Het bedieningsvenster van OM Capture

3 Neem foto's met de bedieningselementen van de camera.

- De foto's worden naar de computer geüpload nadat deze zijn opgeslagen op de geheugenkaart van de camera.
- Er verschijnt een  ('afbeelding uploaden')-pictogram wanneer het uploaden wordt uitgevoerd.
- De camera uploadt alleen foto's en films die worden opgenomen terwijl de camera en de computer zijn verbonden. Foto's die zijn genomen, voordat Wi-Fi was ingeschakeld op de camera, worden niet geüpload.
- De uploadwachtrij voor iedere kaart kan maximaal 3000 foto's bevatten.

Afbeelding uploaden





 Als de camera is verbonden met een netwerk:

- Is de slaapstand uitgeschakeld
- Zijn intervalopnamen niet beschikbaar
- Is er een aantal beperkingen van toepassing met betrekking tot de beschikbare opties tijdens de weergave

 Opties voor [Verbinding met de pc beëindigd] worden weergegeven als de camera geen verbinding meer heeft met het netwerk. Het uploaden van resterende gegevens wordt hervat wanneer de verbinding opnieuw tot stand komt. Resterende gegevens worden echter niet geüpload als:

- De Wi-Fi-verbinding via de cameraknoppen wordt uitgeschakeld
- De camera wordt uitgeschakeld
- De brongegeugenkaart wordt verwijderd

 Als OM Capture het bericht [Deze toepassing kan geen camera vinden in de camerabediensmodus.] weergeeft, controleer dan of:

- de camera met de computer is gekoppeld;
- u de juiste computer hebt geselecteerd toen u verbinding had met het netwerk; en
- de camera bij de computer is aangemeld (alleen Windows).  "De computer voorbereiden (Windows)" (Blz. 271)

De verbinding beëindigen

Beëindig de Wi-Fi-verbinding. Het gebruik van Wi-Fi kan in sommige landen of regio's niet zijn toegestaan. In dat geval moet Wi-Fi worden uitgeschakeld.

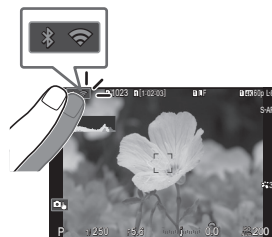

■ De huidige verbinding beëindigen

1 Tik op  in de cameramonitor.



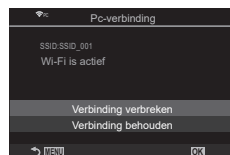

- U wordt gevraagd te bevestigen dat u de verbinding wilt verbreken.
- De netwerk-SSID wordt in het scherm getoond.



2 Markeer [Verbinding verbreken] met behulp van   en druk op de -knop.

- De camera beëindigt de verbinding en sluit de opnameweergave.
- Er verschijnt een bevestigingsvenster als er nog gegevens moeten worden geüpload. Markeer [Ja] en druk op de knop  om de verbinding te beëindigen.

3 Om opnieuw verbinding te maken, tikt u op  of selecteert u [Wi-Fi-verbinding] > [PC-verbinding] en drukt u op de -knop.

- De camera maakt automatisch opnieuw verbinding met eerder geselecteerde netwerken.
- Om verbinding te maken met een nieuw netwerk, markeert u [Verbinding behouden] in stap 2 en drukt u op de knop . Kies uit een lijst van beschikbare netwerken en pas de instellingen aan zoals beschreven in "Een netwerk uit een lijst kiezen (Verbinding maken vanuit een lijst met toegangspunten)" (Blz. 277).
- Als u de camera uitschakelt terwijl het uploaden nog aan de gang is, wordt u gevraagd of u de camera wilt uitschakelen en de Wi-Fi-verbinding direct wilt verbreken of dat u de camera wilt uitschakelen nadat het uploaden is voltooid.

■ Wi-Fi/Bluetooth® uitschakelen

Stel [Vliegtuigmodus] (Blz. 263) in op [Aan]. De draadloze communicatie wordt uitgeschakeld.

De afstandsbediening gebruiken

U kunt de camera bedienen met behulp van de optionele afstandsbediening (RM-WR1) en foto's nemen.

Namen van onderdelen

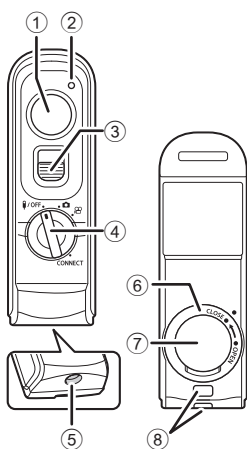

- 1 Onspanknop
- 2 Gegevensoverdrachtsindicator
- 3 Vergrendeling ontspanknop
- 4 Modusknop (UIT / / / VERBINDEN)
- 5 Kabelconnector
- 6 Deksel batterijcompartiment
- 7 Klepje batterijcompartiment
- 8 Oogje voor de riem

Verbinding

■ Bedrade verbinding

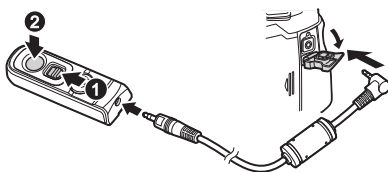

Draai de modusknop van de afstandsbediening naar **UIT** en verbind de afstandsbediening met de bijgesloten kabel met de camera.

Foto's kunnen worden genomen door op de ontspanknop te drukken.

Om films op te nemen, stelt u de [Sluiterfunctie] (Blz. 219) vooraf in op [REC].

⚠ De draadloze afstandsbediening is niet beschikbaar wanneer de kabel is verbonden.

📷 Bulb-fotografie en vergelijkbare functies zijn beschikbaar door de vergrendeling van de ontspanknop naar boven te schuiven en op de ontspanknop te drukken (1, 2).

■ Draadloze verbinding

Voor draadloze verbinding moet u de camera eerst koppelen met de afstandsbediening.

Menu	MENU ➔ Y ➔ 4. Wi-Fi/Bluetooth ➔ Instelling draadloze sluiters
Koppelen starten	Volg de instructies op het scherm. Wanneer het koppelen voltooid is, wordt [Bluetooth] ingesteld op [Aan ].
Koppelen ongedaan maken	Als u [Ja] selecteert en op de  -knop drukt, wordt het gekoppelde apparaat verwijderd.

1 Selecteer [Start koppelen] en druk op de -knop.

2 Wanneer er een bericht verschijnt dat aangeeft dat er wordt gekoppeld, draait u de modusknop van de afstandsbediening naar **VERBINDEN** en houdt u de knop op die positie.

- Het koppelen start wanneer de knop 3 seconden op die positie wordt gehouden. Houd de knop op de positie **VERBINDEN** totdat het koppelen voltooid is. Als u de modusknop draait voordat het koppelen voltooid is, knippert de gegevensoverdrachtsindicator snel.
- De gegevensoverdrachtsindicator brandt wanneer het koppelen start.

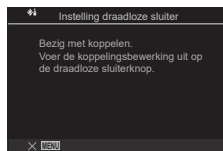

3 Wanneer er een bericht verschijnt dat het koppelen voltooid is, drukt u op de -knop.

- De gegevensoverdrachtsindicator gaat uit wanneer het koppelen voltooid is.
 - [Bluetooth] (Blz. 265) wordt ingesteld op [Aan ] wanneer het koppelen voltooid is.
- ① Als u aan de modusknop van de afstandsbediening draait of op de knop **MENU** van de camera drukt voordat het bericht verschijnt dat koppelen voltooid is, eindigt het koppelingsproces. De informatie over het gekoppelde apparaat wordt gereset. Voer het koppelen opnieuw uit.
- ② Als u aan de modusknop van een afstandsbediening draait die momenteel niet is gekoppeld met **VERBINDEN** en deze 3 seconden op die positie houdt, of wanneer het koppelen mislukt, wordt de koppelingsinformatie van de vorige koppelingen gereset. Voer het koppelen opnieuw uit.







■ Koppelen ongedaan maken

- 1 Selecteer [Koppelen ongedaan maken] en druk op de -knop.
 - 2 Selecteer [Ja] en druk op de -knop.
- ⚠ Wanneer u de camera met een afstandsbediening heeft gekoppeld, moet u [Koppelen ongedaan maken] uitvoeren om de koppelingsinformatie te resetten voordat u de camera koppelt met een nieuwe afstandsbediening.

Opnemen vanaf de afstandsbediening



PASMB

Om de camera en de afstandsbediening draadloos te verbinden, moet u ervoor zorgen dat [Bluetooth] (Blz. 265) is ingesteld op [Aan ]. Wanneer dit is ingesteld op [Aan ], wordt  weergegeven en staat de camera op stand-by voor draadloze communicatie met de afstandsbediening zodra deze wordt aangezet.

- 1 Draai de modusknop van de afstandsbediening naar  of .



- 2 Druk op de ontspanknop van de afstandsbediening om foto's te nemen.

- Wanneer de modusknop van de afstandsbediening is ingesteld op  (stille fotomodus): wanneer u de ontspanknop van de afstandsbediening zacht naar de eerste positie drukt (druk de ontspanknop half in), wordt het AF-bevestigingssteken (●) weergegeven en verschijnt er een groen kader (AF-doel) in de scherpstelzone.
- Wanneer de modusknop van de afstandsbediening wordt ingesteld op  (filmopnamemodus): wanneer u de ontspanknop van de afstandsbediening indrukt, start het opnemen van film. Druk de ontspanknop van de afstandsbediening nogmaals in om het opnemen van film te stoppen.

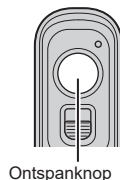

■ Gegevensoverdrachtindicator van de afstandsbediening

Brandt één keer	De afstandsbedieningshandeling is correct naar de camera gestuurd.
Knippert snel (1 seconde)	De afstandsbedieningshandeling is niet correct naar de camera gestuurd. Verklein de afstand tussen de camera en de afstandsbediening. Als het probleem niet is opgelost, controleert u de instelling van de camera.
Knippert snel (3 seconden)	Er is een probleem met het koppelen van de camera met de afstandsbediening. Koppel de apparaten opnieuw.
Brandt niet	Dit kan in de volgende situaties optreden. <ul style="list-style-type: none">• De batterij in de afstandsbediening is leeg.• De modusknop van de afstandsbediening staat in de U/UIT-positie.• De camera en de afstandsbediening zijn met een kabel verbonden

- ⚠ Zelfs als [Bluetooth] (Blz. 265) is ingesteld op [Aan], kunt u de camera met een smartphone verbinden door [Apparaatverbinding] te starten op de camera. U kunt de camera echter niet met de afstandsbediening bedienen wanneer deze is verbonden met een smartphone.
- ⚠ Apparaten koppelen en op afstand opnemen zijn niet beschikbaar wanneer de [Vliegtuigmodus] (Blz. 263) is ingesteld op [Aan].
- ⚠ De camera gaat niet in de slaapstand wanneer er een afstandsbediening draadloos is verbonden.
- ⚠ Als u de modusknop van de afstandsbediening naar de positie **U/UIT** draait, gaat de camera in slaapstand volgens de instelling van [Slaapstand] (Blz. 257). Wanneer [Bluetooth] (Blz. 265) is ingesteld op [Aan], gaat de camera niet in slaapstand tenzij u de modusknop van de afstandsbediening naar de positie **U/UIT** draait.
- ⚠ Als u de afstandsbediening bedient terwijl de camera in slaapstand staat, kan het langer duren voordat de camera de werking hervat.
- ⚠ De camera kan niet worden bediend met de afstandsbediening wanneer deze uit de slaapstand ontwaakt. Bedien de afstandsbediening nadat de camera de werking heeft hervat.
- ⚠ Draai de modusknop van de afstandsbediening naar de positie **U/UIT** wanneer u klaar bent met het gebruik van de afstandsbediening.

MAC-adres van de afstandsbediening

Het MAC-adres van de afstandsbediening staat afgedrukt op de garantiekaart die bij de afstandsbediening is geleverd.

Vorzorgsmaatregelen voor het gebruik van de afstandsbediening

- Trek niet aan het klepje van het batterijcompartiment en gebruik dit ook niet om het deksel van het batterijcompartiment te draaien.
- Doorboor de batterijen niet met scherpe voorwerpen.
- Laat de afstandsbediening niet vallen en slinger deze niet rond terwijl u de kabel vasthoudt.
- Vocht op de kabel of connectoren van de afstandsbediening kan de draadloze bediening verstoren en bedrade verbindingen onbetrouwbaar maken.
- Zorg ervoor dat er zich geen vreemde materialen op het deksel van het batterijcompartiment bevinden voordat u het sluit.
- Draai de modusknop naar de positie **U/UIT** voordat u kabels aansluit of verwijdert.

Verbinding maken met computers via USB

Verbind de camera met de USB-kabel met een computer.

Software installeren

Installeer de volgende software om toegang te krijgen tot de camera terwijl deze direct via USB is verbonden met de computer.

OM Capture

Gebruik OM Capture om foto's automatisch te downloaden en te bekijken wanneer deze worden genomen of om de camera op afstand te bedienen. Voor meer informatie over of om de software te downloaden, gaat u naar de onze website. Houd het serienummer van de camera bij de hand wanneer u de software download.

Volg de instructies op het scherm om de software te installeren. De systeemvereisten en installatie-instructies zijn beschikbaar op onze website.

OM Workspace

Deze computertoepassing wordt gebruikt om foto's en films die met de camera zijn opgenomen te downloaden, bekijken en beheren. Tijdens het bewerken van RAW-data in de OM Workspace, is high-speed verwerking met behulp van de cameramotor ingeschakeld. De toepassing kan ook worden gebruikt om de camera-firmware te updaten. De software kan worden gedownload van onze website. U moet eerst het serienummer van de camera opgeven bij het downloaden van de software.

Volg de instructies op het scherm om de software te installeren. De systeemvereisten en installatie-instructies zijn beschikbaar op onze website.

Foto's uploaden terwijl deze worden genomen (RAW/Control)

PASMB

Verbind de camera via USB met een computer om foto's te uploaden wanneer ze worden genomen. U kunt foto's nemen met behulp van de bedieningselementen op de camera of door de camera op afstand te bedienen vanaf de computer.

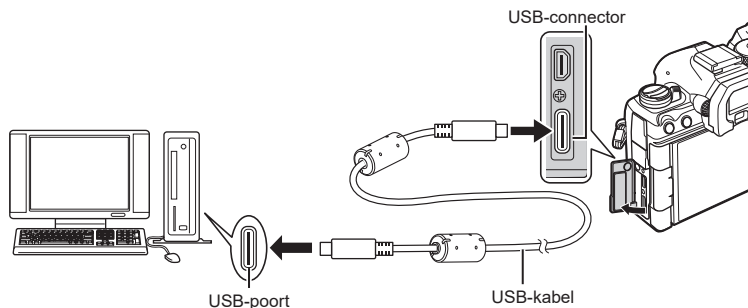

1 Nadat u hebt bevestigd dat de camera uit staat, verbindt u de camera via de USB-kabel met de computer.

- Gebruik de bijgesloten kabelbeschermer en kabelklem als u de USB-kabel bevestigt, zodat u schade aan de connectoren voorkomt.  "De kabelbeschermers bevestigen" (Blz. 19)



- USB-poorten zitten bij iedere computer op verschillende plaatsen. Bekijk de documentatie van uw computer voor informatie over USB-poorten.
- Als de USB-poort op de computer een Type A-poort is, gebruikt u de optionele CB-USB11-kabel.

2 Schakel de camera in.

- Er verschijnt een bericht op de camera waarin u wordt gevraagd het apparaat te identificeren waarmee de USB-kabel is verbonden.
-  Als het bericht niet wordt weergegeven, selecteert u [Selecteren] voor [USB-modus] (Blz. 255).
-  Als de batterijen bijna leeg zijn, verschijnt het bericht van de camera niet wanneer u verbinding maakt met de computer. Zorg ervoor dat de batterijen zijn opgeladen.

3 Markeer [RAW/Control] met behulp van en druk op de -knop.



4 Start de kopie van OM Capture die op de computer is geïnstalleerd.

- Als u wordt gevraagd om het verbindingstype te kiezen, klik dan op [USB-verbinding].



[USB-verbinding]

- 5 Configureer OM Capture voor downloaden.
 - Kies een bestemming voor de gedownloade foto's.
- 6 Neem foto's met de bedieningselementen van de camera of de computer.
 - De foto's worden naar de computer gedownload volgens de gekozen opties.
 - Raadpleeg de online help voor meer informatie over het gebruik van de software.
- De computer kan niet worden gebruikt om de opnamemodus van de camera te wijzigen.
- De computer kan niet worden gebruikt om foto's te verwijderen van de geheugenkaarten die in de camera zijn ingevoerd.
- De framesnelheid van de weergave kan dalen als het zicht door de cameralenzen tegelijkertijd op de computer en in het camerascherm wordt weergegeven.
- De verbinding met de computer wordt beëindigd wanneer u:
 - OM Capture sluit.
 - geheugenkaarten invoert of verwijdert, of
 - de camera uitschakelt.

De camera aansluiten voor high-speed RAW-verwerking

( RAW/Control)

Wanneer uw RAW-gegevens bewerkt terwijl de camera verbonden is met de computer, is de verwerking sneller dan wanneer dit alleen met de computer wordt gedaan.

- 1 Nadat u hebt bevestigd dat de camera uit staat, verbindt u de camera via de USB-kabel met de computer.
- 2 Schakel de camera in.
 - Er verschijnt een bericht op de camera waarin u wordt gevraagd het apparaat te identificeren waarmee de USB-kabel is verbonden.
 - Als het bericht niet wordt weergegeven, selecteert u [Selecteren] voor [USB-modus] (Blz. 255).
 - Als de batterijen bijna leeg zijn, verschijnt het bericht van de camera niet wanneer u verbinding maakt met de computer. Zorg ervoor dat de batterijen zijn opgeladen.
- 3 Markeer [ RAW/Control] met behulp van Δ ∇ en druk op de OK -knop.



- 4 Start de kopie van OM Workspace die op de computer is geïnstalleerd.
- 5 Kies de foto die moeten worden verwerkt.
 - Alleen de foto's die zijn genomen met de verbonden camera kunnen worden gekozen.
 - U kunt geen foto's kiezen op de SD-kaart in de verbonden camera.

6 RAW-afbeeldingen verwerken.

- Er kunnen aanpassingen worden aangebracht in de opname-instellingen die beschikbaar zijn op de camera en RAW-foto's kunnen dienovereenkomstig worden verwerkt.
- De verwerkte beelden worden opgeslagen als JPEG-bestanden.
- Als u USB RAW-gegevensbewerking inschakelt, worden alle eerder gemaakte wijzigingen in het bewerkingsvenster geannuleerd.
- USB RAW-gegevensbewerking is niet beschikbaar wanneer twee of meer camera's zijn aangesloten.
- Raadpleeg de online help voor meer informatie over het gebruik van de software.

Foto's naar een computer kopiëren (Opslag/MTP)

Wanneer de camera is verbonden met een computer, kan de camera functioneren als externe opslag op nagenoeg dezelfde manier als een harde schijf of een ander extern opslagapparaat. U kunt gegevens van de camera naar de computer kopiëren.

1 Nadat u hebt bevestigd dat de camera uit staat, verbindt u de camera via de USB-kabel met de computer.

2 Schakel de camera in.

- Er verschijnt een bericht op de camera waarin u wordt gevraagd het apparaat te identificeren waarmee de USB-kabel is verbonden.
- Als het bericht niet wordt weergegeven, selecteert u [Selecteren] voor [USB-modus] (Blz. 255).
- Als de batterijen bijna leeg zijn, verschijnt het bericht van de camera niet wanneer u verbinding maakt met de computer. Zorg ervoor dat de batterijen zijn opgeladen.

3 Markeer [Opslag] of [MTP] met behulp van Δ ∇ en druk op de OK -knop.

[Opslag]: de camera functioneert als een kaartlezer.

[MTP]: de camera functioneert als een draagbaar apparaat.

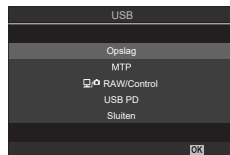

4 De camera maakt verbinding met de computer als een nieuw opslagapparaat.

- ① In de volgende werkomgevingen is een geslaagde gegevensoverdracht niet gegarandeerd, ook niet als de computer is uitgerust met een USB-poort.
Computers met een nieuwe geïnstalleerde USB-poort met uitbreidingskaartje, enz., computers zonder een af-fabriek geïnstalleerde OS of zelfgebouwde computers.
- ① U kunt de camerafuncties niet gebruiken terwijl de camera verbonden is met de computer.
- ① Als de computer niet in staat is om de camera te detecteren, koppelt u de USB-kabel van de computer los en daarna weer vast.
- ① Wanneer [MTP] is geselecteerd, kunnen films groter dan 4 GB niet worden gekopieerd naar de computer.

De camera van stroom voorzien via USB (USB-vermogensafgifte)

Mobiele batterijen of USB AC-adapters die voldoen aan de USB-vermogensafgifte (USB PD)-standaard kunnen worden gebruikt om de camera van stroom te voorzien.

De apparaten moeten:

Standaard: voldoet aan de USB-vermogensafgifte (USB PD)-standaard

Uitvoer: geschikt voor een uitgang van 27W (9V 3A, 15V 2A of 15V 3A) of meer

- 1 Nadat u hebt bevestigd dat de camera uit staat, verbindt u de USB-kabel met het apparaat.

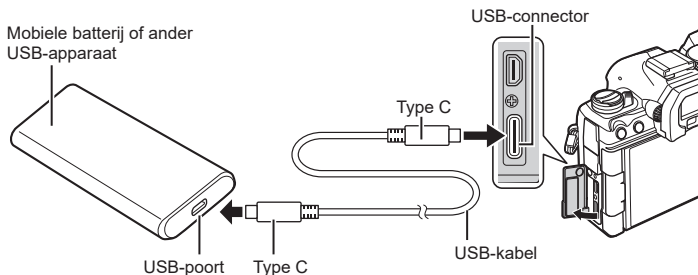

- De methode die wordt gebruikt voor verbinding verschilt van apparaat tot apparaat. Raadpleeg voor meer informatie de documentatie die met het apparaat is geleverd.
- U kunt USB-vermogensafgifte (USB PD) misschien niet gebruiken met sommige USB-apparaten. Lees hiervoor de handleiding die met het USB-apparaat is meegeleverd.

- 2 Schakel de camera in.

- De camera haalt nu de stroom van het verbonden USB-apparaat.
- Als de camera een bericht weergeeft waarin u wordt gevraagd om het apparaat waarmee de USB-kabel is verbonden te identificeren, selecteert u [USB PD].
- Als de batterijen bijna leeg zijn, blijft het scherm leeg als de camera is verbonden met het USB-apparaat. Zorg ervoor dat de batterijen zijn opgeladen.
- USB-⚡ wordt weergegeven terwijl de camera stroom krijgt van het USB-apparaat.

Verbinding maken met tv's of externe schermen via HDMI

Foto's kunnen worden weergegeven op televisies die via HDMI met de camera verbonden zijn. Gebruik de televisie om foto's aan een publiek te laten zien.



U kunt ook films opnemen terwijl de camera via HDMI verbonden is met een extern scherm of videorecorder.

- HDMI-kabels zijn verkrijgbaar van derde leveranciers. Gebruik een HDMI-gecertificeerde kabel.
- Wanneer de filmresolutie [4K] bedraagt en de beeldsnelheid tijdens afspelen [60p] in [📺➡️], gebruikt u een HDMI-kabel die compatibel is met HDMI 2.0 of nieuwer.

Foto's bekijken op een tv (HDMI)

U kunt foto's en films bekijken op een HD-tv die via een HDMI-kabel direct verbonden is met de camera.

Raadpleeg "Weergaveopties externe monitor (HDMI-instellingen)" (Blz. 254) voor informatie over de instelling van het uitvoersignaal.

■ De camera met een tv verbinden

Verbind de camera met behulp van een HDMI-kabel.

- 1 Nadat u hebt bevestigd dat de camera uit staat, verbindt u de camera via een HDMI-kabel met de tv.
 - Gebruik de bijgesloten kabelbeschermer en kabelklem als u de USB-kabel bevestigt, zodat u schade aan de connectoren voorkomt. 📖 "De kabelbeschermers bevestigen" (Blz. 19)

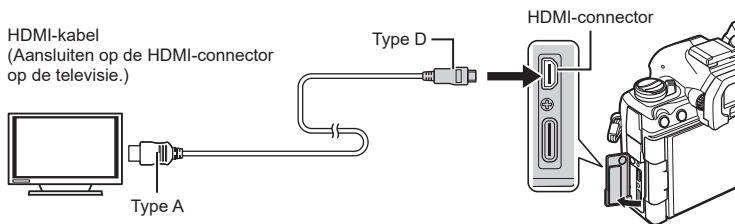

- 2 Zet de tv op HDMI-invoer en zet de camera aan.

- U ziet de inhoud van het camerascherm op de tv. Druk op de knop om foto's weer te geven.

- 📖 Voor informatie over het overschakelen naar HDMI-invoer raadpleegt u de handleiding van de tv.

- ⓘ Afhankelijk van de instellingen van de tv wordt het beeld bijgesneden en zijn sommige indicatoren mogelijk niet zichtbaar.
- ⓘ HDMI kan niet worden gebruikt terwijl de camera via USB verbonden is met een computer.
- ⓘ Als [Opnemen] is geselecteerd voor [HDMI-uitvoer] (Blz. 184) > [Uitvoermodus], wordt het signaal uitgevoerd op de huidige framegrootte van de film. Er wordt geen beeld weergegeven als de tv of de kabel de geselecteerde framegrootte niet ondersteunt.
- ⓘ Als [4K] of [C4K] is geselecteerd, wordt het formaat 1080p prioriteit gebruikt tijdens het fotograferen.

Informatie over stof- en waterbestendige eigenschappen

- Deze camera heeft een waterbestendige specificatie van IPX3 (wanneer de camera wordt gebruikt in combinatie met een IPX3 of hoger geclassificeerde waterbestendige lens die door ons is geleverd).
- Deze camera heeft een stofbestendige specificatie van IP5X (onder de testomstandigheden van ons bedrijf).

■ Voorzorgsmaatregelen

- De stof- en waterbestendige eigenschappen kunnen verloren gaan wanneer de camera een schok heeft ondergaan.
- Controleer de volgende onderdelen op vreemde materialen zoals vuil, stof of zand: onderdelen van het klepje van het batterijcompartiment, het klepje van het kaartcompartiment, connectorklepjes en de onderdelen die hiermee in contact komen en de onderdelen die in contact komen wanneer de lens en de reservebatterijhouder worden bevestigd. Veeg vreemde materialen weg met een schone doek die geen textielafval vormt.
- Om de stof- en waterbestendige eigenschappen te garanderen, moet u de klepjes stevig sluiten en de lens vóór gebruik bevestigen.
- Bedien de camera niet, open of sluit de klepjes niet en bevestig of verwijder de lens niet wanneer deze nat zijn.
- De waterbestendige eigenschappen zijn alleen gegarandeerd wanneer compatibele lenzen/accessoires worden bevestigd. Controleer de compatibiliteit. Ga naar onze website voor compatibele accessoires.

■ Onderhoud

- Veeg water grondig weg met een droge doek.
- Verwijder vreemde materialen zoals vuil, stof of zand grondig.

Batterij en laadapparaat

- Deze camera gebruikt een van onze lithium-ionbatterijen. Gebruik de voorgeschreven originele batterij.
- Het energieverbruik van de camera varieert aanzienlijk, afhankelijk van de wijze van gebruik en andere omstandigheden.
- Aangezien de volgende functies veel energie verbruiken, zelfs zonder fotograferen, zal de batterij snel leeg zijn.
 - Het vaak half indrukken van de ontspanknop in de modus Fotograferen waardoor de autofocus herhaaldelijk wordt ingeschakeld.
 - Langdurig weergeven van beelden op de monitor.
 - Wanneer de camera is verbonden met een computer (behalve wanneer de camera via USB wordt gevoed).
 - Draadloze LAN/**Bluetooth**[®] ingeschakeld laten.
- Als u een lege batterij gebruikt, kan de camera uitschakelen zonder dat de waarschuwing "batterij bijna leeg" verschijnt.
- De batterij is niet volledig opgeladen op het moment van aankoop. Laad de batterij voor gebruik op.
- Haal de batterijen uit de camera, voordat u deze voor perioden van een maand of langer opslaat. De batterijen gedurende langere perioden in de camera laten, verkort hun levensduur en maakt ze mogelijk onbruikbaar.
- De normale laadtijd met de meegeleverde USB-netspanningsadapter bedraagt ongeveer 2 uur en 30 minuten (schatting).
- Gebruik geen USB-netspanningsadapters die niet speciaal bedoeld zijn voor gebruik met de meegeleverde batterij, en gebruik geen batterijen die niet speciaal bedoeld zijn voor gebruik met de meegeleverde USB-netspanningsadapter.
- Er bestaat ontploffingsgevaar als de batterij wordt vervangen door een batterij van het verkeerde type.
- Voer de gebruikte batterij af volgens de instructies onder "LET OP" (Blz. 341) in de instructiehandleiding.

Uw laadapparaat in het buitenland gebruiken

- De USB-netspanningsadapter kan in de hele wereld op de meeste huisstopcontacten worden aangesloten in het bereik van 100 V tot 240 V AC (50/60 Hz). Maar, afhankelijk van het land of het gebied waar u zich bevindt, kan het stopcontact anders gevormd zijn waardoor de lader een stekkeradapter nodig heeft die overeenkomt met het stopcontact.
- Gebruik geen in de handel verkrijgbare reisadapters omdat de USB-netspanningsadapter dan mogelijk niet goed functioneert.

Verwisselbare lenzen

Kies een lens volgens het motief en uw creatieve bedoeling. Gebruik lenzen die uitsluitend bedoeld zijn voor het Micro Four Thirds-systeem en voorzien zijn van het label M. ZUIKO DIGITAL of het rechts weergegeven symbool.



Met een adapter kunt u ook Four Thirds-systeemlenzen gebruiken. De optionele adapter is vereist.

- Bij het bevestigen of verwijderen van de beschermkap of de lens kunt u de lenskoppeling het beste naar beneden laten wijzen. Hiermee voorkomt u dat er stof en dergelijke in de camera terecht kan komen.
- Op stoffige plaatsen kunt u de beschermkap beter niet verwijderen of de lens verwisselen.
- Richt camera met de lens nooit op de zon. Dit kan camerastoringen en zelfs brand veroorzaken omdat het zonlicht door de lens gebundeld wordt zoals bij een vergrootglas.
- Zorg dat u de beschermkap van de camera en de achterkap van de lens niet kwijtraakt.
- Als er geen lens op de camera zit, kunt u het beste de beschermkap op de camera bevestigen om te voorkomen dat er stof kan binnendringen.

■ Lens- en cameracombinaties

Lens	Camera	Koppeling	AF	Meting
Micro Four Thirds-lens	Micro Four Thirds-camera	Ja	Ja	Ja
Four Thirds-lens		Koppeling mogelijk met lensvatningsadapter	Ja*1	Ja

*1 Niet beschikbaar tijdens vergrote weergave, filmopname of Starry Sky AF.

MF-schakelingslenzen

Het mechanisme 'MF-schakeling' (handmatige focusschakeling) op lenzen met MF-schakeling kan worden gebruikt om van auto naar handmatig scherpstellen om te schakelen, eenvoudigweg door te draaien aan de scherpstelring.

- Controleer de stand van de MF-schakeling, voordat u een opname maakt.
- Als u de scherpstelring naar de stand AF/MF op het einde van de lens schuift, selecteert u autofocus. Als u de ring naar de stand MF dichterbij het camerahuis schuift, selecteert u handmatig scherpstellen, ongeacht welke focusmodus u in de camera hebt gekozen.

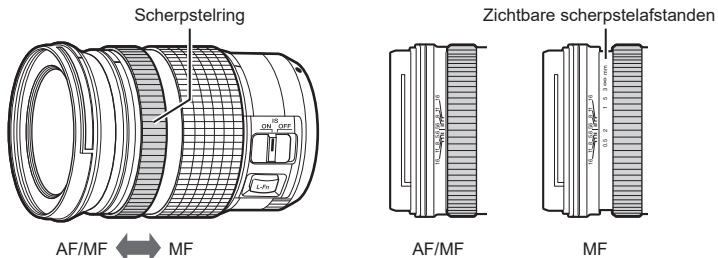

- Als u [Niet werkzaam] selecteert voor [MF-schakeling] (Blz. 105) wordt handmatige scherpstelling uitgeschakeld, zelfs wanneer de MF-schakeling in de MF-positie staat.

Camera weergaven voor INSTELLEN- en OPROEPEN-functies van de lens

De camera geeft ● Instellen weer wanneer de scherpstelpositie is opgeslagen met behulp van de INSTELLEN-optie en ● Oproepen wanneer een opgeslagen scherpstelpositie is hersteld met behulp van de OPROEPEN-optie. Raadpleeg de handleiding van de lens voor meer informatie over de functies INSTELLEN en OPROEPEN.



Optionele accessoires

De lader (BCX-1) gebruiken

Er kunnen twee batterijen worden geplaatst. De lader kan ook worden gebruikt met een enkele geplaatste batterij.

1 Laad de batterij op.

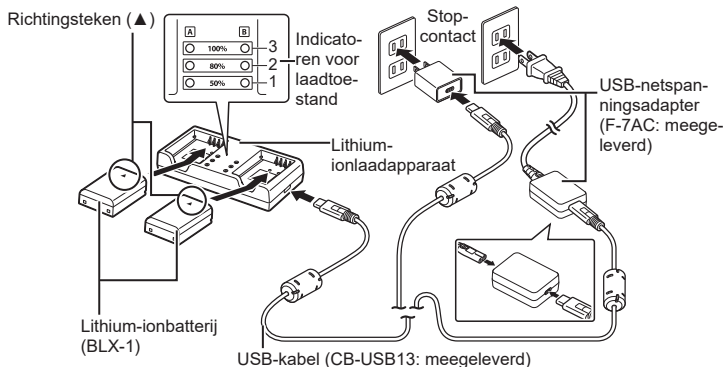

- Laadtijd bedraagt ongeveer 2 uur en 30 minuten. Zie de tabel hieronder voor de status van de indicatoren voor laadtoestand en het opladen van de batterijen.
- * De laadtijd wijzigt niet, zelfs niet wanneer u twee batterijen tegelijkertijd laadt.

Indicator voor laadtoestand	Batterij opladen	
Indicator 1: knippert	Bezig met opladen	Minder dan 50%
Indicator 1: brandt, Indicator 2: knippert		50% of meer Minder dan 80%
Indicatoren 1 en 2: branden, Indicator 3: knippert		80% of meer Minder dan 100%
Alle indicatoren: uit	Opladen voltooid	
Alle indicatoren: knipperen	Oplaadfout	

Reservebatterijhouder voor HLD-10

Een optionele HLD-10 batterijhouder kan worden gebruikt om de camera voor langere tijd van stroom te voorzien.

⚠ Zorg ervoor dat u de camera uitschakelt als u de houder bevestigt of verwijdert.

■ Onderdelennamen

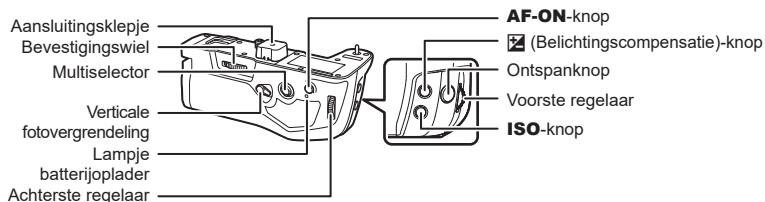

■ De houder bevestigen

Verwijder het klepje van de reservebatterijhouder (PBH) aan de onderkant van de camera en het aansluitingsklepje van HLD-10 voordat u de HLD-10 bevestigt. Zodra de houder is bevestigd, dient u ervoor te zorgen dat de verwijderknop van de HLD-10 stevig vastzit. Wanneer u de HLD-10 niet gebruikt, zorg er dan voor dat u het klepje van de reservebatterijhouder (PBH) op de camera bevestigt evenals het aansluitingsklepje op de HLD-10.

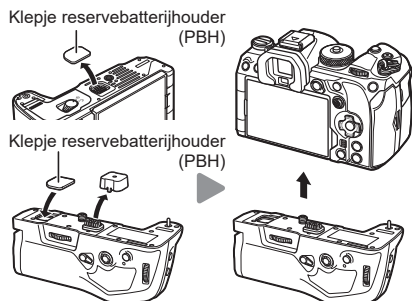

Bewaar het klepje van de reservebatterijhouder (PBH) in de HLD-10.

■ De batterij plaatsen

Gebruik BLX-1-batterijen. Zodra u de batterij in het batterijvak hebt geplaatst, moet u het batterijvak afsluiten.

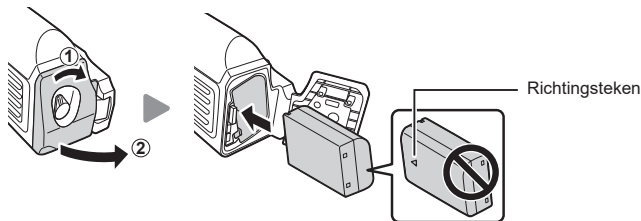

⚠ De batterijniveau-indicator van de monitor (Blz. 30) geeft PBH aan wanneer de camera wordt gevoed door de batterij in de HLD-10.



10

Informatie

■ De batterij opladen in de reservebatterijhouder

Om de batterij in de reservebatterijhouder op te laden, plaatst u een batterij in de houder en bevestigt u de houder aan de camera. Laad de batterij op dezelfde manier op zoals beschreven in Blz. 22. Het lampje van de reservebatterijhouder brandt tijdens het opladen.

■ De knoppen gebruiken

Schuif de verticale opnamevergrendeling van de HLD-10 in de richting van de pijl. De rollen die worden uitgevoerd door de  (Belichtingscompensatie)-knop, **ISO**-knop en **AF-ON**-knop op de HLD-10 kunnen worden geselecteerd met behulp van het item [Knopinstellingen].

 "De functies van knoppen wijzigen (Knopinstellingen)" (Blz. 211)

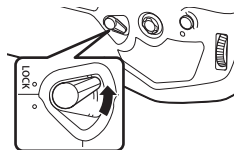

- ⚠ Knoppen op de HLD-10 kunnen niet worden gebruikt wanneer de verticale opnamevergrendeling in de **LOCK**-positie staat.

Opmerkingen bij het gebruik van dit product

- Gebruik alleen de voorgeschreven batterij. Het nalaten hiervan kan leiden tot lichamelijk letsel, schade aan het product of brand veroorzaken.
- Gebruik niet uw nagel om het bevestigingswiel te draaien. Als u dit toch doet kan dit tot lichamelijk letsel leiden.
- Gebruik de camera alleen binnen het temperatuurbereik waarvoor de werking is gegarandeerd.
- Gebruik en berg het product niet op in stoffige of vochtige plaatsen.
- Raak de elektrische contacten niet aan.
- Gebruik een droge, zachte doek om de aansluitingen te reinigen. Reinig het product niet met een vochtige doek, thinner, benzine of andere organische oplosmiddelen.
- Haal de batterijen uit de camera en de reservebatterijhouder voordat u deze voor perioden van een maand of langer opslaat. De batterijen gedurende langere perioden in de camera laten, verkort hun levensduur en maakt ze mogelijk onbruikbaar.

Speciaal ontworpen externe flitsers

Wanneer u een flitser gebruikt die optimaal is afgestemd op de camera, kunt u met de camerabedieningen de flitsmodus kiezen en foto's nemen met flits. Raadpleeg de documentatie die bij de flitser is geleverd over de diverse functies en hun gebruik.

Kies een flitser die past bij uw behoeften, waarbij u rekening houdt met factoren als de vereiste uitvoer en of de flitser macrofotografie ondersteunt. Flitsers die zijn ontwikkeld om met de camera te communiceren, ondersteunen diverse flitsmodi, zoals TTL auto en superFP. Flitsers kunnen op de flitserschoen van de camera worden bevestigd of worden verbonden met een kabel (apart verkrijgbaar) en flitserbeugel. De camera ondersteunt ook de volgende draadloze flitsystemen:

Flitsfotografie met zenderbediening bediening: CMD-, ⚡CMD-, RCV- en X-RCV-modi

De camera bedient een of meer flitsers met afstandsbediening door middel van radiosignalen. Het bereik van locaties waarin de flitsers kunnen worden geplaatst, wordt op deze manier groter. Flitsers kunnen andere compatibele flitsers bedienen of worden uitgerust met radiozenders-/ontvangers om het gebruik van flitsers mogelijk te maken die anders geen radiogestuurde flitsregeling ondersteunen.

Flitsfotografie met draadloze afstandsbediening: RC-modus

De camera bedient een of meer flitsers met afstandsbediening door middel van optische signalen. U kunt de flitsmodus selecteren met behulp van de camerabedieningen (Blz. 302).

■ Functies die beschikbaar zijn met compatibele flitsers

Flitser	Ondersteunde flitsregelingsmodi	GN (Richtgetal, ISO 100)	Ondersteunde draadloze systemen
FL-700WR	TTL-AUTO, MANUAL, FP TTL AUTO, FP MANUAL, MULTI, RC, SL AUTO, SL MANUAL	GN 42 (75/150 mm ^{*1}) GN 21 (12/24 mm ^{*1})	CMD, ⚡CMD, RCV, X-RCV, RC
FL-900R	TTL-AUTO, AUTO, MANUAL, FP TTL AUTO, FP MANUAL, MULTI, RC, SL AUTO, SL MANUAL	GN 58 (100/200 mm ^{*1}) GN 27 (12/24 mm ^{*1})	RC
STF-8	TTL-AUTO, MANUAL, RC ^{*2}	GN 8.5	RC ^{*2}
FL-LM3	Varieert met de camera-instellingen.	GN 9,1 (12/24 mm ^{*1})	RC ^{*2}

*1 Maximale brandpuntsafstand van de lens waarop de eenheid flitsdekking kan geven (cijfers na de schuine streep zijn corresponderende brandpuntsafstanden op 35 mm-formaat).

*2 Werkt alleen als zender (ontvanger).

Draadloze flitsfotografie is beschikbaar met compatibele flitsers die draadloze afstandsbediening (RC) ondersteunen. De flitsers op afstand worden bediend via een flitser die op de flits schoen van de camera is bevestigd. U kunt de instellingen apart aanpassen voor de flitsers in maximaal drie andere groepen.

De RC-modus moet zijn ingeschakeld op zowel de masterflitser als op de flitsers op afstand (Blz. 301).

- 1 Zet de externe flitsers in RC-modus en plaats ze zoals u wenst.
 - Schakel de externe flitsers in, druk op de **MODUS**-knop en selecteer de RC-modus.
 - Selecteer een kanaal en groep voor elke externe flitser.
- 2 Selecteer [Aan] voor  RC-modus] (Blz. 126).
 - De camera keert terug naar het opnamescherm.
 - RC wordt weergegeven.



- 3 Druk op de -knop.

- Het superbedieningspaneel voor de RC-modus verschijnt.
- Het standaard LV-superbedieningspaneel kan worden opgeroepen door op de **INFO**-knop te drukken. Het scherm verandert elke keer dat u op de **INFO**-knop drukt.

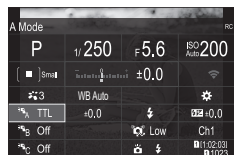

Superbedieningspaneel
RC-modus

4 Pas de flitsinstellingen aan.

- Markeer items met de Δ ∇ \triangleleft \triangleright -knoppen en draai aan de voorste regelaar om de instellingen te kiezen.

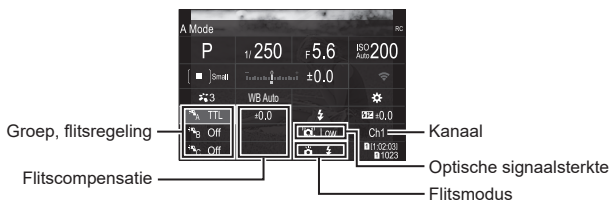

Groep	Kies een groep. Veranderingen aan instellingen zijn van toepassing op alle flitsers in de geselecteerde groep. De flitsler op de camera werkt als een lid van Groep A.
Flitsregeling	Kies een flitslerfunctie.
Flitscompensatie	Pas de flitsintensiteit aan. Wanneer [Handmatig] is geselecteerd voor flitsmodus, kunt u een waarde kiezen voor handmatige flitsintensiteit.
Optische signaalsterkte	Kies de helderheid van de optische bedieningssignalen die door de flitsers worden uitgezonden. Kies [Hoog] als u flitsers dicht bij de maximale afstand tot de camera hebt geplaatst. Deze instelling is van toepassing op alle groepen.
Flitsmodus	Kies ζ (standaard) of FP (super FP). Kies super FP voor sluitersnelheden die sneller zijn dan de synchronisatiesnelheid van de flits. Deze instelling is van toepassing op alle groepen.
Kanaal	Kies het kanaal dat wordt gebruikt door de flitsregeling. Verander het kanaal als u vindt dat andere lichtbronnen in de omgeving storen met de flitsregeling op afstand.

5 Stel de flitsler die op de camera is bevestigd in op [TTL AUTO].

- Instellingen voor de flitsregeling voor de FL-LM3 kunnen alleen worden aangepast met behulp van de camera.

- ⚠ Plaats de draadloze flitsers met de afstandsbedieningssensoren in de richting van de camera.
- ⚠ Neem foto's nadat u hebt gecontroleerd of de flitsers zijn opgeladen.

■ Bereik draadloze flitsregeling

De illustratie is alleen bedoeld als een richtlijn. Het bereik van de flitsregeling is afhankelijk van het type flits dat op de camera is bevestigd en de omstandigheden in de omgeving.

Bereik flitsregeling voor FL-LM3-flitsers die op de camera zijn bevestigd

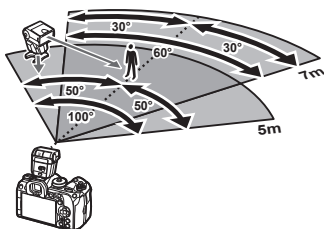

- We adviseren dat elke groep uit niet meer dan 3 flitsers bestaat.
- Draadloze flitsfotografie is niet beschikbaar in de anti-schokmodus of in de trage synchronisatiemodus met achterste gordijn wanneer een tragere sluitertijd dan 4 s is geselecteerd.
- Start-wachttijden langer dan 4 s kunnen niet worden geselecteerd in de anti-schok- en stille modi.
- Flitsregelingssignalen kunnen storen met belichting als het onderwerp te dicht bij de camera staat. Dit kan worden verholpen door de helderheid van de cameraflits te verminderen, bijvoorbeeld met een diffuser.

Andere externe flitsers

Flitsers van derden kunnen op de flitschoen worden bevestigd of worden verbonden via een synchronisatiekabel. Zorg ervoor dat u de kap op de externe flitsconnector terugplaatst wanneer deze niet in gebruik is. Houd rekening met het volgende wanneer u een flits van een andere fabrikant op de flitserschoen van de camera bevestigt:

- Als u een verouderde flitser bevestigt die een stroom van meer dan 250 V doorgeeft aan het contactpunt, zal dit de camera beschadigen.
- Als u een flitser aansluit op de camera met contactpunten die niet voldoen aan onze specificaties, kan dit de camera eveneens beschadigen.
- Selecteer modus **M**, kies een sluitertijd die niet sneller is dan de synchronisatiesnelheid van de flitser en stel [ISO] in op een andere instelling dan [Auto].
- De flitsregeling kan alleen worden uitgevoerd door de flitser handmatig in te stellen op de ISO-gevoeligheid en de diafragma waarde die geselecteerd zijn bij de camera. De helderheid van de flitser kan worden geregeld door de ISO-gevoeligheid of het diafragma aan te passen.
- Gebruik een flitser met een verlichtingshoek die geschikt is voor de lens. De verlichtingshoek wordt meestal uitgedrukt in equivalente brandpuntsafstanden van een kleinbeeldcamera.

Belangrijkste accessoires

■ Voorzetlenzen

Voorzetlenzen worden op de cameralens bevestigd om snel en eenvoudig over te schakelen naar fish-eye- of macrofotografie. Zie onze website voor meer informatie over de lenzen die u kunt gebruiken.

■ Oogkapje (EP-18)

Verwijderen

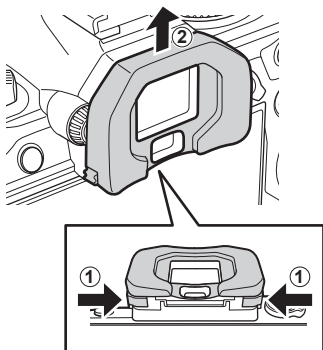

Duw beide hendels naar binnen en til het oogkapje op.

Systeemoverzicht

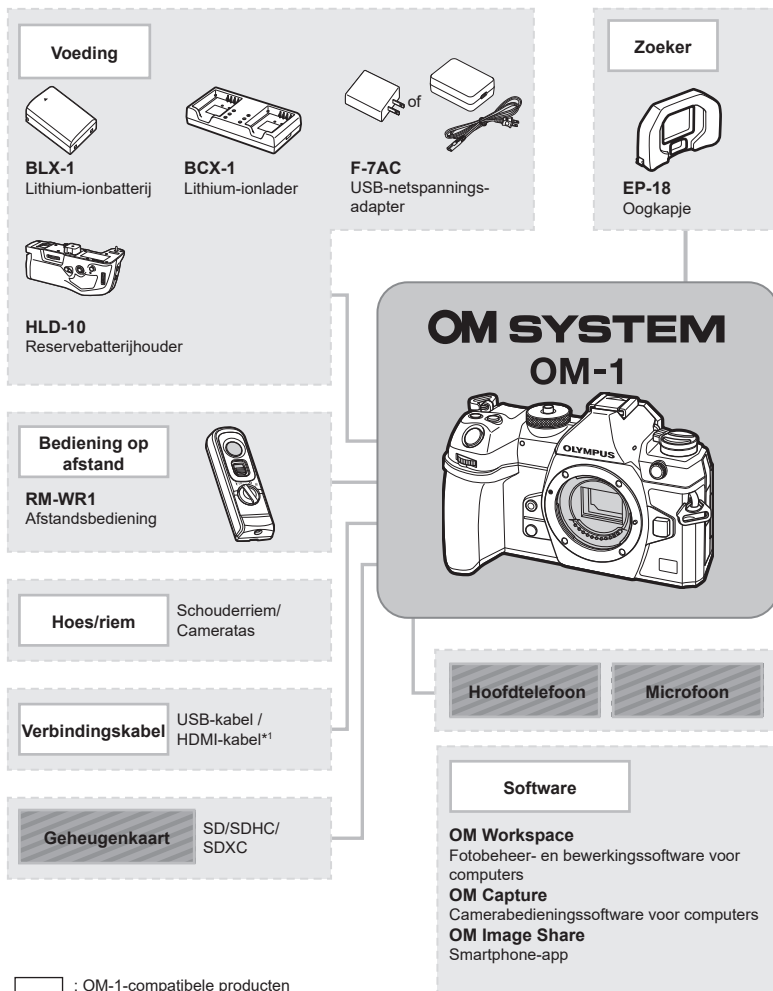

□ : OM-1-compatibele producten

■ : In de handel verkrijgbare producten

Kijk voor de meest actuele informatie op onze website.

*1 HDMI-kabels zijn beschikbaar van derde leveranciers.

*2 Er zijn beperkingen aan de lenzen die met de adapter kunnen worden gebruikt. Ga naar onze website voor meer informatie.

*3 Ga naar onze website voor informatie over compatibele lenzen.

Lens



Micro Four Thirds-systeemlenszen



MMF-2/MMF-3²
Four Thirds-adaptor



Four Thirds-
systeemlenszen

Voorzetlens^{*3}

MC-20
Teleconverter

MC-14
Teleconverter

FCON-P01
Visoog

MCON-P02
Macro

Flits



FL-LM3
Elektronische flitser



FL-900R
Elektronische flitser

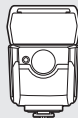

FL-700WR
Elektronische flitser

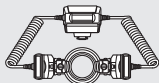

STF-8
Macro-flitser



FC-WR
Draadloze radiogolfbediening



FR-WR
Draadloze radiogolfontvanger

Reinigen en opbergen van de camera

Reinigen van de camera

Schakel de camera uit en verwijder de batterij alvorens de camera te reinigen.

- Gebruik geen sterke oplosmiddelen zoals benzine of alcohol of een met chemicaliën behandeld reinigingsdoekje.

Camerahuis:

- Wrijf voorzichtig schoon met een zachte doek. Is de camera erg vuil, dan dompelt u de doek in een mild sopje en wringt u de doek goed uit. Wrijf de camera met de vochtige doek goed af en droog hem vervolgens met een droge doek. Heeft u de camera op het strand gebruikt, dan wrijft u hem schoon met een met schoon water bevochtigde en goed uitgewrongen doek.

Monitor:

- Wrijf voorzichtig schoon met een zachte doek.

Lens:

- Verwijder stof van de lens met een in de handel verkrijgbaar blaaskwastje. Wrijf de lens met een lensreinigingsdoekje voorzichtig schoon.

Opslag

- Haal de batterij en het kaartje uit de camera als u denkt de camera langere tijd niet te gebruiken. Berg de camera op op een koele, droge, goed geventileerde plaats.
- Plaats van tijd tot tijd de batterijen in de camera en controleer de functies van de camera.
- Verwijder stof en andere vreemde voorwerpen van het huis en de achterkappen voor u ze bevestigt.
- Als er geen lens op de camera zit, kunt u het beste de beschermkap op de camera bevestigen om te voorkomen dat er stof kan binnendringen. Vergeet niet de lenskapjes vooraan en achteraan terug te zetten voor u de lens opbergt.
- Maak de camera na gebruik schoon.
- Niet opslaan bij insectenwerende middelen.
- Berg de camera niet op in ruimtes waar met chemicaliën gewerkt wordt, om de camera te beschermen tegen roest.
- Laat u de camera met een vuile lens liggen, dan kan schimmelvorming op de lens optreden.
- Controleer alle onderdelen van de camera als u hem langere tijd niet heeft gebruikt. Maak een proefopname om te controleren of de camera naar behoren werkt, voordat u belangrijke foto's maakt.

Reinigen en controleren van het beeldopneemelement

Deze camera beschikt over een stofreductiefunctie om ervoor te zorgen dat er geen stof op het beeldopneemelement komt en om stof of vuil van het oppervlak van het beeldopneemelement te verwijderen met ultrasone trillingen. De stofreductie werkt als de camera wordt ingeschakeld.

De stofreductiefunctie werkt op hetzelfde moment als Pixel-mapping, dat het beeldopneemelement en het beeldbewerkingscircuit controleert. Omdat de stofreductie elke keer dat de camera aangezet wordt, geactiveerd wordt, moet de camera rechtop gehouden worden voor een effectieve stofreductie.

Pixel-mapping - Controleren van de beeldbewerkingsfuncties

Met de functie Pixel-mapping kan de camera het beeldopneemelement en de beeldbewerkingsfuncties controleren en bijstellen. Wacht voor het beste resultaat minstens een minuut nadat het fotograferen en afspelen zijn beëindigd voordat u Pixel-mapping uitvoert.

- 1 Selecteer [Pixel-mapping] (Blz. 261).
- 2 Selecteer [Ja] en druk op de -knop.
 - Tijdens het controleren van de beeldbewerkingsfuncties geeft de [Bezig]-balk in het monitorbeeld de voortgang weer. Als het controleren van de beeldbewerkingsfuncties afgesloten is, verschijnt het menu weer.
 - Als u tijdens het controleren van de beeldbewerkingsfuncties de camera uitschakelt, begint u opnieuw vanaf stap 1.

Fotografeertips en -informatie

De camera schakelt niet in, zelfs niet als batterijen zijn geplaatst

De batterij is niet volledig opgeladen

- Laad de batterij op met de voorgeschreven USB-netspanningsadapter.

De batterijen werken tijdelijk niet vanwege een te lage temperatuur

- De batterijprestaties dalen bij lage temperaturen. Verwijder de batterij en warm deze een tijdje op in uw jas- of broekzak.

Er verschijnt een dialoogvenster waarin u wordt gevraagd een taal te kiezen

Het dialoogvenster verschijnt in de volgende situaties.

- De camera wordt voor de eerste keer ingeschakeld.
- U hebt nog geen taal gekozen.

Raadpleeg "Initiële installatie" (Blz. 31) en kies een taal.

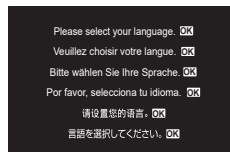

Er wordt geen opname gemaakt als de ontspanknop wordt ingedrukt

De camera is automatisch uitgeschakeld

- Als [Aan] is geselecteerd voor [Snelle slaapstand] (Blz. 258), wordt de camera in de slaapstand gezet als er gedurende een bepaalde periode geen handelingen worden uitgevoerd. Om de slaapstand te verlaten, drukt u de ontspanknop half in.
- De camera gaat automatisch in de slaapstand om de batterijduur te sparen als er geen handelingen worden verricht gedurende een bepaalde periode.  [Slaapstand] (Blz. 257)

Als gedurende een bepaalde tijd geen handelingen worden uitgevoerd nadat de camera overgeschakeld is naar de slaapstand, wordt de camera automatisch uitgeschakeld.

 [Autom. uitschakelen] (Blz. 257)

De flitser wordt opgeladen

- Op de monitor knippert het symbool  als de batterij wordt opgeladen. Wacht tot het knipperen stopt en druk dan op de ontspanknop.

Kan niet scherpstellen

- De camera kan niet scherpstellen op objecten die zich te dicht bij de camera bevinden of die niet geschikt zijn voor automatisch scherpstellen (het AF-bevestigingsteken knippert op de monitor). Vergroot de afstand tot het onderwerp of stel scherp op een object met veel contrast op dezelfde afstand van de camera als uw hoofdonderwerp, bereid de foto voor en maak de foto.

Objecten waarop de camera moeilijk kan scherpstellen

Het kan moeilijk zijn om met autofocus in de volgende situaties scherp te stellen.

AF-teken knippert.
Deze objecten
worden niet
scherpgesteld.



Object met weinig
contrast



Extreem fel licht in het
midden van het beeld

AF-teken gaat branden maar het object is niet scherpgesteld.



Objecten op verschillende afstanden

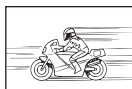

Snel bewegend onderwerp



Het onderwerp valt niet binnen het AF-gebied

Ruisonderdrukking is geactiveerd

- Met name bij nachtelijke opnamen gebruikt u lange sluitertijden en kan in de opnamen beeldruis verschijnen. De camera activeert de ruisonderdrukking na het fotograferen met lange sluitertijden. Tijdens dit proces kunt u geen opnames maken. U kunt [Ruisonderdr.] op [Uit] zetten. [Ruisonderdr.] (Blz. 118)

Het aantal AF-doelen is verminderd

De grootte en het getal van het AF-doel veranderen afhankelijk van de instellingen voor [Dig. televoorzetsels] (Blz. 168), [Verhouding] (Blz. 146), groepsdoel (Blz. 78), [Aandrijving] en [Beeldstabilisator].

De datum en tijd zijn niet ingesteld

De camera wordt gebruikt met de instellingen van het moment van aanschaf

- De datum en tijd van de camera zijn niet ingesteld bij aanschaf. Stel de datum en tijd in voordat u de camera gebruikt. "Initiële installatie" (Blz. 31)

De batterij is uit de camera verwijderd

- De datum en tijd worden terug gezet naar de standaardinstellingen af fabriek als ongeveer 1 dag geen batterij in de camera zit (interne metingen). Deze instellingen kunnen eerder verloren gaan als de batterij maar gedurende een korte tijd in de camera heeft gezeten. Controleer, voordat u belangrijke foto's gaat maken, of de juiste datum en tijd zijn ingesteld.

De ingestelde functies worden weer op de standaard fabrieksinstellingen gezet

Instellingen die in aangepaste modi zijn aangepast (modi **C1-C4**) worden teruggezet naar de opgeslagen waarden wanneer een andere opnamemodus wordt geselecteerd of wanneer de camera wordt uitgeschakeld. Als [Vasthouden] is geselecteerd voor [Instellingen opslaan] wanneer een aangepaste modus is geselecteerd, worden wijzigingen aan instellingen automatisch opgeslagen in de geselecteerde modus. "De wijzigingen aan instellingen opslaan in de aangepaste modi" (Blz. 57)

Gemaakte foto's zien er witachtig uit

Dit kan optreden wanneer de foto in omstandigheden met achtergrondlicht of half-achtergrondlicht zijn genomen. Dit komt door het fenomeen genaamd flare of ghosting. Probeer zoveel mogelijk een compositie te maken waarbij er geen sterke lichtbron in de foto is. Flare kan zelfs al optreden wanneer er geen lichtbron in de foto aanwezig is. Gebruik een zonnekap om de lens tegen de lichtbron af te schermen. Als een zonnekap niet helpt, gebruikt u uw hand om de lens tegen het licht af te schermen. "Verwisselbare lenzen" (Blz. 295)

Onbekende heldere puntjes verschijnen op het motief van de foto die gemaakt wordt

Dit kan worden veroorzaakt door vastgeraakte pixel(s) op het beeldopneemelement.

Voer [Pixel-mapping] uit.

Als het probleem zich blijft voordoen, herhaalt u Pixel-mapping een paar keer.

 "Pixel-mapping - Controleren van de beeldbewerkingsfuncties" (Blz. 309)

Functies die niet vanuit menu's geselecteerd kunnen worden

Wanneer u het menu opent, worden de items die niet kunnen worden ingesteld in grijs weergegeven.

Als u op de  -knop drukt terwijl u een grijs item selecteert, wordt de reden weergegeven waarom dit niet kan worden ingesteld.

Volg de instructies op het scherm en controleer de instellingen (Blz. 65).

Functies die niet kunnen worden ingesteld vanuit het LV-superbedieningspaneel

Sommige functies zijn mogelijk niet beschikbaar, afhankelijk van de huidige opname-instellingen. Controleer of dezelfde functie in grijs wordt weergegeven in de menu's (Blz. 65).

Het onderwerp wordt vervormd weergegeven

De volgende functies maken gebruik van een elektronische sluitser:

tijdens het opnemen van films (Blz. 59), in de stille (Blz. 134), Pro Capture- (Blz. 135), en hoge resolutie-opnamemodi (Blz. 158), tijdens focus-bracketing (Blz. 180) en focusstapelning (Blz. 162) en met het live ND-filter (Blz. 160) en HDR (Blz. 164)

Dit kan vervorming veroorzaken als het onderwerp snel beweegt of als de camera abrupt wordt bewogen. Vermijd abrupte camerabewegingen tijdens opnamen of gebruik de standaard sequentiële opnamen.

Er verschijnen lijnen in foto's

De volgende functies maken gebruik van een elektronische sluitser, wat mogelijk leidt tot lijnen als gevolg van flikkering en andere verschijnselen bij TL- en ledverlichting. Dit effect kan soms worden verminderd door een langere sluitertijd te kiezen:

tijdens het opnemen van films (Blz. 59), in de stille (Blz. 134), Pro Capture- (Blz. 135), en hoge resolutie-opnamemodi (Blz. 158), tijdens focus-bracketing (Blz. 180) en focusstapelning (Blz. 162) en met het live ND-filter (Blz. 160) en HDR (Blz. 164)

Flikkering kan worden verminderd door langere sluitertijden te kiezen. U kunt flikkering ook verminderen door flikkeringdetectie te gebruiken.  [Flikkeringdetectie], [Flikkeringdetectie] (Blz. 109)

Alleen het onderwerp wordt weergegeven en geen informatie wordt getoond

Het scherm is geschakeld naar [Alleen bld]. Druk op de **INFO**-knop en schakel naar een andere weergavemodus.

De scherpstelmodus kan niet worden gewijzigd vanuit MF (handmatig scherpstellen)

De lens die u gebruikt, is mogelijk uitgerust met het MF-schakelingmechanisme. In dit geval wordt handmatig scherpstellen geselecteerd wanneer de scherpstelling naar de behuizingskant van de camera wordt geschoven. Controleer de lens.









 "MF-schakelingslenzen" (Blz. 296)









Er wordt niets weergegeven op de monitor

Wanneer iets, zoals uw gezicht, hand of de riem, dicht bij de zoeker komt, schakelt de monitor uit en schakelt de zoeker aan.

 "Overschakelen tussen weergaven" (Blz. 37)

Foutcodes

Aanduiding op monitor	Mogelijke oorzaak	Oplossing
 Geen Kaart	U hebt geen kaartje in de camera geplaatst of het kaartje wordt niet herkend.	Plaats een geheugenkaartje. Of breng de kaart correct aan.
 1)Kaartfout	Er is een probleem met de geheugenkaart in sleuf 1.	Verwijder de geheugenkaart en voer deze opnieuw in. Als dit het probleem niet oplost, formateert u de kaart. Als formatteren mislukt, kan de kaart niet worden gebruikt.
 2)Kaartfout	Er is een probleem met de geheugenkaart in sleuf 2.	
 1)Schrijfbeveiliging	De geheugenkaart in sleuf 1 is schrijfbeveiligd ('vergrendeld').	De schrijfbeveiligingsschakelaar voor de geheugenkaart staat in de stand 'VERGRENDELEN'. Zet de schakelaar terug in de onvergrendelde stand. (Blz. 25).
 2)Schrijfbeveiliging	De geheugenkaart in sleuf 2 is schrijfbeveiligd ('vergrendeld').	
 1)Kaart vol	<ul style="list-style-type: none"> Maken van opnamen is uitgeschakeld. De geheugenkaart in sleuf 1 heeft geen ruimte voor extra foto's. Maken van opnamen is uitgeschakeld. De geheugenkaart in sleuf 1 is vol. 	Voer een andere geheugenkaart in of wis foto's. Kopieer foto's die u wilt bewaren naar een computer voordat u foto's verwijdert.
 2)Kaart vol	<ul style="list-style-type: none"> Maken van opnamen is uitgeschakeld. De geheugenkaart in sleuf 2 heeft geen ruimte voor extra foto's. Maken van opnamen is uitgeschakeld. De geheugenkaart in sleuf 2 is vol. 	
 1)Geen foto	Weergave is niet beschikbaar. Er staan geen foto's op de geheugenkaart in sleuf 1.	Er staan geen foto's op de geselecteerde geheugenkaart. Neem foto's voordat u de weergavemodus kiest.
 2)Geen foto	Weergave is niet beschikbaar. Er staan geen foto's op de geheugenkaart in sleuf 2.	

Aanduiding op monitor	Mogelijke oorzaak	Oplossing
 1)Fotofout	Het geselecteerde bestand is beschadigd en kan niet worden weergegeven. Het is ook mogelijk dat de foto een formaat heeft dat niet wordt ondersteund door de camera.	Bekijk de foto op een computer met fotosoftware of iets dergelijks. Als de foto niet kan worden weergegeven op een computer, is het bestand mogelijk corrupt.
 2)Fotofout		
 1)De afbeelding kan niet worden bewerkt	De bewerkingsfuncties van de camera kunnen niet worden toegepast op foto's die met andere apparaten zijn gemaakt.	Bewerk de foto op een computer of op een ander apparaat.
 2)De afbeelding kan niet worden bewerkt		
J/M/D	De klok is niet ingesteld.	Stel de klok in (Blz. 260).
 Warmte	De interne temperatuur van de camera is toegenomen ten gevolge van sequentiële opnamen.	Schakel de camera uit en wacht tot de interne temperatuur gedaald is.
 Interne cameratemperatuur is te hoog. Wacht tot deze is gedaald voor gebruik.		Wacht even totdat de camera automatisch wordt uitgeschakeld. Laat de interne temperatuur van de camera afkoelen, voordat u de camera weer in gebruik neemt.
 Batterij leeg	De batterij is uitgeput.	Laad de batterij op.
 Geen verbinding	De camera is niet juist verbonden met een computer, HDMI-scherm of ander apparaat.	Sluit de camera opnieuw aan.
De lens is vergrendeld. Schuif de lens uit.	De lens van de intrekbare lens blijft ingeschoven.	Schuif de lens uit.
Controleer de status van een lens.	Er heeft zich een afwijking voorgedaan tussen de camera en de lens.	Schakel de camera uit, controleer de verbinding met de lens en schakel de stroomtoevoer weer in.

Standaardinstellingen

















*1: kan worden toegevoegd aan [Toewijzen].













*2: standaard kan worden hersteld door [Alle instellingen initialiseren] te selecteren voor [Instellingen resetten/initialiseren].

*3: standaard kan worden hersteld door [Opname-instellingen resetten] te selecteren voor [Instellingen resetten/initialiseren].

Superbedieningspaneel

Opnamemodus	Functie	Standaard	*1	*2	*3	
P/A/S/M/B	Opnamemodus	P	—	—	—	43
	Sluittijd	1/250 (wanneer ingesteld op S/M), Bulb (wanneer ingesteld op B)	✓	✓	✓	47
	Diafragmawaarde	F5.6	✓	✓	✓	45
	ISO	ISO auto	✓	✓	✓	114
	AF-doelmodus	[] Klein	✓	✓	✓	78
	Belicht.Comp.	±0,0	✓	✓	✓	107
	Wi-Fi/Bluetooth	—	—	—	—	264
	Fotomodus	3 Natuurlijk	✓	✓	✓	147
	WB	WB Auto	✓	✓	✓	152
	Kelvin	5400K (wanneer [WB] is ingesteld op [CWB])	✓	✓	—	152
	Knopfunctie	—	✓	✓	—	211
	AF-modus	S-AF	✓	✓	✓	73
	Gezicht- en oogdetectie	Uit	✓	✓	—	89
	Flitsmodus		✓	✓	✓	121
	Belichtingscompensatie flits	±0,0	✓	✓	✓	125
	Handmatige waarde	Full (wanneer [Flitsmodus] is ingesteld op [Handmatig])	✓	✓	✓	122
	Aandrijving		✓	✓	✓	128
	Meting		✓	✓	✓	110
	Verhouding	4:3	✓	✓	✓	146
	Beeldstabilisator	S-IS Auto	✓	✓	✓	138
Kaartsleufinstellingen	Standaard	✓	✓	—	245	
1	L F (wanneer Opname hoge resol. is ingesteld op: F+RAW)	✓	✓	✓	142	
2	L F (wanneer Opname hoge resol. is ingesteld op: F+RAW)	✓	✓	✓	142	
	4K 60p L-8	✓	✓	✓	143	

Opnamemodus	Functie	Standaard	*1	*2	*3	
 (film)	 Modus	P	—	✓	—	59
	Sluittijd	1/250	—	✓	✓	47
	Diafragmawaarde	F5.6	—	✓	✓	45
	 ISO	ISO auto	—	✓	✓	114
	 AF-doelmodus	 Middel	—	✓	✓	78
	Belicht.Comp.	±0,0	✓	✓	✓	107
	Wi-Fi/Bluetooth	—	—	—	—	264
	 Fotomodus	 3 Natuurlijk	✓	✓	✓	151
	 WB	WB Auto	—	✓	✓	152
	 Kelvin	5400K (wanneer  WB] is ingesteld op [CWB])	—	✓	—	152
	 Knopfunctie	—	—	✓	—	211
	 AF-modus	C-AF	✓	✓	✓	73
	Gezicht- en oogdetectie	 Uit	✓	✓	—	89
	 Beeldstab.	M-IS1	—	✓	✓	138
	 	4K 60p L-8	✓	✓	✓	143
	Geluidsopnameniveau	±0	—	✓	—	62
Volume hoofdtelefoon	8	—	✓	—	62	

Opnamemodus	Functie	Standaard	*1	*2	*3	
RC-modus	Opnamemodus	P	—	—	—	43
	Sluittijd	1/250 (wanneer ingesteld op S/M), Bulb (wanneer ingesteld op B)	✓	✓	✓	47
	Diafragmawaarde	F5.6	✓	✓	✓	45
	 ISO	ISO auto	✓	✓	✓	114
	 AF-doelmodus	[#] Klein	✓	✓	✓	78
	Belicht.Comp.	±0,0	✓	✓	✓	107
	Wi-Fi/Bluetooth	—	—	—	—	264
	 Fotomodus	 3 Natuurlijk	✓	✓	✓	147
	 WB	WB Auto	✓	✓	✓	152
	 Kelvin	5400K (wanneer [ WB] is ingesteld op [CWB])	✓	✓	—	152
	 Knopfunctie	—	✓	✓	—	211
	A-modus	TTL	✓	✓	✓	302
	B-modus	Uit	✓	✓	✓	
	C-modus	Uit	✓	✓	✓	
	Flitscompensatie	Uit	✓	✓	✓	
	Flitsintensiteit	±0.0 (wanneer ingesteld op TTL/Auto)	✓	✓	✓	
	Flitsmodus	1/1 (wanneer in handmatige modus)	✓	✓	✓	
	 /FP	 (Normaal)	✓	✓	✓	
	 optische signaalsterkte	Low	✓	✓	✓	
Kanaal	Ch1	✓	✓	✓		

Pagina	Functie		Standaard	*1	*2	*3	
1. Basisinstellingen/Beeldkwaliteit							
Aangepaste modus	C1	Oproepen	—	—	—	—	56
		Toewijzen	Opnamemodus: P Beeldkwaliteit: L F+RAW	—	—	—	
		Instellingen opslaan	Resetten	—	✓	—	
	C2	Oproepen	—	—	—	—	
		Toewijzen	Opnamemodus: P Beeldkwaliteit: L F+RAW	—	—	—	
		Instellingen opslaan	Resetten	—	✓	—	
	C3	Oproepen	—	—	—	—	
		Toewijzen	Opnamemodus: P Beeldkwaliteit: L F+RAW	—	—	—	
		Instellingen opslaan	Resetten	—	✓	—	
	C4	Oproepen	—	—	—	—	
		Toewijzen	Opnamemodus: P Beeldkwaliteit: L F+RAW	—	—	—	
		Instellingen opslaan	Resetten	—	✓	—	
			L F	✓	✓	✓	142
Inst. specific.	:1	Aantal pixels: L Compressie: SF	✓	✓	—	142	
	:2	Aantal pixels: L Compressie: F	✓	✓	—		
	:3	Aantal pixels: L Compressie: N	✓	✓	—		
	:4	Aantal pixels: M Compressie: N	✓	✓	—		
Beeldverhouding			4:3	✓	✓	✓	146
Beeldweergave			Uit	✓	✓	—	42
Schaduwcomp.			Uit	✓	✓	✓	146

Pagina	Functie	Standaard	*1	*2	*3		
2. Fotomodus/WB							
	Fotomodus	3 Natuurlijk	✓	✓	✓	147	
	Fotomodusinstellingen	Alle items: ✓	✓	✓	—	151	
	WB	WB Auto	✓	✓	✓	152	
	Alle	A-B	✓	✓	—	155	
		G-M	0	✓	✓		—
	Warme kleur behouden	Aan	✓	✓	✓	156	
	+WB	Uit	✓	✓	—	156	
	Kleurruimte	sRGB	✓	✓	✓	157	
3. ISO/Ruisonderdrukking							
	ISO-A	Bovengrens	25600	✓	✓	✓	115
		Bovengrens/ standaard	Standaard	200	✓	✓	
	ISO-A Ondergrens S/S	Auto		✓	✓	✓	116
	ISO-Auto	P/A/S/M		✓	✓	—	116
	ISO-stap	1/3EV		✓	✓	✓	115
	Ruisfilter	Standaard		✓	✓	✓	117
	Lage ISO-verwerking	Bwgng als prior.		✓	✓	✓	117
	Ruisonderdr.	Auto		✓	✓	✓	118
4. Belichting							
	Flickeringdetectie	Uit		✓	✓	✓	109
	EV-fase	1/3EV		✓	✓	✓	108
	Belichtings- afst.		±0	✓	✓	—	108
			±0	✓	✓	—	
			±0	✓	✓	—	
5. Meting							
	Meting			✓	✓	✓	110
	Meting tijdens	Auto		✓	✓	✓	111
	Automatisch resetten	Nee		✓	✓	✓	111
	AEL door half in te drukken	Alleen S-AF		✓	✓	✓	112
	Meting tijdens	Ja		✓	✓	✓	113
	Spotmeting	Alle items: ✓		✓	✓	✓	113
6. Flits							
	RC-modus	Uit		✓	✓	✓	126
	X-sync.	1/250sec		✓	✓	✓	126
	Ondergrens	1/60sec		✓	✓	✓	126
		Uit		✓	✓	✓	126
	Gebalanceerde flitsmeting	Uit		✓	✓	✓	127
	Flitsmodusin- stellingen	Rode ogen verminderen	Nee	✓	✓	✓	125
		Synchro-instellingen	Eerste gordijn		✓	✓	

Pagina	Functie	Standaard	*1	*2	*3		
7. Aandrijvingsmodus							
	Aandrijving	<input type="checkbox"/>	✓	✓	✓	128	
	Anti-flikkermodus	Uit	✓	✓	✓	137	
	Sequentiële opname-instellingen	✓	✓	✓	—	130	
		Max fps	10fps	✓	✓		✓
		Aantal frames bep.	Uit	✓	✓		✓
			✓	✓	✓		—
		Max fps	20fps	✓	✓		✓
		Aantal frames bep.	Uit	✓	✓		✓
		SH1	✓	✓	✓		—
		Max fps	120fps	✓	✓		✓
		Aantal frames bep.	Uit	✓	✓		✓
		SH2	✓	✓	✓		—
		Max fps	50fps	✓	✓		✓
		Aantal frames bep.	Uit	✓	✓		✓
		ProCap	✓	✓	✓		—
		Max fps	20fps	✓	✓		✓
		Pre-sluiterframes	10	✓	✓		✓
		Aantal frames bep.	50	✓	✓		✓
		ProCap SH1	✓	✓	✓		—
		Max fps	128fps	✓	✓		✓
		Pre-sluiterframes	28	✓	✓		✓
		Aantal frames bep.	50	✓	✓		✓
		ProCap SH2	✓	✓	✓		—
	Max fps	50fps	✓	✓	✓		
	Pre-sluiterframes	12	✓	✓	✓		
	Aantal frames bep.	50	✓	✓	✓		
	Zelfontspannerinstellingen	12	✓	✓	—	132	
		12	<input type="checkbox"/> (zonder ✓)	✓	✓		—
		2	✓	✓	✓		—
		2	✓	✓	✓		—
		C	✓	✓	✓		—
		Aantal frames	3f	✓	✓		✓
		Timer	1sec	✓	✓		✓
		Intervaltijd	0.5sec	✓	✓		✓
		Elk frame AF	Uit	✓	✓		✓
		C	<input type="checkbox"/> (zonder ✓)	✓	✓		—
		Aantal frames	3f	✓	✓		✓
		Timer	1sec	✓	✓		✓
		Intervaltijd	0.5sec	✓	✓		✓
	Elk frame AF	Uit	✓	✓	✓		
	Anti-Shock -instellingen	Anti-Shock	Uit	✓	✓	—	133
		Wachttijd	0sec	✓	✓	—	

















Pagina	Functie		Standaard	*1	*2	*3	
	Instellingen stille opnamen	Wachttijd	0sec	✓	✓	—	134
		Ruisonderdr.	Uit	✓	✓	—	
))	Niet toestaan	✓	✓	—	
		AF hulpverl.	Niet toestaan	✓	✓	—	
		Flitsmodus	Niet toestaan	✓	✓	—	
8. Beeldstabilisator							
		Beeldstabilisator	S-IS Auto	✓	✓	✓	138
		Beeldstabilisator	Fps-prioriteit	✓	✓	✓	140
		Beeldstabilisator	Aan	—	✓	✓	140
		Hand-held hulp	Uit	✓	✓	✓	141
		Lens I.S. Prioriteit	Uit	✓	✓	✓	141

2-tabblad



























Pagina	Functie		Standaard	*1	*2	*3	
1. Computationale modi							
	Opname hoge resol.	Opname hoge resol.	Uit	✓	✓	✓	158
			F+RAW	✓	✓	✓	
		Wachttijd	0sec	✓	✓	—	
		Laadtijd	0sec	✓	✓	—	
	Opn. mkn in live ND	Opn. mkn in live ND	Uit	✓	✓	✓	160
		ND-nummer	ND8(3EV)	✓	✓	—	
		LV-simulatie	Aan	✓	✓	—	
	Focusstapel- ling	Focusstapel- ling	Uit	✓	✓	✓	162
		Stel het aantal opn. in	8	✓	✓	—	
		Stel focusdifferent. in	5	✓	✓	—	
		Laadtijd	0sec	✓	✓	—	
	HDR		Uit	✓	✓	✓	164
	Meervoudige belichting	Meervoudige belichting	Uit	—	✓	✓	165
		Auto verst.	Uit	—	✓	✓	
		Overlay	Uit	—	✓	✓	

Pagina	Functie	Standaard	*1	*2	*3	
2. Andere opnamefuncties						
	Digitale televoorzetlens	Uit	✓	✓	✓	168
Intervalfoto- grafie	Intervalfotografie	Uit	—	✓	✓	169
	Aantal frames	100	—	✓	✓	
	Start wachttijd	0:00:01	—	✓	✓	
	Intervaltijd	0:00:01	—	✓	✓	
	Intervalmodus	Tijdprioriteit	—	✓	✓	
	Verzachten van belichting	Aan	—	✓	✓	
	Time Lapse'-film	Uit	—	✓	✓	
	Filminstel- lingen	Filmresolutie	FullHD	—	✓	
	Framesnelheid	10fps	—	✓	✓	
	Trapeziumcorrectie.	Uit	✓	✓	✓	172
Fisheye- correctie	Fisheye-correctie	Uit	✓	✓	✓	173
	Hoek	1	✓	✓	—	
	/ Correctie	Uit	✓	✓	—	
BULB/TIME/ COMP- instellingen	Bulb/Time-focus	Aan	✓	✓	✓	175
	Bulb/Time-timer	8 min	✓	✓	✓	
	Live Composiet-timer	3u	✓	✓	✓	
	Bulb/Time-monitor	-7	✓	✓	—	
	Live Bulb	Uit	✓	✓	—	
	Live Time	0,5sec	✓	✓	—	
	Instellingen composiet	1/2sec	✓	✓	—	
3. Bracketing						
	AE BKT	Uit	✓	✓	✓	176
WB BKT	A-B	Uit	✓	✓	✓	177
	G-M	Uit	✓	✓	✓	
	FL BKT	Uit	✓	✓	✓	177
	ISO BKT	Uit	✓	✓	✓	178
ART BKT	ART BKT	Uit	✓	✓	✓	179
	ART BKT-instelling	Alleen ART: ✓ (ART met meerdere typen: alleen type is aangevinkt ✓.)	✓	✓	✓	
Focus-BKT	Focus-BKT	Uit	✓	✓	✓	180
	Stel het aantal opn. in	99	✓	✓	✓	
	Stel focusdifferent. in	5	✓	✓	✓	
	Laadtijd	0sec	✓	✓	✓	





















AF-tabblad

Pagina	Functie	Standaard	*1	*2	*3	
1. AF						
	 AF-modus	S-AF	✓	✓	✓	73
	 AF+MF	Uit	✓	✓	✓	83
	Sterrenhemel AF-instelling	AF-prioriteit	Snelheid	✓	✓	86
		AF-bediening	 Start/Stop	✓	✓	
		Ontspanprioriteit	Uit	✓	✓	
	 AF door = half in te drukken	S-AF	Ja	✓	✓	84
		C-AF/C-AF+TR	Ja	✓	✓	
	 in MF-modus	Nee	✓	✓	✓	85
	Ontspanprioriteit	S-AF	Uit	✓	✓	85
		C-AF/C-AF+TR	Aan	✓	✓	
2. AF						
	AF hulpverl.	Aan	✓	✓	✓	97
	AF-meetgebied	Aan1	✓	✓	✓	97
	Gezicht- en oogdetectie	Uit	✓	✓	—	89
	 AF-knop gezicht en oog	=	⊙ Prioriteit	✓	✓	90
			⊙ Prioriteit	✓	✓	
	Onderwerpdetectie	Uit	✓	✓	—	91
	Oogdetectieframe	Aan	✓	✓	—	92
3. AF						
	 C-AF-gevoeligheid	±0	✓	✓	✓	88
	 C-AF- midden prioriteit	[#]Kruis	✓	✓	✓	87
		[■]Midden	✓	✓	✓	
		[■]Groot	✓	✓	✓	
		[■]C1	□ (zonder ✓)	✓	✓	
		[■]C2	□ (zonder ✓)	✓	✓	
		[■]C3	□ (zonder ✓)	✓	✓	
		[■]C4	□ (zonder ✓)	✓	✓	
	 AF- beperker	AF-beperker	Uit	✓	✓	93
		Afstand voor Aan1	5,0 - 999,9m	✓	✓	
		Afstand voor Aan2	10,0 - 999,9m	✓	✓	
		Afstand voor Aan3	50,0 - 999,9m	✓	✓	
		Ontspanprioriteit	Aan	✓	✓	
	 AF-scanner	Aan	✓	✓	✓	95
	 AF-scherp- stelaanpassing	AF-scherpstelaanpassing	Uit	✓	✓	96
		Waarde fijn afstellen	±0	—	—	
4. Film AF						
	 AF-modus	C-AF	✓	✓	✓	73
	 C-AF-snelheid	±0	✓	✓	✓	88
	 C-AF-gevoeligheid	±0	✓	✓	✓	88

Pagina	Functie	Standaard	*1	*2	*3		
5. AF-doelinstellingen en -bedieningen							
	AF-doelmodusinstellingen	Alle	✓	✓	—	80	
		[·] Enkel	✓	✓	—		
		[#] Kruis	✓	✓	—		
		Midden	✓	✓	—		
		Groot	✓	✓	—		
		C1	<input type="checkbox"/> (zonder ✓)	✓	✓		—
		C2	<input type="checkbox"/> (zonder ✓)	✓	✓		—
		C3	<input type="checkbox"/> (zonder ✓)	✓	✓		—
	C4	<input type="checkbox"/> (zonder ✓)	✓	✓	—		
Oriëntatie gekoppelde	AF-doelmodus	<input type="checkbox"/> (zonder ✓)	✓	✓	—	98	
	AF-richtpunt	<input type="checkbox"/> (zonder ✓)	✓	✓	—		
Voorinstelling	AF-doelmodus	✓ (Alle)	✓	✓	✓	99	
	AF-richtpunt	✓	✓	✓	✓		
Selecteer scherminstellingen	regelaar	Modus	✓	✓	✓	100	
	-knop	Pos	✓	✓	✓		
Lusin- stellingen	Lusselectie	Uit	✓	✓	✓	101	
	Via Alle	Nee	✓	✓	✓		
	AF doelgebied	Uit	✓	✓	✓	102	
6. MF							
	MF assist	Vergroting	Uit	✓	✓	—	103
		Pieken	Uit	✓	✓	—	
		Focus-indicator	Uit	✓	✓	—	
Piekin- stellingen	Piekkleur	Rood	✓	✓	—	104	
		Markeringsintensiteit	Normaal	✓	✓		—
		Aanp. beeldhelderheid	Uit	✓	✓		—
	MF-afst. vooraf inst.	999,9 m	✓	✓	✓	105	
	MF-schakeling	Werkzaam	✓	✓	✓	105	
	Scherpsteling		✓	✓	—	105	
	Reset lens	Uit	✓	✓	—	106	

Pagina	Functie	Standaard	*1	*2	*3			
1. Basisinstellingen/Beeldkwaliteit								
	 Video Codec	H.264	✓	✓	✓	146		
	 60p L-8	4K 60p L-8	✓	✓	✓	143		
	 Modus	P	—	✓	—	59		
	 Flikkeringdetectie	Uit	—	✓	✓	109		
	 Dig. televoorzetlens	Uit	—	✓	✓	168		
2. Fotomodus/WB								
	 Fotomodus	Zelfde als 	✓	✓	✓	147		
	 Weergavehulp	Uit	—	✓	—	157		
	 WB	WB Auto	—	✓	✓	152		
	 Alle 	A-B	—	✓	—	155		
		G-M	0	—	✓	—		
	  Warme kleur behouden	Aan	—	✓	✓	156		
3. ISO/Ruisonderdrukking								
	 ISO-A	Bovengrens	12800	—	✓	✓	115	
		Bovengrens/ standaard	200	—	✓	✓		
	 ISO-Auto	Aan	—	✓	—	116		
	 Ruisfilter	Standaard	—	✓	✓	117		
4. Beeldstabilisator								
	 Beeldstab.	M-IS1	—	✓	✓	138		
	 IS-niveau	±0	—	✓	✓	139		
5. Geluidsopname/Verbinding								
	Geluidsopname-instellingen	Opnamevolume	Ingebouwd 	±0	—	✓	182	
			MIC 	±0	—	✓		
			 Volumebeperker	Aan	—	✓		
			Ruisonderdr. wind	Uit	—	✓		
			Opnamekwaliteit	48kHz/16bit	—	✓		
			 Plug-in Power	Uit	—	✓		
	Volume hoofdtelefoon		8	—	✓	—	183	
	Instellingen tijdcode	Tijdcodemodus	Drop Frame	—	✓	—	183	
		Naar boven tellen	OU	—	✓	—		
		Begintijd	—	—	✓	—		
	 HDMI-uitvoer	Uitvoermodus	Monitor	—	✓	—	184	
		REC Bit	Uit	—	✓	—		
		Tijdcode	Aan	—	✓	—		
6. Opnamehulp								
	Middenteken		Uit	—	✓	—	185	
	Zebrapatrooninstellingen	Zebrapatrooninstellingen	Uit	—	✓	—	186	
		 Niveau 1	80	—	✓	—		
		 Niveau 2	Uit	—	✓	—		
	Rood frame tijdens  REC		Aan	—	✓	—	187	

▶ Tabblad

Pagina	Functie	Standaard	*1	*2	*3	
1. Bestand						
		—	—	—	—	201
	Alle beelden resetten	—	—	—	—	201
	Alles kopiëren	—	—	—	—	196
	Alles wissen	—	—	✓	—	197
2. Bewerkingen						
	 Functie	<input checked="" type="checkbox"/>	—	✓	—	208
	 Functieregelaar	     	—	✓	—	208
	  Standaardinstellingen	Onlangs	—	✓	—	208
	Snel Wissen	Uit	—	✓	✓	197
	RAW+JPEG wissen	RAW+JPEG	—	✓	—	197
	RAW+JPEG 	JPEG	—	✓	—	198
3. Schermen						
	 	Aan	—	✓	✓	208
	 Info-instellingen	Alle items: ✓	—	✓	✓	209
	  Info-instellingen	Alle items: ✓	—	✓	—	209
	 instellingen	[ 25] en [Kalender]: ✓	—	✓	—	210
	Beoordelingsinstellingen	Alle items: ✓	—	✓	—	199

✱ Tabblad

Pagina	Functie	Standaard	*1	*2	*3		
1. Bewerkingen							
Knopinstellingen	Knop-functie		Belicht.Comp.	✓	✓	—	211
			Opname hoge resol.	✓	✓	—	
			ISO	✓	✓	—	
			AF-ON	✓	✓	—	
			AEL	✓	✓	—	
			Weergaveselectie	✓	✓	—	
			Uit	✓	✓	—	
			Uit	✓	✓	—	
			Uit	✓	✓	—	
				✓	✓	—	
			Voorbeeld	✓	✓	—	
			Belicht.Comp.	✓	✓	—	
			ISO	✓	✓	—	
			AF-ON	✓	✓	—	
			AF stop	✓	✓	—	
	Knop-functie		Belicht.Comp.	—	✓	—	211
			REC	—	✓	—	
			ISO	—	✓	—	
			AF-ON	—	✓	—	
			AEL	—	✓	—	
			Weergaveselectie	—	✓	—	
			Uit	—	✓	—	
			Uit	—	✓	—	
			Uit	—	✓	—	
			Pieken	—	✓	—	
			Vergroting	—	✓	—	
			Belicht.Comp.	—	✓	—	
	ISO	—	✓	—			
	AF-ON	—	✓	—			
	AF stop	—	✓	—			
	Sluiterfunctie	Uit	—	✓	—	219	







Pagina	Functie		Standaard	*1	*2	*3							
	Regelaarinstellingen	Functie-regelaar	P	Hendel 1	: belichtingscompensatie : Ps	✓	✓	—	219				
				Hendel 2	: ISO : WB								
			A	Hendel 1	: belichtingscompensatie : diafragma-waarde								
				Hendel 2	: ISO : WB								
			S	Hendel 1	: belichtingscompensatie : sluitertijd								
				Hendel 2	: ISO : WB								
		M/B	Hendel 1	: diafragma-waarde : sluitertijd-nnn									
			Hendel 2	: belichtingscompensatie : ISO									
		Functie-regelaar	P	Hendel 1	: belichtingscompensatie : belichtingscompensatie					—	✓	—	219
				Hendel 2	: VOL : VOL								
			A	Hendel 1	: belichtingscompensatie : diafragma-waarde								
				Hendel 2	: VOL : VOL								
	S		Hendel 1	: belichtingscompensatie : sluitertijd									
			Hendel 2	: VOL : VOL									
	M		Hendel 1	: diafragma-waarde : sluitertijd									
			Hendel 2	: VOL : ISO									
	Lus in menu-tabblad			Nee	—	✓	—	241					
Richting regelaar	Belichting		Regelaar1	✓	✓	—	221						
	Ps	Regelaar1	✓	✓	—								

Pagina	Functie	Standaard	*1	*2	*3		
	Multiselectorinstellingen	Middenknop	Uit	✓	✓	—	221
		Richtingtoets	[:::]	✓	✓	—	
	Instellingen Fn-hendeltje	Fn-hendelfunctie	modus2	—	✓	—	223
		Fn-hendelfunctie	modus2	—	✓	—	223
		Fn-schakelr/Aan/uit-schak.	Fn	—	✓	—	225
	Elektronische zoominstellingen	Elek. Zoomsnelheid	Normaal	✓	✓	—	225
		Elek. Zoomsnelheid	Normaal	—	✓	—	
	Vergrendeling	Uit	✓	✓	—	226	
2. Bewerkingen							
	LV Close-up modus	modus2	✓	✓	—	226	
	Vergr.	Uit	✓	✓	—	227	
	Prioriteitsinst.	Nee	—	✓	—	241	
Menucursorinstellingen	Positie paginacursor	Resetten	—	✓	—	240	
	Menustartpositie	Onlangs	—	✓	—		
	Snelkoppeling naar B-modusinstellingen	Aan	✓	✓	—		
Tijd indr.-en-vasth.	End LV LVQ	0,7sec	✓	✓	—	227	
	LV -beeld resetten	0,7sec	✓	✓	—		
	Resetten Resetten	0,7sec	✓	✓	—		
	resetten	0,7sec	✓	✓	—		
	resetten	0,7sec	✓	✓	—		
	resetten	0,7sec	✓	✓	—		
	Resetten Resetten	0,7sec	✓	✓	—		
	Resetten Resetten	0,7sec	✓	✓	—		
	Resetten [:::]	0,7sec	✓	✓	—		
	EVF autom. sch. opr.	0,7sec	✓	✓	—		
	Resetten Resetten	0,7sec	✓	✓	—		
	Eind Resetten	0,7sec	✓	✓	—		
	Schakelaar -vergrendeling	0,7sec	✓	✓	—		
	Einde flikkeringscan	0,7sec	✓	✓	—		
	WB BKT-instelling oproepen	0,7sec	✓	✓	—		
	ART BKT-instelling oproepen	0,7sec	✓	✓	—		
	Focus BKT-instelling oproepen	0,7sec	✓	✓	—		
-instelling oproepen	0,7sec	✓	✓	—			
3. Live View							
	LV-modus	Standaard	✓	✓	—	228	
	Nachtzicht	Uit	✓	✓	—	228	
	Framesnelheid	Normaal	✓	✓	—	228	
	Art LV-modus	modus1	✓	✓	—	229	
	Anti-flikker LV	Uit	✓	✓	—	229	
	Selfie-hulp	Aan	—	✓	—	230	

Pagina	Functie	Standaard	*1	*2	*3	
4. Informatie						
	Stijl voor zoeker	Stijl 2	—	✓	—	231
	Info-instellingen	[Alleen bld], [Informatie 1] en [Informatie 2]: ✓	✓	✓	—	233
	Info door half in te drukken	Aan2	✓	✓	—	234
	Info-instellingen	[Alleen bld], [Informatie 1] en [Informatie 2]: ✓	✓	✓	—	235
	Niveaumeter	Aan	✓	✓	—	236
	Info-instellingen	[Alleen bld] en [Informatie 1]: ✓	—	✓	—	234
5. Raster/overige weergaven						
Rasterinstellingen	Weergavekleur	Gebr.inst. 1	✓	✓	—	237
	Rasterweergave	Uit	✓	✓	—	
	Kleur van gebruikersinstelling 1	R/G/B: 38 α: 75%	✓	✓	—	
	Kleur van gebruikersinstelling 2	R: 180 G/B: 0 α: 75%	✓	✓	—	
Rasterinstellingen	Exclusief voor	Uit	✓	✓	—	238
	Weergavekleur	Gebr.inst. 1	✓	✓	—	
	Rasterweergave	Uit	✓	✓	—	
	Kleur van gebruikersinstelling 1	R/G/B: 38 α: 75%	✓	✓	—	
Rasterinstellingen	Exclusief voor	Uit	—	✓	—	237
	Weergavekleur	Gebr.inst. 1	—	✓	—	
	Rasterweergave	Uit	—	✓	—	
	Kleur van gebruikersinstelling 1	R/G/B: 38 α: 75%	—	✓	—	
Instellingen multifunctie		Alle items behalve ISO: ✓	✓	✓	—	239
Histograminstelling	Licht	255	✓	✓	—	239
	Schaduw	0	✓	✓	—	

¶ Tabblad

Pagina	Functie	Standaard	*1	*2	*3		
1. Kaart/Map/Bestand							
	Kaart formatteren	—	—	—	—	244	
	Kaartsleu- finstellingen	Instellingen opslaan	Standaard	✓	✓	—	245
		Sleuf opslaan		✓	✓	—	
		Sleuf		✓	✓	—	
	Kaartsleu- finstellingen		✓	✓	—	246	
	Map voor opsl. toew.	Niet toewijzen	—	✓	—	247	
	Bestandsnaam	Resetten	—	✓	—	247	
Bestandsn. bew.	sRGB	<u>M</u> <u>D</u> <u>D</u>	—	✓	—	248	
	Adobe RGB	<u>M</u> <u>D</u> <u>D</u>	—	✓	—		
2. Informatiebestand							
	Instellingen lensinfo	Uit	—	✓	—	249	
	dpi-Instelling	350 dpi	✓	✓	—	250	
Copyright- info.	Copyrightinfo.	Uit	✓	✓	—	250	
	Naam artiest	—	—	—	—		
	Copyrightnaam	—	—	—	—		
3. Monitor/Geluid/Verbinding							
	Touchscreeninstel.	Aan	—	✓	—	252	
Monitoraan- passing	(Helderheid)	±0	✓	✓	—	252	
	(Kleurtemperatuur)	A0, G0	✓	✓	—		
EVF- aanpassing	(Helderheid)	Auto	✓	✓	—	253	
	(Kleurtemperatuur)	A0, G0	✓	✓	—		
Oogsensorin- stellingen	EVF autom. schakelen	Aan	—	✓	—	253	
	Gedrag bij schakeling	Schermbewhouden	—	✓	—		
	Wanneer de monitor wordt geopend	Niet werkzaam	—	✓	—		
		Aan	✓	✓	—	254	
HDMI- instellingen	Uitvoergrootte	4K	—	✓	—	254	
	Framesnelheid v. uit.	60p Prioriteit	—	—	—		
USB- instellingen	USB-modus	Selecteren	—	✓	—	255	
	Voeding van USB	Ja	—	✓	—		
4. Wi-Fi/Bluetooth							
	Vliegtuigmodus	Uit	—	✓	—	263	
	Bluetooth	Uit	—	✓	—	265	
	Instelling draadloze sluiters	—	—	—	—	282	
	Wi-Fi-verbinding	—	—	✓	—	274	
	Instellingen	Power-off Standby	Uit	—	✓	—	266
		Verbindingswachtwoord	—	—	—	—	270
		Instellingen resetten	—	—	—	—	269
Wi-Fi PC-in- stellingen	Wi-Fi MAC-adres	—	—	—	—	279	
	Wi-Fi PC-instellingen resetten	—	—	—	—		

Pagina	Funcctie	Standaard	*1	*2	*3	
5. Batterij/slaapstand						
	 Batterijstatus	—	—	—	—	256
	 Batterijprioriteit	Batterijhouder	—	✓	—	256
	 Weergavepatroon	min	—	✓	—	256
	LCD-verl.	Vasthouden	✓	✓	—	257
	Slaapstand	1 min	✓	✓	—	257
	Autom. uitschakelen	4u	✓	✓	—	257
	Snelle slaapstand	Snelle slaapstand	Uit	✓	✓	258
		LCD-verl.	8sec	✓	✓	
		Slaapstand	10sec	✓	✓	
6. Resetten/Klok/Taal/Overige						
	Instellingen resetten/ initialiseren	Opname-instellingen resetten	—	—	—	260
		Alle instellingen initialiseren	—	—	—	
	 Instellingen		—	—	—	260
		Tijdzone	—	—	—	
		—	—	—	—	260
	Niveau aanp.	—	—	✓	—	261
	Pixel-mapping	—	—	—	—	261
	Firmwareversie	—	—	—	—	261
	Certificering	—	—	—	—	261

Capaciteit van de geheugenkaart

Capaciteit van de geheugenkaart: foto's

De getallen zijn voor een SDXC-kaart van 64 GB die wordt gebruikt om foto's op vast te leggen in een verhouding van 4:3.

Opnamemodus	Beeldgrootte (Aantal pixels)	Compressiefactor	Bestandsformaat	Bestands-grootte (MB) (ong.)	Aantal afbeeldingen dat kan worden opgeslagen
80M F+RAW	(Statief) 10368×7776	Verliesvrije compressie	ORF	(Statief) 183,6	(Statief) 323
	10368×7776	1/4	JPEG		
	5184×3888	Verliesvrije compressie	ORI		
50M F+RAW	(Statief) 10368×7776	Verliesvrije compressie	ORF	(Statief) 170,4	(Statief) 350
	(Hand-held) 8160×6120		JPEG	(Hand-held) 122,9	(Hand-held) 483
	8160×6120	1/4	JPEG		
25M F+RAW	(Statief) 10368×7776	Verliesvrije compressie	ORF	(Statief) 159,7	(Statief) 376
	(Hand-held) 8160×6120		JPEG		
	5760×4320	1/4	JPEG		
	5184×3888	Verliesvrije compressie	ORI		(Hand-held) 534
80M F	10368×7776	1/4	JPEG	35,2	1564
50M F	8160×6120	1/4	JPEG	22	2503
25M F	5760×4320	1/4	JPEG	11,2	4882
RAW	5184×3888	Verliesvrije compressie	ORF	22,4	2727
L SF		1/2,7	JPEG	13,4	4103
L F		1/4		9,2	5954
L N		1/8		4,9	11355
M1 SF	3200×2400	1/2,7	JPEG	5,4	10172
M1 F		1/4		3,8	14360
M1 N		1/8		2,2	24413
M2 SF	1920×1440	1/2,7	JPEG	2,3	24413
M2 F		1/4		1,7	32551
M2 N		1/8		1,1	48827
S1 SF	1280×960	1/2,7	JPEG	1,3	40689
S1 F		1/4		1,1	48827
S1 N		1/8		0,4	122067

Opnamemodus	Beeldgrootte (Aantal pixels)	Compressiefactor	Bestandsformaat	Bestandsgrootte (MB) (ong.)	Aantal afbeeldingen dat kan worden opgeslagen
S2SF	1024×768	1/2,7	JPEG	1,1	54252
S2F		1/4		0,5	122067
S2N		1/8		0,3	162756

- Het aantal stilstaande beelden dat kan worden opgeslagen is afhankelijk van het motief, eventueel opgegeven afdrukreserveringen en andere factoren. In bepaalde gevallen verandert het aantal stilstaande beelden dat kan worden opgeslagen op de monitor niet, ook niet als u nieuwe foto's maakt of opgeslagen beelden wist.
- De werkelijke bestandsgrootte is afhankelijk van het motief.
- Het maximale weergegeven aantal stilstaande beelden dat kan worden opgeslagen is 9999.

Capaciteit van de geheugenkaart: films

De getallen zijn voor een SDXC-geheugenkaart van 64 GB.

Framegrootte	Bewegingscompensatie	Beeldsnelheid tijdens afspelen	Capaciteit (ong.)	
			Wanneer [H.264] Video Codec] is ingesteld op [H.264]	Wanneer [H.265] Video Codec] is ingesteld op [H.265]
C4K	—	59,94p	41 minuten	54 minuten
		50,00p	41 minuten	54 minuten
		29,97p	81 minuten	108 minuten
		25,00p	81 minuten	108 minuten
		24,00p	81 minuten	108 minuten
		23,98p	81 minuten	108 minuten
4K	—	59,94p	41 minuten	54 minuten
		50,00p	41 minuten	54 minuten
		29,97p	81 minuten	108 minuten
		25,00p	81 minuten	108 minuten
		23,98p	81 minuten	108 minuten
FHD	A-I	29,97p	41 minuten	101 minuten
		25,00p	41 minuten	101 minuten
		23,98p	41 minuten	101 minuten
	L-GOP	59,94p	160 minuten	199 minuten
		50,00p	160 minuten	199 minuten
		29,97p	312 minuten	384 minuten
		25,00p	312 minuten	384 minuten
		23,98p	312 minuten	384 minuten

- De getallen zijn voor films die op maximale framesnelheid worden opgenomen. De daadwerkelijke bitsnelheid is afhankelijk van de framesnelheid en de opgenomen scène.
- Wanneer u een SDXC-kaart gebruikt, worden films van langer dan 3 uur verdeeld over meerdere bestanden (afhankelijk van de opname-omstandigheden kan de camera gaan opnemen in een volgend bestand, voordat de grens van 3 uur is bereikt).
- Wanneer u een SD/SDHC-kaart gebruikt, worden films die groter zijn dan 4 GB verdeeld over meerdere bestanden (afhankelijk van de opname-omstandigheden kan de camera gaan opnemen in een volgend bestand, voordat de grens van 4 GB is bereikt).

Technische gegevens

■ Camera

Producttype	
Producttype	Digitale camera met verwisselbaar "Micro Four Thirds"-standaardlenssysteem
Lens	M.ZUIKO DIGITAL, Micro Four Thirds-systeemlens
Lensvatting	Micro Four Thirds-lensvatting
Equivalente brandpuntsafstand op een kleinbeeldcamera (35 mm)	Ca. tweemaal de brandpuntsafstand van de lens
Beeldopneemelement	
Producttype	4/3" Live MOS-sensor
Totaal aantal pixels	Ca. 22,93 miljoen pixels
Aantal effectieve pixels	Ca. 20,37 miljoen pixels
Schermgrootte	17,4 mm (H) × 13,0 mm (V)
Breedte-hoogteverhouding	1,33 (4:3)
Zoeker	
Type	Elektronische zoeker met oogsensor
Aantal pixels	Ca. 5,76 miljoen pixels
Vergroting	100%
Oogpunt	Ca. 21 mm (-1 m^{-1})
Live view (live bekijken)	
Sensor	Gebruikt Live MOS-sensor
Vergroting	100%
Monitor	
Producttype	3,0" TFT kleuren-LCD, Vari-angle, touchscreen
Totaal aantal pixels	Ca. 1,62 miljoen pixels (breedte-hoogteverhouding 3: 2)
Sluiter	
Producttype	Automatische spleetsluiter
Sluiterijd	1/8000 - 60 sec., bulbfotografie, tijdfotografie
Flash synchronisatiesnelheid	Tot 1/250 sec.
Autofocus	
Producttype	Hi-Speed-belichter AF
Scherpstellingspunten	1053 punten
Selectie van scherpstelpunt	Auto, Optioneel
Belichtingsregeling	
Lichtmeetsysteem	TTL-lichtmeetsysteem (imager-lichtmeting) Digitale ESP-meting / Lichtmeting met nadruk op het centrum / Spotmeting
Meetbereik	-2 tot 20 EV (f/2.8, ISO 100 equivalent)
Fotofuncties	P : Programma AE (programmaverschuiving beschikbaar); A : Diafragmavoork. AE; S : Sluiterprioriteit AE; M : Handmatig; B : Bulb (bulb, tijd, en composiet); C1/C2/C3/C4 : Aangepaste modi;  : Film

ISO-gevoeligheid	L80; L100; 200 - 25600 in stappen van 1/3 of 1 EV
Belichtingscorrectie	±5.0 EV (1/3, 1/2, 1 EV-fase)
Witbalans	
Functie-instelling	Auto/Ingestelde WB (7 standen)/Aangepaste WB/WB met één toets (camera kan max. 4 instellingen opslaan)
Opnemen	
Opslagmedium	SD, SDHC en SDXC UHS-II-compatibel
Opslagsysteem	Digitaal opnemen, JPEG (DCF2.0), RAW-gegevens
Compatibel met de normen	Exif 2.31, Digital Print Order Format (DPOF)
Geluid bij afbeeldingen	Wave-indeling
Film	MOV (H.264/MPEG-4 AVC, H.265/HEVC)
Audio	Stereo linear PCM, 16 bit; bemonsteringsfrequentie 48 kHz (wave-indeling) Stereo linear PCM, 24 bit; bemonsteringsfrequentie 96 kHz (wave-indeling)
Afspelen	
Weergaveformaat	Enkelbeeldweergave / Close-up weergeven / Indexweergave / Kalenderweergave
Aandrijving	
Aandrijvingsmodus	Enkel frame; sequentieel; anti-shock; stil; Pro Capture; zelfontspanner
Sequentiële opnamen	Tot 10 fps (📷) Tot 20 fps (♥📷/ProCap) Tot 50 fps (♥📷/ProCap SH2) Tot 120 fps (♥📷/ProCap SH1)
Zelfontspanner	Vertragingstijd: 12 sec./2 sec./Aangepast
Energiebesparende functie	Schakelen naar slaapstand: 1 minuut, uitschakelen: 4 uur (Deze functie kan worden aangepast.)
Flits	
Flitsregeling	TTL-AUTO (TTL-voorflitsfunctie) / MANUAL
X-Sync.	1/250 sec. of trager
Draadloos LAN	
Compatibele standaard	IEEE 802.11a/b/g/n/ac*
Bluetooth®	
Compatibele standaard	Bluetooth-versie 4.2 BLE
Externe connector	
USB (Type C); HDMI-microstekker (type D); externe flash; afstandskabel (ø 2,5 mm mini-jack); microfoonaansluiting (ø 3,5 mm stereo mini-jack); koptelefoonaansluiting (ø 3,5 mm stereo mini-jack)	
Voeding	
Batterij	Lithium-ionbatterij ×1
Afmetingen / gewicht	
Afmetingen	Ong. 134,8 mm (B) × 91,6 mm (H) × 72,7 mm (D) (exclusief uitstekende delen)
Gewicht	Ca. 599 g (1,3 lb.) (met batterij en geheugenkaartje)
Gebruiksomgeving	
Temperatuur	-10 °C - 40 °C (14 °F - 104 °F) (tijdens bedrijf) / -20 °C - 60 °C (-4 °F - 140 °F) (tijdens opslag)
Luchtvochtigheid	30% - 90% (tijdens bedrijf)/10% - 90% (tijdens opslag)

Waterbestendigheid	Type: IEC Standaard-uitgave 60529 IPX3 (is van toepassing wanneer de camera wordt gebruikt met onze waterbestendige lens met beschermklasse IPX3 of hoger)
--------------------	--

* Merk op dat camera's zijn ontwikkeld in overeenstemming met de verschillende normen van de landen.

■ Flits

MODELNR.	FL-LM3
Gidsnummer	9.1 (ISO100•m) 12.7 (ISO200•m)
Flitshoek	Dekt de beeldhoek van een 12 mm lens (komt overeen met 24 mm in 35 mm-formaat)
Afmetingen	Ong. 43,6 mm (B) × 49,4 mm (H) × 39 mm (D)
Gewicht	Ca. 51 g
Spatweerstand	Type Equivalent met IEC Standaard-uitgave 60529 IPX1

■ Lithium-ionbatterij

MODELNR.	BLX-1
Type	Herlaadbare lithium-ionbatterij
Nominale spanning	DC 7,2 V
Nominale capaciteit	2280 mAh
Aantal keren laden en ontladen	Ca. 500 keer (afhankelijk van de gebruiksomstandigheden)
Omgevingstemperatuur	0 °C - 40 °C (tijdens laden)
Afmetingen	Ong. 40 mm (B) × 22 mm (H) × 55 mm (D)
Gewicht	Ong. 86 g

■ USB-netspanningsadapter

MODELNR.	F-7AC-1/F-7AC-2
Nominale ingangsspanning	AC 100 V - 240 V (50/60 Hz)
Nominaal uitgangsvermogen	DC 5V, 3A DC 9V, 3A
Omgevingstemperatuur	0 °C - 40 °C (tijdens bedrijf)/ -20 °C - 60 °C (tijdens opslag)

- HET UITERLIJK EN DE SPECIFICATIES VAN DIT PRODUCT ZIJN ONDERHEVIG AAN WIJZIGINGEN ZONDER VOORAFGAANDE KENNISGEVING OF VERPLICHTING VAN DE ZIJDE VAN DE FABRIKANT.
- Raadpleeg onze website voor de meest recente technische gegevens.

De termen HDMI en HDMI High-Definition Multimedia Interface, en het HDMI-logo zijn handelsmerken of gedeponeerde handelsmerken van HDMI Licensing Administrator, Inc. in de Verenigde Staten en andere landen.

HDMI™
HIGH-DEFINITION MULTIMEDIA INTERFACE

VEILIGHEIDSMATREGELEN



LET OP
GEVAAR VOOR
ELEKTRISCHE SCHOK
NIET OPENEN



LET OP: OM HET GEVAAR VOOR EEN ELEKTRISCHE SCHOK TE VOORKOMEN, MAG DE BEHUZING (OF ACHTERKANT) NIET VERWIJDERD WORDEN. BEVAT GEEN DOOR DE GEBRUIKER TE ONDERHOUDEN ONDERDELEN. LAAT DAT OVER AAN ERKENDE SERVICETECHNICI.



Een driehoek met daarin een uitroepteken vestigt uw aandacht op belangrijke aanwijzingen in de bij deze camera geleverde documentatie ten aanzien van de bediening en het onderhoud ervan.

**WAARSCHUWING**

Gebruikt u deze camera zonder acht te slaan op de onder dit symbool verstrekte informatie, dan kan dat ernstige letsels of de dood tot gevolg hebben.

**LET OP**

Gebruikt u deze camera zonder acht te slaan op de onder dit symbool verstrekte informatie, dan kan dat letsel tot gevolg hebben.

**OPMERKING**

Gebruikt u deze camera zonder acht te slaan op de onder dit symbool verstrekte informatie, dan kan dat schade aan de apparatuur tot gevolg hebben.

WAARSCHUWING!

STEL DE CAMERA, OM GEVAAR VOOR BRAND OF ELEKTRISCHE SCHOK TE VOORKOMEN, NOOIT BLOOT AAN WATER, GEBRUIK DE CAMERA OOK NIET IN OMGEVINGEN MET ZEER HOGE VOCHTIGHEID EN DEMONTEER HEM NIET.

Algemene voorzorgsmaatregelen

Lees alle gebruiksaanwijzingen –

Lees, voordat u het apparaat gaat gebruiken, alle gebruiksaanwijzingen. Bewaar alle gebruiksaanwijzingen en documentatie om deze later nog eens te kunnen raadplegen.

Elektrische voedingsbron – Sluit de camera uitsluitend aan op de in de technische gegevens beschreven elektrische voedingsbron.

Vreemde voorwerpen – Steek om persoonlijke letsels te voorkomen, nooit een metalen voorwerp in de camera.

Reinigen — Trek voordat u het apparaat gaat reinigen altijd eerst de stekker uit het stopcontact. Gebruik uitsluitend een vochtige doek om het apparaat te reinigen. Gebruik nooit vloeibare of aerosole reinigingsmiddelen, of welk soort organisch oplosmiddel dan ook, om het apparaat te reinigen.

Hitte – Gebruik of berg de camera nooit op in de buurt van een warmtebron zoals een radiator, verwarmingsrooster, kachel of enig ander apparaat of toestel dat warmte ontwikkelt, met inbegrip van stereo-versterkers.

Onweer — Als er een onweer losbarst terwijl u een USB-lichtnetadapter gebruikt, dient u de USB-lichtnetadapter onmiddellijk uit het stopcontact te halen.

Accessoires – Gebruik voor uw veiligheid en om beschadigingen aan dit product te voorkomen uitsluitend de door ons bedrijf aanbevolen accessoires.

Plaats van opstelling – Bevestig het product op een statief, standaard of beugel om beschadigingen te voorkomen.

WAARSCHUWING

- **Gebruik de camera niet in de buurt van brandbare of explosieve gassen.**
- **Geef uw ogen af en toe rust tijdens fotograferen met de zoeker.**

Als u zich niet aan deze voorzorgsmaatregel houdt, kan dit leiden tot oogvermoeidheid, misselijkheid of gewaarwordingen vergelijkbaar met bewegingsziekte. Hoe vaak en hoe lang u rust moet nemen, is individueel afhankelijk, gebruik uw eigen inschatting. Als u zich moe of onbehaaglijk voelt, moet u de zoeker niet gebruiken en indien noodzakelijk een arts raadplegen.

- **Gebruik de flitser en LED (inclusief de AF-hulpverlichting) nooit bij personen (zuigelingen, kleine kinderen, enz.) die zich dichtbij bevinden.**
 - U moet zich minimaal op 1 m afstand van de gezichten van de te fotograferen personen bevinden. Het te dicht bij de ogen van de te fotograferen personen flitsen kan tijdelijk gezichtsverlies veroorzaken.
- **Kijk met de camera niet recht in de zon of in het licht van sterke lichtbronnen.**
- **Houd de camera uit de buurt van kleine kinderen en zuigelingen.**
 - Gebruik en bewaar de camera altijd buiten het bereik van kleine kinderen en zuigelingen omdat anders de volgende gevaarlijke situaties kunnen ontstaan die ernstig letsel kunnen veroorzaken:
 - Verward raken in de riem van de camera, wat verstikking tot gevolg kan hebben.
 - Per ongeluk inslikken van de batterijen, kaartjes of andere kleine onderdelen.
 - Per ongeluk ontsteken van de flitser terwijl ze in de flitser kijken of vlak voor de ogen van andere kinderen.
 - Per ongeluk een letsel oplopen door bewegende delen van de camera.
- **Als u vaststelt dat de USB-lichtnetadapter of oplader zeer heet is of als u een ongewone geur, geluid of rook vaststelt, haalt u de stekker onmiddellijk uit het stopcontact en stopt u onmiddellijk met het gebruik van de camera. Neem vervolgens contact op met een geautoriseerde verdeler of servicedienst.**
- **Bespeurt u in de buurt van de camera ongewone geuren, vreemde geluiden of rook, gebruik de camera dan onmiddellijk niet meer.**
 - Haal de batterijen nooit met blote handen uit de camera omdat u zich dan kunt branden.

- Gebruik de camera niet met natte handen. Dit kan leiden tot oververhitting, explosie, ontbranding, elektrische schokken of defecten.
- **Laat de camera nooit achter op plaatsen waar deze aan extreem hoge temperaturen kan worden blootgesteld.**
 - Doet u dat toch, dan kan daardoor de kwaliteit van bepaalde onderdelen achteruit gaan en in sommige gevallen zelfs brand worden veroorzaakt. Gebruik het laadapparaat of de USB-netspanningsadapter niet als deze afgedekt is (bijv. met een deken). Hierdoor kan oververhitting en uiteindelijk zelfs brand ontstaan.
- **Behandel de camera met zorg om te voorkomen dat u verbrandingen oploopt.**
 - Omdat de camera metalen onderdelen bevat, kan oververhitting ontstaan en kunt u zich branden. Let daarom op het volgende:
 - Gebruikt u de camera lang achtereën, dan kan hij heet worden. Hanteert u de camera in deze toestand, dan kan dat een verbranding veroorzaken.
 - Op plaatsen waar extreem lage temperaturen kunnen optreden, kan de temperatuur van het camerahuis lager worden dan de omgevingstemperatuur. Draag waar mogelijk handschoenen als u de camera bij lage temperaturen hanteert.
- Om de uiterst precieze technologie in dit product te beschermen, mag u de camera nooit achterlaten op de volgende plaatsen, ongeacht of u de camera op die plaatsen gebruikt of opslaat
 - Plaatsen waar de temperatuur en/of vochtigheid hoog zijn of onderworpen zijn aan extreme schommelingen. In direct zonlicht, op het strand, in een afgesloten wagen of nabij andere warmtebronnen (kachel, radiator, enz.) of een luchtbevochtiger.
 - In omgevingen met veel zand of stof.
 - In de buurt van brandbare of explosieve voorwerpen.
 - Op natte plaatsen, zoals een badkamer of in de regen.
 - Op plaatsen die blootstaan aan sterke trillingen.
- De camera gebruikt een door ons bedrijf voorgeschreven lithium-ionbatterij. Laad de batterij op met de voorgeschreven USB-lichtnetadapter of het voorgeschreven laadapparaat. Gebruik geen andere USB-lichtnetadapters of laadapparaten.

- Gooi batterijen nooit in het vuur en verwarm ze niet in een magnetron, op een hete plaat of in de drukvaten, enz.
- Laat de camera nooit achter op of nabij elektromagnetische toestellen. Dit kan oververhitting, brand of explosies veroorzaken.
- Verbind de contacten niet met metalen voorwerpen.
- Tref voorzorgsmaatregelen bij het vervoeren of opbergen van batterijen om te voorkomen dat ze in aanraking komen met metalen objecten, zoals sieraden, pennen, paperclips, sleutels, enz. Kortsluiting kan oververhitting, explosies of brand veroorzaken, waarbij u gewond zou kunnen raken.
- Volg altijd alle aanwijzingen met betrekking tot het gebruik van batterijen zorgvuldig op, om te voorkomen dat de batterijen gaan lekken of de contacten ervan beschadigd raken. Probeer nooit batterijen te demonteren, te veranderen, te solderen, enz.
- Is batterijvloeistof in uw ogen terecht gekomen, spoel uw ogen dan onmiddellijk overvloedig met schoon, stromend water en raadpleeg onmiddellijk een arts.
- Als u de batterij niet uit de camera kunt halen, dient u contact op te nemen met een erkende dealer of een servicedienst. Probeer niet de batterij met kracht te verwijderen. Schade aan de buitenkant van de batterij (krassen, etc.) kan leiden tot hitteproductie of een explosie.
- Berg batterijen altijd op buiten het bereik van kleine kinderen en huisdieren. Als ze per ongeluk een batterij doorslikken, raadpleeg dan onmiddellijk een arts.
- Gebruik om te voorkomen dat batterijen gaan lekken, oververhit raken, brand veroorzaken of exploderen, uitsluitend het voor dit product aanbevolen type batterijen.
- Indien de oplaadbare batterijen niet binnen de vastgestelde tijd opgeladen zijn, laad de batterijen dan niet verder op en gebruik ze niet meer.
- Gebruik geen batterijen met krassen of schade aan de behuizing, en kras de batterij niet.
- Stel batterijen nooit bloot aan zware schokken of ononderbroken trillingen door ze te laten vallen of erop te slaan. Dit kan oververhitting, brand of explosies veroorzaken.
- Is een batterij gaan lekken, geeft ze een ongewone geur af, is ze verkleurd of vervormd, of gedraagt de batterij zich op een andere manier afwijkend, stop dan onmiddellijk met het gebruik van de camera en blijf op een veilige afstand van vuur.

- Als er batterijvloeistof op uw kleding terecht is gekomen, trek het kledingstuk dan uit en spoel het onmiddellijk met schoon, stromend, koud water. Raadpleeg onmiddellijk een arts wanneer de vloeistof met uw huid in aanraking is gekomen.
- Gebruik lithium-ionbatterijen nooit bij lage omgevingstemperaturen. Dit kan leiden tot oververhitting, ontsteking of explosie.
- Onze lithium-ionbatterij is uitsluitend bedoeld voor de digitale camera. Gebruik de batterij niet voor andere toestellen.
- **Laat kinderen of huisdieren geen batterijen hanteren of vervoeren (voorkom gevaarlijk gedrag zoals likken, in de mond stoppen of kauwen).**

Gebruik uitsluitend een toepassingsgerichte oplaadbare batterij, batterijlader en USB-lichtnetadapter

We adviseren u om uitsluitend de originele, door ons gespecificeerde toepassingsgerichte oplaadbare batterijen, batterijlader en USB-netspanningsadapter met deze camera te gebruiken. Het gebruik van niet-originele oplaadbare batterijen, batterijlader en/of USB-netspanningsadapter kan brand of persoonlijk letsel veroorzaken als gevolg van lekken, verhitting, ontbranding of beschadiging van de batterij. Ons bedrijf aanvaardt geen aansprakelijkheid voor ongelukken of beschadigingen die resulteren als gevolg van het gebruik van batterijen, batterijladers en/of USB-netspanningsadapters die geen gespecificeerde originele accessoires zijn.

LET OP

- **Dek de flitser, op het moment dat die ontsteekt, niet af met uw hand.**
- De meegeleverde USB-lichtnetadapter F-7AC mag enkel met deze camera worden gebruikt. Andere camera's kunnen niet worden geladen met deze USB-lichtnetadapter.
- Sluit de meegeleverde USB-lichtnetadapter F-7AC niet aan op andere toestellen dan deze camera.
- Bewaar batterijen nooit op een plaats waar ze zullen blootstaan aan felle zon of aan hoge temperaturen, zoals in een warme wagen, nabij een warmtebron enz.
- Houd batterijen altijd droog.
- Tijdens langdurig gebruik kunnen de batterijen heet worden. Verwijder de batterij nooit onmiddellijk na gebruik van de camera om kleine brandwonden te voorkomen.

- Deze camera gebruikt een van onze lithium-ionbatterijen. Gebruik de voorgeschreven originele batterij. Er bestaat ontploffingsgevaar als de batterij wordt vervangen door een batterij van het verkeerde type.
- Recycle gebruikte batterijen, zodat de natuurlijke hulpbronnen worden ontzien. Zorg er bij de afvoer van lege batterijen voor, dat de polen zijn afgedekt en neem altijd de plaatselijke voorschriften en regelgeving in acht.

OPMERKING

- **Gebruik en berg de camera niet op in stoffige of vochtige ruimten.**
- **Gebruik uitsluitend SD/SDHC/SDXC-geheugenkaarten. Gebruik nooit andere soorten kaarten.**

Als u per vergissing een ander soort kaart in de camera plaatst, dient u contact op te nemen met een erkende dealer of servicedienst. Probeer het kaartje niet met geweld te verwijderen.

- Maak regelmatig back-ups van belangrijke gegevens naar een computer of een ander opslagapparaat, zodat u deze gegevens niet per ongeluk kunt verliezen.
- Ons bedrijf is niet aansprakelijk voor gegevensverlies in relatie met dit apparaat.
- Let op de camerariem terwijl u de camera met u meedraagt. De riem kan achter een vreemd voorwerp blijven haken en zo ernstige schade veroorzaken.
- Verwijder voor u de camera transporteert het statief en alle andere accessoires die door andere bedrijven zijn gemaakt.
- Laat de camera nooit vallen en stel hem nooit bloot aan zware schokken of trillingen.
- Wanneer u de camera bevestigt op of verwijdert van een statief, draait u aan de statiefschroef, niet aan de camera.
- Laat de elektrische contacten van de camera ongemoeid.
- Richt de camera niet te lang op de zon. Daardoor kan de lens of het sluitergordijn beschadigd raken, kunnen kleurvervalsing of nevenbeelden op het beeldopnameelement optreden en kan zelfs brand ontstaan.
- Laat de zoeker niet blootgesteld aan een krachtige lichtbron of rechtstreeks zonlicht. De warmte kan de zoeker beschadigen.
- Druk of trek niet met grote kracht aan de lens.
- Zorg ervoor dat er geen waterdruppels of vochtigheid meer in het product aanwezig zijn, voordat u de batterij vervangt of deksels opent of sluit.

- Haal de batterijen uit de camera als u denkt de camera lange tijd niet te zullen gebruiken. Kies een koele, droge opbergplaats om condensatie of schimmelvorming in de camera te voorkomen. Is de camera lange tijd opgeborgen geweest, schakel de camera dan in en controleer of deze nog goed werkt door de ontspanknop in te drukken.
- De camera kan een storing vertonen als hij wordt gebruikt op een plaats die blootstaat aan een magnetisch/elektromagnetisch veld, radiogolven of hoogspanning, bijvoorbeeld nabij een televisietoestel, magnetron, videogame, luidsprekers, grote monitor, tv/radiomast of zendmasten. In dergelijke gevallen schakelt u de camera uit en weer aan voor u hem gebruikt.
- Houd altijd rekening met de beperkingen voor de gebruiksomgeving, die beschreven zijn in de handleiding van de camera.
- Plaats de batterijen voorzichtig, zoals beschreven in de gebruiksaanwijzing, in de camera.
- Controleer de batterij voor het opladen altijd op lekkage, verkleuringen, vervormingen of andere afwijkingen.
- Denkt u de camera langere tijd achtereen niet te gebruiken, haal de batterij er dan uit.
- Leg de batterij op een koele plaats als u deze gedurende een lange periode opbergt.
- Voor een USB-lichtnetadapter met stekker: Verbind de USB-lichtnetadapter F-7AC op de juiste wijze door deze verticaal in het stopcontact te steken.
- Omdat de netvoedingsadapter van het lichtnet wordt losgekoppeld met de netstekker, moet u de netvoedingsadapter in een eenvoudig bereikbaar stopcontact steken.
- De door de camera verbruikte hoeveelheid energie is sterk afhankelijk van de gebruikte functies.
- Bij omstandigheden zoals die hieronder beschreven zijn, wordt continu energie verbruikt en raakt de batterij snel leeg.
 - Door veelvuldig te zoomen.
 - Door in de stand Fotograferen herhaaldelijk automatisch scherp te stellen door de ontspanknop half in te drukken.
 - Door gedurende lange tijd een foto weer te geven op de monitor.
- Als een lege batterij gebruikt wordt, bestaat het gevaar dat de camera uitgeschakeld wordt zonder dat een waarschuwing voor de ladingstoestand gegeven wordt.
- Er kan een storing in het contact optreden als de polen van de batterij nat of vetig zijn. Droog de batterij voor gebruik goed met een droge doek.

- Laad de batterij altijd op als deze voor het eerst wordt gebruikt of als deze langere tijd niet gebruikt is.
- Probeer de camera en de reservebatterij zo warm mogelijk te houden, indien de camera wordt gebruikt met batterijvoeding bij een lage temperatuur. Het is mogelijk dat een batterij die is leeggeraakt bij lage temperaturen, weer herstelt als deze de kamertemperatuur aanneemt.
- Schaf voldoende reservebatterijen aan, voordat u een lange reis maakt, met name als u naar het buitenland gaat. Het is mogelijk dat het aanbevolen type batterij in het buitenland niet verkrijgbaar is.

De draadloze LAN/Bluetooth®-functies gebruiken

- **Schakel de camera uit in ziekenhuizen en op andere locaties waar medische apparatuur aanwezig is.**
De radiogolven van de camera kunnen medische apparatuur negatief beïnvloeden, waardoor er storingen kunnen optreden die tot ongelukken leiden. Zorg ervoor dat draadloze LAN/Bluetooth®-functies in de nabijheid van medische apparatuur zijn uitgeschakeld (Blz. 263).
- **Schakel de camera uit wanneer u zich in een vliegtuig bevindt.**
Het gebruik van draadloze apparaten in vliegtuigen kan de veilige werking van het vliegtuig belemmeren. Zorg ervoor dat draadloze LAN/Bluetooth®-functies zijn uitgeschakeld wanneer u zich in een vliegtuig bevindt. (Blz. 263).
- **Gebruik dit product niet op plaatsen waar het kan storen met nabijgelegen radarsystemen.**

Monitor

- Oefen geen overmatige kracht uit op de monitor. Hierdoor kan het beeld vaag worden, waardoor een storing in de weergave of beschadigingen aan de monitor veroorzaakt kunnen worden.
- Langs de onder- en bovenrand van het monitorbeeld kan een heldere band verschijnen, maar dat wijst niet op een defect.
- Kijkt u met de camera schuin naar een object, dan kunnen de contouren van het beeld er op de monitor gerafeld uitzien, maar dat wijst niet op een defect. Dit is niet een defect, met de camera in de stand Weergeven is dit verschijnsel minder opvallend.

- Op plaatsen waar lage temperaturen kunnen optreden kan het enkele momenten duren voordat de monitor oplicht of kunnen tijdelijke kleurverschuivingen optreden.
Gebruikt u de camera op extreem koude plaatsen, dan is het goed om de camera tussen de opnamen op een warme plaats op te bergen. Een monitor die slecht presteert als gevolg van lage temperaturen herstelt zich weer zodra de temperatuur weer normale waarden aanneemt.
- De monitor van dit product is gebouwd met een zeer hoge nauwkeurigheid, maar er kan een vaste of dode pixel in de monitor voorkomen. Deze pixels hebben geen invloed op het beeld dat u opstaat. Als gevolg van de karakteristieke eigenschappen kan de ongelijkmatigheid in kleur of helderheid ook afhankelijk zijn van de hoek, maar dit is te wijten aan de structuur van de monitor. Dit is echter normaal en betekent geen storing.

Wettelijke en andere bepalingen

- Ons bedrijf geeft geen enkele garantie of waarborg ten aanzien van mogelijke kosten of van winstverwachtingen door rechtmatig gebruik van dit apparaat, of van aanspraken van derden, die voortvloeien uit ondeskundig gebruik van dit apparaat.
- Ons bedrijf geeft geen enkele garantie of waarborg ten aanzien van mogelijke kosten of van winstverwachtingen door rechtmatig gebruik van dit apparaat die voortvloeien uit het verloren gaan van beeldgegevens.

Bepaalde aansprakelijkheid

- Ons bedrijf geeft geen enkele garantie of waarborg, noch uitdrukkelijk noch stilzwijgend aanvaard, ten aanzien van of met betrekking tot de inhoud van dit geschreven materiaal of van de software en kan in geen enkel opzicht aansprakelijk worden gesteld voor enige stilzwijgende waarborg met betrekking tot de verkoopbaarheid of de geschiktheid voor enige specifiek doel of voor enige directe, indirecte, zwaarwegende, bijkomstige of andere schade (met inbegrip van en niet beperkt tot schade door derving van inkomsten of verlies van zakelijke winsten, onderbreking van zakelijke activiteiten en verlies van zakelijke informatie) die voortvloeien uit het gebruik van of niet kunnen gebruiken van het geschreven materiaal of van de software of van de apparatuur. Sommige landen accepteren een dergelijke uitsluiting of beperking op de aansprakelijkheid voor directe of indirecte schade of van de stilzwijgende waarborg niet, zodat de hierboven opgesomde beperkingen mogelijk op uw situatie niet van toepassing zijn.
- Ons bedrijf behoudt zich alle rechten van deze handleiding voor.

Waarschuwing

Ongeautoriseerd fotograferen of gebruik van materiaal waarop het auteursrecht van toepassing is kan schending van het auteursrecht betekenen. Ons bedrijf aanvaardt geen enkele aansprakelijkheid voor ongeautoriseerd fotograferen, voor het gebruik van de apparatuur of voor handelingen die in strijd zijn met de rechten van belanghebbenden.

Betreffende het copyright

Alle rechten voorbehouden. Niets van dit geschreven materiaal of van deze software mag zonder vooraf verkregen schriftelijke toestemming van ons bedrijf op geen enkele wijze of langs welke elektronische of mechanische weg dan ook, met inbegrip van fotokopiëren, het langs elektronische weg vastleggen en het gebruik van informatieopslag en informatiezoeksysteem, worden gebruikt of gereproduceerd. Ons bedrijf aanvaardt geen enkele aansprakelijkheid voor de in deze handleiding of in de software besloten informatie, of voor schade die kan voortvloeien uit het gebruik van de in deze handleiding of in de software besloten informatie. Ons bedrijf behoudt zich het recht voor de uitvoering en de inhoud van deze handleiding te wijzigen zonder voorafgaande kennisgeving of enige verplichting.

Handelsmerken

- Microsoft en Windows zijn gedeponeerde handelsmerken van Microsoft Corporation.
- Het SDXC-logo is een handelsmerk van SD-3C, LLC.

- Het Apical-logo is een gedeponeerd handelsmerk van Apical Limited.



- Micro Four Thirds, Four Thirds en de Micro Four Thirds- en Four Thirds-logo's zijn handelsmerken of gedeponeerde handelsmerken van OM Digital Solutions Corporation in Japan, de Verenigde Staten, de lidstaten van de Europese Unie en andere landen.
- Wi-Fi is een gedeponeerd handelsmerk van Wi-Fi Alliance.
- Het **Bluetooth**[®]-woordmerk en -logo's zijn geregistreerde handelsmerken in het eigendom van Bluetooth SIG, Inc. Het gebruik van deze merken door OM Digital Solutions Corporation is gelicentieerd.
- De in deze handleiding genoemde normen voor camerabestandssystemen zijn de door de Japan Electronics and Information Technology Industries Association (JEITA) opgestelde "Design Rule for Camera File System/DCF"-normen.

- QR-code is een handelsmerk van Denso Wave Inc.
- Alle andere genoemde bedrijfs- en productnamen zijn gedeponeerde handelsmerken en/of handelsmerken van de betreffende rechthebbenden.

THIS PRODUCT IS LICENSED UNDER THE AVC PATENT PORTFOLIO LICENSE FOR THE PERSONAL AND NONCOMMERCIAL USE OF A CONSUMER TO (i) ENCODE VIDEO IN COMPLIANCE WITH THE AVC STANDARD ("AVC VIDEO") AND/OR (ii) DECODE AVC VIDEO THAT WAS ENCODED BY A CONSUMER ENGAGED IN A PERSONAL AND NON-COMMERCIAL ACTIVITY AND/OR WAS OBTAINED FROM A VIDEO PROVIDER LICENSED TO PROVIDE AVC VIDEO. NO LICENSE IS GRANTED OR SHALL BE IMPLIED FOR ANY OTHER USE. ADDITIONAL INFORMATION MAY BE OBTAINED FROM MPEG LA, L.L.C. SEE [HTTP://WWW.MPEGLA.COM](http://www.mpegla.com)

De software in deze camera kan software van derden bevatten. Software van derden is onderhevig aan de algemene voorwaarden, opgelegd door de eigenaars of licentienemers van de betreffende software, waaronder deze software aan u wordt verstrekt.

Deze voorwaarden en andere softwarebepalingen van derden, indien van toepassing, vindt u terug in het PDF-bestand met de softwareverklaring op <https://support.jp.omsystem.com/en/support/imgsdigicamera/download/notice/notice.html>

De volgende functies worden door een firmware-update toegevoegd/gewijzigd.



Aanvullingen/wijzigingen door firmwareversie 1.6



Beveiligingsinstellingen smartphone-verbinding	345
Standaardinstellingen	346

Aanvullingen/wijzigingen door firmwareversie 1.6

Smartphoneverbinding beveiliging instellen (Verbindingsbeveil.)

Stel de beveiliging in wanneer u verbinding maakt met een smartphone via Wi-Fi.

Menu	MENU → ȳ → 4. Wi-Fi/Bluetooth →  Instellingen →  Verbindingsbeveil.
------	---

- ⓘ Als deze is ingesteld op [WPA2/WPA3], kan een smartphone mogelijk niet worden verbonden via Wi-Fi. Stel in dat geval in op [WPA2].
- ⓘ Als u de instellingen wijzigt, worden zowel het wachtwoord voor de Wi-Fi-verbinding als de beveiligingscode van de **Bluetooth**®-verbinding gewijzigd.
- ⓘ Koppel de camera en een smartphone opnieuw na het wijzigen van wachtwoorden.  “De camera met de smartphone koppelen (Wi-Fi-verbinding)” (Blz. 264)
- ⓘ Door het uitvoeren van [ Instellingen resetten] (Blz. 269) wordt [ Verbindingsbeveil.] geïnitieerd.



Standaardinstellingen

*1: kan worden toegevoegd aan [Toewijzen].

*2: standaard kan worden hersteld door [Alle instellingen initialiseren] te selecteren voor [Instell. resetten/initialiseren].

*3: standaard kan worden hersteld door [Opname-instellingen resetten] te selecteren voor [Instell. resetten/initialiseren].

¶ Tabblad

Pagina	Functie	Standaard	*1	*2	*3
4. Wi-Fi/Bluetooth					
	 Instellingen  Verbindingsbeveil.	WPA2/WPA3	—	—	—

Symbolen

	254
Patroon weergeven	256
C-AF Snelheid	88
(Filmopname)	59
HDMI Uitvoer	184
Sluiterfunctie	219
Functie	208
Functieregelaar	208
Info-instellingen	209
Ondergrens	126
+WB	156
X-Sync	126
Automatisch resetten	111
Instellingen	210
Beeldstabilisator	140
Inst. specif.	145
AF+MF	83
AF Aanpassing scherpstelling	96
AF Beperker	93
AF Doelmodusinstellingen	80
AF door = half in te drukken	84
AF Knop gezicht en oog	90
AF Scanner	95
C-AF Middenprioriteit	87
Fotomodusinstellingen	151
ISO-A Laagste S/S	116
LV-modus	228
Nachtzicht	228
Spotmeting	113
	260
Instellingen	260
(automatisch roteren)	208
Info-instellingen	235
Rasterinstellingen	238
= Niveaumeter	236
Lock	155
Warme kleur bewaren	
Film	156
Foto	156

+	126
Vergrendeling	226
Vergrendeling	227
Beeldstabilisator	140
Verbindingswachtwoord	270
in MF-modus	85
Lus in menu-tabblad	241
Batterijstatus	256
Batterijvoorkeur	256
(Beveiligen)	195
Standaardinstelling	208
RC-modus	302
Modusinstellingen	79
Oriëntatie gekoppelde	98
Instellingen opslaan	246
Scherminstellingen selecteren	100
Home instellen	99
Lusininstellingen	101
(Foto"s uploaden)	287

A

A (Diafragmavoorkeur AE)	45
Aangepaste modus (C1/C2/C3/C4)	56
Aanraakscherm	
Afspelen	193
Opnamen maken	41
Accessoires	305
AdobeRGB	157
AEL door = half in te drukken	112
AE-vergrendeling	110
AF-doelgebied	102
AF-doelmodus	78
Afdruk besteld	201
AF-hulpverl.	97
AF-meetgebied	97
AF-modus	
Film	73
Foto	73
AF-ON-knop	84
AF-richtpunt	77

Afspelen	
Film	191
Foto	190
Afstandsbediening	282
AF-tracking (C-AF+TR)	74
Alle WB/ƒ	
Film	155
Foto	155
Alle beelden resetten	201
Alles wissen	197
Anti-flikker LV	229
Anti-flikkermodus	137
Anti-shock[♦] instellingen	133
Art LV-modus	229
Autom. uitschakelen	257

B

B (Lange belichtingen)	51
Batterijniveau	30
Batterij opladen	22, 23
Beeldgrootte	142, 334
Beeldoverlay	206
Beeldsnelheid tijdens afspelen ..	143, 144
Beeldstabilisator	
Film	138
Foto	138
Beeldverhouding	146
Beeldweergave	42
Belichtingsafst.	108
Belichtingscompensatie	107
Belichtingscompensatie flits	125
Beoordelen	199
Beoordelingsinstellingen	199
Bestandsformaat	142, 334
Bestandsgrootte	334
Bestandsnaam	247
Bestandsn.bew.	248
Beveiligen	195
Bewegingscompensatie	143, 144, 335
Bewerk.	
JPEG	204
RAW	203
Bluetooth	265
Bluetooth®	263

Bracketing (BKT)	
AE BKT	176
ART BKT	179
FL BKT	177
Focus-BKT	180
ISO BKT	178
WB BKT	177
Bulb	51
BULB/TIME/COMP-instellingen	175

C

C-AF+TR (AF-tracking)	74
C-AF	
(Continue AF)	73
C-AF-gevoeligheid	
Film	88
Foto	88
Certificering	261
Compatibele flitsers	119
Compressiefactor	142, 334
Continue AF	73
Continu scherpstellen (C-AF)	73
Copyrightinfo.	250

D

Deelorder	198
Detectiekader voor ogen	91
Diafragmavoork. AE	45
Dig. televoorzetlens	
Film	168
Foto	168
Directe knop	66
dpi-Instelling	250
DPOF	201
Draadloze flitsbediening op afstand (⚡ RC-modus)	126
Draadloze op afstand bediende flitser (⚡ RC-modus)	302

E

Elektronische zoominstellingen	225
Elektr. zoom	215
Enkelv. AF (S-AF)	73
EVF-aanpassing	253
EV-fase	108

F

Filmbelichtingsmodus	60
Film bijsnijden	207
Filmopname	59, 61
Filmresolutie	143, 144
Filmweergave	191
Firmwareversie	261
Fisheye-correctie	173
Flikkerdetectie	
Film	109
Foto	109
Flits	119, 301
Flitsmodusinstellingen	125
Fn-hendeltje	
Film	222
Foto	222
Focusstapeling	162
Fotofuncties	39
Fotografen met Pro Capture	135
Fotografie met flits	119
Fotomodus	
Film	147
Foto	147
Foto uit filmbeeld	207
Framegrootte	335
Framesnelheid	228
Film	335
Framesnelheid van de sensor	334
Funcieregelaar	
Film	219
Foto	219

G

Gebalanceerde flitsmeting	127
Gebruikersregistratie	2
Geluid opnemen	202
Geluidsopname-instellingen	182
Geluidsweergave	202
Geselecteerde deelorder	200
Gezichts-/oogdetectie	89
Gezichtsprioriteit	216

H

Hand-held hulp	141
Handmatige belichting	49
Handmatig scherpstellen (MF)	73
HDMI	291
HDMI-instellingen	254
HDR (High Dynamic Range, hoog dynamisch bereik)	164
High-speed film	144
Histograminstelling	239
Histogramweergave	38

I

Indexweergave	192, 194
INFO knop	38, 65, 189
Info door  half in te drukken	234
Info-instellingen	
Film	233
Foto	233
Informatiedisplay	
Afspelen	188
INSTELLEN-functie	297
Instelling dioptrie	37
Instellingen composiet	54
Instellingen lensinfo	249
Instellingen multifunctie	239
Instellingen opslaan	249
Instellingen resetten/initialiseren	260
Intervalfotografie	169
ISO-A Bovenste/Standaard	
Film	115
Foto	115
ISO-auto	
Film	116
Foto	116
ISO-auto set	
Foto	114
ISO-gevoeligheid	114
ISO-stap	115

K

Kaart	24
Kaart formatteren	244

Kaartsleuifinstellingen	
Film	245
Foto	245
Kabelbeschermer	19
Kabelclip	19
Kalenderscherm	194
Kalenderweergave	192
Kleurruimte	157
Knopfuncties	
Film	211
Foto	211
Kopiëren	
Alles Kopiëren	196
Kopiëren	196

L

Lader	298
Lage ISO-verwerking	117
Lange belichtingen (B: Bulb/Time)	51
LCD-verl.	257
Lens I.S. Prioriteit	141
Licht mengen (B: Live composietfotografie)	54
Live Bulb	51
Live Time	51
Locatiegegevens	262
LV Close-up modus	226
LV-superbedieningspaneel	69, 316

M

M (Handmatige belichting)	49
Map voor opsl. toew.	247, 249
Meervoudige belichting	165
Menu	63, 244, 316
Menucursorinstellingen	240
Meting	110
Meting tijdens (AEL)	111
Meting tijdens 	113
MF (AF/MF-schakelaar)	212
MF-afst. vooraf inst.	105
MF assist	103
MF (Handmatig scherpstellen)	73
MF-schakeling	105, 296
MF vooraf inst. (Pre-MF)	74

Middenteken	185
Mijn menu	242
Beheren	243
Toevoegen	242
Modus  (Filmbelichtingsmodi)	60
Monitoraanpassing	252
Multifunctie	218
Multiselector -instellingen	221

N

Niveau aanp.	261
Niveaumeterweergave	38
Niv.weerg.	214



O

Onderwerpherkenning	91
One-touch witbalans	154
Ontspanprioriteit	85
Oogkapje	305
Oogsensorinstellingen	253
Op afstand fotograferen	
Live View	268
Sluiter op afstand	268
Opladen via USB	22, 23
Opname hoge resol. (Opnamen maken in hoge resolutie)	158
Opnamemenu	319
Opnamen maken in live ND	160
OPROEPEN-functie	297
Oproepen uit aangepaste modus	58
Opslag	289

P

P (Programma AE)	43
Piekinstellingen	104
Pixel-mapping	261, 309
Positiegegevens	269
Power-off Standby	266
Prioriteitsinst.	241
Programma AE	43
Programmaverschuiving (Ps)	44
Ps (Programmaverschuiving)	44

R

Rasterinstellingen	
Film	237
Foto	237
RAW+JPEG 	198
RAW+JPEG wissen	196, 197
RAW-beeld	142
RC-modus	302
Reservebatterijhouder	299
Reset lens	106
Resolutie	
Film	143
Foto	142
Richting regelaar	221
Rood kader tijdens  REC	187
Roteren	195
Ruisfilter	
Film	117
Foto	117
Ruisonderdrukking	118

S

S (Sluiterprioriteit AE)	47
S-AF	
(Enkelv. AF)	73
Schaduwcomp.	146
Scherpstelring	105
Scherpstelring-vergrendeling	216
Selectie beoordelen	200
Selectie beschermen	200
Selectie kopiëren	200
Selectie wissen	200
Selfie-hulp	230
Sequentiële opname-instellingen	130
Sequentiële opnamen	128
Slaapstand	30, 257
Sleuf opslaan	249
Sluiterprioriteit AE	47
Snelle slaapstand	258
Snel Wissen	197
sRGB	157
Starry Sky AF ( AF)	75
Sterrenhemel AF-instelling	86
Stijl voor zoeker	231

Stille []-instellingen	134
Stille bedieningen	62
Superbedieningspaneel	69
Super Spot AF	81

T

Taal	33, 260
Testopname	213
Tijd	51
Tijd indr.-en-vasth.	227
Toewijzen aan Aangepaste modus	56
Touchscreeninstel.	252
Trapeziumcorrectie	172



U

USB-instellingen	255
USB-vermogensafgifte	290

V

Verbinding	
Computer	270, 286
Smartphone	263
Verwisselbare lenzen	295
Vliegtuigmodus	263

W

Weergave batterijniveau	256
Weergavehulp ( Weergavehulp)	157
Weergavezoom ()	192
Wi-Fi/Bluetooth-instellingen	275
Wi-Fi PC-instellingen	279
Wi-Fi-verbinding	274
Computer	270
Smartphone	264
Wissen	196
Witbalans	152

Z

Zebra patrooninstellingen	186
Zelfontspanner	128
Zelfontspannerinstellingen	132
Zoomkader	209
Zoomkader AF/Zoom AF	81

publicatiedatum 02-2022.



<https://www.om-digitalsolutions.com/>