

OLYMPUS®

CYFROWY APARAT
FOTOGRAFICZNY

E-PL7

Instrukcja obsługi

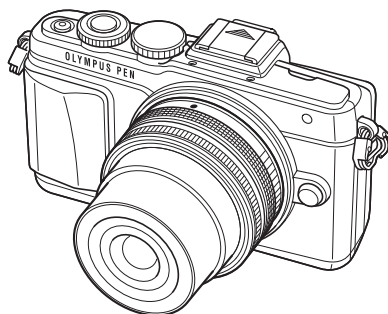

Spis treści

Szybki indeks zadań

1. Przygotowywanie aparatu i wykonywanie operacji
2. Tryb
3. Wyświetlanie zdjęć i sekwencji wideo
4. Podstawowe operacje
5. Korzystanie z opcji fotografowania
6. Funkcje menu
7. Podłączanie aparatu do smartfona
8. Podłączanie aparatu do komputera i drukarki
9. Bateria, ładowarka baterii i karta
10. Wymienne obiektywy
11. Korzystanie z akcesoriów sprzedawanych oddzielnie
12. Informacja
13. ZASADY BEZPIECZEŃSTWA

■ Dziękujemy za zakup cyfrowego aparatu fotograficznego firmy Olympus. Aby optymalnie wykorzystać funkcje swojego nowego aparatu i zapewnić jego jak najdłuższe bezbłędne działanie, przed rozpoczęciem używania zapoznaj się dokładnie z instrukcją obsługi. Zachowaj tę instrukcję obsługi w bezpiecznym miejscu jako źródło informacji w przyszłości.

■ Przed przystąpieniem do wykonywania ważnych zdjęć zalecamy wykonanie serii zdjęć próbnych w celu lepszego poznania aparatu i jego funkcji.

■ Ilustracje pokazujące ekran i aparat, zawarte w niniejszej instrukcji obsługi, wykonano na etapie projektowania aparatu, dlatego mogą się różnić od rzeczywistego produktu.

■ Jeśli z powodu aktualizacji oprogramowania firmware aparatu zostaną dodane lub zmienione funkcje aparatu, zawartość instrukcji będzie się różnić. Aby uzyskać najnowsze informacje, należy odwiedzić stronę internetową firmy Olympus.

Zarejestruj swój produkt na www.olympus.eu/register-product
i otrzymaj dodatkowe korzyści od Olympus!

- Poniższe powiadomienie dotyczy dołączonej lampy błyskowej i jest przeznaczone przede wszystkim dla użytkowników w Ameryce Północnej.

Information for Your Safety

IMPORTANT SAFETY INSTRUCTIONS

When using your photographic equipment, basic safety precautions should always be followed, including the following:

- Read and understand all instructions before using.
- Close supervision is necessary when any flash is used by or near children. Do not leave flash unattended while in use.
- Care must be taken as burns can occur from touching hot parts.
- Do not operate if the flash has been dropped or damaged - until it has been examined by qualified service personnel.
- Let flash cool completely before putting away.
- To reduce the risk of electric shock, do not immerse this flash in water or other liquids.
- To reduce the risk of electric shock, do not disassemble this flash, but take it to qualified service personnel when service or repair work is required. Incorrect reassembly can cause electric shock when the flash is used subsequently.
- The use of an accessory attachment not recommended by the manufacturer may cause a risk of fire, electric shock, or injury to persons.



SAVE THESE INSTRUCTIONS

Uwagi

- W tej instrukcji na wszystkich ilustracjach i w opisach opcje menu podawane są w języku angielskim.
W aparacie można zmienić język, w jakim są wyświetlane opcje menu i wartości.
Więcej informacji na ten temat znajduje się w sekcji „Zmiana języka wyświetlania” (str. 84).

Oznaczenia stosowane w instrukcji

W instrukcji obsługi używane są następujące symbole:

Przestrogi	Istotne informacje na temat zagadnień lub postępowania, które mogłoby doprowadzić do niesprawności lub nieprawidłowego działania aparatu. Mogą to być także ostrzeżenia przed wykonywaniem czynności, których należy absolutnie unikać.
 Uwagi	O czym należy pamiętać, używając aparatu.
 Wskazówki	Przydatne informacje i wskazówki, które pomogą jak najlepiej wykorzystać możliwości aparatu.
	Odniesienia do stron szczegółowo opisujących dane zagadnienie lub zawierających związane z nim informacje.

Szybki indeks zadań	7	Wyświetlanie indeksu/ Wyświetlanie kalendarza	26
Rozpakowywanie zawartości opakowania	9	Oglądanie zdjęć	27
Przygotowywanie aparatu i wykonywanie operacji	10	Oglądanie sekwencji wideo	27
Nazwy części	10	Głośność	27
Ładowanie i wkładanie baterii	12	Ochrona obrazów	27
Wkładanie karty	13	Kasowanie zdjęć	28
Wymywanie karty	13	Ustalanie kolejności transferu obrazów ([Share Order])	28
Mocowanie obiektywu w aparacie	14	Wybieranie zdjęć ([Share Order Selected], [On], [Erase Selected])	28
Włączanie zasilania	15	Korzystanie z ekranu dotykowego	29
Ustawianie daty i godziny	16	Wybieranie i zabezpieczanie obrazów	29
Wybieranie trybu fotografowania	17	Podstawowe operacje	30
Tryb	18	Wyświetlanie informacji podczas fotografowania	30
Wykonywanie zdjęć	18	Informacje na monitorze podczas fotografowania	30
Autoportrety	19	Zmiana wyświetlanych informacji	31
Nagrywanie sekwencji wideo	20	Korzystanie z trybów fotografowania	32
Korzystanie z ekranu dotykowego	22	Fotografowanie metodą „wyceluj i zrób zdjęcie” (tryb programu P)	32
Wybieranie metody ustawiania ostrości	22	Wybór wartości przysłony (tryb priorytetu przysłony A)	33
Korzystanie z funkcji bezprzewodowej sieci LAN	23	Wybór czasu otwarcia migawki (tryb priorytetu migawki S)	34
Ustawienia funkcji fotografowania	24	Wybór czasu otwarcia migawki i wartości przysłony (tryb ręczny M)	35
Korzystanie z instrukcji na żywo	24	Porównawcze jasne kompozycje (fotografowanie z fotomontażem na żywo)	36
Wyświetlanie zdjęć i sekwencji wideo	26	Korzystanie z trybu sekwencji wideo ()	36
Wyświetlanie zdjęć i sekwencji wideo	26		

Dodawanie efektów do sekwencji wideo [Movie Effect].....	37
Korzystanie z PHOTO STORY.....	39
Fotografowanie w trybie programów tematycznych.....	42
Korzystanie z filtrów artystycznych.....	44

■ Często używane opcje fotografowania.....46

Sterowanie ekspozycją (kompensacja ekspozycji).....	46
Zmiana jasności obszarów jasnych i zaciemnionych.....	46
Wybór pola ustawienia ostrości (obszaru AF).....	47
Ustawianie pola AF.....	47
Automatyczna regulacja ostrości z priorytetem twarzy/ automatyczna regulacja ostrości z wykrywaniem źrenic.....	48
Ramka powiększenia AF/ zoom AF.....	49

■ Wyświetlanie informacji podczas odtwarzania.....50

Informacje o wyświetlanym zdjęciu.....	50
Zmiana wyświetlanych informacji.....	51
Zmiana sposobu wyświetlania informacji podczas odtwarzania.....	52
Manipulowanie wyświetlanymi zdjęciami.....	53

Korzystanie z opcji fotografowania 56

■ Dostosowanie ustawień podczas fotografowania.....56

Redukowanie poruszenia aparatu (stabilizator obrazu).....	57
Regulacja barwy (balans bieli).....	58

























Opcje przetwarzania (tryb obrazu).....	60
Zdjęcia seryjne/korzystanie z samowyzwalacza.....	61
Ustawianie proporcji obrazu.....	62
Dodawanie efektów do sekwencji wideo.....	62
Jakość zdjęcia (tryb zapisu).....	63
Korzystanie z lampy błyskowej (fotografowanie z lampą błyskową).....	65
Regulacja mocy lampy błyskowej (regulacja natężenia błysku).....	68
Wybór sposobu mierzenia jasności przez aparat (pomiar).....	68
Wybór tryb ustawiania ostrości (tryb AF).....	69
Czułość ISO.....	70
Opcje dźwięku sekwencji wideo (nagrywanie dźwięku wraz z sekwencją wideo).....	70

Funkcje menu 71

■ Podstawowe operacje menu.....71

■ Korzystanie z menu fotografowania 1/ menu fotografowania 2.....72

Formatowanie karty (Card Setup).....	72
Usuwanie wszystkich obrazów (Card Setup).....	72
Przywracanie domyślnych ustawień (Reset).....	73
Zapiywanie ulubionych ustawień (Myset).....	73
Opcje przetwarzania (Picture Mode).....	74
Jakość obrazu (◀️/+).....	75
Ustawianie samowyzwalacza (📷/⏸).....	75
Wykonywanie serii fotografii z różnymi ustawieniami (bracketing).....	76

Wykonywanie obrazów HDR (High Dynamic Range)	78	AEL/AFL	93
Zapis szeregu ekspozycji w pojedynczym zdjęciu (ekspozycja wielokrotna)	79	Asystent MF	93
Fotografowanie w stałych odstępach czasu (tryb time lapse)	80	Button Function	94
Fotografowanie ze zdalnym sterowaniem błyskiem	81	Oglądanie obrazów z aparatu na ekranie telewizora	96
Zoom cyfrowy (Digital Tele-converter)	81	Wybieranie ekranów panelu sterowania	97
Korzystanie z menu odtwarzania	81	Dodawanie ekranów informacji	99
Wyświetlanie obróconych obrazów ()	81	Czas otwarcia migawki w przypadku automatycznego uruchamiania lampy błyskowej	100
Edycja zdjęć	82	Accessory Port Menu	101
Anulowanie wszystkich zabezpieczeń	83	Korzystanie z modułu OLYMPUS PENPAL	101
Korzystanie z menu konfiguracji	84	 OLYMPUS PENPAL Share	102
 (ustawienie daty/godziny)	84	 OLYMPUS PENPAL Album	103
 (Zmiana języka wyświetlania)	84	 Electronic Viewfinder	103
 (regulacja jasności monitora)	84	Podłączanie aparatu do smartfona	104
Podgląd	84	Podłączanie do smartfona	105
Ustawienia Wi-Fi	84	Przesyłanie obrazów do smartfona	105
 /  Menu Display	84	Fotografowanie zdalne przy użyciu smartfona	106
Firmware	84	Dodawanie do zdjęć informacji na temat położenia geograficznego	106
Korzystanie z menu użytkownika	85	Ustawianie połączenia za pomocą bezprzewodowej sieci LAN (ustawienia sieci Wi-Fi) ...	107
 AF/MF	85		
 Button/Dial	86		
 Release/ 	86		
 Disp/  /PC	87		
 Exp/  /ISO	88		
 Custom	89		
  /Color/WB	90		
 Record/Erase	91		
 Movie	92		
  Utility	92		

Podłączanie aparatu do komputera i drukarki 108

- Instalowanie programu OLYMPUS Viewer 3 108
- Kopiowanie obrazów do komputera bez użycia programu OLYMPUS Viewer 3 110
- Drukowanie bezpośrednie (PictBridge) 111
 - Drukowanie uproszczone 111
 - Drukowanie niestandardowe ... 112
- Zaznaczanie obrazów do wydruku (DPOF) 113
 - Tworzenie zamówienia wydruku 113
 - Usuwanie wszystkich lub wybranych zdjęć z zamówienia 114

Bateria, ładowarka baterii i karta 115

- Bateria i ładowarka 115
- Korzystanie z ładowarki w innych krajach 115
- Stosowane karty pamięci 116
- Tryb zapisu i rozmiar pliku/liczba zdjęć, które można zapisać 117

Wymienne obiektywy 118

- Dane techniczne obiektywu M.ZUIKO DIGITAL 118

Korzystanie z akcesoriów sprzedawanych oddzielnie 122

- Celownik elektroniczny (VF-4) 122
- Zewnętrzne lampy błyskowe zaprojektowane do używania z aparatem 124
 - Fotografowanie ze zdalnym sterowaniem błyskiem 124
- Inne zewnętrzne lampy błyskowe 126
- Podstawowe akcesoria 127
- Schemat systemu 128

Informacja 130

- Rady i informacje dotyczące fotografowania 130
- Kody błędów 132
- Czyszczenie i przechowywanie aparatu 134
 - Czyszczenie aparatu 134
 - Przechowywanie 134
 - Czyszczenie i sprawdzanie przetwornika obrazu 134
 - Mapowanie pikseli — kontrola funkcji przetwarzania obrazów 135
- Schemat menu 136
- Dane techniczne 143

ZASADY BEZPIECZEŃSTWA 146

- ZASADY BEZPIECZEŃSTWA... 146



Indeks 157

Szybki indeks zadań

Tryb



Fotografowanie z zastosowaniem ustawień automatycznych	▶ iAUTO (HAUTO)	17
Fotografowanie uproszczone z efektami specjalnymi	▶ Filtr artystyczny (ART)	44
Wybór współczynnika proporcji obrazu	▶ Współczynnik proporcji obrazu	62
Szybkie dobieranie ustawień do sceny	▶ Tryb programów tematycznych (SCN)	42
Łatwe fotografowanie na profesjonalnym poziomie	▶ Live Guide	24
Regulacja jasności zdjęcia	▶ Kompensacja ekspozycji	46
Wykonywanie zdjęć z rozmytym tłem	▶ Live Guide	24
	▶ Tryb priorytetu przysłony	33
Wykonywanie zdjęć obiektu w ruchu	▶ Instrukcje na żywo	24
	▶ Tryb priorytetu migawki	34
	▶ Tryb programów tematycznych (SCN)	42
	▶ Balans bieli	58
Wykonywanie zdjęć w prawidłowym kolorze	▶ Ustawianie równowagi bieli jednym przyciśnięciem	59
	▶ Tryb obrazu	60
Przetwarzanie obrazów w celu dopasowania do obiektu/wykonywanie zdjęć czarno-białych	▶ Filtr artystyczny (ART)	44
Gdy nie można ustawić ostrości na obiekcie/ Ustawianie ostrości na jednym obszarze	▶ Korzystanie z ekranu dotykowego	22
	▶ Obszar AF	47
Ustawianie ostrości na małym punkcie w kadrze/potwierdzenie ustawienia ostrości przed wykonaniem zdjęcia	▶ Ramka powiększenia AF/zoom AF	49
	▶ Ramka powiększenia AF/zoom AF	49
Zmiana kompozycji zdjęcia po ustawieniu ostrości	▶ C-AF+TR (śledzenie AF)	69
Fotografowanie bez lampy błyskowej	▶ DIS Mode/ISO	42/70
Redukowanie poruszenia aparatu	▶ Image Stabilizer/Anti-Shock [IS]	57/89
	▶ Samowyzwalacz	61
Fotografowanie obiektów pod światło	▶ Kabel zdalnego wyzwalania	127
	▶ Fotografowanie przy użyciu lampy błyskowej	65
	▶ Gradation (Picture Mode)	74
Fotografowanie fajerwerków	▶ Fotografowanie przy długiej ekspozycji/czasowe	35
	▶ Fotografowanie z fotomontażem na żywo	36
	▶ Tryb programów tematycznych (SCN)	42
	▶ Gradation (Picture Mode)	74
Wykonywanie zdjęć, w których białe obiekty nie są zbyt jasne, a czarne zbyt ciemne	▶ Histogram/	
	▶ Kompensacja ekspozycji	31/46
	▶ Kontrola światła i cieni	46

Redukcja zaszumienia obrazu	▶ Red. Szumu	88
Optymalizowanie monitora/ regulacja barw monitora	▶ Regulacja jasności monitora/ Live View Boost	84/87
Sprawdzanie ustawionego efektu przed zrobieniem zdjęcia	▶ Funkcja podglądu Zdj. Test.	94 94
Sprawdzanie orientacji poziomej lub pionowej przed wykonaniem zdjęcia	▶ Wskaźnik poziomu	31
Dokładne komponowanie zdjęć	▶ Wyświetlona Siatka	87
Powiększanie zdjęć w celu sprawdzenia ostrości	▶ Auto  (Rec View) mode2  Close Up Mode)	84 88
Autoportrety	▶ Samowyzwalacz	61
	▶ Tryb programów tematycznych (SCN)	42
Fotografowanie sekwencyjne	▶ Fotografowanie sekwencyjne	61
Przedłużanie żywotności baterii	▶ Uśpienie	88
Zwiększanie liczby zdjęć, które można wykonać	▶ Tryb zapisu	63
Fotografowanie zdalne przy użyciu smartfona (funkcja bezprzewodowej łączności LAN)	▶ Fotografowanie zdalne przy użyciu smartfona	106

Odtwarzanie/retusz

Przeglądanie zdjęć na ekranie telewizora	▶ HDMI/Video Out	87
	▶ Odtwarzanie na ekranie telewizora	96
Wyświetlanie pokazów slajdów z podkładem muzycznym	▶ Pokaz zdjęć	55
Rozjaśnianie cieni	▶ Shadow Adj (JPEG Edit)	82
Korygowanie czerwonych oczu	▶ Redeye Fix (JPEG Edit)	82
Łatwe drukowanie	▶ Drukowanie bezpośrednie	111
Profesjonalne odbitki	▶ Tworzenie zamówienia wydruku	113
Łatwe udostępnianie zdjęć	▶ OLYMPUS PENPAL	101
Przesyłanie obrazów do smartfona (funkcja beziprzewodowej łączności LAN)	▶ Przesyłanie obrazów do smartfona	105
Dodawanie danych lokalizacji do obrazów (funkcja bezprzewodowej łączności LAN)	▶ Dodawanie danych lokalizacji do obrazów	106

Ustawienia aparatu

Synchronizowanie daty i godziny	▶ Ustawianie daty i godziny	16
Przywracanie domyślnych ustawień	▶ Reset	73
Zapisywanie ustawień	▶ Myset	73
Zmiana wyświetlanego języka menu	▶ 	84
Wyłączenie dźwięku automatycznego ustawiania ostrości	▶  (sygnał dźwiękowy)	88

Rozpakowywanie zawartości opakowania

Do aparatu dołączone są wymienione poniżej akcesoria.

Jeżeli brakuje jakiegś pozycji lub jest ona uszkodzona, skontaktuj się ze sprzedawcą, u którego został zakupiony aparat.



Aparat



Pokrywa bagnetu obiektywu



Pasek

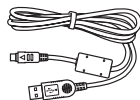

Kabel USB
CB-USB6

- Etui na lampę błyskową
- Płyta CD-ROM z oprogramowaniem komputerowym
- Instrukcja obsługi
- Karta gwarancyjna



Nążeńie
FL-LM1



Bateria litowo-
jonowa BLS-50

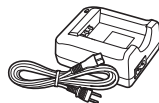

Ładowarka litowo-
jonowa BCS-5

Mocowanie paska

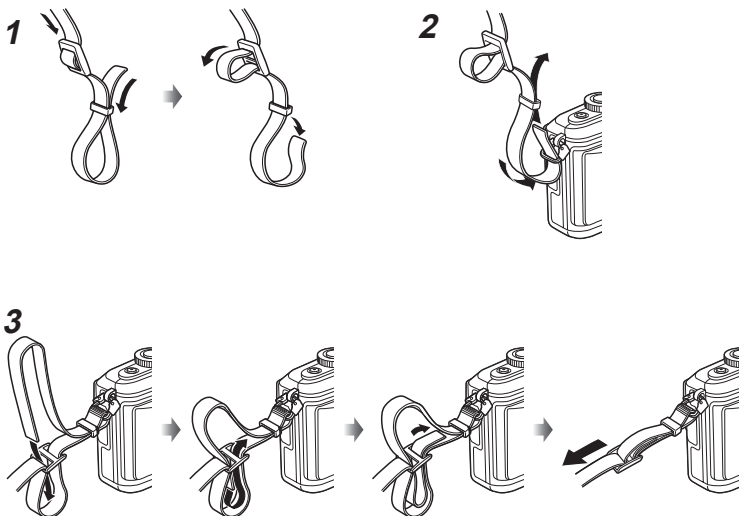

- Przymocuj pasek po drugiej stronie w ten sam sposób.
- Następnie pociągnij mocno pasek, aby go dobrze przymocować.

Nazwy części

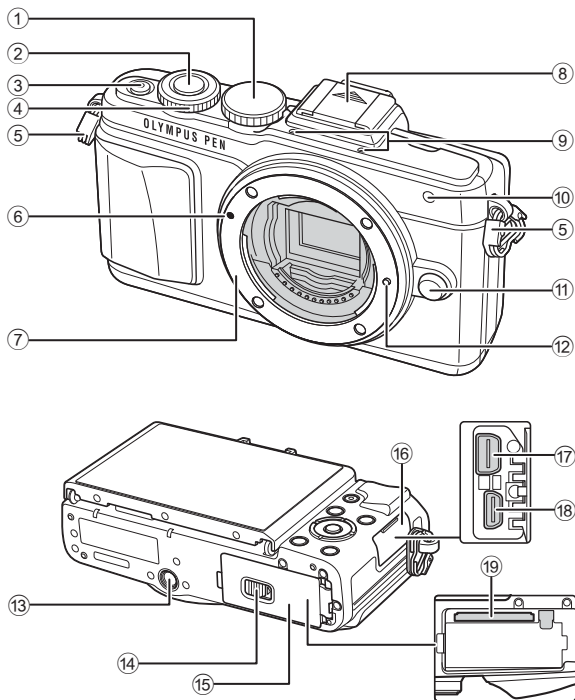

- | | | | | |
|---|--|---|---|---------------------------|
| ① | Pokrętko wyboru trybu.....str. 17 | ⑩ | Kontrolka samowyzwalacza/lampka wspomaganie AFstr. 61/str. 85 | |
| ② | Spust migawki.....str. 18 | ⑪ | Przycisk zwalnający obiektyw.....str. 14 | |
| ③ | Przycisk ON/OFFstr. 15 | ⑫ | Kolek blokady obiektywu | |
| ④ | Pokrętko sterujące* str. 26 | ⑬ | Gwint statywu | |
| ⑤ | Oczko paska do noszenia aparatu ...str. 9 | ⑭ | Blokada komory baterii/kartystr. 12 | |
| ⑥ | Symbol mocowania obiektywu.....str. 14 | ⑮ | Pokrywa komory baterii/karty.....str. 12 | |
| ⑦ | Bagnet (przed zamontowaniem obiektywu należy zdjąć pokrywę bagnetu) | ⑯ | Pokrywa złączcy | |
| ⑧ | Pokrywa gorącej stopki | ⑰ | Złącze wielofunkcyjne... str. 96, 108, 111 | |
| ⑨ | Mikrofon stereofoniczny.....str. 54, 70, 83 | ⑱ | Złącze HDMI (typ D).....str. 96 | |
| | | | ⑲ | Gniazdo kartstr. 13 |

* W tej instrukcji obsługi ikona  reprezentuje czynności wykonywane przy użyciu pokrętki sterującego.

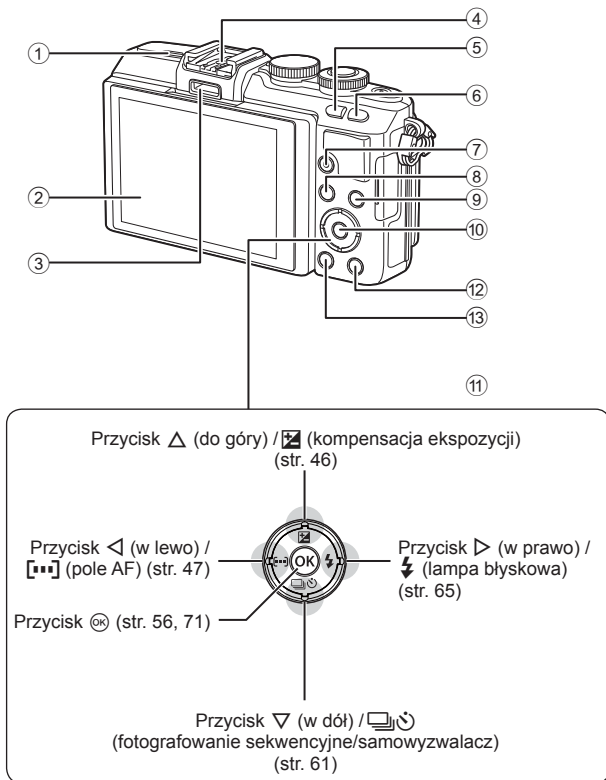

- | | |
|---|---|
| ① Głośnik | ⑧ Przycisk MENUstr. 71 |
| ② Monitor.....str. 15, 22, 29, 31, 50 | ⑨ Przycisk INFO
(wyświetlanie informacji).....str. 31 |
| ③ Złącze akcesoriów
dodatkowych.....str. 101, 142 | ⑩ Przycisk OKstr. 56, 71 |
| ④ Stopka.....str. 124 | ⑪ Klawisze strzałek*.....str. 26 |
| ⑤ Przycisk Fnstr. 24 | ⑫ Przycisk ▶ (odtwarzanie)str. 26, 52 |
| ⑥ Przycisk Qstr. 38, 49 | ⑬ Przycisk ⏏ (kasowanie)str. 28 |
| ⑦ Przycisk ⊙
(sekwencja wideo)/ ⏏str. 20, 28, 37 | |

* W tej instrukcji obsługi ikony Δ ∇ \triangleleft \triangleright oznaczają czynności wykonywane przy użyciu klawiszy strzałek.

Ładowanie i wkładanie baterii

1 Ładowanie baterii.

Wskaźniki

Trwa ładowanie	Świeci na pomarańczowo
Ładowanie zakończone	Wyłączony
Błąd ładowania	Miga na pomarańczowo

(Czas ładowania: do około 3 godzin 30 minut).

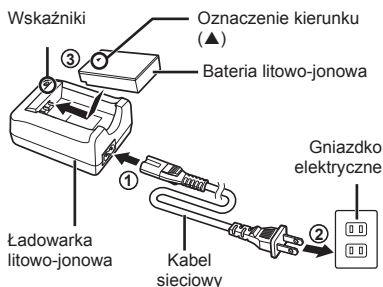

Przestrogi

- Odłącz ładowarkę po zakończeniu ładowania.

2 Otwieranie pokrywy komory baterii/karty.

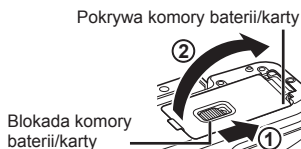

3 Wkładanie baterii.

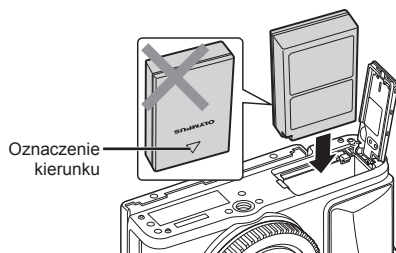

Wymowanie baterii

Przed otwarciem lub zamknięciem pokrywy komory baterii/karty należy wyłączyć aparat. Aby wyjąć baterię, należy najpierw nacisnąć rygiel blokady baterii w kierunku wskazywanym przez strzałkę, a następnie wyjąć baterię.

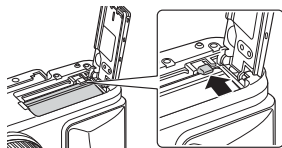

Przestrogi

- Jeżeli wyjęcie baterii jest niemożliwe, należy skontaktować się z autoryzowanym przedstawicielem lub centrum serwisowym. Nie należy stosować siły.

Uwagi

- Zaleca się mieć zapasową baterię w przypadku dłuższych sesji fotografowania, gdyby jedna bateria została wyczerpana.
- Zapoznaj się również z rozdziałem „Bateria, ładowarka baterii i karta” (str. 115).

Wkładanie karty

1 Wkładanie karty.

- Otwórz pokrywę komory baterii/karty.
 - Wsuń kartę tak, aby została zablokowana.
-  „Stosowane karty pamięci” (str. 116)

Karty Eye-Fi

Przed użyciem zapoznaj się z dokumentem „Stosowane karty pamięci” (str. 116).

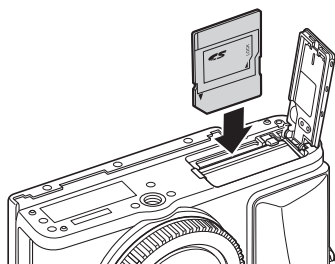

Przestrogi

- Przed włożeniem lub wyjęciem baterii albo karty należy wyłączyć aparat.

2 Zamykanie pokrywy komory baterii/karty

- Zamknij pokrywę i przesunij komory baterii/karty w kierunku wskazywanym przez strzałkę.

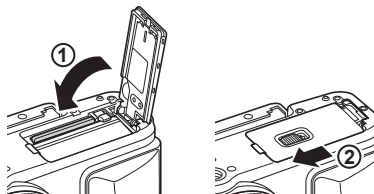

Przestrogi

- Przed rozpoczęciem korzystania z aparatu upewnij się, że pokrywa gniazda kart/komora akumulatora jest zamknięta.

Wymowanie karty

Lekko naciśnij znajdującą się w gnieździe kartę, a zostanie ona wysunięta z gniazda. Wyciągnij kartę.

Przestrogi

- Nie należy wyjmować baterii ani karty, gdy wyświetlany jest wskaźnik zapisu na karcie (str. 30).

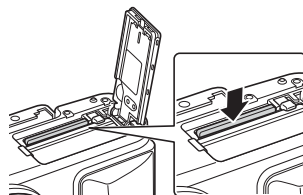

Mocowanie obiektywu w aparacie

1 Zamocuj obiektyw w aparacie.

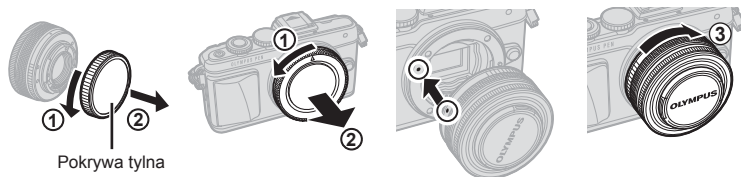

Pokrywa tylna

- Zdejmij pokrywę tylną obiektywu i pokrywę aparatu.
- Ustaw symbol mocowania obiektywu (czerwony) na aparacie zgodnie z symbolem pozycyjnym (czerwonym) na obiektywie, a następnie wsuń obiektyw do aparatu.
- Obracaj obiektyw w kierunku zgodnym z ruchem wskazówek zegara, aż usłyszysz kliknięcie (kierunek wskazany strzałką ③).

Przestrogi

- Przed zamontowaniem lub wymontowaniem obiektywu należy upewnić się, że aparat jest wyłączony.
- Nie należy naciskać przycisku zwalnającego obiektyw.
- Nie należy dotykać elementów wewnętrznych aparatu.

2 Zdejmij pokrywę obiektywu.



Korzystanie z obiektywu z przełącznikiem UNLOCK

Ze składanych obiektywów z przełącznikiem UNLOCK nie można korzystać po złożeniu. Obróć pierścień zmiany ogniskowej w kierunku wskazywanym strzałką ①, aby wysunąć obiektyw ②.

Aby złożyć obiektyw, obróć pierścień zmiany ogniskowej w kierunku wskazywanym strzałką ④, przesuwając jednocześnie przełącznik UNLOCK ③.

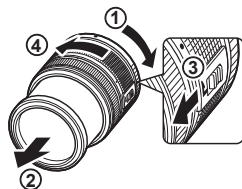

Zdejmowanie obiektywu z aparatu

Przed wyjęciem obiektywu należy upewnić się, że aparat jest wyłączony.

Naciskając przycisk zwalnający obiektyw, obracaj obiektywem w kierunku zgodnym ze strzałką.

Przycisk zwalnający obiektyw

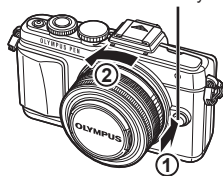

Wymienne obiektywy

Zapoznaj się z rozdziałem „Wymienne obiektywy” (str. 118).

Włączanie zasilania

1 Naciśnij przycisk **ON/OFF**, aby włączyć aparat.

- Włączenie aparatu powoduje włączenie monitora.
- Aby ponownie włączyć aparat, naciśnij ponownie przycisk **ON/OFF**.

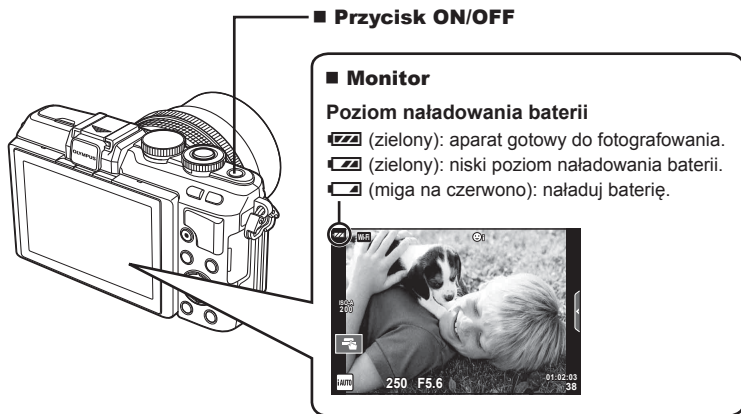

Korzystanie z monitora

- 1 Wciśnij monitor na dół.
- 2 Dostosuj kąt monitora zgodnie z osiami zawiasów.

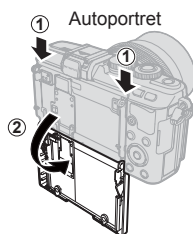
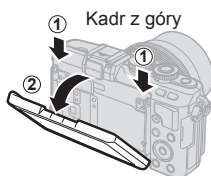

Informacje o autoportretach zawiera „Autoportrety” (str. 19).

Tryb uśpienia aparatu

Jeśli przez minutę nie zostaną wykonane żadne operacje, aparat przełączy się w tryb „uśpienia” (gotowości), wyłączając wyświetlacz i anulując wszystkie czynności. Aparat włączy się ponownie po lekkim naciśnięciu dowolnego przycisku (spustu migawki, przycisku itp.). Aparat wyłączy się automatycznie 5 minut po przejściu do trybu uśpienia. Aparat należy włączyć ponownie przed użyciem.

Ustawianie daty i godziny

Data i godzina są zapisywane na karcie razem z obrazami. Do nazwy pliku jest dołączona informacja o dacie i godzinie. Przed rozpoczęciem korzystania z aparatu należy ustawić prawidłową datę i godzinę. Z niektórych funkcji nie można korzystać, jeśli data i godzina nie zostały ustawione.

1

Przygotowywanie aparatu i wykonywanie operacji

1 Wyświetl menu.

- Naciśnij przycisk **MENU**, aby wyświetlić menu.

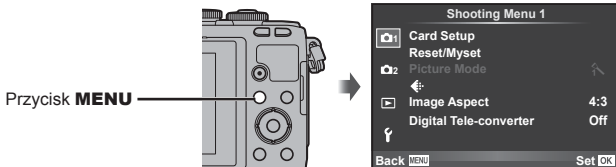

2 Wybierz pozycję [⓪] na karcie [f] (ustawienia).

- Użyj przycisków Δ ∇ w bloku przycisków strzałek, aby wybrać opcję [f], a następnie naciśnij przycisk \triangleright .
- Wybierz pozycję [⓪] i naciśnij przycisk \triangleright .

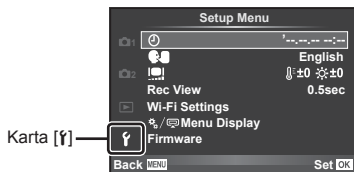

3 Ustaw datę i godzinę.

- Za pomocą przycisków \triangleleft \triangleright wybierz pozycję.
- Za pomocą przycisków Δ ∇ zmień wybrany element.
- Za pomocą przycisków Δ ∇ wybierz format daty.

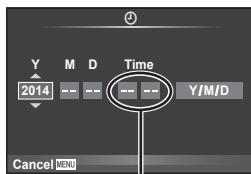

Godzina jest wyświetlana w formacie 24-godzinnym.

4 Zapisz ustawienia i zakończ.

- Naciśnij przycisk **OK**, aby ustawić zegar aparatu i wyjść do menu głównego.
- Naciśnij przycisk **MENU**, aby wyjść z menu.

Przestrogi

- W przypadku wyjęcia baterii z aparatu i nieużywania go przez pewien czas mogą zostać przywrócone domyślne ustawienia daty i godziny.

Uwagi

- Czas można dokładnie zsynchronizować, naciskając przy ustawianiu wartości [min] przycisk **OK** w momencie sygnału czasu 0 sekund.

Wybieranie trybu fotografowania

Wybierz tryb fotografowania za pomocą pokrętki wyboru.

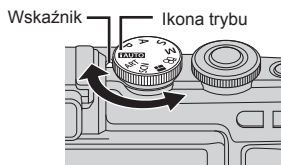

1

Przygotowywanie aparatu i wykonywanie operacji

i/AUTO	Tryb w pełni automatyczny, w którym aparat automatycznie optymalizuje ustawienia do bieżącego programu tematycznego. Wszystkie zadania zostaną wykonane przez aparat, co jest wygodne dla początkujących użytkowników.
P	Wartość przysłony i czas otwarcia migawki są automatycznie ustawiane, aby uzyskać najlepsze wyniki.
A	Użytkownik ustawia wartość przysłony. Można wyostrzyć lub zmiękczyć szczegóły tła.
S	Użytkownik ustawia czas otwarcia migawki. Dzięki temu można pokazać złudzenie ruchu obiektów lub zamrozić je bez rozmycia.
M	Użytkownik ustawia czas otwarcia migawki i wartość przysłony. Można wykonywać zdjęcia fajerwerków lub innych ciemnych scen z użyciem długich ekspozycji.
VIDEO	Nagrywaj sekwencje wideo z użyciem ustawienia czasu otwarcia migawki, efektów przysłony i efektów specjalnych sekwencji wideo.
PHOTO STORY	Można wykonywać zdjęcia do PHOTO STORY. Zdjęcia należy wykonać po wybraniu odpowiedniego typu PHOTO STORY.
SCN	Wybierz program tematyczny dostosowany do tematyki zdjęcia.
ART	Wybierz filtr artystyczny.

Najpierw spróbuj wykonywać zdjęcia, stosując pełny tryb automatyczny.

1 Ustaw pokrętkę wyboru trybu w pozycji **i/AUTO**.

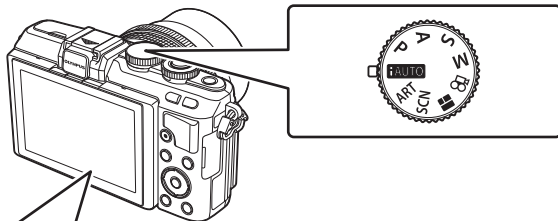

Monitor

Czułość ISO

Dostępny czas nagrywania

Liczba zdjęć, które można zapisać

Wartość przysłony

Czas otwarcia migawki

250 F5.6 01:52:38

Wykonywanie zdjęć

1 Ustaw aparat i skomponuj kadr.

- Należy uważać, aby nie zasłonić obiektywu lub oświetlenia do autofokusu palcem bądź paskiem aparatu.



Krajobraz

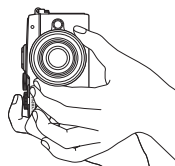

Portret

2 Wyreguluj ostrość.

- Wyświetl fotografowany obiekt w środku monitora i naciśnij lekko spust migawki do pierwszej pozycji (do połowy). Zostanie wyświetlony symbol potwierdzenia ustawienia ostrości (●), a w miejscu ustawienia ostrości będzie widoczna zielona ramka (pole AF).

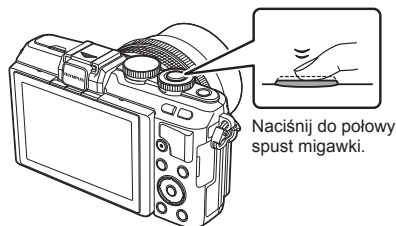

Symbol potwierdzenia ustawienia ostrości



Pole AF

- Wyświetlany jest czas otwarcia migawki, czułość ISO i wartość przysłony ustawione automatycznie przez aparat.
- Migający symbol potwierdzenia ustawienia ostrości oznacza, że obiekt jest nieostry. (str. 130)

3 Zwolnij migawkę.

- Wciśnij do końca spust migawki.
- Będzie słychać dźwięk migawki, a zdjęcie zostanie zapisane.
- Wykonane zdjęcie zostanie wyświetlone na monitorze.

Naciśnięcie spustu migawki do połowy i do końca

Spust migawki ma dwa położenia. Lekkie naciśnięcie spustu migawki do pierwszego położenia i przytrzymanie go w nim jest nazywane „naciśnięciem spustu migawki do połowy”, wciśnięcie go do końcowej, drugiej pozycji zaś „naciśnięciem spustu migawki do końca”.



Uwagi

- Zdjęcia można również wykonywać za pomocą ekranu dotykowego. „Korzystanie z ekranu dotykowego” (str. 22)

Autoportrety

Obrócenie monitora o 180 stopni umożliwia wykonywanie autoportretów z podglądem.

1 Obniż nieznacznie monitor i obróć go o 180 stopni.

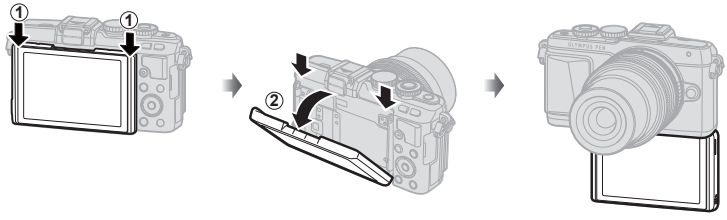

- W przypadku dołączenia obiektywu z opcją power zoom aparat jest automatycznie przełączany w tryb szerokokątny.
- Na monitorze jest wyświetlane menu autoportretu.
- Na monitorze wyświetlany jest obraz w lustrzanym odbiciu (odbity w poziomie).



	One Touch e-Portrait	Włączenie tej opcji powoduje, że cera sprawia wrażenie gładkiej i świetlistej. Opcja jest dostępna tylko w trybie iAUTO (iAUTO).
	Shutter Touch	Zwolnienie spustu migawki następuje około 1 sekundę po dotknięciu ikony.
	One Touch Custom Self Timer	Wykonanie 3 zdjęć z użyciem samowyzwalacza. Liczbę wykonanych zdjęć oraz odstęp czasu między nimi można ustawić za pomocą funkcji Custom Self Timer (str. 61).

2 Wykadruj zdjęcie.

- Należy uważać, aby nie zasłonić obiektywu palcem lub paskiem aparatu.

3 Dotknij opcji i zrób zdjęcie.

- Wykonane zdjęcie zostanie wyświetlone na monitorze.
- Zdjęcia można również wykonywać, dotykając obiektu wyświetlonego na monitorze lub naciskając przycisk migawki.

Uwagi

Zdjęcie można również wykonać, obsługując aparat za pomocą smartfona.

„Fotografowanie zdalne przy użyciu smartfona” (str. 106)

Nagrywanie sekwencji wideo

Sekwencje wideo można nagrywać, gdy pokrętło wyboru trybu znajduje się we wszystkich położeniach poza **PHOTO STORY**. Najpierw warto spróbować nagrać sekwencję wideo, stosując pełny tryb automatyczny.

1 Ustaw pokrętło wyboru trybu w pozycji **FAUTO**.

2 Naciśnij przycisk **⊙**, aby rozpocząć nagrywanie.

- Możesz zmienić lokalizację punktu ostrości, dotykając ekranu podczas nagrywania (str. 22).

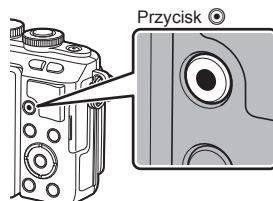

3 Naciśnij ponownie przycisk **⊙**, aby zakończyć nagrywanie.



Symbol wyświetlany
podczas nagrywania



Czas
nagrywania

Przestrogi



- Przy stosowaniu aparatu wyposażonego w przetwornik obrazu CMOS poruszające się obiekty mogą wydawać się zniekształcone w wyniku zjawiska „rolling shutter”. Jest to zjawisko fizyczne, które powoduje zniekształcenie rejestrowanego obrazu podczas fotografowania szybko poruszających się obiektów lub w wyniku drgań aparatu. Zjawisko to jest szczególnie widoczne przy stosowaniu długich ogniskowych.
- Jeżeli aparat jest używany przez dłuższy czas, temperatura matrycy wzrasta, a na zapisanych zdjęciach mogą pojawić się szumy i przebarwienia. Wyłącz aparat na jakiś czas. Na zdjęciach zapisanych przy dużej czułości ISO mogą pojawić się szumy i przebarwienia. Aparat wyłączy się automatycznie, jeśli temperatura będzie nadal wzrastać.
- W przypadku korzystania z obiektywu systemu Four Thirds ustawienie ostrości nie będzie działało podczas nagrywania filmów.
- Przycisku **⊙** nie można używać do nagrania sekwencji wideo w następujących przypadkach:

Wielokrotna ekspozycja (również fotografowanie jest niemożliwe)/spust migawki naciśnięty do połowy/fotografowanie z długą ekspozycją, czasowe lub z fotomontażem na żywo/fotografowanie sekwencyjne/panorama/tryb **SCN** (e-Portrait, Hand-Held Starlight, 3D)/fotografowanie w stałych odstępach czasu

■ Fotografowanie podczas nagrywania sekwencji wideo (tryb sekwencja wideo + zdjęcie)

- Naciśnięcie przycisku migawki podczas nagrywania filmu spowoduje zapisanie jednej z klatek sekwencji wideo jako fotografii (tryb 1). Aby zakończyć nagrywanie sekwencji wideo, należy nacisnąć przycisk . Fotografia i pliki sekwencji wideo zostaną zapisane oddzielnie na karcie pamięci. Zdjęcia będą zapisywane w trybie  N (16:9).
- Istnieje również możliwość zapisu zdjęć w wyższej jakości (tryb 2). W trybie 2 sekwencja wideo sprzed zdjęcia i sekwencja wideo po zdjęciu są zapisywane w osobnych plikach.  [Movie+Photo Mode] (str. 92)

Przestrogi

- W trybie 2 i w niektórych trybach fotografowania możliwe jest tylko przechwycenie pojedynczej klatki jako zdjęcia podczas nagrywania. Używanie innych funkcji też może być ograniczone.
- Automatyczne ustawianie ostrości i pomiar w trybie sekwencji wideo różnią się od używanych do fotografowania.
- Jeśli tryb nagrywania sekwencji wideo to Motion JPEG ( lub ), aparat zostanie ustawiony w tryb 2.

Korzystanie z ekranu dotykowego

Użyj ekranu dotykowego podczas odtwarzania lub kadrowania zdjęć na monitorze.

Przestrogi

- Poniżej przedstawiono sytuacje, w których użycie ekranu dotykowego jest niemożliwe. Panoramy/3D/e-portret/wielokrotna ekspozycja/fotografowanie z długą ekspozycją, kompozycją na żywo lub fotografowanie czasowe/okno dialogowe ustawiania balansu bieli/podczas używania przycisków lub pokręteł
- Ekranu nie należy dotykać paznokciami ani innymi ostrymi przedmiotami.
- Rękawice lub osłony monitora mogą zakłócać działanie ekranu dotykowego.
- Dostępne również w menu **ART**, **SCN** lub **II**. Należy dotknąć ikony, aby ją wybrać.

Wybieranie metody ustawiania ostrości

Możesz ustawić ostrość i wykonać zdjęcie, dotykając monitora.

Dotknij ikony , aby przełączać między ustawieniami ekranu dotykowego.



Dotknij, aby ustawić ostrość obiektu i automatycznie zwolnić migawkę. Ta funkcja nie jest dostępna w trybie .



Obsługa ekranu dotykowego jest wyłączona.



Dotknij, aby wyświetlić pole AF i ustawić ostrość na obiekcie w wybranym obszarze. Za pomocą ekranu dotykowego można wybrać pozycję i rozmiar ramki ostrości. Zdjęcia można wykonywać, naciskając spust migawki do połowy.

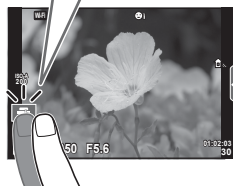

■ Wyświetlanie podglądu obiektu ()

1 Dotknij obiektu na ekranie.

- Zostanie wyświetlone pole AF.
- Użyj suwaka, aby wybrać rozmiar ramki.
- Dotknij przycisku , aby wyłączyć wyświetlanie pola AF.

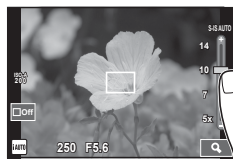

2 Za pomocą suwaka wyreguluj wielkość pola AF, a następnie dotknij przycisku , aby powiększyć fragment kadru.

- Po powiększeniu zdjęcia przewijaj ekran palcem.
- Dotknij przycisku , aby anulować powiększenie.

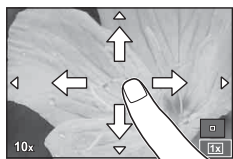

Korzystanie z funkcji bezprzewodowej sieci LAN

Aparat można połączyć ze smartfonem i sterować nim za pośrednictwem połączenia Wi-Fi. Konieczne jest wcześniejsze zainstalowanie odpowiedniej aplikacji w smartfonie.

 „Podłączanie aparatu do smartfona” (str. 104)

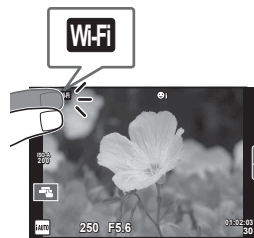

Ustawienia funkcji fotografowania

Korzystanie z instrukcji na żywo

Instrukcje na żywo są dostępne w trybie iAUTO (**iAUTO**). Podczas gdy iAUTO to tryb w pełni automatyczny, instrukcje ułatwiają dostęp do wielu zaawansowanych technik fotografowania.

- 1 Ustaw pokrętko wyboru trybu w pozycji **iAUTO**.
- 2 Dotknij karty lub naciśnij przycisk **Fn**, aby wyświetlić instrukcje na żywo.
 - Dotknij elementu instrukcji i naciśnij przycisk **OK** po wybraniu, aby wyświetlić suwak paska poziomu.

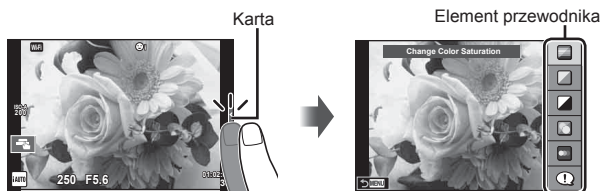

- 3 Ustaw palcem pozycje suwaków.
 - Dotknij ikony **OK**, aby wybrać dane ustawienie.
 - Aby anulować ustawienia instrukcji na żywo, na ekranie dotknij ikony **MENU**.
 - W przypadku wybrania opcji [Shooting Tips] wybierz element i dotknij przycisku **OK**, aby wyświetlić opis.
 - Efekt wybranego poziomu będzie widoczny na ekranie. Jeśli wybrano opcję [Blur Background] lub [Express Motions], wyświetlacz powróci do normalnego stanu, ale wybrany efekt będzie widoczny na ostatecznym zdjęciu.
- 4 Powtórz kroki 2 i 3, aby ustawić kilka instrukcji na żywo.
 - Przy instrukcjach na żywo, które są już ustawione, wyświetlany jest znacznik wyboru.



- 5 Zrób zdjęcie.
 - Aby usunąć instrukcje na żywo z wyświetlacza, naciśnij przycisk **MENU**.



Przestrogi

- Jednocześnie nie można ustawić opcji [Express Motions] i [Blur Background].
- Jeśli dla jakości obrazu aktualnie wybrane jest ustawienie [RAW], jakość obrazu zostanie automatycznie ustawiona na [L N+RAW].
- Ustawienia instrukcji na żywo nie dotyczą kopii RAW.
- W przypadku niektórych poziomów ustawień przewodnika na żywo zdjęcia mogą mieć ziarnisty wygląd.
- Zmiany poziomów ustawień instrukcji na żywo mogą nie być widoczne na monitorze.
- Wybranie opcji [Blurred Motion] spowoduje obniżenie szybkości klatek.
- W trybie instrukcji na żywo nie można korzystać z lampy błyskowej.
- Wybór ustawień instrukcji na żywo, które przekraczają ograniczenia pomiarów ekspozycji aparatu, może spowodować wykonanie niedoświetlonych lub prześwietlonych zdjęć.

3 Wyświetlanie zdjęć i sekwencji wideo

Wyświetlanie zdjęć i sekwencji wideo

1 Naciśnij przycisk .

- Zostanie wyświetlone ostatnie zdjęcie lub ostatnia sekwencja wideo.
- Wybierz żądane zdjęcie lub sekwencję wideo za pomocą pokrętki sterującego (⦿) lub klawiszy strzałek.

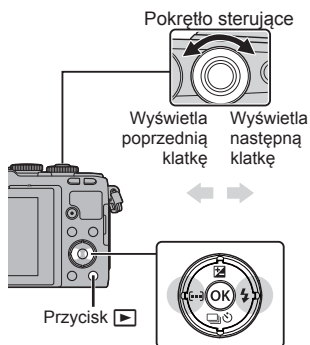



Zdjęcie



Movie

Wyświetlanie indeksu/Wyświetlanie kalendarza

- Aby wyświetlić większą liczbę zdjęć, naciśnij przycisk  podczas odtwarzania pojedynczych zdjęć. Aby rozpocząć odtwarzanie kalendarza, naciśnij kilkakrotnie przycisk .
- Naciśnij przycisk , aby wyświetlić wybrany obraz na całym ekranie.



Wyświetlanie indeksu



Ekran kalendarza

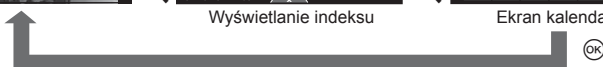

Oglądanie zdjęć

Odtwarzanie w zbliżeniu

Podczas odtwarzania pojedynczego zdjęcia naciśnij przycisk **Q**, aby powiększyć zdjęcie. Naciśnij przycisk **Q**, aby powrócić do odtwarzania pojedynczych zdjęć.

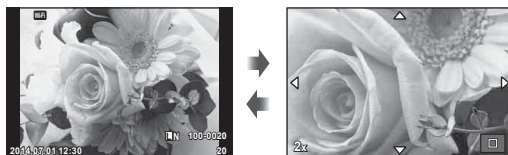

Oglądanie sekwencji wideo

Wybierz film i naciśnij przycisk **OK**, aby wyświetlić menu odtwarzania. Wybierz opcję [Movie Play] i naciśnij przycisk **OK**, aby rozpocząć odtwarzanie. Naciśnij ponownie, aby wstrzymać odtwarzanie. Naciśnij przycisk **MENU**, aby zakończyć odtwarzanie.



Głośność

Głośność można regulować przy użyciu przycisków Δ i ∇ w trybie odtwarzania pojedynczych zdjęć i filmów.



Ochrona obrazów

Istnieje możliwość zabezpieczenia obrazów przed przypadkowym usunięciem. Wyświetl obraz, który chcesz zabezpieczyć, i naciśnij przycisk **OK**, aby wyświetlić menu odtwarzania. Wybierz opcję **[On]** i naciśnij przycisk **OK**, a następnie naciśnij przycisk Δ lub ∇ , aby zabezpieczyć zdjęcie. Zabezpieczone zdjęcia są oznaczone ikoną **On** (ochrona). Aby usunąć zabezpieczenie, naciśnij przycisk ∇ lub Δ . Można także zabezpieczyć wiele wybranych obrazów. **[Wybieranie zdjęć ([Share Order Selected], [On], [Erase Selected])]** (str. 28)

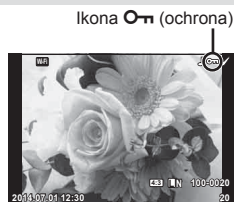

Przestrogi

- Formatowanie karty usuwa wszystkie obrazy, nawet jeżeli były zabezpieczone.

Kasowanie zdjęć

Wyświetl zdjęcie, które chcesz skasować, i naciśnij przycisk . Wybierz opcję [Yes] i naciśnij przycisk .

Aby usuwać zdjęcia bez potwierdzenia, wystarczy zmienić ustawienia przycisku. [Quick Erase] (str. 91)

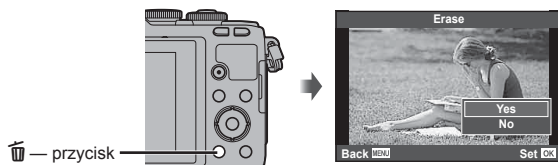

Ustalanie kolejności transferu obrazów ([Share Order])

Istnieje możliwość wcześniejszego wybrania obrazów do przesłania do smartfona. Naciśnięcie przycisku podczas wyświetlania zdjęć spowoduje wyświetlenie menu odtwarzania. Po wybraniu opcji [Share Order] i naciśnięciu przycisku , naciśnij przycisk lub , aby ustawić kolejność udostępniania obrazów i wyświetlić . Aby anulować kolejność udostępniania, naciśnij przycisk lub . Obrazy do przesłania można wybrać wcześniej i ustawić kolejność udostępniania dla wszystkich obrazów jednocześnie.

Wybieranie zdjęć ([Share Order Selected], [], [Erase Selected])

Przestrogi

- Kolejność udostępniania można ustawić dla 200 klatek.
- Zestaw do udostępniania nie może zawierać zdjęć w formacie RAW ani sekwencji wideo w formacie Motion JPEG (lub .

Wybieranie zdjęć ([Share Order Selected], [], [Erase Selected])

Kilka obrazów można wybrać dla opcji [Share Order Selected], [], lub [Erase Selected].

Naciśnij przycisk na ekranie wyświetlania indeksu (str. 29), aby wybrać zdjęcie; na zdjęciu zostanie wyświetlona ikona .

Naciśnij ponownie przycisk , aby anulować wybór.

Naciśnij przycisk , aby wyświetlić menu, a następnie wybierz opcję [Share Order Selected], [] lub [Erase Selected].



Korzystanie z ekranu dotykowego

Panelu dotykowego można używać do zmiany ustawień zdjęć.



■ Odtwarzanie pełnoekranowe

Wyświetlanie dodatkowych zdjęć

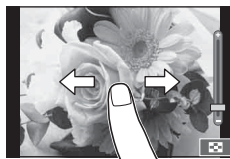
- Przesuń palcem w lewą stronę, aby wyświetlić kolejne zdjęcia, lub w prawą stronę, aby przewinąć poprzednie zdjęcia.





Zoom podczas odtwarzania

- Naciśnij lekko ekran, aby wyświetlić menu suwak i .
- Przesuń pasek w górę lub w dół, aby powiększyć lub pomniejszyć obraz.
- Po powiększeniu zdjęcia przewijaj ekran palcem.
- Dotknij opcji , aby wyświetlić widok indeksu. Dotknij ponownie opcji , aby wyświetlić widok kalendarza.



■ Wyświetlanie indeksu/kalendarza

Następna strona/poprzednia strona

- Przesuń palcem w górę, aby wyświetlić następną stronę. Przesuń palcem w dół, aby wyświetlić poprzednią stronę.
- Użyj opcji  lub , aby wybrać liczbę wyświetlanych zdjęć.
- Kilukrotnie dotknij symbolu , aby powrócić do odtwarzania pojedynczych zdjęć.







Oglądanie zdjęć

- Dotknij zdjęcie, aby wyświetlić je w trybie pełnoekranowym.



Wybieranie i zabezpieczanie obrazów

W trybie odtwarzania pojedynczych zdjęć lekko naciśnij ekran, aby wyświetlić menu ekranu dotykowego. Następnie można wykonać żądane działanie, naciskając ikony w menu ekranu dotykowego.

	Wybierz zdjęcie. Można wybrać kilka zdjęć i skasować je jednocześnie.
	Można ustawić obrazy do udostępnienia na smartfonie.  „Ustalanie kolejności transferu obrazów ([Share Order])” (str. 28)
	Służy do zabezpieczania zdjęcia.

Przestrogi

- Ekranu nie należy dotykać paznokciami ani innymi ostrymi przedmiotami.
- Rękawice i osłony monitora mogą zakłócać działanie ekranu dotykowego.

- 35 Sterowanie natężeniem błyskustr. 68
- 36 Czułość ISOstr. 70
- 37 Tryb AFstr. 69
- 38 Tryb pomiarustr. 68
- 39 Tryb fotografowania z lampą błyskowąstr. 65
- 40 Wskaźnik stanu baterii
 -  Świeci się (zielony): gotowy do pracy. (Wyświetlany przez ok. dziesięć sekund po włączeniu aparatu.)
 -  Świeci się (zielony): niski poziom naładowania baterii.
 -  Miga (czerwony): wymagane ładowanie.
- 41 Przywołanie instrukcji na żywostr. 24

Zmiana wyświetlanych informacji

Za pomocą przycisku **INFO** można przełączać informacje wyświetlane na monitorze podczas fotografowania.



Wyświetlanie histogramu

Wyświetlanie histogramu przedstawiającego rozkład jasności na zdjęciu. Oś pozioma pokazuje jasność, a oś pionowa przedstawia liczbę pikseli o danej jasności na zdjęciu. Obszary przekraczające górną granicę są wyświetlane na czerwono, a te poniżej dolnej granicy — na niebiesko. Z kolei obszar mierzony przy użyciu pomiaru punktowego jest wyświetlany na zielono.

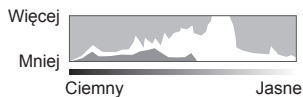

Wyświetlanie wskaźnika poziomu

Wskazuje orientację aparatu. Kierunek pochylenia jest wskazywany na pionowym pasku, a kierunek przechylenia na poziomym pasku. Użyj wskaźników poziomu jako odniesienia.

Korzystanie z trybów fotografowania

Fotografowanie metodą „wyceluj i zrób zdjęcie” (tryb programu P)

Tryb **P** to tryb fotografowania, w którym aparat automatycznie dostosowuje wartość przysłony i czas otwarcia migawki do jasności obiektu. Ustaw pokrętkę wyboru trybu fotografowania na **P**.

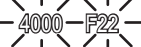

- Czas otwarcia migawki i wartość przysłony, wybrane przez aparat, są wyświetlane na ekranie.
- Wyświetlany czas otwarcia migawki i wartość przysłony migają, jeśli w aparacie nie można ustawić właściwej ekspozycji.

Przykładowe wyświetlanie ostrzeżeń (migają)	Status	Czynność
	Obiekt jest zbyt ciemny.	• Użyj lampy błyskowej.
	Obiekt jest zbyt jasny.	• Zakres pomiaru aparatu został przekroczony. Wymagany jest filtr ND (służący do korygowania ilości światła).

- Wartość przysłony w chwili migania wskaźnika jest różna w zależności od typu obiektywu i ogniskowej obiektywu.
- W przypadku używania ustawienia [ISO] zmień ustawienie.  [ISO] (str. 70)

Przesunięcie programu (Ps)

W trybach **P** i **ART** można wybrać różne kombinacje wartości przysłony i czasu otwarcia migawki bez zmiany ekspozycji. W tym celu należy nacisnąć przycisk  (Δ), a następnie użyć pokrętki sterującego (\odot) lub przycisków Δ ∇ . Po przesunięciu programu obok nazwy trybu fotografowania wyświetla się litera „s”. Aby anulować przesunięcie programu, należy nacisnąć przyciski Δ ∇ do momentu, aż litera „s” nie będzie się wyświetlała.

Przestrogi

- Funkcja przesunięcia programu nie jest dostępna w przypadku stosowania lampy błyskowej.



Wybór wartości przysłony (tryb priorytetu przysłony **A**)

Tryb **A** to tryb fotografowania, w którym wartość przysłony wybiera użytkownik, a aparat automatycznie dostosowuje czas otwarcia migawki. Ustaw pokrętło wyboru trybu fotografowania na **A**.

- Prześlone można zmieniać, obracając pokrętłem sterującym (☉).
- Po naciśnięciu przycisku  (Δ) można również użyć przycisków Δ ∇ do wybrania wartości przysłony.
- Większe wartości przysłony (niższe liczby f) zmniejszają głębię obrazu (obszar przed lub za punktem ostrzenia, który jest ostry), rozmywając szczegóły tła. Mniejsze wartości przysłony (wyższe liczby f) zwiększają głębię obrazu.



Wartość przysłony

Zmiana wartości przysłony

Zmniejszanie wartości przysłony ←

→ Zwiększanie wartości przysłony

F2,8 ← F4,0 ← **F5,6** → F8,0 → F11

- Wyświetlany czas otwarcia migawki miga, jeżeli aparat nie może nastawić właściwej ekspozycji.

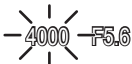
Przykładowe wyświetlanie ostrzeżeń (migają)	Status	Czynność
	Obiekt jest niedoświetlony.	<ul style="list-style-type: none">Zmniejsz wartość przysłony
	Obiekt jest prześwietlony.	<ul style="list-style-type: none">Zwiększ wartość przysłonyJeśli ostrzeżenie nie znika, zakres pomiaru aparatu został przekroczony. Wymagany jest filtr ND (służący do korygowania ilości światła).

- Wartość przysłony w chwili migania wskaźnika jest różna w zależności od typu obiektywu i ogniskowej obiektywu.
- W przypadku używania ustawienia [ISO] zmień ustawienie.  [ISO] (str. 70)

Wybór czasu otwarcia migawki (tryb priorytetu migawki S)

Tryb **S** to tryb fotografowania, w którym czas otwarcia migawki wybiera użytkownik, a aparat automatycznie dostosowuje wartość przysłony. Ustaw pokrętko wyboru trybu fotografowania na **S**.

- Ustaw czas otwarcia migawki, obracając pokrętkę sterującym (⊙).
- Po naciśnięciu przycisku  (Δ) można również użyć przycisków Δ ∇ do wybrania czasu otwarcia migawki.
- Krótki czas otwarcia migawki spowoduje uchwycenie szybko poruszającego się obiektu bez rozmycia. Długi czas otwarcia migawki powoduje rozmycie szybko poruszającego się obiektu. Rozmycie to nada zdjęciu wrażenie dynamicznego ruchu.





Czas otwarcia migawki

Ustawianie czasu otwarcia migawki

Dłuższy czas otwarcia migawki ← → Krótszy czas otwarcia migawki

60" ← 15 ← 30 ← **60** → 125 → 250 → 4000

- Wyświetlana wartość przysłony miga, jeżeli aparat nie może nastawić właściwej ekspozycji.

Przykładowe wyświetlanie ostrzeżeń (migają)	Status	Czynność
2000 	Obiekt jest niedoświetlony.	• Ustaw niższy czas otwarcia migawki.
125 	Obiekt jest prześwietlony.	• Ustaw krótszy czas otwarcia migawki. • Jeśli ostrzeżenie nie znika, zakres pomiaru aparatu został przekroczony. Wymagany jest filtr ND (służący do korygowania ilości światła).

- Wartość przysłony w chwili migania wskaźnika jest różna w zależności od typu obiektywu i ogniskowej obiektywu.
- W przypadku używania ustawienia [ISO] zmień ustawienie.  [ISO] (str. 70)

Wybór czasu otwarcia migawki i wartości przysłony (tryb ręczny M)

Tryb **M** to tryb fotografowania, w którym użytkownik wybiera wartość przysłony i czas otwarcia migawki. Te parametry można ustawić również w przypadku fotografowania przy długiej ekspozycji, fotografowania czasowego oraz fotografowania z fotomontażem na żywo, kiedy migawka jest otwarta tak długo, jak długo jest naciśnięty spust migawki. Ustaw pokrętko wyboru trybu w pozycji **M**, obróć pokrętko sterujące (⊖), aby dostosować otwarcia migawki, a po naciśnięciu przycisku **⏏** (Δ) obróć pokrętko sterujące (⊕), aby dostosować wartość przysłony.

- Wartość przysłony i czas otwarcia migawki ustawia się na podstawie odpowiedniej ekspozycji (ustawionej przez aparat).
- Jeśli różnica między bieżącą i właściwą ekspozycją jest ujemna (niedoświetlenie), należy zmniejszyć wartość przysłony i/lub czas otwarcia migawki.
- Jeśli różnica między bieżącą i właściwą ekspozycją jest dodatnia (prześwietlenie), należy zwiększyć wartość przysłony i/lub czas otwarcia migawki.
- Czas otwarcia migawki można ustawić w zakresie od 1/4000 sekundy do 60 sekund bądź na wartość [BULB], [LIVE TIME] lub [LIVECOMP].



Różnica między bieżącą i właściwą ekspozycją

Przestrogi

- Nawet po włączeniu opcji [Noise Reduct.], na zdjęciu wyświetlanym na monitorze mogą wystąpić zauważalne szумы i/lub plamki światła, jeśli zdjęcie zostało wykonane w określonych warunkach środowiskowych (temperatura itd.) oraz z odpowiednimi ustawieniami kamery.

Zakłócenia w obrazach

Podczas fotografowania przy długich czasach otwarcia migawki na ekranie mogą pojawić się zakłócenia. Efekt ten powstaje, gdy prąd jest generowany w tych częściach przetwornika obrazu, które nie są normalnie wystawione na światło, co powoduje wzrost temperatury przetwornika obrazu lub obwodu zasilania przetwornika obrazu. Może się tak również stać przy fotografowaniu z wysokim ustawieniem ISO w wysokiej temperaturze. Aby zmniejszyć poziom szumów, aparat automatycznie włącza funkcję redukcji szumów. **⏏** [Noise Reduct.] (str. 88)

Wybór długiej ekspozycji (fotografowanie przy długiej ekspozycji/czasowe)

Tryb przydaje się do fotografowania nocnych krajobrazów i ogni sztucznych. W trybie **M** ustaw czas otwarcia migawki na [BULB] lub [LIVE TIME].

Fotografowanie przy długiej ekspozycji (BULB): Migawka jest otwarta tak długo, jak długo naciśnięty jest spust migawki.

Ekspozycja zostaje zakończona po zwolnieniu spustu migawki.

Fotografowanie czasowe (TIME): Ekspozycja rozpoczyna się po naciśnięciu spustu migawki do końca. Aby zakończyć ekspozycję, naciśnij ponownie spust migawki do końca.

- Przy fotografowaniu przy długiej ekspozycji, czasowym lub z fotomontażem na żywo jasność ekranu zmienia się automatycznie. **⏏** „Monitor BULB/TIME” (str. 89)
- W przypadku używania funkcji [LIVE TIME] podczas fotografowania na monitorze jest wyświetlany postęp ekspozycji. Informacje na monitorze można odświeżyć, naciskając do połowy spust migawki.
- Opcja [Live BULB] (str. 89) służy do wyświetlania ekspozycji zdjęcia podczas fotografowania przy długiej ekspozycji.

Przestrogi

- Czulość ISO można ustawić w ograniczonym zakresie.
- Aby zapobiec rozmywaniu, aparat należy umieścić na stabilnym statywie lub użyć kabla zdalnego wyzwalania (str. 127).
- Podczas fotografowania poniższe funkcje można ustawiać w ograniczonym zakresie.
Fotografowanie sekwencyjne/fotografowanie z samowyzwalaczem/fotografowanie w stałych odstępach czasu/fotografowanie z bracketingiem AE/stabilizator obrazu/bracketing błysku/wielokrotna ekspozycja* itd.
*Jeżeli dla opcji [Live BULB] lub [Live TIME] wybrano ustawienie inne niż [Off] (str. 89).

Porównawcze jasne kompozycje (fotografowanie z fotomontażem na żywo)

Istnieje możliwość utworzenia obrazu składowego z wielu ujęć, co umożliwia śledzenie zmian błysków światła, np. fajerwerków czy gwiazd na jednym obrazie bez konieczności zmiany jasności tła.

- 1 W ustawieniach [Composite Settings] (str. 89) ustaw czas ekspozycji, który będzie stanowił punkt odniesienia.
- 2 W trybie **M** ustaw czas otwarcia migawki na [LIVECOMP].
 - Jeżeli czas otwarcia migawki będzie ustawiony na [LIVECOMP], możesz wyświetlić [Composite Settings], naciskając przycisk **MENU**.
- 3 Naciśnij raz spust migawki, aby przygotować się do fotografowania.
 - Fotografowanie można rozpocząć, gdy na monitorze wyświetlona zostanie wiadomość informująca, że przygotowania do zdjęcia zostały zakończone.
- 4 Naciśnij spust migawki.
 - Fotografowanie z fotomontażem na żywo zostaje rozpoczęte. Obraz składowy jest wyświetlany po upływie każdego referencyjnego czasu ekspozycji, co umożliwia obserwację zmian światła.
 - Podczas fotografowania kompozycji jasność ekranu jest zmieniana automatycznie.
- 5 Naciśnij spust migawki, aby zakończyć fotografowanie.
 - Maksymalna długość nagrywanej kompozycji wynosi 3 godziny. Dostępny czas nagrywania będzie jednak zależeć od warunków nagrywania i poziomu naładowania baterii w aparacie.

Przestrogi

- Czulość ISO można ustawić w ograniczonym zakresie.
- Aby zapobiec rozmywaniu, aparat należy umieścić na stabilnym statywie lub użyć kabla zdalnego wyzwalania (str. 127).
- Podczas fotografowania poniższe funkcje można ustawiać w ograniczonym zakresie.
Fotografowanie sekwencyjne/fotografowanie z samowyzwalaczem/fotografowanie w stałych odstępach czasu/fotografowanie z bracketingiem AE/stabilizator obrazu/bracketing błysku itd.



Korzystanie z trybu sekwencji wideo (📹)

Trybu sekwencji wideo (📹) można używać do nagrywania sekwencji wideo z efektami specjalnymi.





W trybie sekwencji wideo można nagrywać filmy z wykorzystaniem efektów dostępnych w trybach służących do fotografowania. Ustawienia można wybrać za pomocą trybu sterowania na żywo. 📹 „Dodawanie efektów do sekwencji wideo” (str. 62)

Podczas nagrywania sekwencji wideo możesz także dodać efekty powidoku lub powiększyć obszar obrazu.

Dodawanie efektów do sekwencji wideo [Movie Effect]

- 1 Ustaw pokrętkę wyboru trybu na .
- 2 Naciśnij przycisk , aby rozpocząć nagrywanie.
 - Naciśnij ponownie przycisk , aby zakończyć nagrywanie.
- 3 Dotknij wyświetlanej na ekranie ikony efektu, którego chcesz użyć.



	Art Fade	Filmowanie z wybranym efektem trybu obrazu. Efekt zanikania zostanie zastosowany do przejścia między scenami.
	Stary film	Losowe zastosowanie szumów przypominających kurz lub uszkodzenie kliszy podobnych do występujących na starych filmach.
	Multi Echo	Umożliwia zastosowanie efektu powidoku. Powidok jest wyświetlany za poruszającymi się obiektami.
	One Shot Echo	Powidok będzie wyświetlany przez krótki czas po naciśnięciu przycisku. Powidok zniknie automatycznie po upływie chwili.
	Movie Tele-converter	Powiększenie obszaru obrazu bez korzystania z funkcji powiększania obiektywu. Powiększanie wybranego fragmentu obrazu nawet, gdy aparat jest nieruchomy.

Art Fade

Dotknij ikony. Efekt będzie stosowany stopniowo w miarę odsuwania palca od ekranu.

Stary film

Dotknij ikony efektu, który chcesz zastosować. Dotknij ponownie, aby anulować efekt.



Multi Echo

Dotknij ikony, aby zastosować efekt. Dotknij ponownie, aby anulować efekt.

One Shot Echo

Każde dotknięcie ikony powoduje zwiększenie efektu.

Movie Tele-converter

- 1 Dotknij ikony, aby wyświetlić ramkę powiększenia.
 - Można zmienić położenie ramki powiększenia, dotykając ekranu lub za pomocą przycisków Δ ∇ \triangleleft \triangleright .
 - Naciśnij i przytrzymaj przycisk \odot , aby ponownie ustawić ramkę powiększenia w położeniu środkowym.
- 2 Dotknij ikony  lub naciśnij przycisk Q, aby powiększyć obszar w ramce powiększenia.
 - Dotknij ikony  lub naciśnij przycisk Q, aby powrócić do wyświetlania ramki powiększenia.
- 3 Dotknij ikony  lub naciśnij przycisk \odot , aby wyłączyć ramkę powiększenia i zakończyć tryb Movie Tele-converter.







Przestrogi

- Liczba klatek na sekundę zostanie nieznacznie zmniejszona podczas nagrywania.
- Nie można zastosować jednocześnie 2 efektów.
- Należy używać kart pamięci SD zgodnych z klasą szybkości 6 lub wyższą. W przypadku użycia wolniejszej karty nagrywanie sekwencji wideo może zakończyć się nieoczekiwanie.
- Jeśli do fotografowania podczas nagrywania sekwencji wideo ustawiono tryb 1 (str. 21, 92), nie można wykonywać zdjęć, jeśli są wykorzystywane efekty wideo.
- Funkcji [e-Portrait] i [Diorama] nie można używać jednocześnie z efektem Art Fade.
- Dźwięk zmiany ustawień za pomocą ekranu dotykowego i przycisków może zostać nagrany.

Korzystanie z PHOTO STORY

1 Ustaw pokrętkę wyboru trybu na .

- Zostanie wyświetlone menu PHOTO STORY.

	Standard
	Szybkość
	Powiększenie
	Układ
	Zabawne zdjęcia
	Trwające prace







2 Za pomocą przycisków Δ ∇ wybierz motyw PHOTO STORY.

- Można wyświetlić ekran szczegółowych informacji, na którym można wybrać wariant lub liczbę klatek za pomocą przycisku \triangleright .
- Można wybrać różne efekty, liczbę klatek oraz współczynnik proporcji obrazu dla każdego motywu. Można również dostosować współczynnik proporcji obrazu, sposób podziału oraz efekty ramek dla poszczególnych zdjęć.

Wybór wariantów

Po naciśnięciu przycisku \triangleright wariant można zmienić za pomocą przycisków Δ ∇ .

	Oryginalna PHOTO STORY
  	PHOTO STORY, w której zmieniono efekty oraz współczynnik proporcji obrazu w stosunku do oryginalnej PHOTO STORY. Liczbę obrazów oraz rozmieszczenie obszarów obrazów można dostosować dla każdego typu PHOTO STORY.

- Dla każdego wariantu można dostosować kolor ramki i efekt jej obramowania.
- Każdy temat i wariant pozwala uzyskać inną PHOTO STORY.

3 Po zakończeniu zamiany ustawień naciśnij przycisk .

- Monitor przełączy się do trybu wyświetlania PHOTO STORY.
- Wyświetlany jest obiekt aktualnie wyświetlanej ramki.
- Dotknij dowolnej ramki, która nie zawiera obrazu, aby ustawić tę ramkę jako bieżącą.
- Naciśnij przycisk **MENU**, aby zmienić motyw.



4 Zrób zdjęcie, które będzie pierwszą ramką.

- Zrobione zdjęcie zostanie wyświetlone w pierwszej ramce.



- Aby zakończyć robienie zdjęć przed sfotografowaniem wszystkich ramek, naciśnij przycisk **MENU** i wybierz sposób zapisu obrazu.
[Save]: zapisywanie obrazów na kartę SD i zakończenie fotografowania.
[Finish later]: zapisywanie obrazów na kartę SD i tymczasowe zakończenie fotografowania. Zapisane dane można przywrócić później i wznowić fotografowanie. (str. 41)
[Discard]: zakończenie fotografowania bez zapisywania zdjęć.

5 Zrób zdjęcie, które będzie kolejną ramką.

- Wyświetli podgląd zdjęcia i zrób zdjęcie obiektu, który będzie widoczny w kolejnej ramce.
- Naciśnij przycisk , aby usunąć zdjęcie w poprzedzającej ramce, a następnie ponownie zrób zdjęcie.
- Dotknij dowolnej ramki, aby usunąć zawarte w niej zdjęcie, a następnie ponownie zrób zdjęcie. Dotknij ramki, a następnie dotknij przycisku .



Zrobione zdjęcie Następna ramka

6 Po zrobieniu zdjęć do wszystkich ramek naciśnij przycisk , aby zapisać obraz.





Uwagi

- Podczas robienia zdjęć do PHOTO STORY dostępne są poniższe operacje. Ustawienia kompensacji ekspozycji/przesunięcia programu/fotografowania przy użyciu lampy błyskowej (jeśli motyw nie jest ustawiony na [Speed])/trybu sterowania na żywo

Przestrogi

- Wyłączenie aparatu podczas robienia zdjęć spowoduje usunięcie wszystkich danych dotyczących zrobionych zdjęć, co oznacza, że dane nie zostaną zapisane na karcie pamięci.
- Jeśli dla jakości obrazu aktualnie wybrane jest ustawienie [RAW], jakość obrazu zostanie automatycznie ustawiona na [L/N+RAW]. Obraz PHOTO STORY zostanie zapisany w formacie JPEG, a zdjęcia w ramkach — w formacie RAW. Zdjęcia w formacie RAW są zapisywane z ustawieniem współczynnika proporcji obrazu [4:3].
- Dla trybu [AF Mode] można wybrać ustawienie [S-AF], [MF] lub [S-AF+MF]. Ponadto pole AF obejmuje pojedynczy, centralny punkt.
- Wybrana opcja trybu pomiaru to cyfrowy pomiar ESP.
- Poniższe operacje są niedostępne w trybie PHOTO STORY.
 - Sekwencja wideo/fotografowanie sekwencyjne (z wyjątkiem ustawienia motywu[Speed])/samowyzwalacz/wyświetlanie opcji INFO/automatyczna regulacja ostrości z priorytetem twarzy/cyfrowy telekonwerter/tryb obrazu
- Nie są dostępne poniższe operacje wykonywane przy użyciu przycisków.
 - **Fn/INFO** itd.
- Podczas robienia zdjęć do PHOTO STORY aparat nie przełączy się do trybu uśpienia. Jeśli w trakcie fotografowania tymczasowo zapisano zdjęcia, na karcie SD zarezerwowane jest miejsce dla ramek, dla których nie wykonano jeszcze zdjęć.

Wznawianie fotografowania prac w toku

- 1 Ustaw pokrętko wyboru trybu fotografowania na .
- 2 Użyj przycisków Δ ∇ w celu wyboru trwających prac 
 - Częściowo zapisane dane są wyświetlane w indeksie.
 - Symbol  jest wyświetlony na częściowo zapisanych danych.
- 3 Wybierz dane, przy użyciu których chcesz wznowić fotografowanie za pomocą klawiszy strzałek, a następnie naciśnij przycisk .



Fotografowanie w trybie programów tematycznych

1 Ustaw pokrętkę wyboru trybu w pozycji **SCN**.

- Zostanie wyświetlone menu programów tematycznych. Wybierz program tematyczny za pomocą przycisków Δ ∇ .
- Na ekranie menu programów tematycznych naciśnij przycisk \triangleright , aby wyświetlić na monitorze aparatu szczegółowe informacje na temat trybu programów tematycznych.
- Naciśnij przycisk \odot lub naciśnij do połowy spust migawki, aby wybrać wyróżniony element i wyjść z menu programów tematycznych.



■ Typy trybów programów tematycznych

Portret	Jasnaton.	Sztuczne Ognie
e-Portret	Ciemn. Ton	Plaża i Śnieg
Krajobraz	Tryb DIS	Fisheye Effect
Krajobraz+Portret	Macro	Wide-angle
Sport	Makro-Przyroda	Macro
Hand-Held Starlight	Przy Świecach	Foto 3D
Sceny Nocne	Zachód Słońca	Panoromowanie
Scena Nocna+Portret	Dokumenty	
Dzieci	Panorama (str. 43)	

2 Zrób zdjęcie.

- Aby wybrać inne ustawienie, naciśnij przycisk \odot w celu wyświetlenia menu programów tematycznych.

Przestrogi

- Aby jak najlepiej wykorzystać zalety trybów programów tematycznych, niektóre ustawienia fotografowania są wyłączone.
- W trybie [e-Portrait] rejestrowane są dwa zdjęcia: zdjęcie niezmienione oraz zdjęcie z użytymi efektami [e-Portrait]. Rejestracja może zająć kilka chwil. Dodatkowo jeśli jakość zdjęcia została ustawiona na [RAW], obraz jest zapisywany w formacie RAW+JPEG.
- Efekty [Fisheye Effect], [Wide-Angle] i [Macro] są przeznaczone do stosowania z opcjonalnymi konwerterami do obiektywu.
- W trybach [e-Portrait], [Hand-Held Starlight], [Panorama] i [3D Photo] nie można nagrywać sekwencji wideo.
- W trybie [Hand-Held Starlight] wykonywanych jest za jednym razem 8 zdjęć, które są następnie łączone. Jeśli jakość zdjęcia została ustawiona na [RAW], obraz w formacie JPEG jest łączony z pierwszym obrazem w formacie RAW i zapisywany w formacie RAW+JPEG.
- Tryb [3D Photo] podlega następującym ograniczeniom.
 - Zdjęcia w trybie [3D Photo] można wykonywać tylko za pomocą obiektywu 3D.
 - Zdjęć 3D nie można wyświetlać na monitorze aparatu. Do wyświetlania należy używać urządzeń obsługujących wyświetlanie obrazów 3D.
 - Ustawienie ostrości jest zablokowane. Ponadto nie można używać lampy błyskowej ani samowyzwalacza.
 - Rozmiar zdjęcia jest ustawiony na 1824 × 1024.
 - Fotografowanie w trybie RAW jest niedostępne.
 - Pokrycie kadru nie wynosi 100%.

- W trybie [Panning] podczas śledzenia aparatem ruchu obiektu ruchy aparatu są wykrywane i doбираny jest optymalny czas otwarcia migawki. Ten tryb jest odpowiedni do fotografowania poruszających się obiektów na ruchomym tle.

W trybie [Panning] wyświetlana jest ikona  podczas wykrywania kierunku

przesuwania aparatu, a ikona  jest wyświetlana w przypadku niewykrycia ruchu.

W przypadku korzystania w trybie [Panning] z obiektywu ze stabilizacją obrazu należy ją wyłączyć.

W jasnych warunkach oświetleniowych można nie uzyskać zadowalających efektów panoramowania. Zastosowanie dostępnego w sprzedaży filtra ND pozwoli łatwiej uzyskać zamierzone efekty.

Wykonywanie zdjęć panoramicznych

Po zainstalowaniu dostarczonego oprogramowania komputerowego można przy jego użyciu łączyć zdjęcia w panoramy.  „Podłączanie aparatu do komputera i drukarki” (str. 108)

- 1 Ustaw pokrętkę wyboru trybu w pozycji **SCN**.

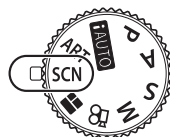

- 2 Wybierz opcję [Panorama] i naciśnij przycisk .

- 3 Użyj przycisków    , aby wybrać kierunek panoramy.

- 4 Wykonaj zdjęcia, korzystając z podziałki do kadrowania ujęcia.

- Ostrość, ekspozycja i inne ustawienia są ustawiane podczas pierwszego zdjęcia.



- 5 Wykonaj pozostałe zdjęcia, kadrując ujęcia tak, aby podziałki pokrywały się z poprzednim zdjęciem.

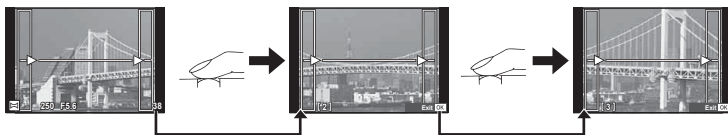



- Panorama może składać się z maksymalnie 10 zdjęć. Po dziesiątym zdjęciu wyświetlany jest wskaźnik ostrzegawczy ().

- 6 Po wykonaniu ostatniego zdjęcia naciśnij przycisk , aby zakończyć serię.

Przestrogi

- Podczas wykonywania zdjęć panoramicznych zdjęcie wykonane wcześniej w celu ustawienia pozycji nie zostanie wyświetlone. Przy pomocy ramek albo innych elementów pomocniczych wyświetlanych na zdjęciach skomponuj zdjęcie tak, by krawędzie poszczególnych zdjęć zaszyły na siebie w ramach.

Uwagi

- Naciśnięcie przycisku  przed wykonaniem pierwszego zdjęcia spowoduje przełączenie do menu wyboru scenarii. Naciśnięcie przycisku  w trakcie fotografowania spowoduje zakończenie sekwencji zdjęć panoramicznych i umożliwi zapoczątkowanie następnej sekwencji.

Korzystanie z filtrów artystycznych

1 Ustaw pokrętkę wyboru trybu na **ART**.

- Zostanie wyświetlone menu filtrów artystycznych. Wybierz filtr za pomocą przycisków Δ ∇ .
- Naciśnij przycisk \odot lub naciśnij do połowy spust migawki, aby wybrać wyróżniony element i wyjść z menu filtrów artystycznych.

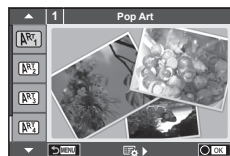

■ Typy filtrów artystycznych

	Pop Art	Tworzenie zdjęcia, na którym podkreślone jest piękno koloru.
	Zmięczenie Ostrości	Tworzenie zdjęcia z podkreśleniem eterycznej atmosfery.
	Jasny i Lekki Kolor	Tworzenie zdjęcia w ciepłej tonacji poprzez rozpraszanie światła i delikatne prześwietlenie obrazu.
	Tonowanie Światła	Tworzenie zdjęcia w wysokiej jakości poprzez stonowanie zarówno obszarów jasnych jak i ciemnych.
	Ziarnisty Film	Tworzenie obrazu podkreślającego chropowatość obrazów czarno-białych.
	Fotografia Otworkowa	Tworzenie obrazu, który wygląda, jakby był wykonany starym aparatem lub aparatem zabawką. Efekt ten zostaje uzyskany przez zaciemnienie krawędzi obrazu.
	Diorama	Tworzenie obrazu przypominającego miniaturę przez nasycenie koloru i zwiększenie kontrastu oraz rozmycie nieostrych części.
	Cross Process	Tworzenie obrazu z surrealistyczną atmosferą. Tryb Cross Proces II służy do tworzenia obrazu, na którym podkreślony jest kolor fukcji.
	Delikatna Sepia	Tworzenie wysokiej jakości obrazu przez podkreślenie cieni i wygładzenie całego obrazu.
	Dramatyczna Tonacja	Tworzenie obrazu z podkreśloną różnicą pomiędzy obszarami jasnymi i ciemnymi poprzez częściowe zwiększenie kontrastu.
	Grafika Key Line	Tworzenie obrazu w stylu rysunkowym, w którym podkreślone są krawędzie.
	Akwarela	Tworzenie delikatnego, jasnego obrazu przez usunięcie ciemnych obszarów, rozmycie jasnych kolorów na białym płótnie oraz dalsze złagodzenie konturów.
	Stare zdjęcie	Nadaje codziennym ujęciom nostalgiczny styl starego zdjęcia poprzez odbarwienie charakterystyczne dla drukowanych zdjęć i efekt wyblakłych kolorów.
	Częściowy kolor	Znaczące podkreślenie fotografowanego obiektu poprzez wydobycie wybranych kolorów i utrzymanie reszty obrazu w czerni i bieli.
	ART BKT (bracketing — filtr artystyczny)	Po każdym naciśnięciu spustu migawki aparat tworzy kopie dla wszystkich wybranych filtrów artystycznych.

2 Zrób zdjęcie.

- Aby wybrać inne ustawienie, naciśnij przycisk  w celu wyświetlenia menu filtrów artystycznych.

Bracketing filtrów artystycznych

Po wykonaniu zdjęcia obrazy są zapisywane dla każdego wybranego filtra artystycznego. Naciśnij przycisk , aby wybrać filtry.

Efekty artystyczne

Filtry artystyczne można modyfikować. Do zdjęć można także dodawać efekty. Naciśnięcie przycisku  w menu filtrów artystycznych powoduje wyświetlenie dodatkowych opcji.

Modyfikowanie filtrów

Opcja I to filtr podstawowy, a opcje II i dalsze dodają efekty zmieniające filtr podstawowy.

Dodawanie efektów*

Miękka ostrość, fotografia otworkowa, ramki, białe krawędzie, światło gwiazd, filtr, ton, rozmycie, efekt cienia

* Dostępne efekty różnią się w zależności od wybranego filtra.

Przestrogi

- Aby jak najlepiej wykorzystać zalety filtrów artystycznych, niektóre ustawienia fotografowania są wyłączone.
- Jeśli dla jakości obrazu aktualnie wybrane jest ustawienie [RAW], jakość obrazu zostanie automatycznie ustawiona na [L+N+RAW]. Filtr artystyczny zostanie zastosowany tylko na kopii JPEG.
- W zależności od obiektu zmiany tonów mogą być nierówne, efekt może być mniej widoczny lub obraz może stać się bardziej ziarnisty.
- Niektóre efekty mogą nie być widoczne w widoku na żywo lub podczas nagrywania sekwencji wideo.
- Sposób odtwarzania może się różnić w zależności od zastosowanych filtrów, efektów lub ustawień jakości sekwencji wideo.





Robienie zdjęć z częściowym kolorem oraz dostosowywanie ich ustawień

Istnieje możliwość tworzenia obrazów, na których wyodrębnione są tylko kolory wybrane z pierścienia kolorów. Jako filtry korygujące dostępne są trzy wzory. Obróć pokrętkę sterującą () , aby wybrać kolor do wyodrębnienia. Efekt będzie widoczny w widoku na żywo.



Często używane opcje fotografowania

Sterowanie ekspozycją (kompensacja ekspozycji)





Po naciśnięciu przycisku  () użyj pokrętle sterującego () lub przycisków  , aby dostosować kompensację ekspozycji. Wybierz wartości dodatnie („+”), aby rozjaśnić zdjęcia i ujemne („-”), aby je przyciemnić. Ekspozycję można regulować w zakresie $\pm 5,0$ EV.



Przestrogi

- Kompensacja ekspozycji nie jest dostępna w trybach **FAUTO**, **M** i **SCN**.
- Na ekranie monitora kompensacja ekspozycji widoczna jest tylko do $\pm 3,0$ EV. Jeśli ekspozycja przekracza wartość $\pm 3,0$ EV, pasek ekspozycji zacznie migać.
- Sekwencje wideo można korygować w zakresie $\pm 3,0$ EV.

Zmiana jasności obszarów jasnych i zacienionych

Aby wyświetlić menu sterowania światłami i cieniami, naciśnij przycisk  () , a następnie przycisk **INFO**. Za pomocą przycisków   wybierz poziom tonów. Wybierz opcję niskich tonów, aby przyciemnić obszary zacienione lub opcję wysokich tonów, aby rozjaśnić obszary jasne.



Wybór pola ustawienia ostrości (obszaru AF)

Wybierz, które z 81 pól automatycznej regulacji ostrości ma być użyte do ustawienia ostrości.

- Naciśnij przycisk **[•••]** (◀), aby wyświetlić opcje pola AF.
- Za pomocą przycisków **Δ ▽ ◀ ▶** wybierz opcję wyświetlania pojedynczego pola AF oraz jego położenie.
 - Przesunięcie kursora poza ekran spowoduje przywrócenie trybu Wszystkie pola.

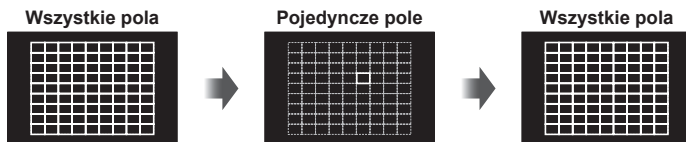

Wszystkie pola
Aparat automatycznie wybierze jedno z pól z pełnego zestawu pól AF.

Pojedyncze pole
Umożliwia ręczny wybór pola AF.

Przestrogi

- Podczas korzystania z obiektywu systemu Four Thirds w aparacie zostanie ustawiony tryb pojedynczego pola.
- Liczba i rozmiar pól AF zmieniają się w zależności od opcji wybranych dla pozycji [Digital Tele-converter] i [Image Aspect] oraz ustawień pola grupowego.

Ustawianie pola AF

Sposób wyboru pola oraz rozmiar pola można zmienić. Istnieje także możliwość wyboru automatycznej regulacji ostrości z priorytetem twarzy (str. 48).

- Naciśnij przycisk **[•••]** (◀), aby wyświetlić opcje pola AF.
- Naciśnij przycisk **INFO** podczas wybierania pola AF i wybierz sposób wyboru pola przy użyciu przycisków **Δ ▽**.

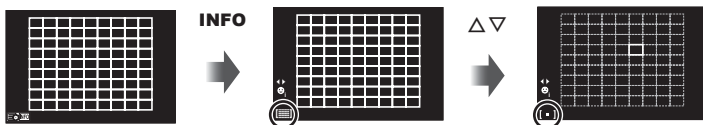





[•••] (Wszystkie pola)	Aparat automatycznie wybiera wszystkie pola AF.
[•] (Pojedyncze pole)	Istnieje możliwość wyboru pojedynczego pola AF.
[•]s (Małe pole)	Rozmiar pola AF można zmniejszyć.
[•••] (Pole grupowe)	Aparat automatycznie wybierze jedno z pól w wybranej grupie.

Przestrogi





- Podczas nagrywania sekwencji wideo w aparacie zostanie ustawiony tryb pojedynczego pola.
- Podczas korzystania z obiektywu systemu Four Thirds w aparacie zostanie ustawiony tryb pojedynczego pola.

Automatyczna regulacja ostrości z priorytetem twarzy/ automatyczna regulacja ostrości z wykrywaniem źrenic

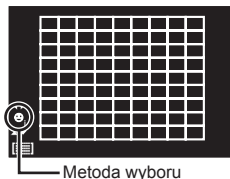
Aparat wykrywa twarze i odpowiednio dostosowuje ostrość i cyfrowy pomiar ESP.

- 1 Naciśnij przycisk , aby wyświetlić pole AF.
- 2 Naciśnij przycisk **INFO**.
 - Sposób wyboru pola AF można zmienić.
- 3 Użyj przycisków  , aby wybrać opcję, a następnie naciśnij przycisk .



 Face Priority Off	Priorytet twarzy wyłączony.
 Face Priority On	Priorytet twarzy włączony.
 Face & Eye Priority On	System automatycznej regulacji ostrości wybierze źrenicę oka znajdującego się najbliżej aparatu w celu wykonania automatycznej regulacji ostrości z priorytetem twarzy.
 Face & R. Eye Priority On	System automatycznej regulacji ostrości wybierze źrenicę prawego oka w celu wykonania automatycznej regulacji ostrości z priorytetem twarzy.
 Face & L. Eye Priority On	System automatycznej regulacji ostrości wybierze źrenicę lewego oka w celu wykonania automatycznej regulacji ostrości z priorytetem twarzy.

- 4 Skieruj aparat na obiekt.
 - Jeśli wykryta zostanie twarz, zostanie ona zaznaczona białą ramką.
- 5 Naciśnij spust migawki do połowy, aby ustawić ostrość.
 - Gdy aparat ustawi ostrość na twarzy w ramce, kolor ramki zmieni się na zielony.
 - Jeśli aparat jest w stanie wykryć oczy osoby, wyświetli zieloną ramkę nad wybranym okiem.
(automatyczna regulacja ostrości z wykrywaniem źrenic)
- 6 Naciśnij spust migawki do końca, aby wykonać zdjęcie.

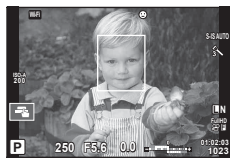

Przestrogi

- W przypadku fotografowania sekwencyjnego priorytet twarzy ma zastosowanie tylko na pierwszym zdjęciu danej sekwencji.
- Funkcja [C-AF] nie obsługuje wykrywania źrenic.
- W zależności od fotografowanego obiektu i ustawienia filtra artystycznego aparat może nie być w stanie prawidłowo wykryć twarzy.
- W przypadku wybrania opcji  (Digital ESP metering)] pomiar jest wykonywany z uwzględnieniem priorytetu twarzy.

Uwagi

- Priorytet twarzy jest również dostępny w trybie [MF]. Wykryte przez aparat twarze są zaznaczane białymi ramkami.

Ramka powiększenia AF/zoom AF

Podczas regulacji ostrości można powiększyć fragment kadru. Wybór wysokiego współczynnika powiększenia pozwoli na automatyczne ustawienie ostrości na małym obszarze, normalnie objętego przez pole AF. Można także umieścić pole AF w bardziej precyzyjny sposób.



1 Naciśnij przycisk Q, aby wyświetlić ramkę powiększenia.

- Jeśli tuż przed naciśnięciem przycisku została automatycznie ustawiona ostrość, ramka powiększenia zostanie wyświetlona w aktualnej pozycji ostrości.
- Użyj przycisków $\Delta \nabla \langle \rangle$, aby ustawić jej położenie.
- Naciśnij przycisk **INFO** i za pomocą przycisków $\Delta \nabla$ wybierz stopień powiększenia.

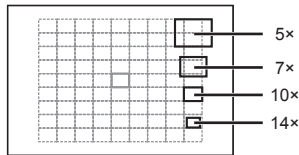

Porównanie ramek AF i zoomu

2 Naciśnij ponownie przycisk Q, aby powiększyć ramkę powiększenia.

- Użyj przycisków $\Delta \nabla \langle \rangle$, aby ustawić jej położenie.
- Powiększenie można zmieniać, obracając pokrętkę sterującą (⊙).

3 Naciśnij do połowy spust migawki, aby rozpocząć automatyczne ustawianie ostrości.

- Aparat ustawi ostrość na obiekcie znajdującym się w ramce w środku ekranu. Aby zmienić pozycję punktu ostrości, przesunij ramkę, dotykając ekranu.

Uwagi

- Za pomocą ekranu dotykowego można również wyświetlać ramkę powiększenia i przesuwać ją.

Przestrogi

- Powiększenie jest widoczne tylko na wyświetlaczu i nie ma wpływu na ostateczne zdjęcie.
- W przypadku korzystania z obiektywu systemu Four Thirds autofocus nie będzie działał przy powiększeniu.
- W trakcie powiększania stabilizator obrazu emituje dźwięk.

Wyświetlanie informacji podczas odtwarzania

Informacje o wyświetlanym zdjęciu

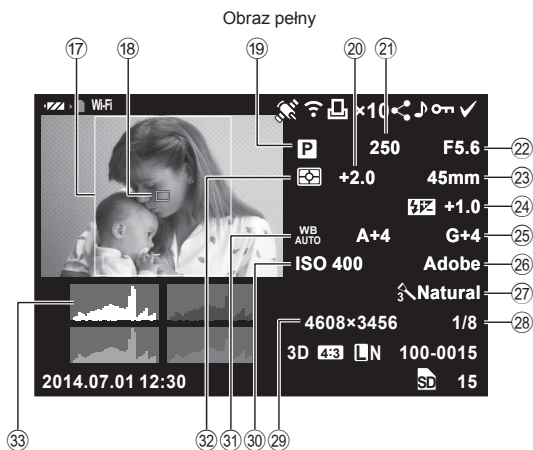
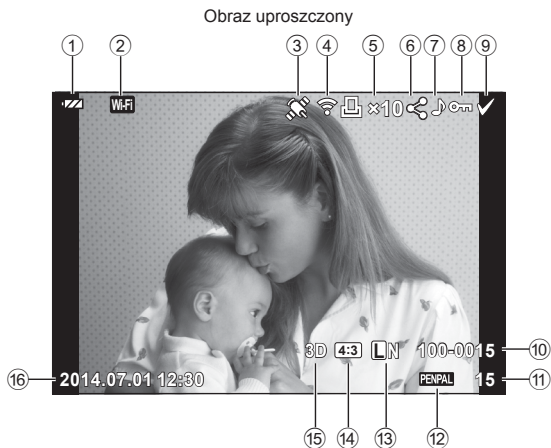

- | | | | | | |
|---|---|--------------|---|---|----------------|
| ① | Wskaźnik stanu baterii..... | str. 15 | ⑩ | Współczynnik proporcji obrazu..... | str. 62 |
| ② | Bezprzewodowe
połączenie LAN..... | str. 23, 104 | ⑪ | Zdjęcie 3D..... | str. 42 |
| ③ | Dodawanie danych GPS..... | str. 106 | ⑫ | Tymczasowo zapisany obraz
dla trybu PHOTO STORY..... | str. 41 |
| ④ | Kończenie przesyłania Eye-Fi..... | str. 92 | ⑬ | Tryb zapisu..... | str. 63 |
| ⑤ | Zaznaczenie do wydruku
Liczba odbitek..... | str. 113 | ⑭ | Tryb obrazu..... | str. 60 |
| ⑥ | Kolejność udostępniania..... | str. 28 | ⑮ | Stopień kompresji..... | str. 63 |
| ⑦ | Nagrywanie dźwięku..... | str. 54 | ⑯ | Liczba pikseli..... | str. 70 |
| ⑧ | Ochrona..... | str. 54 | ⑰ | Balans bieli..... | str. 58 |
| ⑨ | Wybrany obraz..... | str. 28 | ⑱ | Tryb pomiaru..... | str. 68 |
| ⑩ | Numer pliku..... | str. 91 | ⑲ | Histogram..... | str. 31 |
| ⑪ | Numer klatki | | ⑳ | Data i godzina..... | str. 16 |
| ⑫ | Urządzenie pamięci masowej | | ㉑ | Ramka proporcji obrazu..... | str. 62 |
| ⑬ | Tryb zapisu..... | str. 63 | ㉒ | Pole AF..... | str. 47 |
| ⑭ | Współczynnik proporcji obrazu..... | str. 62 | ㉓ | Tryb fotografowania..... | str. 17, 32–44 |
| ⑮ | Zdjęcie 3D..... | str. 42 | ㉔ | Kompensacja ekspozycji..... | str. 46 |
| | Tymczasowo zapisany obraz
dla trybu PHOTO STORY..... | str. 41 | ㉕ | Czas otwarcia migawki..... | str. 32–35 |
| | | | ㉖ | Wartość przysłony..... | str. 32–35 |
| | | | ㉗ | Ogniskowa..... | str. 121 |
| | | | ㉘ | Sterowanie natężeniem błysku..... | str. 68 |
| | | | ㉙ | Kompensacja balansu bieli | |
| | | | ㉚ | Przestrzeń kolorów..... | str. 90 |
| | | | ㉛ | Tryb obrazu..... | str. 60 |
| | | | ㉜ | Stopień kompresji..... | str. 63 |
| | | | ㉝ | Liczba pikseli..... | str. 70 |
| | | | ㉞ | Czułość ISO..... | str. 70 |
| | | | ㉟ | Balans bieli..... | str. 58 |
| | | | ㊱ | Tryb pomiaru..... | str. 68 |
| | | | ㊲ | Histogram..... | str. 31 |

Zmiana wyświetlanych informacji

Informacje wyświetlane podczas odtwarzania można zmieniać za pomocą przycisku **INFO**.

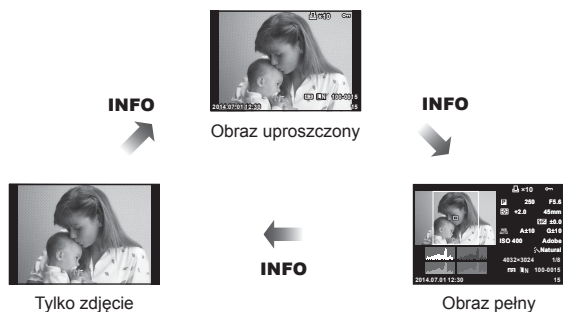

Zmiana sposobu wyświetlania informacji podczas odtwarzania

















Naciśnij przycisk , aby przeglądać zdjęcia w trybie pełnoekranowym. Naciśnij spust migawki do połowy, aby wrócić do trybu fotografowania.

Wyświetlanie indeksu/widok kalendarza



Zoom w trybie odtwarzania (odtworzenie z przybliżeniem)



Pokrętko sterujące ()	Odtwarzanie pojedynczych zdjęć: następne  , poprzednie  Odtwarzanie w powiększeniu: Podczas odtwarzania w powiększeniu można wyświetlić następną lub poprzednią klatkę. Wyświetlanie indeksu: wyróżnienie zdjęcia
Przyciski strzałek (   )	Odtwarzanie pojedynczych zdjęć: następne () / poprzednie () / głośność odtwarzania ( ) Odtwarzanie w powiększeniu: przewijanie zdjęcia Następną klatkę () lub poprzednią klatkę () można wyświetlić podczas odtwarzania w powiększeniu, naciskając przycisk INFO .
INFO	Widok indeksu/kalendarza: wyróżnienie zdjęcia
	Wyświetlenia informacji o obrazie
	Usuwanie zdjęcia (str. 28)
	Wyświetlenie menu (w widoku kalendarza naciśnij ten przycisk, aby powrócić do odtwarzania pojedynczych zdjęć)

Manipulowanie wyświetlanymi zdjęciami

Naciśnięcie przycisku **OK** podczas odtwarzania spowoduje wyświetlenie menu prostych opcji używanych w trybie odtwarzania.

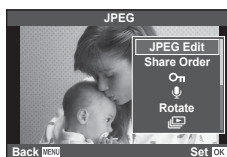

	Zdjęcie	Sekwencja wideo
Edycja JPEG, edycja danych RAW str. 82	✓	—
Nakładanie obrazu str. 83	✓	—
Odtwórz Film	—	✓
Share Order str. 28	✓	✓*
(Ochrona)	✓	✓
(Nagrywanie dźwięku)	✓	—
Obrót	✓	—
(Pokaz zdjęć)	✓	✓
Usunąć	✓	✓

* Niedostępne dla sekwencji wideo lub .

Operacje wykonywane w przypadku sekwencji wideo (Movie Play)

	Wstrzymanie lub wznowienie odtwarzania.	
	• Po wstrzymaniu odtwarzania można wykonać następujące operacje.	
	lub pokrętko sterujące ()	Poprzednie/następne Naciśnij i przytrzymaj przycisk , aby kontynuować operację.
		Wyświetl pierwszą klatkę.
		Wyświetl ostatnią klatkę.
	Przewijanie sekwencji wideo do przodu lub tyłu.	
	Regulacja głośności.	

Przestrogi

- Do odtwarzania sekwencji wideo na komputerze zalecamy użycie dostarczonego oprogramowania komputerowego. Przed pierwszym uruchomieniem oprogramowania należy podłączyć aparat do komputera.

Ochrona obrazów

Istnieje możliwość zabezpieczenia obrazów przed przypadkowym usunięciem. Wyświetl obraz, który chcesz zabezpieczyć, i naciśnij przycisk **OK**, aby wyświetlić menu odtwarzania. Wybierz opcję **[On]** i naciśnij przycisk **OK**, a następnie naciśnij przycisk **Δ**, aby zabezpieczyć zdjęcie. Zabezpieczone zdjęcia są oznaczone ikoną **On** (ochrona). Aby usunąć zabezpieczenie, naciśnij przycisk **∇**. Naciśnij przycisk **OK**, aby zapisać ustawienia i zakończyć. Można także zabezpieczyć wiele wybranych zdjęć. **[Share]** „Wybieranie zdjęć ([Share Order Selected], **[On]**, [Erase Selected])” (str. 28)

Ikona **On** (ochrona)



Przestrogi

- Formatowanie karty usuwa wszystkie obrazy, nawet jeżeli były zabezpieczone.

Nagranie dźwiękowe

Do bieżącego zdjęcia można dodać nagranie dźwiękowe (długości do 30 s).

- 1 Wybierz zdjęcie, do którego ma zostać dodane nagranie dźwiękowe, a następnie naciśnij przycisk **OK**.
 - Nagrywanie dźwięku nie jest dostępne dla chronionych zdjęć.
 - Nagrywanie dźwięku jest dostępne również w menu odtwarzania.
- 2 Wybierz opcję **[On]** i naciśnij przycisk **OK**.
 - Aby zakończyć bez dodawania nagrania, wybierz opcję **[No]**.
- 3 Wybierz opcję **[On Start]** i naciśnij przycisk **OK**, aby rozpocząć nagrywanie.
 - Aby przerwać nagrywanie w dowolnym momencie, naciśnij przycisk **OK**.
- 4 Naciśnij przycisk **OK**, aby zakończyć nagranie.
 - Zdjęcia z nagraniami dźwiękowymi są oznaczone ikoną **♪**.
 - Aby skasować nagranie, w kroku 2 wybierz opcję [Erase].

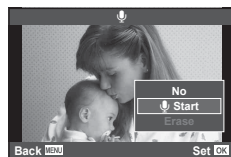
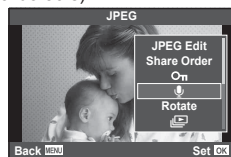

Obrót

Wybierz, czy zdjęcia mają być obracane.

- 1 Odtwórz zdjęcie i naciśnij przycisk **OK**.
- 2 Wybierz opcję **[Rotate]** i naciśnij przycisk **OK**.
- 3 Naciśnij przycisk **Δ**, aby obrócić obraz przeciwnie do ruchu wskazówek zegara, lub przycisk **∇**, aby obrócić go zgodnie z ruchem wskazówek zegara. Każde naciśnięcie przycisku powoduje obrócenie obrazu.
 - Naciśnij przycisk **OK**, aby zapisać ustawienia i zakończyć.
 - Obrócone zdjęcie jest zapisywane w aktualnym położeniu.
 - Sekwencji wideo, zdjęć 3D i zdjęć chronionych nie można obrócić.

Pokaz zdjęć

Funkcja ta umożliwi wyświetlanie po kolei zdjęć zapisanych na karcie.

- 1 Podczas odtwarzania naciśnij przycisk **OK** i wybierz opcję **[L]**.

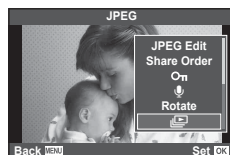

2 Dostosuj ustawienia.

Start	Rozpoczęcie pokazu slajdów. Zdjęcia są wyświetlane po kolei, zaczynając od bieżącego.
BGM	Ustawianie podkładu muzycznego [Joy] i wyłączenie go [Off].
Slajd	Wybór rodzaju pokazu zdjęć.
Interwał Slajdu	Wybór czasu przez jaki wyświetlane są poszczególne zdjęcie (od 2 do 10 sekund).
Interwał Filmu	Po wybraniu ustawienia [Full] w pokazie zdjęć wyświetlane są sekwencje wideo w pełnej długości, a przy ustawieniu [Short] wyświetlany jest tylko początek sekwencji wideo.

- 3 Wybierz opcję [Start] i naciśnij przycisk **OK**.

- Pokaz slajdów zostanie rozpoczęty.
- Naciśnij przycisk **OK**, aby zakończyć pokaz slajdów.

Głośność

Przyciski **Δ** **∇** umożliwiają regulację głośności głośnika aparatu podczas wyświetlania pokazu zdjęć. Gdy wyświetlony jest wskaźnik regulacji, dźwięki za pomocą przycisków **◀** **▶** można dostosować poziom głośności dźwięku zarejestrowanego ze zdjęciem lub sekwencją wideo do podkładu muzycznego.

Uwagi

- Zamiast opcji [Joy] można wybrać inny podkład muzyczny. Zarejestruj dane pobrane ze strony internetowej firmy Olympus na karcie, wybierz opcję [Joy] dostępną w menu [BGM] w kroku 2. i naciśnij przycisk **▷**. Dane do pobrania są dostępne na poniższej stronie internetowej. <http://support.olympus-imaging.com/bgmdownload/>

5 Korzystanie z opcji fotografowania

Dostosowanie ustawień podczas fotografowania

Sterowanie na żywo umożliwia podgląd efektów różnych ustawień na monitorze w trybach **P**, **A**, **S**, **M**, **☞** oraz **■**.

Gdy elementy sterujące na ekranie **Control Settings** ustawiono na [Live Control], można korzystać ze sterowania na żywo nawet w trybach **ART** i **SCN**. (str. 97)

Ekran sterowania na żywo



■ Dostępne ustawienia

Stabilizator obrazu.....	str. 57
Tryb obrazu	str. 60
Tryb programów tematycznych	str. 42
Tryb filtrów artystycznych	str. 44
Balans bieli	str. 58
Fotografowanie sekwencyjne/ samowyzwalacz	str. 61
Współczynnik proporcji obrazu.....	str. 62
Tryb zapisu	str. 63
Tryb ☞	str. 62

Tryb fotografowania z lampą błyskową.....	str. 65
Regulacja intensywności lampy błyskowej.....	str. 68
Tryb pomiaru	str. 68
Tryb AF	str. 69
Czułość ISO.....	str. 70
Priorytet twarzy.....	str. 48
Nagrywanie dźwięku w sekwencjach wideo.....	str. 70

1 Naciśnij przycisk **OK**, aby wyświetlić tryb sterowania na żywo.

- Aby ukryć menu sterowania na żywo, ponownie naciśnij przycisk **OK**.

2 Za pomocą przycisków **Δ** **∇** wybierz ustawienia i zmień wybrane ustawienie przyciskami **◀▶**.

3 Naciśnij przycisk **OK**.

- Wybrane ustawienie zostanie zastosowane automatycznie, jeżeli użytkownik nie wykona żadnych czynności przez około 8 sekund.

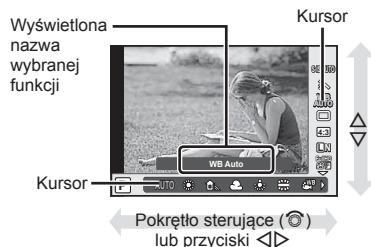

Przestrogi

- W części trybów fotografowania nie są dostępne niektóre opcje.

Redukowanie poruszenia aparatu (stabilizator obrazu)

Istnieje możliwość zredukowania poruszeń aparatu, które mogą występować podczas fotografowania w słabym oświetleniu lub z dużym powiększeniem. Stabilizacja obrazu włącza się po naciśnięciu spustu migawki do połowy.

- Wyświetl sterowanie na żywo i wybierz opcję stabilizacji obrazu przy użyciu przycisków Δ ∇ .

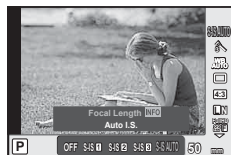

Stabilizator obrazu

- Wybierz opcję za pomocą przycisków \triangleleft \triangleright i naciśnij przycisk \odot .

Zdjęcie	OFF	Zdjęcia I.S. Wył.	Stabilizacja obrazu jest wyłączona.
	S-IS1	Direction Shake I.S.	Stabilizacja obrazu jest włączona.
	S-IS2	Vertical Shake I.S.	Stabilizacja obrazu dotyczy jedynie poruszenia aparatu w pionie (I \updownarrow).
	S-IS3	Horizontal Shake I.S.	Stabilizacja obrazu dotyczy jedynie poruszenia aparatu w poziomie (I \leftrightarrow). Z opcji należy korzystać podczas panoramowania aparatem w poziomie, gdy jest on trzymany w położeniu pionowym.
	S-IS AUTO	Auto I.S.	Aparat wykrywa kierunek panoramowania i stosuje odpowiednią stabilizację obrazu.
Movie	OFF	Film I.S. Off	Stabilizacja obrazu jest wyłączona.
	ON	Film I.S. On	Oprócz zastosowania stabilizacji obrazu we wszystkich kierunkach aparat kompensuje również ruch występujący podczas chodzenia.

Wybór ogniskowej (z wyjątkiem obiektywów typu mikro 4/3 i 4/3)

Informacje o ogniskowej pozwalają zredukować poruszenia aparatu przy fotografowaniu obiektywami systemów innych niż mikro 4/3 czy 4/3.

- Wybierz opcję [Image Stabilizer], naciśnij przycisk **INFO** i za pomocą przycisków \triangleleft \triangleright wybierz ogniskową i naciśnij przycisk \odot .
- Wybierz długość ogniskowej z przedziału od 8 mm do 1 000 mm.
- Wybierz wartość najbardziej zbliżoną do wydrukowanej na obiektywie.

Przeestrogi

- System stabilizacji obrazu nie zniweluje nadmiernych drgań aparatu lub drgań występujących podczas długiego czasu otwarcia migawki. W takich sytuacjach należy używać statywu.
- W przypadku korzystania ze statywu ustaw opcję [Image Stabilizer] na [OFF].
- W przypadku korzystania z obiektywu z funkcją stabilizacji obrazu ustawiany jest priorytet ustawień obiektywu.
- Jeśli priorytet mają ustawienia stabilizacji obrazu obiektywu, a w aparacie wybrano opcję [S-IS AUTO], zamiast niej zostanie użyta opcja [S-IS1].
- Po włączeniu stabilizatora obrazu może zostać wyemitowany dźwięk lub wyczuwalna będzie wibracja.

Regulacja barwy (balans bieli)

Balans bieli (WB) zapewnia, że obiekty w kolorze białym zachowają biel na zapisanych zdjęciach. W większości przypadków właściwe jest ustawienie [AUTO], ale można też wybrać inne wartości w zależności od źródła oświetlenia, gdy ustawienie [AUTO] daje niewłaściwe rezultaty lub by świadomie wprowadzić do zdjęć przebarwienia.

- 1 Wyświetl sterowanie na żywo i wybierz opcję balansu bieli przy użyciu przycisków Δ ∇ .



Balans bieli

- 2 Wybierz opcję za pomocą przycisków \triangleleft \triangleright i naciśnij przycisk \odot .

Tryb WB		Temperatura barwowa	Warunki oświetlenia
Automatyczny balans bieli	AUTO	—	Dla większości typów oświetlenia (jeżeli w kadrze monitora znajduje się biały fragment). Używaj tego trybu przy zwykłym fotografowaniu.
Wstępne ustawienie balansu bieli		5300K	Fotografowanie na świeżym powietrzu w pogodny dzień albo ujęcie zachodu słońca lub kolorów pokazu sztucznych ogni
		7500K	Fotografowanie poza pomieszczeniami w cieniu w bezchmurne dni
		6000K	Fotografowanie na świeżym powietrzu podczas pochmurnego dnia
		3000K	Fotografowanie przy świetle żarówkowym
		4000K	Fotografowanie obiektów oświetlonych światłem jarzeniowym
		—	Fotografia podwodna
	WB	5500K	Fotografowanie z użyciem lampy błyskowej
Ustawianie balansu bieli jednym przyciśnięciem (str. 59)		Temperatura barwowa ustawiona przy pomocy funkcji jednoprzyciskowego ustawiania balansu bieli.	Określ, czy można użyć białego lub szarego obiektu do pomiaru balansu bieli, a obiekt jest oświetlony różnymi rodzajami światła, nieznanym typem lampy błyskowej lub innym źródłem światła.
Niestandardowy balans bieli	CWB	2000K – 14000K	Po naciśnięciu przycisku INFO wybierz temperaturę barwową za pomocą przycisków \triangleleft \triangleright i naciśnij przycisk \odot .

Ustawianie równowagi bieli jednym przyciśnięciem

Zmierz balans bieli, kadrując kawałek papieru lub inny biały przedmiot w oświetleniu, które zostanie użyte na finalnej fotografii. Jest to użyteczne przy fotografowaniu obiektu w naturalnym świetle, jak również przy różnych źródłach światła o różnych temperaturach koloru.

- 1 Wybierz opcję [WB1], [WB2], [WB3] lub [WB4] (ustawienie jednym dotknięciem balansu bieli 1, 2, 3 lub 4) i naciśnij przycisk **INFO**.
- 2 Zrób zdjęcie czystej (białej lub szarej) kartki papieru.
 - Skadruj obiekt tak, aby wypełnił cały obraz i nie padał na niego cień.
 - Pojawi się ekran jednoprzyciskowego ustawiania balansu bieli.
- 3 Wybierz opcję [Yes] i naciśnij przycisk **OK**.
 - Nowa wartość zostanie zapisana jako opcja ustawienia balansu bieli.
 - Nowa wartość będzie przechowywana do kolejnego ustawienia balansu bieli jednym przyciśnięciem. Wyłączenie zasilania nie powoduje usunięcia danych.



Wskazówki

- Jeżeli obiekt jest zbyt jasny, zbyt ciemny lub ma wyraźne przebarwienie, zostanie wyświetlony komunikat [WB NG Retry] i nie zostanie zapisana żadna wartość. Skoryguj problem i powtórz procedurę od kroku 1.

Opcje przetwarzania (tryb obrazu)

Wybierz tryb obrazu i dostosuj kontrast, ostrość i inne parametry do własnych potrzeb (str. 74). Zmiany dla każdego trybu obrazu są zapisywane osobno.

- 1 Wyświetl sterowanie na żywo i wybierz tryb obrazu.



Tryb obrazu

- 2 Wybierz opcję za pomocą przycisków <◀▶> i naciśnij przycisk **OK**.

	i-Enhance	Tworzenie bardziej atrakcyjnych wyników zgodnie z programem tematycznym.
	Vivid	Umożliwia uzyskanie intensywnych kolorów.
	Natural	Umożliwia uzyskanie naturalnych kolorów.
	Muted	Umożliwia uzyskanie standardowych tonów kolorów.
	Portret	Umożliwia uzyskanie ładnych odcieni skóry.
	Monochrom.	Umożliwia uzyskanie czarno-białych tonów kolorów.
	Custom (Konfigurowalny)	Wybierz jeden tryb obrazu, ustaw parametry i zapisz ustawienie.
	e-Portret	Umożliwia uzyskanie wyglądu gładkiej skóry. Tej opcji nie można używać w przypadku fotografowania z bracketingiem lub podczas nagrywania sekwencji wideo.
	Pop Art	Wybierz filtr artystyczny i żądany efekt. „Rodzaje filtrów artystycznych” (str. 44)
	Zmiękczenie Ostrości	
	Jasny i Lekki Kolor	
	Tonowanie Światła	
	Ziarnisty Film	
	Fotografia Otworkowa	
	Diorama	
	Cross Process	
	Delikatna Sepia	
	Dramatyczna Tonacja	
	Grafika Key Line	
	Akwarela	
	Stare zdjęcie	
	Częściowy kolor*	

* Po wybraniu ustawienia Partial Color za pomocą przycisków <◀▶>, naciśnij przycisk **INFO**, aby wyświetlić pierścień kolorów.

Zdjęcia seryjne/korzystanie z samowyzwalacza

Przytrzymaj spust migawki naciśnięty do końca, aby wykonać serię zdjęć. Możesz także wykonywać zdjęcia przy użyciu samowyzwalacza.

- 1 Wyświetli tryb sterowania na żywo i za pomocą przycisków Δ ∇ wybierz funkcję fotografowania sekwencyjnego/samowyzwalacz.



Fotografowanie sekwencyjne/samowyzwalacz

- 2 Wybierz opcję za pomocą przycisków \triangleleft \triangleright i naciśnij przycisk \odot .

<input type="checkbox"/> Wykonywanie pojedynczych zdjęć	Po naciśnięciu spustu migawki wykonywane są pojedyncze zdjęcia (normalny tryb fotografowania, wykonywanie pojedynczych zdjęć).
Seryjne H	Po naciśnięciu spustu migawki do końca aparat wykonuje zdjęcia z szybkością około 8 ujęć na sekundę. Ostrość, ekspozycja i balans bieli są ustawiane podczas pierwszego zdjęcia w każdej serii.
Seryjne L	Po naciśnięciu spustu migawki do końca aparat wykonuje zdjęcia z szybkością około 3,5 klatek na sekundę. Ostrość i ekspozycja są ustawiane zgodnie z opcjami wybranymi dla pozycji [AF Mode] (str. 69) i [AEL/AFL] (str. 93).
Samowyzwalacz 12 s	Naciśnij spust migawki do połowy, aby ustawić ostrość, i do końca, aby uruchomić samowyzwalacz. Kontrolka samowyzwalacza zaświeci się na ok. 10 sekund, a następnie będzie migać przez ok. 2 sekundy, po czym zostanie wykonane zdjęcie.
Samowyzwalacz 2 s	Naciśnij spust migawki do połowy, aby ustawić ostrość, i do końca, aby uruchomić samowyzwalacz. Kontrolka samowyzwalacza będzie migać przez ok. 2 sekundy, po czym zostanie wykonane zdjęcie.
Niestandardowy samowyzwalacz	Naciśnij przycisk INFO , aby ustawić opcje [Timer], [Frame], [Interval Time] i [Every Frame AF]. Wybierz ustawienie za pomocą przycisków \triangleleft \triangleright i dostosuj je przy użyciu pokrętki sterującej (\odot). Jeśli dla opcji [Every Frame AF] wybrano ustawienie [ON], ostrość każdej klatki jest ustawiana automatycznie przed wykonaniem zdjęcia.

Uwagi

- Aby wyłączyć uaktywniony samowyzwalacz, naciśnij przycisk ∇ .

Przestrogi

- W przypadku korzystania z trybu podczas fotografowania nie jest wyświetlany obraz potwierdzenia. Obraz jest wyświetlany ponownie po zakończeniu fotografowania. W przypadku korzystania z trybu wyświetlany jest obraz uchwycony przed chwilą.
- Szybkość fotografowania jest zmienna: zależy od używanego obiektywu i ustawienia ostrości obiektywu zmiennoogniskowego.
- Jeśli poziom naładowania baterii jest niski i wskaźnik stanu baterii miga podczas fotografowania ciągłego, fotografowanie zostanie przerwane, a wykonane zdjęcia zostaną zapisane na karcie. Mogą nie zostać zapisane wszystkie zdjęcia w zależności od stopnia naładowania baterii.
- Aby wykonać zdjęcie z samowyzwalaczem, należy ustawić aparat na statywie.
- Jeżeli korzystając z samowyzwalacza, naciśniesz spust migawki do połowy, stojąc przed aparatem, zdjęcie może wyjść nieostre.

Ustawianie proporcji obrazu

Podczas fotografowania można zmienić współczynnik proporcji obrazu (stosunek krawędzi poziomej do pionowej). W zależności od preferencji współczynnik proporcji obrazu można ustawić na [4:3] (standardowy), [16:9], [3:2], [1:1] lub [3:4].

- 1 Wyświetl sterowanie na żywo i wybierz opcję współczynnika proporcji obrazu przy użyciu przycisków $\Delta \nabla$.
- 2 Użyj przycisków $\triangleleft \triangleright$, aby wybrać proporcje obrazu, a następnie naciśnij przycisk \odot .

Przestrogi

- Pliki JPEG zostaną przycięte do wybranych proporcji. W przypadku plików RAW nie są one kadrowane, ale zapisywana jest informacja o wybranych proporcjach obrazu.
- Podczas wyświetlania zdjęć w formacie RAW wybrane proporcje obrazu są wskazywane przez ramkę.

Dodawanie efektów do sekwencji wideo

W trybie sekwencji wideo można nagrywać filmy z wykorzystaniem efektów dostępnych w trybach służących do fotografowania. Aby włączyć te ustawienia, ustaw pokrętkę wyboru trybu na P .

- 1 Po wybraniu trybu P wyświetl sterowanie na żywo i za pomocą przycisków $\Delta \nabla$ podświetl tryb fotografowania.



Tryb fotografowania

- 2 Za pomocą przycisków $\triangleleft \triangleright$ wybierz tryb fotografowania i naciśnij przycisk \odot .

P	Automatycznie ustawiana jest optymalna przysłona na podstawie jasności obiektu. Ekspozycję można ustawić za pomocą pokrętki sterującego (C).
A	Przedstawienie tła zmienia się w zależności od ustawionej przysłony. Przysłonę można ustawić za pomocą pokrętki sterującego (C). Po naciśnięciu przycisku M można ją również ustawić, używając przycisków $\Delta \nabla$. Po naciśnięciu przycisku M ekspozycję można ustawić przy użyciu przycisków $\triangleleft \triangleright$.
S	Czas otwarcia migawki wpływa na wygląd fotografowanego obiektu. Czas otwarcia migawki można ustawić za pomocą pokrętki sterującego (C). Po naciśnięciu przycisku M można ją również ustawić, używając przycisków $\Delta \nabla$. Po naciśnięciu przycisku M ekspozycję można ustawić przy użyciu przycisków $\triangleleft \triangleright$. Czas otwarcia migawki można ustawić w zakresie od 1/30 s do 1/4000 s.
M	Użytkownik ustawia czas otwarcia migawki i wartość przysłony. Czas otwarcia migawki można ustawiać, obracając pokrętkę sterującą (C). Po naciśnięciu przycisku M można ustawić przysłonę za pomocą pokrętki sterującego (C) lub przycisków $\triangleleft \triangleright$. Czas otwarcia migawki można ustawić w zakresie od 1/30 s do 1/4000 s. Czułość można ustawić tylko ręcznie w zakresie od ISO 200 do 3200.

Przestrogi

- Nagrywając sekwencję wideo, nie można zmieniać ustawień kompensacji ekspozycji, wartości przysłony i czasu otwarcia migawki.
- Jeżeli podczas nagrywania sekwencji wideo włączono opcję [Image Stabilizer], nagrywany obraz będzie nieco powiększony.
- Jeżeli aparat podlega znacznym wstrząsoms, stabilizacja obrazu jest niemożliwa.
- Jeśli wewnątrz aparatu rozgrzeje się, nagrywanie zostaje automatycznie przerwane w celu jego ochrony.
- Po zastosowaniu niektórych filtrów artystycznych działanie funkcji [C-AF] jest ograniczone.
- Do nagrywania sekwencji wideo zalecane jest użycie kart SD zgodnych z klasą szybkości 6.

Jakość zdjęcia (tryb zapisu)

Wybierz jakość obrazu dla zdjęć i sekwencji wideo zgodnie z ich przeznaczeniem, np. w celu retuszu na komputerze lub prezentowania w Internecie.

- 1 Wyświetl sterowanie na żywo i za pomocą przycisków Δ ∇ wybierz tryb zapisu dla sekwencji wideo lub zdjęć.



Tryb zapisu

- 2 Wybierz opcję za pomocą przycisków \triangleleft \triangleright i naciśnij przycisk \odot .

■ Tryby zapisu (zdjęcia)

Wybierz spośród trybów JPEG (**L**F, **L**N, **M**N oraz **S**N) i RAW. Wybierz opcję JPEG+RAW, aby każde zrobione zdjęcie zapisać w formacie JPEG i RAW. Tryby JPEG łączą rozmiar zdjęcia (**L**, **M** oraz **S**) i stopień kompresji (SF, F, N i B).

Aby wybrać zestawienie opcji inne niż **L**F/**L**N/**M**N/**S**N, zmień ustawienia [\leftarrow Set] (str. 90) w menu Custom Menu.



Rozmiar zdjęcia		Współczynnik kompresji				Zastosowanie
Nazwa	Liczba pikseli	SF (Super Fine)	F (Fine)	N (Normal)	B (Basic)	
L (Duży)	4608×3456*	L SF	L F*	L N*	L B	Wybór odpowiednio do formatu wydruku
M (Średni)	3200×2400*	M SF	M F	M N*	M B	
	2560×1920					
	1920×1440					
	1600×1200					
S (Mały)	1280×960*	S SF	S F	S N*	S B	Niewielkie wydruki oraz umieszczanie na stronie internetowej
	1024×768					
	640×480					

* Domyślnie

Dane zdjęć w formacie RAW

W tym formacie (o rozszerzeniu „.ORF”) zapisywane są nieprzetworzone dane obrazów do późniejszego przetwarzania. Danych obrazów w formacie RAW nie można wyświetlać przy użyciu innych aparatów ani oprogramowania i nie można ich wybierać do druku. Za pomocą tego aparatu można tworzyć kopie JPEG obrazów RAW.  „Edycja zdjęć” (str. 82)

Tryby zapisu (sekwencje wideo)

Tryb zapisu	Liczba pikseli	Format pliku	Zastosowanie
Full HD Fine	1920×1080	MPEG-4 AVC/ H.264*1	Wyświetlanie na telewizorach i innych urządzeniach
Full HD Normal	1920×1080		
HD Fine	1280×720		
HD Normal	1280×720		
	1280×720	Motion JPEG*2	Odtwarzanie lub edycja na komputerze.
	640×480		

- W zależności od typu używanej karty nagrywanie może zostać zakończone przed osiągnięciem maksymalnego czasu nagrywania.

*1 Poszczególne sekwencje wideo mogą mieć długość do 29 minut.

*2 Pliki mogą mieć rozmiar do 2 GB.

Korzystanie z lampy błyskowej (fotografowanie z lampą błyskową)

W razie potrzeby wbudowaną lampę błyskową można ustawić ręcznie. Wbudowana lampa błyskowa może być wykorzystana do fotografowania w różnych warunkach.

1 Zdejmij pokrywę złącza lampy błyskowej i przymocuj lampę błyskową do aparatu.

- Wsuń lampę błyskową do końca, zatrzymując się, kiedy lampa dotknie tylnej części stopki i zostanie zablokowana.

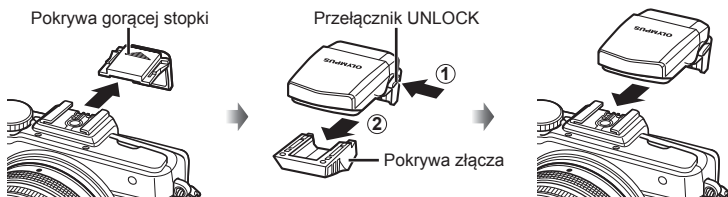

Zdejmowanie lampy błyskowej

Naciśnij przełącznik UNLOCK podczas zdejmowania lampy błyskowej.



2 Unieś głowicę lampy.

- Kiedy lampa błyskowa nie jest używana, obniż głowicę lampy.

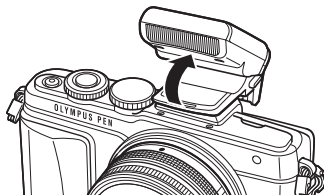

3 Wyświetl sterowanie na żywo i za pomocą przycisków Δ ∇ wybierz tryb fotografowania z lampą błyskową.







Tryb fotografowania z lampą błyskową





4 Użyj przycisków $\triangleleft \triangleright$, aby wybrać tryb fotografowania z lampą błyskową, a następnie naciśnij przycisk \odot .

- Dostępne opcje i kolejność ich wyświetlania zależą od trybu fotografowania.

 „Dostępne tryby fotografowania z lampą błyskową” (str. 67)

AUTO	Błysk automatyczny	Lampa błyskowa wyzwalana jest automatycznie w warunkach słabego oświetlenia lub oświetlenia od tyłu.
	Błysk dopełniający	Lampa błyskowa wyzwalana jest zawsze, niezależnie od warunków oświetlenia.
	Lampa błyskowa wyłączona	Lampa błyskowa nie będzie włączana.
	Błysk z redukcją efektu czerwonych oczu	Funkcja ta umożliwia usunięcie efektu czerwonych oczu. W trybach S i M lampa błyskowa jest zawsze wyzwalana.
	Synchronizacja z długimi czasami migawki (pierwsza kurtyna migawki szczelinowej)	Długi czas otwarcia migawki umożliwia rozjaśnienie słabo oświetlonego tła.
	Synchronizacja z długimi czasami migawki (1. kurtyna migawki szczelinowej)/ błysk z redukcją efektu czerwonych oczu	Połączenie synchronizacji z długimi czasami migawki z redukcją efektu czerwonych oczu.
	Synchronizacja z długimi czasami migawki (druga kurtyna migawki szczelinowej)	Lampa błyskowa jest wyzwalana tuż przed zamknięciem migawki, tworząc smugi za ruchomymi źródłami światła. 
	Ręczne	Dla użytkowników, którzy wolą ręczną obsługę. Naciśnięcie przycisku INFO umożliwi użycie pokrętła do ustawienia poziomu błysku.

Przestrogi

- W trybie [/] (Red-eye reduction flash)) migawka jest wyzwalana 1 sekundę po błyskach wstępnych. Nie ruszaj aparatem aż do zakończenia wykonywania zdjęcia.
- [/] (Red-eye reduction flash)) may not work effectively under some shooting conditions.
- Gdy wyzwalana jest lampa błyskowa, czas otwarcia migawki jest ustawiony na 1/250 sekundy lub dłużej. Przy fotografowaniu obiektu oświetlonego od tyłu jasnym światłem przy użyciu błysku dopełniającego może dojść do prześwietlenia tła.

Dostępne tryby fotografowania z lampą błyskową

Tryb fotografowania	Pełny panel sterowania LV	Tryb fotografowania z lampą błyskową	Czas wyzwolenia lampy błyskowej	Warunki wyzwolenia lampy błyskowej	Limit czasu otwarcia migawki
P/A		Błysk automatyczny	Pierwsza kurtyna	Błysk jest wyzwolany automatycznie w ciemności/ gdy obiekt jest oświetlony z tyłu	1/30 s – 1/250 s*
		Błysk automatyczny (funkcja redukcji efektu czerwonych oczu)			
		Błysk dopełniający		Lampa wyzwolana jest zawsze	
		Lampa błyskowa wyłączona	—	—	—
		Synchronizacja z długimi czasami migawki (funkcja redukcji efektu czerwonych oczu)	Pierwsza kurtyna	Błysk jest wyzwolany automatycznie w ciemności/ gdy obiekt jest oświetlony z tyłu	60 s – 1/250 s*
		Synchronizacja z długimi czasami migawki (pierwsza kurtyna migawki szczelinowej)			
		Synchronizacja z długimi czasami migawki (druga kurtyna migawki szczelinowej)	Druga kurtyna		
S/M		Błysk dopełniający	Pierwsza kurtyna	Lampa wyzwolana jest zawsze	60 s – 1/250 s*
		Błysk dopełniający (redukcja efektu czerwonych oczu)			
		Lampa błyskowa wyłączona	—	—	—
		Błysk wypełniający/ Wolna synchronizacja (druga kurtyna)	Druga kurtyna	Lampa wyzwolana jest zawsze	60 s – 1/250 s*

• **AUTO** oraz można ustawić w trybie **AUTO**.

* 1/200 s lub 1/180 s (tylko lampa FL-50R) gdy używana jest zewnętrzna lampa błyskowa (sprzedawana osobno)

Minimalny zakres

Obiektyw może rzucać cień na obiekty znajdujące się blisko aparatu, powodując winietowanie lub nadmierne rozjaśnienie, nawet przy minimalnym natężeniu błysku.

Obiektyw	Odległość, przy której występuje winietowanie
17 mm f1,8	0,25 m
25 mm f1,8	0,25 m
45 mm f1,8	0,5 m
14–42 mm IIR	0,55 m
14–42 mm EZ	0,25 m
40 – 150 mm	0,9 m

• Aby uniknąć winietowania, można użyć lampy błyskowej przeznaczonej do tego aparatu. Aby uniknąć nadmiernej ekspozycji, wybierz tryb **A** lub **M** i wybierz wysoką wartość f lub zmniejsz czułość ISO.

Regulacja mocy lampy błyskowej (regulacja natężenia błysku)

Jeżeli fotografowany obiekt jest nadmiernie naświetlony lub niedoświetlony, pomimo że ekspozycja w pozostałych częściach kadru jest prawidłowa, można wyregulować moc lampy błyskowej.

- Wyświetl sterowanie na żywo i wybierz opcję regulacji natężenia błysku przy użyciu przycisków $\Delta \nabla$.



- Za pomocą przycisków $\triangleleft \triangleright$ wybierz wartość kompensacji błysku i naciśnij przycisk \odot .

Przestrogi

- Ustawienie to nie ma zastosowania, gdy tryb sterowania zewnętrzną lampą błyskową jest ustawiony na wartość MANUAL.
- Zmiany w natężeniu błysku dokonane przez zewnętrzną lampę błyskową zostają dodane do natężenia błysku aparatu.







Wybór sposobu mierzenia jasności przez aparat (pomiar)

Wybierz sposób pomiaru jasności obiektu przez aparat.

- Wyświetl sterowanie na żywo i wybierz opcję pomiaru przy użyciu przycisków $\Delta \nabla$.



- Wybierz opcję za pomocą przycisków $\triangleleft \triangleright$ i naciśnij przycisk \odot .

 Cyfrowy pomiar ESP	Aparat dokonuje pomiaru ekspozycji w 324 obszarach kadru i optymalizuje ekspozycję w odniesieniu do bieżącej sceny lub (gdy dla opcji [☺ Face Priority] wybrano ustawienie inne niż [OFF]) do fotografowanej osoby. Ten tryb jest zalecany do zwykłego fotografowania.	
 Pomiar światła centralnie ważony	Ten tryb pomiaru światła uzyskuje średnią wartość natężenia światła między obiektem a oświetleniem tła, nadając większe znaczenie obiektowi znajdującemu się w środku obrazu.	
 Pomiar punktowy	Opcja umożliwia dokonanie pomiaru na małym obszarze (około 2% kadru) po wycelowaniu aparatu na mierzony obiekt. Ekspozycja zostanie dostosowana do oświetlenia mierzonego punktu.	
 Pomiar punktowy – sterowanie rozjaśnieniem	Zwiększa ekspozycję pomiaru punktowego. Zapewnia, że jasne obiekty pozostaną jasne na zdjęciu.	
 Pomiar punktowy – ciemne obszary	Zmniejsza ekspozycję pomiaru punktowego. Zapewnia, że ciemne obiekty pozostaną ciemne na zdjęciu.	

- Naciśnij do połowy spust migawki.
 - Zazwyczaj aparat rozpocznie pomiar po wciśnięciu spustu migawki do połowy i zablokuje ekspozycję na tak długo, jak długo spust migawki będzie wciśnięty do połowy.

Wybór tryb ustawiania ostrości (tryb AF)

Wybierz metodę ustawiania ostrości (tryb ustawiania ostrości).

Różne metody ustawiania ostrości można wybrać dla trybu fotografii i trybu

- 1 Wyświetl sterowanie na żywo i wybierz opcję trybu AF przy użyciu przycisków .



Tryb AF

- 2 Wybierz opcję za pomocą przycisków i naciśnij przycisk .

- Na monitorze zostanie wyświetlony wybrany tryb AF.

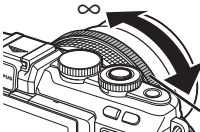
S-AF (pojedyncze ustawianie ostrości)	Ostrość jest ustawiana jeden raz po wciśnięciu spustu migawki do połowy. Gdy ostrość jest zablokowana, rozlega się sygnał dźwiękowy i zaczyna świecić symbol potwierdzenia ustawienia ostrości oraz znacznik celu AF. Ten tryb nadaje się do fotografowania obiektów nieruchomych lub wolno się poruszających.
C-AF (ciągłe ustawianie ostrości)	Ustawianie ostrości jest wykonywane ciągle przy wciśniętym do połowy spuście migawki. Gdy ostrość zostanie ustawiona na obiekt, na monitorze zaświeci się symbol potwierdzenia ustawienia ostrości i zostanie nadany sygnał dźwiękowy po pierwszym i drugim zablokowaniu ostrości. Aparat będzie dążyć do ustawienia ostrości nawet w przypadku, gdy się porusza albo zmieni się kompozycja ujęcia. <ul style="list-style-type: none">• Jeśli jest stosowany obiektyw systemu Four Thirds, to ustawienie zostanie zmienione na [S-AF].
MF (ręczne ustawianie ostrości)	Funkcja ta umożliwia ręczne ustawienie ostrości na dowolny obiekt poprzez obracanie pierścienia ostrości na obiektywie. 
S-AF+MF (jednoczesne używanie trybów S-AF i MF)	Po naciśnięciu spustu migawki do połowy w celu ustawienia ostrości w trybie [S-AF] można obrócić pierścień ostrości, aby ręcznie dostroić ostrość.
C-AF+TR (śledzenie AF)	Naciśnij spust migawki do połowy, aby ustawić ostrość. Aparat będzie automatycznie śledził obiekt i utrzymywał na nim ustawienie ostrości tak długo, jak spust migawki będzie wciśnięty do połowy. <ul style="list-style-type: none">• Pole AF jest wyświetlane na czerwono, jeżeli aparat nie może śledzić obiektu. Należy wtedy zwolnić spust migawki, skadować ponownie obiekt, a następnie nacisnąć spust migawki do połowy.• Jeśli jest stosowany obiektyw systemu Four Thirds, to ustawienie zostanie zmienione na [S-AF].

Przestrogi

- Aparat może nie być w stanie ustawić ostrości, gdy obiekt jest słabo oświetlony, znajduje się w mgłę lub dymie bądź charakteryzuje się słabym kontrastem.
- W przypadku korzystania z obiektywu systemu Four Thirds opcja AF będzie niedostępna podczas nagrywania sekwencji wideo.

Czułość ISO

Zwiększenie czułości ISO zwiększa zaszumienie (ziarnistość), ale umożliwia fotografowanie w słabym oświetleniu. W większości sytuacji zalecane jest ustawienie [AUTO], które rozpoczyna się od czułości ISO 200 — wartości, która równoważy zaszumienie i zakres dynamiki — a następnie dostosowuje czułość ISO do warunków fotografowania.

- 1 Wyświetl sterowanie na żywo i wybierz opcję czułości ISO przy użyciu przycisków Δ ∇ .

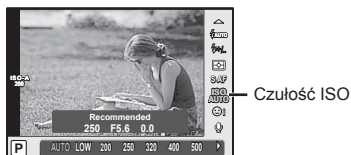

- 2 Wybierz opcję za pomocą przycisków \triangleleft \triangleright i naciśnij przycisk \odot .

AUTO	Czułość jest ustawiana automatycznie w zależności od warunków fotografowania.
LOW, 200–25 600	Czułość jest ustawiana na wybraną wartość.

Opcje dźwięku sekwencji wideo (nagrywanie dźwięku wraz z sekwencją wideo)

- 1 Wyświetl sterowanie na żywo i wybierz dźwięk w sekwencji wideo za pomocą przycisków Δ ∇ .

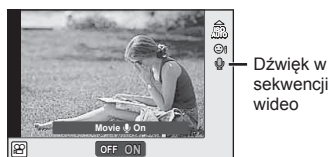

- 2 Przełącz opcję na ON/OFF za pomocą przycisków \triangleleft \triangleright i naciśnij przycisk \odot .

Przestrogi

- Jeśli nagrywany jest dźwięk sekwencji wideo, mogą także zostać zarejestrowane odgłosy regulacji obiektywu i funkcji aparatu. W razie potrzeby można zmniejszyć ich częstotliwość, wybierając dla trybu [AF Mode] ustawienie [S-AF] lub ograniczając naciśnięcie przycisków.
- W trybie [Diorama] dźwięk nie jest nagrywany.
- Gdy dla opcji nagrywania sekwencji wideo z dźwiękiem wybrano ustawienie [OFF], wyświetlany jest symbol \odot .

6 Funkcje menu

Podstawowe operacje menu

Menu zawierają opcje umożliwiające wykonywanie zdjęć i odtwarzanie, które nie są wyświetlane w przypadku trybu sterowania na żywo. Umożliwiają one dostosowanie ustawień aparatu w celu ułatwienia jego obsługi.

	Wstępne i podstawowe opcje fotografowania
	Zaawansowane opcje fotografowania
	Opcje odtwarzania i retuszu
	Dostosowywanie ustawień aparatu (str. 85)*
	Opcje menu złącza akcesoriów dodatkowych przeznaczone dla urządzeń podłączanych do portu akcesoriów takich jak EVF i OLYMPUS PENPAL (str. 101)*
	Konfiguracja aparatu (np. data i język)

* Niewyświetlane przy ustawieniach domyślnych.

1 Naciśnij przycisk **MENU**, aby wyświetlić menu.

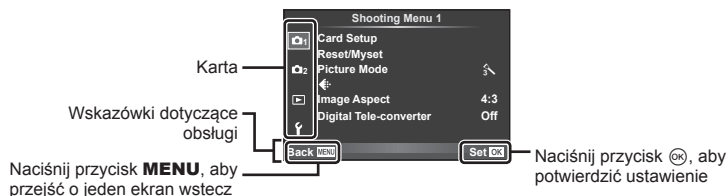

- Podpowiedź jest wyświetlana przez ok. 2 sekundy po wybraniu opcji.
- Naciśnij przycisk **INFO**, aby wyświetlić lub ukryć podpowiedzi.

2 Za pomocą przycisków Δ ∇ wybierz kartę i naciśnij przycisk **OK**.

3 Wybierz pozycję przyciskami Δ ∇ i naciśnij przycisk **OK**, aby wyświetlić opcje dla wybranej pozycji.

Wyświetlane jest bieżące ustawienie

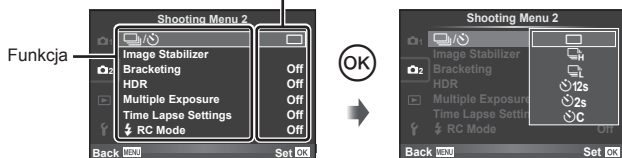

4 Za pomocą przycisków Δ ∇ podświetl żądaną opcję i naciśnij przycisk **OK**, aby ją wybrać.

- Naciskaj przycisk **MENU**, dopóki menu nie zniknie.

Uwagi

- Informacje na temat ustawień domyślnych danej opcji można znaleźć w rozdziale „Schemat menu” (str. 136).

Korzystanie z menu fotografowania 1/ menu fotografowania 2

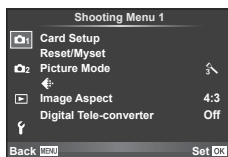

Menu fotografowania 1

- 1 Card Setup (str. 72)
- Reset/Myset (str. 73)
- Picture Mode (str. 74)
- ← (str. 75)
- Image Aspect (str. 62)
- Digital Tele-converter (str. 81)

Menu fotografowania 2

- 2 (Fotografowanie sekwencyjne/samowyzwalacz) (str. 61, 75)
- Image Stabilizer (str. 57)
- Bracketing (str. 76)
- HDR (str. 78)
- Multiple Exposure (str. 79)
- Time Lapse Settings (str. 80)
- ⚡ RC Mode (str. 81)

Formatowanie karty (Card Setup)

Karty należy sformatować przy użyciu tego aparatu przed pierwszym użyciu bądź po użyciu z innymi aparatami lub komputerami.

Podczas formatowania karty kasowane są wszystkie zapisane na niej dane łącznie z chronionymi obrazami.

Formatując używaną kartę, upewnij się, że nie ma na niej zapisanych obrazów, które chcesz zachować. (ikonka) „Stosowane karty pamięci” (str. 116)

- 1 W menu fotografowania 1 wybierz pozycję [Card Setup].
- 2 Wybierz opcję [Format] i naciśnij przycisk **OK**.
- 3 Wybierz opcję [Yes] i naciśnij przycisk **OK**.
 - Formatowanie jest zakończone.

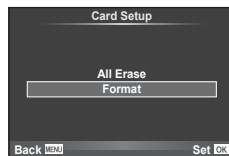

Usuwanie wszystkich obrazów (Card Setup)





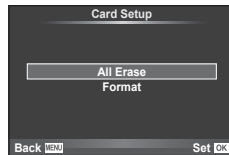

Wszystkie wykonane zdjęcia zostaną usunięte. Chronione zdjęcia nie zostaną usunięte.

- 1 W menu fotografowania 1 wybierz pozycję [Card Setup].
- 2 Wybierz opcję [All Erase] i naciśnij przycisk **OK**.
- 3 Wybierz opcję [Yes] i naciśnij przycisk **OK**.
 - Wszystkie obrazy zostaną usunięte.



Przywracanie domyślnych ustawień (Reset)

Domyślne ustawienia aparatu można przywrócić w łatwy sposób.





- 1 W menu fotografowania 1  wybierz pozycję [Reset/Myset].
- 2 Wybierz opcję [Reset] i naciśnij przycisk .
 - Wyróżnij opcję [Reset] i naciśnij przycisk , aby wybrać typ ustawień do zresetowania. Aby zresetować wszystkie ustawienia, z wyjątkiem daty i godziny i kilku innych, wybierz opcję [Full] i naciśnij przycisk .
 -  „Schemat menu” (str. 136)
- 3 Wybierz opcję [Yes] i naciśnij przycisk .



Zapisywanie ulubionych ustawień (Myset)



Zapisywanie zestawu ustawień Myset

Istnieje możliwość zapisania bieżących ustawień aparatu dla wszystkich trybów oprócz trybu fotografowania. Zapisane ustawienia można przywołać w trybie **P**, **A**, **S** i **M**.

- 1 Dostosuj ustawienia, aby je zapisać.
- 2 W menu fotografowania 1  wybierz pozycję [Reset/Myset].
- 3 Wybierz odpowiednie miejsce docelowe ([Myset1]–[Myset4]) i naciśnij przycisk .
 - Przy miejscach docelowych ([Myset1]–[Myset4]), w których zostały już zapisane ustawienia, wyświetlany jest napis [Set]. Ponowne wybranie opcji [Set] powoduje zastąpienie zapisanych ustawień.
 - Aby usunąć zapisany zestaw ustawień, wybierz opcję [Reset].
- 4 Wybierz opcję [Set] i naciśnij przycisk .
 - Ustawienia, które można zapisać w opcji Myset  „Schemat menu” (str. 136)

Korzystanie z trybu Myset

Określa ustawienia aparatu wybrane dla opcji Myset.

- 1 W menu fotografowania 1  wybierz pozycję [Reset/Myset].
- 2 Wybierz ustawienia ([Myset1]–[Myset4]) i naciśnij przycisk .
- 3 Wybierz opcję [Yes] i naciśnij przycisk .



Opcje przetwarzania (Picture Mode)

W ustawieniach opcji [Picture Mode] (str. 60) można zmieniać kontrast, ostrość i inne parametry. Zmiany dla każdego trybu obrazu są zapisywane osobno.

- 1 W menu fotografowania 1  wybierz opcję [Picture Mode].

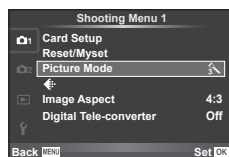

- 2 Wybierz opcję za pomocą przycisków Δ ∇ i naciśnij przycisk \odot .
- 3 Naciśnij przycisk \triangleright , aby wyświetlić ustawienia dla wybranej opcji.

					
Contrast	Różnica między jasnymi i ciemnymi elementami	✓	✓	✓	✓
Ostrość	Ostrość obrazu	✓	✓	✓	✓
Nasycenie	Intensywność koloru	✓	✓	—	✓
Gradacja	Ustaw odcień (gradację).				
Auto	Podział obrazu na niewielkie obszary i niezależna regulacja jasności w każdym obszarze. Ta opcja jest skuteczna w przypadku obrazów z obszarami o dużym kontraście, w których biel jest zbyt jasna, a czerń zbyt ciemna.	✓	✓	✓	✓
Normalny	Tryb [Normal] powinien być używany przy typowych zastosowaniach.				
Jasnaton.	Gradacja dla jasnego obiektu.				
Ciemn.Ton	Gradacja dla ciemnego obiektu.				
Efekt (i-Enhance)	Ustawia poziom efektu do zastosowania.	✓	—	—	✓
Filtr Cz-B. (Monotone)	Tworzenie obrazu czarno-białego. Kolor filtru jest rozjaśniany, a kolor uzupełniający ściemniany.				
N:Neutral	Tworzenie zwykłego zdjęcia czarno-białego.				
Ye:Żółty	Odwzorowuje wyraźną białą chmurę na naturalnie błękitnym niebie.				
Or:Pomar.	Lekko uwydatnia kolory niebieskiego nieba i zachodów słońca.	—	—	✓	✓
R:Czerw.	Mocno uwydatnia kolory niebieskiego nieba i jasność szkarłatnego koloru roślinności.				
G:Zielony	Mocno uwydatnia kolor czerwonych ust i zielonych liści.				

Ton. Obr. (Monotone)	Zabarwianie czarno-białego obrazu.				
N:Neutral	Tworzenie zwykłego zdjęcia czarno-białego.				
S:Sepia	Sepia	—	—	✓	✓
B:Nieb.	Odcień niebieskawy				
P:Purpur.	Odcień fioletowy				
G:Zielony	Odcień zielonkawy				

Przestrogi

- Zmiany kontrastu są ignorowane przy ustawieniach innych niż [Normal].

Jakość obrazu (

Wybierz jakość obrazu. Dla zdjęć i sekwencji wideo można wybrać odmiennie jakości obrazu. Opcja ta działa tak samo jak opcja [] w trybie sterowania na żywo.

- Można zmienić rozmiar zdjęcia JPEG, współczynnik kompresji oraz liczbę pikseli [] i []. [Set], [Pixel Count] „Jakość zdjęcia (tryb zapisu)” (str. 63)

Ustawianie samowyzwalacza (

Działanie samowyzwalacza można dostosować.

- 1 Wybierz opcję [] w Shooting Menu 2 .



- 2 Wybierz opcję [] (niestandardowe) i naciśnij przycisk .
- 3 Użyj przycisków , aby wybrać pozycję, a następnie naciśnij przycisk .
 - Za pomocą przycisków wybierz ustawienie i naciśnij przycisk .

Klatki	Ustawia liczbę klatek do wykonania.
Timer	Ustawia czas upływający od naciśnięcia spustu migawki do wykonania zdjęcia.
Czas interwału	Ustawia interwał fotografowania dla drugiej i następnych klatek.
Zoom frame AF	Służy do ustawienia, czy ustawić automatycznie ostrość tuż przed wykonaniem zdjęcia z samowyzwalaczem.

Wykonywanie serii fotografii z różnymi ustawieniami (bracketing)

Określenie „bracketing” oznacza wykonywanie serii fotografii z automatycznie zmienianymi ustawieniami w stosunku do bieżącej wartości. Można zapisać ustawienia fotografowania z bracketingiem oraz wyłączyć fotografowanie z bracketingiem.

- 1 W menu fotografowania 2 wybierz opcję [Bracketing] i naciśnij przycisk .



- 2 Po wybraniu ustawienia [On] naciśnij przycisk i wybierz typ fotografowania z bracketingiem.
 - Po wybraniu fotografowania z bracketingiem na ekranie pojawi się symbol .

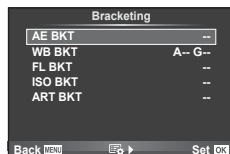

- 3 Naciśnij przycisk , wybierz ustawienia parametrów, takie jak liczba zdjęć, a następnie naciśnij przycisk .

 - Naciskaj przycisku aż do powrotu do ekranu opisanego w kroku 1.
 - Po wybraniu ustawienia [Off] w kroku 2 ustawienia fotografowania z bracketingiem zostaną zachowane i będzie możliwe normalne fotografowanie.

Przestrogi

- Z tej opcji nie można korzystać podczas fotografowania w trybie HDR.
- Z tej opcji nie można korzystać jednocześnie z fotografowaniem w stałych odstępach czasu.
- Nie można fotografować z bracketingiem, jeśli na karcie pamięci aparatu nie ma wystarczającego miejsca na wybraną liczbę zdjęć.

AE BKT (bracketing ekspozycji)

Ekspozycja jest zmieniana podczas każdego ujęcia. Ekspozycję można zmienić o 0.3 EV, 0.7 EV lub 1.0 EV. W trybie wykonywania pojedynczych zdjęć za każdym pełnym naciśnięciem spustu migawki wykonywane jest jedno zdjęcie. W trybie fotografowania sekwencyjnego zdjęcia są wykonywane w sposób ciągły, dopóki spust migawki jest naciśnięty do końca: brak opcji modyfikacji, negatywu, pozytywu. Liczba zdjęć: 2, 3, 5 lub 7

- Podczas bracketingu wskaźnik zmienia kolor na zielony.
- Zmiana ekspozycji następuje przez dostosowanie wartości przysłony i czasu otwarcia migawki (tryb **P**), czasu otwarcia migawki (tryby **A** i **M**) lub wartości przysłony (tryb **S**).
- Aparat modyfikuje wartość wybraną aktualnie dla kompensacji ekspozycji.
- Przyrost zmiany ekspozycji zależy od wartości wybranej dla opcji [EV Step]. „Korzystanie z menu użytkownika” (str. 85)

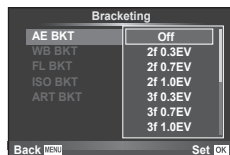

WB BKT (bracketing balansu bieli)

Na podstawie pojedynczego ujęcia automatycznie wykonywane są trzy zdjęcia z różnymi ustawieniami balansu bieli (dostosowanymi w kierunku określonego koloru), zaczynając od wartości wybranej aktualnie dla balansu bieli. Bracketing balansu bieli jest dostępny w trybach **P**, **A**, **S** i **M**.

- Balans bieli może być modyfikowany w 2, 4 lub 6 krokach na każdej z osi A–B (pomarańczowy — niebieski) i G–M (zielony — purpurowy).
- Aparat modyfikuje wartość wybraną aktualnie dla kompensacji balansu bieli.



FL BKT (bracketing błysku)

Aparat wykonuje trzy zdjęcia z różnymi natężeniami lampy błyskowej (pierwsze zdjęcie bez zmian, drugie z odjętą wartością, trzecie z dodaną). W trybie wykonywania pojedynczych zdjęć za każdym naciśnięciem spustu migawki wykonywane jest jedno zdjęcie. W trybie fotografowania sekwencyjnego wszystkie ujęcia są wykonywane po naciśnięciu spustu migawki.

- Podczas bracketingu wskaźnik **[BKT]** zmienia kolor na zielony.
- Przyrost zmiany ekspozycji zależy od wartości wybranej dla opcji [EV Step]. „Korzystanie z menu użytkownika” (str. 85)

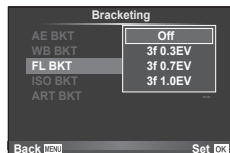

ISO BKT (bracketing ISO)

Czułość jest zmieniana, a czas otwarcia migawki i przysłona pozostają stałe. Ekspozycję można zmienić o 0.3 EV, 0.7 EV lub 1.0 EV. Po każdorazowym naciśnięciu spustu migawki aparat wykonuje trzy zdjęcia: z określoną czułością (lub z optymalnym ustawieniem czułości, jeśli wybrana jest opcja automatyczna) podczas pierwszego, z modyfikatorem ujemnym podczas drugiego i z modyfikatorem dodatnim podczas trzeciego.

- Przyrost wartości ekspozycji nie zależy wartości wybranej dla opcji [ISO Step]. „Korzystanie z menu użytkownika” (str. 85)
- Bracketing jest wykonywany niezależnie od górnego limitu ustawionego w menu [ISO-Auto Set]. „Korzystanie z menu użytkownika” (str. 85)

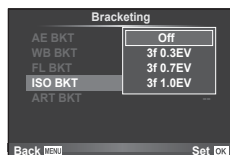

ART BKT (bracketing filtrów artystycznych)

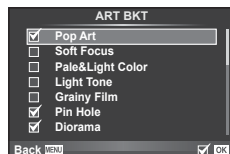

Po każdym naciśnięciu spustu migawki aparat wykonuje wiele zdjęć, z których każde ma inne ustawienie filtra artystycznego. Bracketing filtrów artystycznych można włączyć lub wyłączyć oddzielnie dla każdego trybu obrazu.

- Rejestracja może zająć kilka chwil.
- Opcji ART BKT nie można połączyć z opcjami WB BKT i ISO BKT.



Wykonywanie obrazów HDR (High Dynamic Range)

Wykonywana jest seria zdjęć, które są automatycznie łączone w obraz HDR. Można również wykonać kilka zdjęć i połączyć je w obraz HDR za pomocą komputera (fotografia z bracketingiem HDR).

- 1 W menu fotografowania 2  wybierz opcję [HDR] i naciśnij przycisk .

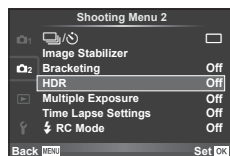

- 2 Wybierz typ fotografii HDR i naciśnij klawisz .

HDR1	Zostaną wykonane cztery zdjęcia, każde z inną ekspozycją, które następnie zostaną w aparacie połączone w jedno zdjęcie HDR. Obrazy powstałe po użyciu opcji HDR2 są bardziej imponujące niż te wykonane z ustawieniem HDR1. Czulość ISO jest ustawiona na wartość 200. Najdłuższy czas otwarcia migawki wynosi 1 sekundę, a najdłuższy możliwy czas ekspozycji to 4 sekundy.
HDR2	
3F 2,0 EV	Wykonywany jest bracketing HDR. Należy wybrać liczbę obrazów oraz różnicę ekspozycji. Przetwarzanie HDR zdjęć nie jest wykonywane.
5F 2,0 EV	
7F 2,0 EV	
3F 3,0 EV	
5F 3,0 EV	

- 3 Zrób zdjęcie.

- Po naciśnięciu migawki aparat automatycznie wykona ustawioną wcześniej liczbę zdjęć.
- Po przypisaniu funkcji HDR do przycisku przy użyciu opcji [Button Function] (str. 94) można naciśnięciem jednego przycisku wyświetlić ekran fotografowania HDR.

Przestrogi

- Po włączeniu funkcji HDR1 lub HDR2 kompensacja ekspozycji jest niedostępna.
- Podczas fotografowania z długim czasem otwarcia migawki może wystąpić zauważalny szum.
- Umocuj aparat na statywie lub innym urządzeniu stabilizującym i wykonaj zdjęcie.
- Zdjęcie wyświetlane na monitorze podczas wykonywania zdjęcia będzie różnić się od zdjęcia po przetworzeniu HDR.
- W przypadku ustawień HDR1 i HDR2 zdjęcie po przetworzeniu HDR będzie zapisane jako plik JPEG. Jeśli jakość zdjęcia została ustawiona na [RAW], obraz jest zapisywany w formacie RAW+JPEG. Jedyнным obrazem zapisanym w formacie RAW jest obraz z odpowiednią ekspozycją.
- Jeśli ustawiono opcję HDR1/HDR2, tryb obrazu jest na stałe ustawiony na [Natural], a kolor jest ustawiony na [sRGB]. Opcja [Full-time AF] nie działa.
- Podczas fotografowania HDR nie można używać fotografowania z lampą błyskową, bracketingu, ekspozycji ani fotografowania w stałych odstępach czasu.
- Nie można fotografować w trybie HDR, jeśli na karcie pamięci aparatu nie ma wystarczającego miejsca na wybraną liczbę zdjęć.

Zapis szeregu ekspozycji w pojedynczym zdjęciu (ekspozycja wielokrotna)

Istnieje możliwość zarejestrowania kilku wartości ekspozycji na jednym obrazie, z zastosowaniem aktualnie wybranej opcji jakości obrazu.

1 W menu fotografowania 2  wybierz opcję [Multiple Exposure].



2 Dostosuj ustawienia.

Klatki	Wybierz opcję [2f].
Auto Wzmocn.	Po wybraniu ustawienia [On] jasność każdej klatki jest ustawiana na 1/2, a następnie zdjęcia są nakładane. Po wybraniu ustawienia [Off] zdjęcia są nakładane z zachowaniem oryginalnej jasności poszczególnych klatek.
Nakładka	Po wybraniu ustawienia [On] na zapisane na karcie zdjęcie RAW może zostać nałożona seria ekspozycji, a całość może zostać zapisana jako osobne zdjęcie. Wykonywane jest jedno zdjęcie.

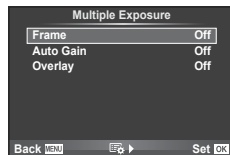
- Gdy działa funkcja wielokrotnej ekspozycji, na wyświetlaczu widoczny jest symbol .





3 Zrób zdjęcie.

- Po rozpoczęciu fotografowania wyświetlany jest zielony symbol .
- Naciśnij przycisk , aby usunąć ostatnie ujęcie.
- Poprzednie ujęcie jest nakładane na widok z obiektywu, aby ułatwić kadrowanie kolejnego ujęcia.



Wskazówki

- Aby nałożyć na siebie 3 lub więcej klatek: wybierz format RAW dla opcji [] i wykonaj powtarzanie ekspozycji przy użyciu opcji [Overlay].
- Więcej informacji na temat nakładania na siebie zdjęć RAW:  „Nakładanie obrazu” (str. 83)

Przeestrogi

- Gdy działa funkcja wielokrotnej ekspozycji, aparat nie przełącza się w tryb uśpienia.
- Zdjęcia wykonane przy użyciu innych aparatów nie są uwzględniane w wielokrotnej ekspozycji.
- Po wybraniu dla opcji [Overlay] ustawienia [On] zdjęcia wyświetlane po wybraniu zdjęcia w formacie RAW są przetwarzane z ustawieniami zastosowanymi w chwili robienia zdjęcia.
- Aby ustawić funkcje fotografowania, należy najpierw anulować tryb wielokrotnej ekspozycji. Nie można ustawić niektórych funkcji.
- Wielokrotna ekspozycja jest automatycznie anulowana od pierwszego zdjęcia w następujących sytuacjach:
 - Aparat został wyłączony/Naciśnięto przycisk /Naciśnięto przycisk **MENU**
 - Tryb fotografowania ustawiono na inny niż **P**, **A**, **S**, **M**/Bateria się wyczerpała/Do aparatu podłączono jakikolwiek kabel/Przełączono widok między wyświetlaczem a elektronicznym wizjerem
- Po wybraniu zdjęcia w formacie RAW za pomocą opcji [Overlay] zostanie wyświetlone zdjęcie w formacie JPEG zarejestrowane w trybie JPEG+RAW.
- W przypadku wykonywania wielu ekspozycji za pomocą bracketingu priorytet ma fotografowanie w trybie wielokrotnej ekspozycji. Podczas zapisywania nakładanych zdjęć przywracana jest domyślna wartość fabryczna ustawienia bracketingu.

Fotografowanie w stałych odstępach czasu (tryb time lapse)

Istnieje możliwość ustawienia aparatu tak, aby automatycznie wykonywał zdjęcia w stałych odstępach czasu (tryb time lapse). Zdjęcia można również połączyć w jedną sekwencję wideo. To ustawienie jest dostępne tylko w trybach **P**, **A**, **S** i **M**.

- 1 Skonfiguruj następujące ustawienia dla opcji [Time Lapse Settings] w menu fotografowania 2 .

Klatki	Ustawia liczbę klatek do wykonania.
Start czasu czekania	Służy do ustawienia czasu oczekiwania przed zrobieniem zdjęcia.
Czas interwału	Służy do ustawienia przedziału czasu pomiędzy zdjęciami po rozpoczęciu fotografowania.
Film Time Lapse	Służy do ustawienia formatu zapisu sekwencji klatek. [Off]: zapisywanie każdej klatki jako zdjęcia. [On]: zapisywanie każdej klatki jako zdjęcia, generowanie jednej sekwencji wideo z sekwencji klatek i zapisanie jej.

- Jakość obrazu w przypadku filmu to [Motion JPEG (HD)], a liczba klatek na sekundę to 10 kl./s.

- 2 Zrób zdjęcie.

- Zdjęcia są wykonywane, nawet jeśli obraz nie jest ostry po użyciu automatycznej nastawy ostrości. Aby ustalić stałą pozycję punktu ostrości, fotografuj w trybie MF.
- Funkcja [Rec View] działa przez 0,5 sekundy.
- Jeżeli dla czasu przed rozpoczęciem fotografowania lub przedziału czasu pomiędzy zdjęciami ustawiono wartość 1 minuta 31 sekund lub większą, monitor i aparat zostaną wyłączone po upływie 1 minuty. 10 sekund przed wykonaniem zdjęcia, aparat zostanie automatycznie włączony. Gdy monitor jest wyłączony, naciśnij spust migawki, aby go ponownie włączyć.

Przestrogi

- Jeśli tryb AF ustawiono na [C-AF] lub [C-AF+TR], zostanie on automatycznie zmieniony na [S-AF].
- Podczas wykonywania zdjęć w regularnych odstępach czasu ekran dotykowy jest wyłączony.
- Z tej opcji nie można korzystać podczas fotografowania w trybie HDR.
- Nie można łączyć wykonywania zdjęć w regularnych odstępach czasu kompozycją z bracketingiem, wielokrotną kompozycją ani fotografowaniem przy długiej ekspozycji/ czasowym lub z fotomontażem na żywo.
- Lampa błyskowa nie będzie działać, jeśli czas jej ładowania jest dłuższy niż przedział czasu pomiędzy zdjęciami.
- Jeśli aparat jest automatycznie wyłączany pomiędzy poszczególnymi zdjęciami, zostanie on włączony odpowiednio przed wykonaniem kolejnego zdjęcia.
- Jeśli którekolwiek ze zdjęć nie zostanie wykonane poprawnie, sekwencja wideo time lapse nie zostanie wygenerowana.
- Jeśli na karcie pamięci nie ma wystarczającej ilości miejsca, sekwencja wideo time lapse nie zostanie zarejestrowana.
- Fotografowanie w trybie time lapse zostanie anulowane, jeśli użytkownik użyje następujących elementów sterujących: pokrętko wyboru trybu, przycisk **MENU**, przycisk , przycisk zwalniający obiektyw lub w razie podłączenia kabla USB.
- Wyłączenie aparatu spowoduje wyłączenie fotografowania w trybie time lapse.
- Jeśli poziom naładowania baterii jest niewystarczający, fotografowanie może zostać przerwane przed jego zakończeniem. Przed rozpoczęciem upewnij się, że bateria jest wystarczająco naładowana.

Fotografowanie ze zdalnym sterowaniem błyskiem







Do fotografowania z użyciem sterowanej bezprzewodowo lampy błyskowej można użyć dołączonej lampy błyskowej oraz przeznaczonych do współpracy z tym aparatem zewnętrznych lamp błyskowych obsługujących tryb zdalnego sterowania.  „Fotografowanie ze zdalnym sterowaniem błyskiem” (str. 124)

Zoom cyfrowy (Digital Tele-converter)

Cyfrowy telekonwerter umożliwia uzyskanie powiększenia przekraczającego aktualny współczynnik powiększenia. Aparat zapisuje środek kadru. Powiększenie zostaje zwiększone ok. 2x.



- 1 W menu fotografowania 1  wybierz ustawienie [On] dla opcji [Digital Tele-converter].
- 2 Widok na monitorze zostanie powiększony dwukrotnie.
 - Obiekt zostanie sfotografowany zgodnie z obrazem wyświetlanym na monitorze.

Przestrogi

- Zoom cyfrowy nie jest dostępny w trybie wielokrotnej ekspozycji, w trybie  lub po wybraniu opcji , , ,  lub  w trybie **SCN**.
- Ta funkcja nie jest dostępna, gdy dla opcji [Movie Effect] wybrano ustawienie [On] w trybie .
- Kiedy wyświetlane jest zdjęcie w formacie RAW, obszar widoczny na monitorze jest wskazywany ramką.
- Pole AF obniża się.

Korzystanie z menu odtwarzania

Playback Menu

-  (str. 55)
-  (str. 81)
- Edit (str. 82)
- Print Order (str. 113)
- Reset Protect (str. 83)
- Connection to Smartphone (str. 104)

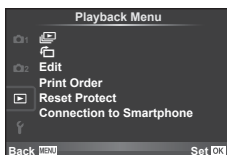





















Wyświetlanie obróconych obrazów ()



Po wybraniu ustawienia [On] zdjęcia wykonane, gdy aparat jest ustawiony w położeniu pionowym, są automatycznie obracane.

Edycja zdjęć



Zapisane zdjęcia można edytować i zapisywać jako nowe obrazy.

- 1 Wybierz opcję [Edit] w Playback Menu  i naciśnij przycisk .
- 2 Użyj przycisków  , aby wybrać opcję [Sel. Image] i naciśnij przycisk .
- 3 Za pomocą przycisków   wybierz obraz do edycji i naciśnij przycisk 
 - Jeżeli zdjęcie ma format RAW, wyświetlana jest opcja [RAW Data Edit], w przypadku formatu JPEG — opcja [JPEG Edit]. Jeśli obraz zarejestrowano w formacie RAW+JPEG, zostaną wyświetlone obydwie opcje: [RAW Data Edit] oraz [JPEG Edit]. Wybierz menu obrazu do edycji.
- 4 Wybierz opcję [RAW Data Edit] lub [JPEG Edit] i naciśnij przycisk .

Edycja RAW	Tworzy kopię JPEG edytowanego obrazu RAW zgodnie z ustawieniami.	
	[Current]	Kopia JPEG jest przetwarzana z użyciem ustawień bieżących ustawień aparatu. Przed wybraniem tej opcji należy dostosować ustawienia aparatu.
	[Custom1]	Edycję można wykonać, zmieniając ustawienia na monitorze. Użyte ustawienia można zapisać.
	[Custom2]	Edycję można wykonać, zmieniając ustawienia na monitorze. Użyte ustawienia można zapisać.
ART BKT	Obraz jest edytowany przy użyciu ustawień dla wybranego filtra artystycznego.	
EdytJPEG	Wybierz jedną z następujących opcji: [Shadow Adj]: Rozjaśnia ciemny, oświetlony z tyłu obiekt. [Redeye Fix]: Redukcja efektu czerwonych oczu powstałego podczas fotografowania z lampą błyskową. []: Określ rozmiar kadru przy użyciu pokrętki sterującej () i wybierz położenie kadru za pomocą przycisków     .	
	 [Aspect]: Zmienia współczynnik proporcji zdjęć z 4:3 (standardowy) na [3:2], [16:9], [1:1] lub [3:4]. Po zmianie współczynnika proporcji obrazu użyj przycisków    , aby określić pozycję przycinanego obszaru. [Black & White]: Tworzy zdjęcia czarno-białe. [Sepia]: Tworzy brązowawy odcień starej fotografii. [Saturation]: Regulacja nasycenia kolorów obrazu. Zmień nasycenie kolorów, podglądając obraz na monitorze. []: zmiana rozmiaru pliku obrazu na 1280 × 960, 640 × 480 lub 320 × 240. Zdjęcia o współczynniku proporcji obrazu innym niż 4:3 (standardowy) są przekształcane na najbliższy rozmiar. [e-Portrait]: Powoduje, że skóra wygląda na gładszą i półprzezroczystą. W przypadku niepowodzenia działania funkcji wykrywania twarzy, w zależności od obrazu kompensacja może być niemożliwa.	

- 5 Po zakończeniu określania ustawień naciśnij przycisk 
 - Ustawienia zostaną automatycznie zapisane w obrazie.
- 6 Wybierz opcję [Yes] i naciśnij przycisk 
 - Edytowany obraz zostanie zapisany na karcie.











Przestrogi

- Nie można edytować zdjęć 3D, sekwencji wideo ani tymczasowo zapisanych plików trybu PHOTO STORY.
- Funkcja redukcji efektu czerwonych oczu może nie działać w przypadku niektórych typów zdjęć.
- Edycja obrazu JPEG nie jest możliwa w następujących przypadkach:
 - Jeżeli zdjęcie jest edytowane na komputerze, brakuje miejsca na karcie, zdjęcie było zapisane w innym aparacie.
- Zmieniając wielkość zdjęcia ([]), nie można wybrać większej liczby pikseli niż pierwotnie zapisana.
- Trybów [] i [Aspect] można używać tylko do edytowania zdjęć o współczynniku proporcji obrazu 4:3 (standardowym).
- Gdy dla trybu [Picture Mode] wybrane jest ustawienie [ART], dla opcji [Color Space] dostępne jest tylko ustawienie [sRGB].





Nakładanie obrazu

Za pomocą aparatu można nałożyć na siebie i zapisać w postaci osobnego zdjęcia maksymalnie 3 klatki zdjęć w formacie RAW.



Zdjęcie jest zapisywane w trybie zapisu ustawionym podczas zapisywania zdjęcia. (Jeśli wybrano format [RAW], kopia zostanie zapisana w formacie [L+N+RAW]).

- 1 Wybierz opcję [Edit] w Playback Menu [] i naciśnij przycisk .
- 2 Za pomocą przycisków   wybierz opcję [Image Overlay] i naciśnij przycisk .
- 3 Wybierz liczbę obrazów do nałożenia i naciśnij przycisk .
- 4 Za pomocą przycisków     wybierz zdjęcia w formacie RAW, które mają zostać nałożone.
 - Po wybraniu, określonej w kroku 3 liczby zdjęć, zostanie wyświetlony nałożony obraz.

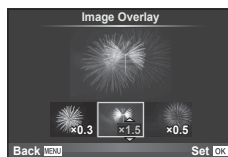

- 5 Ustaw intensywność.
 - Za pomocą przycisków   wybierz zdjęcie i przyciskami   ustaw jego intensywność.
 - Intensywność można regulować w zakresie 0,1–2,0. Sprawdź wyniki na monitorze.



- 6 Naciśnij przycisk . Zostanie wyświetlone okno dialogowe z prośbą o potwierdzenie. Wybierz opcję [Yes] i naciśnij przycisk .



Wskazówki



- Aby nałożyć na siebie 4 lub więcej ujęć, zapisz nałożony obraz jako plik RAW i użyj wielokrotnie funkcji [Image Overlay].

Nagranie dźwiękowe

Do bieżącego zdjęcia można dodać nagranie dźwiękowe (długości do 30 s). Jest to funkcja zgodna z funkcją [] podczas odtwarzania. (str. 54)

Anulowanie wszystkich zabezpieczeń













Funkcja ta pozwala na anulowanie zabezpieczenia wielu obrazów jednocześnie.

- 1 Wybierz opcję [Reset Protect] w Playback Menu [].
- 2 Wybierz opcję [Yes] i naciśnij przycisk .

Korzystanie z menu konfiguracji

Menu ustawień  służy do konfigurowania podstawowych funkcji aparatu.

















Opcja	Opis	
 (ustawienie daty/godziny)	Ustawianie zegara aparatu.	16
 (Zmiana języka wyświetlania)	Można zmienić język komunikatów ekranowych i komunikatów o błędach na język inny niż angielski.	—
 (regulacja jasności monitora)	Można zmienić jasność i temperaturę barwową monitora. Ustawienie temperatury barwowej będzie miało jedynie wpływ na wyświetlanie na monitorze podczas odtwarzania. Użyj przycisków   , aby wyróżnić opcję  (temperatura barwowa) lub  (jasność), a następnie użyj przycisków   , aby ustawić wartość. Użyj przycisku INFO , aby przełączyć się między ustawieniami kolorów wyświetlanych na monitorze [Natural] i [Vivid].	—
Podgląd	Wybierz, czy zdjęcia mają być wyświetlane natychmiast po wykonaniu i przez jaki czas. Jest to przydatne do szybkiego sprawdzenia właśnie zarejestrowanego obrazu. Naciśnięcie do połowy spustu migawki podczas sprawdzania zdjęcia umożliwi natychmiastowy powrót do trybu fotografowania. [0.3sec]–[20sec]: Określa czas w sekundach, przez jaki będzie wyświetlane każde zdjęcie. [Off]: Zdjęcie zapisywane na karcie nie jest wyświetlane. [Auto ]: Wyświetla zapisywany obraz, a następnie wybiera tryb odtwarzania. Tryb ten umożliwi kasowanie zdjęć po ich sprawdzeniu.	—
Ustawienia Wi-Fi	Te ustawienia umożliwiają bezprzewodowe połączenie aparatu ze smartfonem za pomocą funkcji bezprzewodowego połączenia LAN dostępnej w aparacie.	104
 Menu Display	Wybierz, czy wyświetlone mają zostać menu użytkownika czy menu złącza akcesoriów dodatkowych.	—
Firmware	Zostanie wyświetlona wersja oprogramowania firmware produktu. Przy pytaniach na temat aparatu lub jego akcesoriów albo przy pobieraniu oprogramowania konieczne będzie podanie posiadanej wersji firmware.	—

Korzystanie z menu użytkownika

Ustawienia aparatu można dostosować przy użyciu Custom Menu .



Custom Menu

-  AF/MF (str. 85)
-  Przycisk/pokrętło (str. 86)
-  Release/ (str. 86)
-  Disp//PC (str. 87)
-  Exp//ISO (str. 88)
-  Custom (str. 89)
-  /Color/WB (str. 89)
-  Record/Erase (str. 91)
-  Movie (str. 92)
-   Utility (str. 92)



AF/MF

MENU    

Opcja	Opis	
Tryb AF	Ustawienie trybu AF. Jest to ustawienie analogiczne do ustawienia trybu sterowania na żywo. Różne metody ustawiania ostrości można wybrać dla trybu fotografii i trybu  .	69
Permanentny AF	Po wybraniu ustawienia [On] aparat będzie kontynuował ustawianie ostrości, nawet jeśli spust migawki nie jest naciśnięty do połowy. Tej opcji nie można używać z obiektywami systemu Four Thirds.	—
AEL/AFL	Dostosowanie blokady AF i AE.	93
Resetobiekt	W przypadku ustawienia w pozycji [Off] ustawienie ostrości obiektywu nie zostanie zresetowane nawet po wyłączeniu zasilania. Wyzerowane zostaną również ustawienia ostrości obiektywów power zoom.	—
Ostrość w BULB/TIME	Ostrość można zmienić podczas ekspozycji przy użyciu ręcznej nastawy ostrości (MF). W przypadku ustawienia [Off] obracanie pierścienia ostrości jest niemożliwe.	—
Pierś.Ostr.	Wybierając kierunek obrotu pierścienia regulacji ostrości, można określić sposób przesuwania punktu ostrości.	—
Asystent MF	Po wybraniu ustawienia [On] można automatycznie przełączyć się na powiększenie lub wybrać funkcję peakingu w trybie ręcznego ustawiania ostrości, obracając pierścień ostrości.	93
[] Set Home	Wybór położenia pola AF, które zostanie zapisane jako położenie początkowe. Podczas wyboru położenia początkowego na ekranie wyboru pola AF wyświetlany jest symbol [HP] .	—
Podśw.AF	Wybierz ustawienie [Off], aby wyłączyć lampkę wspomaganie AF.	—
☺ Face Priority	Można wybrać tryb AF z priorytetem twarzy lub oka. Jest to ustawienie analogiczne do ustawienia trybu sterowania na żywo.	48
Wsk. Pola AF	Po wybraniu ustawienia [Off] ramka pola AF nie będzie wyświetlana podczas potwierdzania.	—

Opcja	Opis											
Button Function	Przypisywanie funkcji przyciskom. [FnFunction], [QFunction], [⊙Function], [▷Function], [▽Function], [⏪Function], [L-FnFunction]	94										
Dial Function	Działanie pokrętki sterującego (⊙) można zmienić. <table border="1" style="width: 100%;"> <tr> <td>P</td> <td> / Ps</td> </tr> <tr> <td>A</td> <td>Wartość przysłony / </td> </tr> <tr> <td>S</td> <td>Czas otwarcia migawki / </td> </tr> <tr> <td>M</td> <td>Czas otwarcia migawki / wartość przysłony</td> </tr> <tr> <td></td> <td>[Prev/Next] / / Magnify]</td> </tr> </table> <p>W trybach P, A, S i M funkcje wykonywane przed i po naciśnięciu przycisku zostają odwrócone.</p>	P	/ Ps	A	Wartość przysłony /	S	Czas otwarcia migawki /	M	Czas otwarcia migawki / wartość przysłony		[Prev/Next] / / Magnify]	—
P	/ Ps											
A	Wartość przysłony /											
S	Czas otwarcia migawki /											
M	Czas otwarcia migawki / wartość przysłony											
	[Prev/Next] / / Magnify]											
Kierunek Obrótu	Wybór kierunku obracania pokrętki w celu regulacji czasu otwarcia migawki lub wartości przysłony. Zmiana kierunku przesunięcia programu.	—										
Funkcja pokr. trybu	Zapisane ustawienia opcji Myset można przypisać do dowolnej pozycji na pokrętle wyboru trybu. Ustawienia [Myset1] do [Myset4] (str. 73) można wybrać po zarejestrowaniu ustawień.	—										

Opcja	Opis	
Zwolnienie S	Po wybraniu ustawienia [On] migawkę można zwolnić, nawet gdy aparat nie ustawił ostrości. Opcję tę można ustawić osobno dla trybów S-AF (str. 69) i C-AF (str. 69).	—
Zwolnienie C		—
L fps	Wybór szybkości klatek dla trybów [] i []. Wartości stanowią przybliżone wartości maksymalne.	61
H fps		
Image Stabilization	Włączenie/wyłączenie stabilizacji obrazu w trybie fotografii seryjnej.	—
W połowie spust z IS	Po wybraniu ustawienia [Off] funkcja stabilizacji obrazu nie zostanie włączona po naciśnięciu spustu migawki do połowy.	—
Lens I.S. Priority	Po wybraniu ustawienia [On] priorytet jest nadawany funkcjom obiektywu podczas używania obiektywu ze stabilizacją obrazu.	—
Opóźn. wyzwolenia	Jeśli wybrano opcję [Short], opóźnienie między naciśnięciem spustu migawki do końca i zrobieniem zdjęcia można skrócić.*	—

* Spowoduje to skrócenie żywotności baterii. Należy również upewnić się, że aparat nie będzie ulegał silnym wstrząsoms podczas pracy. Takie wstrząsy mogą spowodować zaprzestanie wyświetlania obiektów na monitorze. Jeśli tak się stanie, wyłącz i ponownie włacz zasilanie.

Opcja	Opis																																			
HDMI	[HDMI Out]: wybór formatu cyfrowego wyjścia sygnału wideo w przypadku podłączenia aparatu do telewizora za pośrednictwem kabla HDMI. [HDMI Control]: wybierz ustawienie [On], aby możliwe było sterowanie aparatem przy użyciu pilotów telewizorów obsługujących sterowanie HDMI.	96																																		
Video Out	Wybór standardu wideo ([NTSC] lub [PAL]), używanego w danym kraju lub regionie.	96																																		
Control Settings	Wybór opcji wyświetlanych w poszczególnych trybach fotografowania. <table border="1" style="margin-left: 20px;"> <thead> <tr> <th rowspan="2">Opcje</th> <th colspan="4">Tryb fotografowania</th> </tr> <tr> <th>ⓐUTO</th> <th>P/A/S/M</th> <th>ART</th> <th>SCN</th> </tr> </thead> <tbody> <tr> <td>Live Control (str. 56)</td> <td>✓</td> <td>✓</td> <td>✓</td> <td>✓</td> </tr> <tr> <td>Live SCP (str. 98)</td> <td>✓</td> <td>✓</td> <td>✓</td> <td>✓</td> </tr> <tr> <td>Live Guide (str.24)</td> <td>✓</td> <td>–</td> <td>–</td> <td>–</td> </tr> <tr> <td>Menu Art.</td> <td>–</td> <td>–</td> <td>✓</td> <td>–</td> </tr> <tr> <td>Menu Sceny</td> <td>–</td> <td>–</td> <td>–</td> <td>✓</td> </tr> </tbody> </table>	Opcje	Tryb fotografowania				ⓐUTO	P/A/S/M	ART	SCN	Live Control (str. 56)	✓	✓	✓	✓	Live SCP (str. 98)	✓	✓	✓	✓	Live Guide (str.24)	✓	–	–	–	Menu Art.	–	–	✓	–	Menu Sceny	–	–	–	✓	97
Opcje	Tryb fotografowania																																			
	ⓐUTO	P/A/S/M	ART	SCN																																
Live Control (str. 56)	✓	✓	✓	✓																																
Live SCP (str. 98)	✓	✓	✓	✓																																
Live Guide (str.24)	✓	–	–	–																																
Menu Art.	–	–	✓	–																																
Menu Sceny	–	–	–	✓																																
/Info Settings	Wybór informacji wyświetlanych po naciśnięciu przycisku INFO . [▶ Info]: wybór informacji wyświetlanych w trybie odtwarzania pełnoekranowego. [LV-Info]: wybór informacji wyświetlanych w trybie fotografowania. [ⓐ Settings]: wybór informacji wyświetlanych w trybie odtwarzania w widoku indeksu i kalendarza.	99, 100																																		
Wyświetlona Siatka	Wybór opcji [ⓐ], [ⓐ], [ⓐ], [ⓐ] lub [ⓐ] spowoduje wyświetlenie siatki na monitorze.	—																																		
Ust. Trybu Obrazowania	Wyświetlenie tylko wybranego trybu obrazu, kiedy wybrany jest tryb obrazu.	—																																		
Histogram Settings	[Highlight]: wybierz dolną wartość dla wyświetlania rozjaśnień. [Shadow]: wybierz górną wartość dla wyświetlania cieni.	99																																		
Przewodnik Trybów	Wybranie ustawienia [Off], po ustawieniu pokrętła wyboru trybu fotografowania na nowe ustawienie, powoduje brak wyświetlania pomocy dla wybranego trybu.	17																																		
Nocne Kadry	Gdy wybrane jest ustawienie [On], priorytetem jest dobra widzialność zdjęć — kompensacja ekspozycji i inne ustawienia efektów nie są widoczne na wyświetlaczu.	—																																		
Szybkość rejestracji klatek	Wybierz opcję [High], aby zredukować opóźnienie klatki. Jakość obrazu może ulec obniżeniu.	—																																		
Tryb Art LV	[mode1]: Efekt filtru jest zawsze wyświetlany. [mode2]: efekty filtrów nie są wyświetlane na ekranie po naciśnięciu spustu migawki do połowy. Wybierz tę opcję, aby zapewnić płynne wyświetlanie.	—																																		
Tryb zbliżenia LV	[mode1]: Naciśnięcie spustu migawki do połowy powoduje anulowanie powiększenia. [mode2]: Powiększenie nie zostaje anulowane po naciśnięciu spustu migawki do połowy.	49																																		

Opcja	Opis	
Redukcja migotania	Redukcja efektu migotania występującego w przypadku niektórych typów oświetlenia, takiego jak lampa fluorescencyjna. Jeśli efekt migotania nie jest redukowany za pomocą ustawienia [Auto], wybierz ustawienia [50Hz] lub [60Hz] zgodnie z napięciem sieciowym w kraju, w którym używany jest aparat.	—
lock	W przypadku ustawienia opcji [On] każde naciśnięcie przycisku przypisanego do podglądu spowoduje przełączenie pomiędzy zablokowaniem i zwolnieniem blokady.	—
Close Up Mode	[mode1]: Naciśnij przycisk Q, aby uzyskać zbliżenie (do maksymalnie 14x) lub , osiągnąć oddalenie. [mode2]: naciśnij przycisk Q, aby wyświetlić ramkę powiększenia dla określonego współczynnika zoomu. Aby powiększyć, naciśnij ponownie przycisk Q.	—
Ustawienia podglądu	Można wybrać kolor wzmocnienia krawędzi: biały lub czarny.	—
Podświetl. LCD	Jeśli przez wybrany czas nie zostanie wykonana żadna operacja, podświetlenie ekranu zostanie przyciemnione w celu oszczędzania baterii. Jeśli wybrane jest ustawienie [Hold], podświetlenie nie zostanie przyciemnione.	—
Uśpienie	Jeśli przez wybrany czas nie zostanie wykonana żadna operacja, aparat przejdzie w tryb uśpienia (oszczędzania energii). Aby ponownie włączyć aparat, należy nacisnąć spust migawki do połowy.	—
(sygnał dźwiękowy)	Po wybraniu ustawienia [Off] można wyłączyć sygnał dźwiękowy, emitowany podczas blokady ostrości po naciśnięciu spustu migawki.	—
Tryb USB	Wybór trybu podłączania aparatu do drukarki lub komputera. Wybierz ustawienie [Auto], aby opcje trybu USB były wyświetlane za każdym razem po podłączeniu aparatu.	—





Opcja	Opis	
Krok EV	Wybór wielkości kroku przy ustawianiu czasu otwarcia migawki, wartości przysłony, kompensacji ekspozycji i innych parametrów ekspozycji.	—
Red.Szumu	Funkcja powoduje redukcję szumów powstających przy długich ekspozycjach. [Auto]: redukcja szumów jest przeprowadzana przy długich czasach otwarcia migawki lub gdy wzrośnie temperatura wewnątrz aparatu. [On]: Redukcja szumów jest wykonywana przy każdym zdjęciu. [Off]: Redukcja szumów jest wyłączona. • Po nagraniu czas przetwarzania zajmuje mniej więcej tyle samo czasu co czas nagrania. • Redukcja szumów jest automatycznie wyłączana przy fotografowaniu sekwencyjnym. • Ta funkcja nie zawsze jest skuteczna we wszystkich przypadkach.	35

Opcja	Opis	
Filtr Szum.	Wybór stopnia redukcji szumów przy wysokich wartościach czułości ISO.	—
ISO	Ustaw czułość ISO.	70
Krok ISO	Wybór wartości, o jaką zwiększane są ustawienia czułości ISO.	—
Ust. Auto ISO	Wybór górnego limitu i wartości domyślnej czułości ISO używanych po ustawieniu opcji ISO na [Auto]. [High Limit]: Wybór górnego limitu dla automatycznego doboru czułości ISO. [Default]: Wybór wartości domyślnej dla automatycznego doboru czułości ISO.	—
Auto-ISO	Wybór trybów fotografowania, w których dostępna ma być czułość ISO [Auto]. [P/A/S]: automatyczne ustawianie czułości ISO jest dostępne we wszystkich trybach za wyjątkiem M . W trybie M czułość ISO jest ustawiana na wartość ISO 200. [All]: Automatyczne ustawianie czułości ISO jest dostępne we wszystkich trybach.	—
Pomiar	Wybór trybu pomiaru zgodnie z programem tematycznym.	68
Pomiar AEL	Wybierz metodę pomiaru używaną dla blokady AE (str. 93). [Auto]: używanie aktualnie wybranej metody pomiaru.	—
Timer BULB/TIME	Wybór maksymalnej ekspozycji dla fotografowania z długą ekspozycją lub czasowego.	—
Monitor BULB/TIME	Ustawienie jasności monitora po wybraniu opcji [BULB], [TIME] lub [COMP].	—
Live BULB	Wybór interwału wyświetlania podczas fotografowania. Obowiązują pewne ograniczenia. Częstotliwość obniża się przy wysokiej czułości ISO. Wybierz [Off], aby wyłączyć wyświetlanie. Dotknij monitora lub naciśnij do połowy spust migawki, aby odświeżyć ekran.	—
Live TIME		—
Anti-Shock [⬆]	Wybór opóźnienia pomiędzy naciśnięciem spustem migawki a momentem zwolnienia migawki. Zmniejsza to poruszenie aparatu spowodowane przez drgania. Funkcja może być użyteczna w fotografii mikroskopowej i astrografii. Aby zredukować delikatne rozmycie spowodowane działaniem migawki należy wybrać ustawienie 0 sekund. Ta funkcja jest przydatna również przy fotografowaniu sekwencyjnym (str. 61) i fotografowaniu z samowyzwalaczem (str. 61). Jednak w przypadku ustawienia tego parametru na wartość 0 fotografowanie ciągłe nie jest dostępne.	—
Composite Settings	Ustawienie czasu ekspozycji, który będzie stanowił punkt odniesienia (str. 36).	—

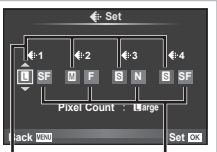
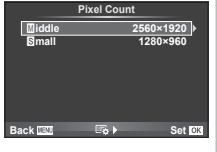
Custom

Opcja	Opis	
X-Sync.	Wybór czasu otwarcia migawki używanego, gdy wyzwalana jest lampa błyskowa.	100
Slow Limit	Wybór czasu najdłuższego czasu otwarcia migawki dostępnego, gdy wyzwalana jest lampa błyskowa.	100
+	W przypadku wybrania ustawienia [On] wartość kompensacji ekspozycji jest dodawana do wartości kompensacji błysku.	46,68

Opcja	Opis	
<p>← Set</p>	<p>Tryb jakości obrazu JPEG można określić za pomocą kombinacji trzech rozmiarów obrazu i czterech stopni kompresji.</p> <p>1) Za pomocą przycisków <D> wybierz kombinację ([←-1] – [←-4]) i wprowadź zmiany za pomocą przycisków Δ ∇.</p> <p>2) Naciśnij OK.</p>	<p>63</p>  <p>Rozmiar zdjęcia Współczynnik kompresji</p>
<p>Pixel Count</p>	<p>Wybór liczby pikseli dla zdjęć w rozmiarze [M] i [S].</p> <p>1) Wybierz opcję [Middle] lub [Small] i naciśnij przycisk ▷.</p> <p>2) Wybierz liczbę pikseli i naciśnij przycisk OK.</p>	<p>63</p> 
<p>Kor.Winiet.</p>	<p>Po ustawieniu na [On] w zależności od typu obiektu korygowane jest oświetlenie peryferyjne.</p> <ul style="list-style-type: none"> • Kompensacja nie jest dostępna dla telekonwerterów lub pierścieni pośrednich. • Na brzegach fotografii wykonanych przy wysokich ustawieniach ISO mogą być widoczne szумы. 	<p>—</p>
<p>WB</p>	<p>Wybór balansu bieli. Jest to ustawienie analogiczne do ustawienia trybu sterowania na żywo. Można również dostosować balans bieli dla każdego trybu.</p>	<p>58</p>
<p>All [WB?]</p>	<p>[All Set]: We wszystkich trybach za wyjątkiem [CWB] stosowana jest taka sama kompensacja balansu bieli.</p> <p>[All Reset]: Kompensacja balansu bieli dla wszystkich trybów za wyjątkiem [CWB] jest ustawiana na 0.</p>	<p>—</p>
<p>WB AUTO Keep Warm Color</p>	<p>Wybierz ustawienie [Off], aby wyeliminować ciepłe kolory ze zdjęć wykonanych przy świetle żarowym.</p>	<p>—</p>
<p>⚡+WB</p>	<p>Ustawianie balansu bieli w celu użycia z lampą błyskową.</p>	<p>—</p>
<p>Przestrzeń</p>	<p>Dzięki tej funkcji można wybrać sposób odtworzenia kolorów na monitorze lub drukarce.</p>	<p>—</p>

Opcja	Opis	
Szybkie Kas	Po wybraniu ustawienia [On] naciśnięcie przycisku  w trybie odtwarzania spowoduje natychmiastowe usunięcie bieżącego zdjęcia.	—
Kas.RAWjpeg	Wybór działania wykonywanego w przypadku skasowania w trybie odtwarzania pojedynczego zdjęcia zapisanego w formacie RAW+JPEG (str. 28). [JPEG]: Kasowana jest tylko kopia w formacie JPEG. [RAW]: Kasowana jest tylko kopia w formacie RAW. [RAW+JPEG]: Kasowane są obie kopie. • Po skasowaniu wybranych zdjęć lub po wybraniu opcji [All Erase] (str. 72) kasowane są zarówno kopie RAW, jak i JPEG.	63
Nazwa Pliku	[Auto]: Nawet po włożeniu nowej karty zachowywane są numery plików z poprzedniej karty. Numeracja jest kontynuowana od ostatniego użytego numeru lub od najwyższego numeru na karcie. [Reset]: Po włożeniu nowej, karty foldery będą numerowane zaczynając od 100, a nazwy plików od 0001. Po włożeniu karty zawierającej zdjęcia numery plików będą się zaczynać o numeru wyższego o 1 od najwyższego numeru pliku na karcie.	—
Ed.Nazplik	Wybierz sposób nazywania plików obrazów poprzez edytowanie części nazwy, oznaczonej poniżej kolorem szarym. sRGB: Pmdd0000.jpg _____ Pmdd Adobe RGB: _mdd0000.jpg _____ mdd	—
Ust.Prioryt	Wybór domyślnego ustawienia ([Yes] lub [No]) w oknach dialogowych z monitem o potwierdzenie.	—
Ustawienie dpi	Wybierz rozdzielczość druku.	—
Copyright Settings*	Do nowych zdjęć może być dodawane nazwisko fotografa i nazwisko/nazwa właściciela praw autorskich. Nazwiska/nazwy mogą mieć do 63 znaków. [Copyright Info.]: wybierz ustawienie [On], aby nazwisko fotografa i nazwisko/nazwa właściciela praw autorskich były umieszczane w danych Exif nowych zdjęć. [Artist Name]: wprowadź nazwisko fotografa. [Copyright Name]: wprowadź nazwisko/nazwę właściciela praw autorskich. <ol style="list-style-type: none"> 1) Podświetl żądany znak ① i naciśnij przycisk , aby dodać ten znak do nazwiska/nazwy ②. 2) Powtarzaj krok 1 aż do wprowadzenia całego nazwiska/nazwy, a następnie podświetl opcję [END] i naciśnij przycisk . <ul style="list-style-type: none"> • Aby usunąć znak, naciśnij przycisk INFO w celu umieszczenia kursora w obszarze nazwiska/nazwy ②, podświetl żądany znak i naciśnij przycisk . 	—

* Firma OLYMPUS nie ponosi odpowiedzialności za szkody wynikające ze sporów dotyczących korzystania z opcji [Copyright Settings]. Użytkownik korzysta z niej na własne ryzyko.



Opcja	Opis	
Mode	Wybór trybu zapisu sekwencji wideo. Opcję tę można wybrać również przy użyciu sterowania na żywo.	62
Movie	Wybierz [Off], aby nagrywać sekwencje wideo bez dźwięku. Opcję tę można wybrać również przy użyciu sterowania na żywo.	70
Movie Effect	Wybierz ustawienie [On], aby włączyć efekty filmowe w trybie .	37
Redukc. szumu wiatru	Redukcja szumu podczas nagrywania.	—
Głośność nagrania	Dostosowanie czułości oddzielnie dla każdego mikrofonu w aparacie. Czułość można dostosować, używając opcji Δ ∇ podczas sprawdzania poziomu szczytowego głośności odbieranego przez mikrofon przez ostatnie kilka sekund.	—
Volume Limiter	W przypadku wybrania opcji [On] głośność jest automatycznie dostosowywana, gdy dźwięk odbierany przez mikrofon jest głośniejszy niż zwykle.	—
Movie+Photo Mode	Wybór sposobu fotografowania podczas nagrywania sekwencji wideo. [mode1]: fotografowanie podczas nagrywania sekwencji wideo bez zatrzymywania nagrywania. [mode2]: nagrywanie jest zatrzymane w celu wykonania zdjęcia. Nagrywanie zostaje wznowione po jego wykonaniu.	21

Opcja	Opis	
Mapowanie pikseli	Operacja mapowania pikseli pozwala na sprawdzenie i regulowanie funkcji przetwornika obrazu i przetwarzania obrazu.	135
Fleksja Ekspozycji	Regulacja właściwych ustawień ekspozycji osobno dla każdego trybu pomiaru. <ul style="list-style-type: none"> • Zmniejsza to liczbę opcji kompensacji ekspozycji dostępnych dla wybranego kierunku. • Rezultat nie jest widoczny na ekranie. W celu wprowadzenia ustawień ekspozycji należy wykonać kompensację ekspozycji (str. 46). 	—
Warning Level	Wybór poziomu naładowania baterii, przy którym wyświetlane jest ostrzeżenie .	15
Korekta Poziomu	Kąt wskaźnika poziomu można skalibrować. [Reset]: przywracanie domyślnych ustawień dla dostosowywanych wartości. [Adjust]: ustawienie bieżącej pozycji aparatu jako wyjściowej (0).	—
Ust. ekranu dotyk.	Aktywacja ekranu dotykowego. Wybierz [Off], aby wyłączyć ekran dotykowy.	—
Eye-Fi*	Włączenie lub wyłączenie przesyłania podczas korzystania z karty Eye-Fi. Wyświetlane, gdy włożono kartę SD.	—
Electronic Zoom Speed	Szybkość powiększenia można zmienić w przypadku korzystania z obiektywu z opcją power zoom, obracając pierścień zmiany ogniskowej.	119

* Należy używać zgodnie z lokalnymi przepisami. Na pokładzie samolotu i w innych miejscach, w których użycie urządzeń bezprzewodowych jest zabronione, należy wyjąć kartę Eye-Fi z aparatu lub wybrać opcję [Off] dla ustawienia [Eye-Fi]. Aparat nie obsługuje „nieskończonego” trybu Eye-Fi.

AEL/AFL

MENU → → → [AEL/AFL]

Automatyczne ustawianie ostrości i pomiar można wykonać, naciskając przycisk, do którego przypisano funkcję AEL/AFL. Wybierz tryb dla każdego z trybów lampy ostrości.

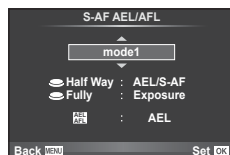

AEL/AFL

Tryb		Funkcja spustu migawki				Funkcja przycisku AEL/AFL	
		Wciśnięty do połowy		Wciśnięty do końca		Przy przytrzymaniu AEL/AFL	
		Ostrość	Ekspozycj	Ostrość	Ekspozycj	Ostrość	Ekspozycj
S-AF	mode1	S-AF	Zablokowany	-	-	-	Zablokowany
	mode2	S-AF	-	-	Zablokowany	-	Zablokowany
	mode3	-	Zablokowany	-	-	S-AF	-
C-AF	mode1	Początek C-AF	Zablokowany	Zablokowany	-	-	Zablokowany
	mode2	Początek C-AF	-	Zablokowany	Zablokowany	-	Zablokowany
	mode3	-	Zablokowany	Zablokowany	-	Początek C-AF	-
	mode4	-	-	Zablokowany	Zablokowany	Początek C-AF	-
Ręczne ustawianie ostrości	mode1	-	Zablokowany	-	-	-	Zablokowany
	mode2	-	-	-	Zablokowany	-	Zablokowany
	mode3	-	Zablokowany	-	-	S-AF	-

Asystent MF

MENU → → → [MF Assist]

Jest to funkcja wspomagania ostrości w trybie MF. Obracanie pierścienia ostrości powoduje wyostrenie krawędzi obiektu lub powiększenie fragmentu obrazu na ekranie. Zatrzymanie ruchu pierścienia ostrości powoduje przywrócenie oryginalnego obrazu na ekranie.

Powiększenie	Powiększa fragment obrazu na ekranie. Za pomocą pola AF można uprzednio wybrać fragment obrazu, który ma być powiększony. [AF Area] (str.47)
Podglądanie	Powoduje wyświetlenie wyraźnych i wyostrzonych krawędzi obiektu. Można wybrać kolor wyostrzonych krawędzi. [Peaking Settings] (str.88)

Uwagi

- Opcję [Peaking] można wyświetlić przy użyciu przycisków. Zawartość ekranu zmienia się po każdym naciśnięciu przycisku. Należy wcześniej przypisać funkcję przełączania do jednego z przycisków za pomocą opcji [Button Function] (str. 94).

Przestrogi

- Użycie opcji Peaking powoduje wyostrenie krawędzi małych obiektów w większym stopniu. Nie gwarantuje to uzyskania dokładnej ostrości.

Button Function

MENU → → → [Button Function]

Funkcje, które można przypisać zawiera poniższa tabela. Dostępne opcje różnią się w zależności od przycisku.

Pozycje funkcji Button Function

[FnFunction] / [QFunction] / [⊙Function]*1 / [▷Function] / [▽Function] / [⏏Function] / ([Direct Function]*2 / [•••]*3) / [LrFunction]*4











*1 Niedostępne w trybie .

*2 Funkcje można przypisać do każdego z przycisków .

*3 Wybór pola AF.

*4 Przypisywanie funkcji przyciskom na niektórych obiektach.

	Ustawianie kompensacji ekspozycji.
ISO	Ustawianie czułości ISO.
WB	Ustawianie balansu bieli.
AEL/AFL	Blokada AE lub AF. Działanie funkcji jest uzależnione od ustawienia [AEL/AFL]. Po wybraniu opcji AEL jednokrotnie naciśnij przycisk, aby zablokować ekspozycję i wyświetlić symbol na monitorze. Aby anulować blokadę, naciśnij przycisk ponownie.
REC	Naciśnij przycisk, aby nagrać sekwencję wideo.
(Podgląd)	Po naciśnięciu przycisku przysłona jest zatrzymywana przy wybranej wartości. Jeśli w Menu Użytkownika dla opcji Lock] wybrano ustawienie [On], wybrana wartość przysłony jest zachowywana nawet po zwolnieniu przycisku.
(Ustawianie balansu bieli jednym przyciśnięciem)	Po naciśnięciu przycisku aparat mierzy balans bieli (str. 59).
[•••] (Pole AF)	Wybór pola AF.
[•••] Home	Naciśnięcie przycisku powoduje wybranie położenia pola AF zapisanego przy użyciu funkcji [•••] Set Home] (str. 85). Naciśnij ponownie przycisk, aby przełączyć na oryginalny tryb AF. Jeżeli aparat zostanie wyłączony, gdy wybrane jest położenie początkowe, zostanie ono zresetowane.
Ręczne ustawianie ostrości	Naciśnij przycisk, aby wybrać tryb ręcznego ustawiania ostrości. Naciśnij ponownie przycisk, aby wrócić do poprzednio wybranego trybu AF.
RAW	Naciśnij przycisk, aby przełączyć tryb zapisu pomiędzy trybem JPEG i RAW+JPEG.
TEST (Zdjęcie testowe)	Zdjęcia zrobione podczas naciskania przycisku są wyświetlane na monitorze, ale nie zostają zapisane na karcie pamięci.
Myset1 – Myset4	Powoduje przełączenie pomiędzy ustawieniami zarejestrowanymi jako Myset po naciśnięciu przycisku. Naciśnij przycisk ponownie, aby powrócić.
	Włączanie i wyłączanie podświetlenia monitora.

	Za pomocą tego przycisku można przełączać między trybami  i  , kiedy zamocowana jest osłona do zdjęć podwodnych. Naciśnij i przytrzymaj przycisk, aby wrócić do poprzedniego trybu. Jeśli ta funkcja zostanie przypisana do przycisku, przełączanie pomiędzy trybami  oraz  podczas korzystania z obiektywu z funkcją zoomu spowoduje automatyczne ustawienie krótkiej lub długiej ogniskowej obiektywu.
Live Guide	Naciśnij przycisk, aby wyświetlić instrukcje na żywo.
 (Telekonwerter cyfrowy)	Naciśnij przycisk, aby włączyć lub wyłączyć zoom cyfrowy.
 (Powiększenie)	Naciśnij przycisk, aby wyświetlić ramkę powiększenia. Ponownie naciśnij, aby powiększyć obraz. Naciśnij i przytrzymaj przycisk, aby wyłączyć ramkę powiększenia.
Podglądanie	Każde naciśnięcie przycisku powoduje włączenie lub wyłączenie wyświetlania tej funkcji na monitorze. Wyświetlenie funkcji Peaking spowoduje, że histogram ani funkcja wyświetlania jasnych/ciemnych obszarów nie będą dostępne.
Wstrzymaj AF	Zatrzymanie automatycznego ustawiania ostrości.
	Wybierz opcję fotografowania sekwencyjnego lub samowyzwalacza.
	Wybór trybu lampy błyskowej.
HDR	Przełączanie na tryb fotografowania HDR z zapisanymi ustawieniami.
Bracketing	Włączenie fotografowania w trybie BKT z wykorzystaniem zapisanych ustawień.
 Lock (Blokada panelu dotykowego)	Naciśnięcie i przytrzymanie przycisku powoduje włączenie lub wyłączenie działania panelu dotykowego.
Electronic Zoom	Podczas korzystania z obiektywu z funkcją power zoom, po naciśnięciu przycisku do powiększania i pomniejszania można używać klawiszy strzałek.

Oglądanie obrazów z aparatu na ekranie telewizora

MENU → → → [HDMI], [Video Out]

Do odtwarzania nagranych obrazów na ekranie telewizora należy użyć sprzedawanego oddzielnie kabla. Podłącz aparat do telewizora HD za pomocą kabla HDMI, aby wyświetlać zdjęcia na ekranie telewizora w wysokiej jakości. W przypadku podłączania telewizorów za pomocą kabla AV najpierw skonfiguruj w aparacie ustawienia [Video Out] (str. 87).

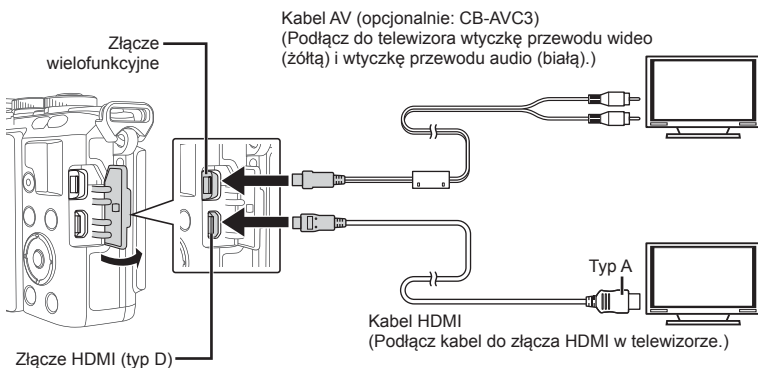

1 Połącz telewizor i aparat, a następnie przełącz źródło sygnału wejściowego w telewizorze.

- Po podłączeniu kabla monitor aparatu wyłącza się automatycznie.
- Podłączając aparat przy użyciu kabla AV, naciśnij przycisk .

Przestrogi

- Szczegółowe informacje na temat zmiany źródła sygnału wejściowego telewizora zawiera jego instrukcja obsługi.
- W zależności od modelu telewizora wyświetlane zdjęcia i informacje mogą zostać przycięte.
- W przypadku podłączenia aparatu za pomocą zarówno kabla AV, jak i kabla HDMI, priorytet ma połączenie HDMI.
- Podłączając aparat za pośrednictwem kabla HDMI, można wybrać format cyfrowego sygnału wideo. Wybierz format odpowiadający formatowi wejścia wybranemu w telewizorze.

1080i	Wyjście 1080i HDMI ma pierwszeństwo.
720p	Wyjście 720p HDMI ma pierwszeństwo.
480p/576p	Wyjście 480p/576p HDMI. Format 576p jest używany, gdy dla opcji [Video Out] (str. 87) wybrane jest ustawienie [PAL].

- Jeśli kabel HDMI jest podłączony, nie można robić zdjęć ani nagrywać sekwencji wideo.
- Nie należy podłączać aparatu do innych urządzeń wysyłających sygnał w formacie HDMI. Może to spowodować uszkodzenie aparatu.
- Połączenie HDMI nie jest wykonywane, jeżeli aparat jest podłączony do komputera lub drukarki za pomocą złącza USB.

Użycie pilota zdalnego sterowania telewizora

Jeśli aparat jest podłączony do telewizora obsługującego funkcję sterowania HDMI, możliwa jest obsługa aparatu za pomocą pilota zdalnego sterowania telewizora.

[HDMI] (str. 87)

Uwagi

- Możliwe jest sterowanie aparatem poprzez wykonanie wskazówek dotyczących obsługi, które są wyświetlane na ekranie telewizora.
- W trybie odtwarzania pojedynczych zdjęć można wyświetlać lub ukrywać ekran informacji, naciskając czerwony przycisk oraz wyświetlać lub ukrywać ekran indeksu, naciskając zielony przycisk.
- Niektóre telewizory mogą nie obsługiwać wszystkich funkcji.

Wybieranie ekranów panelu sterowania

MENU → → → [Control Settings]

Ta funkcja służy do ustawienia, czy panele sterowania mają być wyświetlane na potrzeby wyboru opcji w każdym trybie fotografowania.

W każdym trybie fotografowania naciśnięcie przycisku **OK** powoduje wstawienie znacznika w panelu sterowania, który ma zostać wyświetlony.

Wyświetlanie paneli sterowania

- Naciśnij przycisk **OK** w trakcie wyświetlania panelu sterowania, a następnie naciśnij przycisk **INFO**, aby przełączyć ekran.

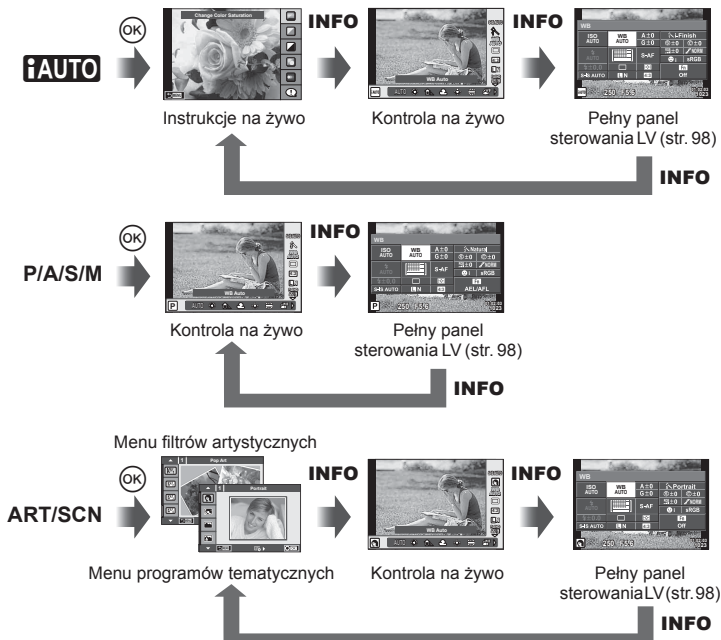

Pełny panel sterowania LV

W pełnym panelu sterowania LV wyświetlany jest bieżący status ustawień fotografowania. Z poziomu tego panelu można ustawiać różne opcje. Do wyboru ustawień służą przyciski strzałek, a zmiana ustawień odbywa się za pomocą ekranu dotykowego.

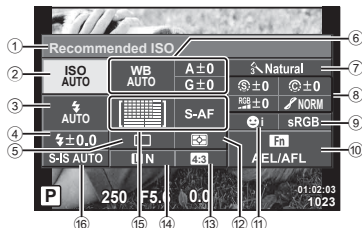

Ustawienia, które można zmodyfikować przy użyciu pełnego panelu sterowania LV

- | | |
|---|---|
| 1 Aktualnie wybrana opcja | Nasycenie RGBstr. 74 |
| 2 Czulość ISOstr. 70 | Gradacjastr. 74 |
| 3 Tryb fotografowania z lampą błyskowąstr. 65 | Filtr cz-bstr. 74 |
| 4 Regulacja intensywności lampy błyskowejstr. 68 | 9 Przestrzeń kolorówstr. 90 |
| 5 Fotografowanie sekwencyjne/samowyzwalaczstr. 61 | 10 Przypisanie funkcji przyciskustr. 94 |
| 6 Balans bielistr. 58 | 11 Priorytet twarzystr. 48 |
| Kompensacja balansu bieli | 12 Tryb pomiarustr. 68 |
| 7 Tryb obrazustr. 60 | 13 Współczynnik proporcji obrazustr. 62 |
| 8 Ostrośćstr. 74 | 14 Tryb zapisustr. 63 |
| Kontraststr. 74 | 15 Tryb AFstr. 69 |
| | Pole AFstr. 47 |
| | 16 Stabilizator obrazustr. 57 |

Przestrogi

- Nie jest wyświetlane w trybie zapisu sekwencji wideo.

- Po wyświetleniu trybu sterowania na żywo naciśnij przycisk **INFO**.
 - Wyświetlony zostanie pełny panel sterowania LV.
 - Każde naciśnięcie przycisku **INFO** powoduje przełączenie wyświetlanych informacji.
- Dotknij wybranej pozycji.
 - Pozycja zostanie wyróżniona.
- Naciśnij przycisk **OK** i wybierz opcję ustawień.

Uwagi

- Również dostępne na ekranach menu **ART** lub **SCN**. Dotknij ikony funkcji, którą chcesz wybrać.

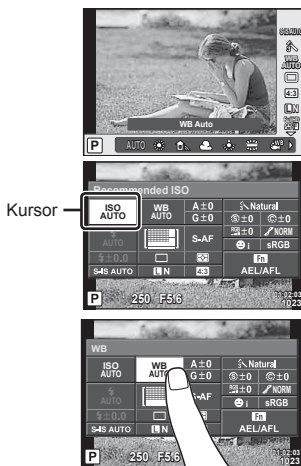

Dodawanie ekranów informacji

MENU → → → [/Info Settings]

LV-Info (ekran informacji o fotografowaniu)

Za pomocą pozycji [LV-Info] można dodać następujące ekrany informacji o fotografowaniu. Dodane ekrany są wyświetlane poprzez naciśnięcie przycisku **INFO** podczas wykonywania zdjęć. Można również wybrać opcję niewyświetlania ekranów pojawiających się w przypadku ustawienia domyślnego.



Wyświetlanie światła i cieni

Wyświetlanie światła i cieni

Obszary przekraczające górną granicę jasności dla danego obrazu są wyświetlane na czerwono, a te poniżej dolnej granicy — na niebiesko. [Histogram Settings] (str. 87)

Info (ekrany informacji o odtwarzaniu)

Za pomocą pozycji [Info] można dodać następujące ekrany informacji o odtwarzaniu. Dodane ekrany są wyświetlane poprzez naciśnięcie przycisku **INFO** podczas odtwarzania. Można również wybrać opcję niewyświetlania ekranów pojawiających się w przypadku ustawienia domyślnego.



Wyświetlanie histogramu



Wyświetlanie światła i cieni



Wyświetlanie przeglądarki

Wyświetlanie przeglądarki

Aby wyświetlić ten ekran, dla opcji [Close Up Mode] w menu użytkownika należy wybrać ustawienie [mode2]. Umożliwia porównanie dwóch zdjęć obok siebie. Wybrany po prawej stronie obraz można przesuwając do obrazu referencyjnego po lewej stronie za pomocą przycisku .

- Podstawowy obraz jest wyświetlany po prawej stronie. Użycie pokrętki wyboru trybu () lub przycisków do wyboru obrazu i naciśnięcie przycisku powoduje przeniesienie tego obrazu na ekran po lewej stronie. Po prawej stronie można wybrać obraz, który ma zostać porównany z obrazem po lewej stronie. Aby wybrać inny obraz podstawowy, wyróżnij prawą ramkę i naciśnij przycisk .
- Aby powiększyć obraz, za pomocą przycisku U wybierz obraz do powiększenia, naciśnij przycisk **INFO**, a następnie za pomocą przycisków lub pokrętki sterującego () zmień współczynnik powiększenia.
- Aby wyświetlić inne obszary zdjęcia, użyj przycisków . Powiększony obraz zmienia się po każdym naciśnięciu przycisku **Q**.



Settings (ekran indeksu/kalendarza)

Przy użyciu opcji [Settings] można dodawać ekran indeksu z różną liczbą klatek oraz widok kalendarza. Dodatkowe ekrany są wyświetlane po naciśnięciu przycisku podczas odtwarzania.

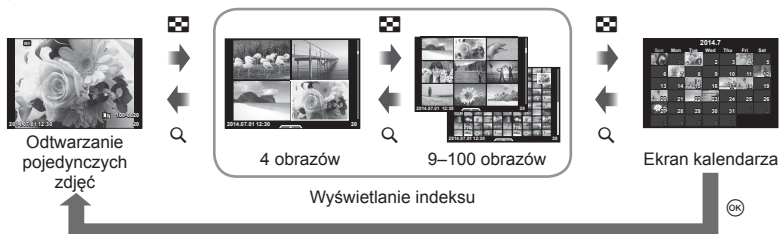

Czas otwarcia migawki w przypadku automatycznego uruchamiania lampy błyskowej

MENU → → → [⚡ X-Sync.] [⚡ Slow Limit]

Można ustawić czas otwarcia migawki używany podczas wyzwalania lampy błyskowej.

Tryb fotografowania	Czas wyzwolenia lampy błyskowej (równoczesny)	Górna granica	Dolna granica
P	Wolniejsze spośród 1/ (ogniskowa obiektywu × 2) i ustawień [⚡ X-Sync.]	Ustawienie [⚡ X-Sync.]*	Ustawienie [⚡ Slow Limit]
A			
S	Czas otwarcia migawki		Brak dolnej granicy
M			

* 1/200 s lub 1/180 s (tylko do lampy FL-50R) gdy używana jest zewnętrzna lampa błyskowa (sprzedawana osobno).





Korzystanie z modułu OLYMPUS PENPAL

Opcjonalny moduł OLYMPUS PENPAL umożliwia wysyłanie obrazów do i odbieranie ich z urządzeń Bluetooth lub innych aparatów podłączonych do modułu OLYMPUS PENPAL. Więcej informacji na temat urządzeń Bluetooth można znaleźć na stronie internetowej firmy OLYMPUS.

Menu złącza akcesoriów dodatkowych  można wyświetlić wcześniej (str. 84).

■ Wysyłanie obrazów



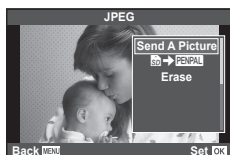

Istnieje możliwość zmiany rozmiaru i wysłania obrazów w formacie JPEG do innych urządzeń. Przed wysłaniem obrazów upewnij się, że urządzenie odbierające jest ustawione na tryb odbierania danych.

- 1 Wyświetl obraz, który chcesz wysłać, w trybie pełnego ekranu i naciśnij przycisk .
- 2 Wybierz opcję [Send A Picture] i naciśnij przycisk .
 - Wybierz opcję [Search] i naciśnij przycisk  w następnym oknie dialogowym. Aparat wyszuka urządzenia z technologią Bluetooth będące w zasięgu i je wyświetli.
- 3 Wybierz miejsce docelowe i naciśnij przycisk .
 - Obraz zostanie przesłany do urządzenia odbierającego.
 - Jeżeli zostanie wyświetlony monit o podanie kodu PIN, wprowadź 0000 i naciśnij przycisk .



■ Odbieranie obrazów/dodawanie hosta

Istnieje możliwość nawiązania połączenia z urządzeniem przysyłającym i pobrania obrazów JPEG.

- 1 Wybierz opcję  OLYMPUS PENPAL Share] dostępną w menu złącza akcesoriów dodatkowych  (str. 101).
- 2 Wybierz opcję [Please Wait] i naciśnij przycisk .
 - Wykonaj czynności niezbędne do wysłania obrazów na urządzeniu wysyłającym.
 - Rozpocznie się przesyłanie i zostanie wyświetlone okno dialogowe [Receive Picture Request].
- 3 Wybierz opcję [Accept] i naciśnij przycisk .
 - Obraz zostanie pobrany do aparatu.
 - Jeżeli zostanie wyświetlony monit o podanie kodu PIN, wprowadź 0000 i naciśnij przycisk .

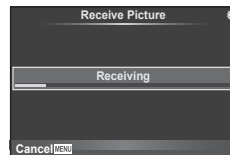
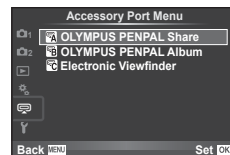

■ Edycja książki adresowej

Moduł OLYMPUS PENPAL może przechowywać informacje o hostach. Istnieje możliwość przypisywania nazw hostom i usuwania informacji o hostach.

- 1 Wybierz opcję [OLYMPUS PENPAL Share] dostępną w menu złącza akcesoriów dodatkowych (str. 101).
- 2 Wybierz opcję [Address Book] i naciśnij przycisk .
- 3 Wybierz opcję [Address List] i naciśnij przycisk .
 - Wyświetlone zostaną nazwy istniejących hostów.
- 4 Wybierz hosta, którego chcesz edytować, i naciśnij przycisk .

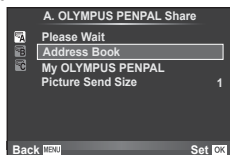

Usuwanie hostów

Wybierz opcję [Yes] i naciśnij przycisk .

Edycja informacji o hostach

Naciśnij przycisk , aby wyświetlić informacje o hostach. Aby zmienić nazwę hosta, naciśnij ponownie przycisk i edytuj aktualną nazwę w oknie dialogowym zmiany nazwy.

■ Tworzenie albumów

Istnieje możliwość zmiany rozmiaru ulubionych obrazów JPEG i skopiowanie ich do modułu OLYMPUS PENPAL.

- 1 Wyświetl obraz, który chcesz skopiować, w trybie pełnego ekranu i naciśnij przycisk .
- 2 Wybierz opcję [→ PENPAL] i naciśnij przycisk .
 - Aby skopiować obrazy z modułu OLYMPUS PENPAL na kartę pamięci, wybierz opcję [PENPAL →] i naciśnij przycisk .

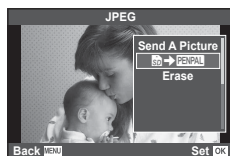

Przestrogi

- Z modułu OLYMPUS PENPAL można korzystać wyłącznie w regionie, w którym został on zakupiony. W zależności od obszaru jego używanie może naruszać przepisy dotyczące fal radiowych i może podlegać sankcjom.

OLYMPUS PENPAL Share

MENU → →

Opcja	Opis	
Proszę czekać	Odbieranie obrazów i dodawanie hostów do książki adresowej.	101
Książka adresowa	[Address List]: przeglądanie hostów zapisanych w książce adresowej. [New Pairing]: dodawanie hosta do książki adresowej. [Search Timer]: wybór czasu wyszukiwania hosta przez aparat.	102
Mój PENPAL	Wyświetla informacje o urządzeniu OLYMPUS PENPAL, w tym nazwę, adres i obsługiwane usługi. Aby zmienić nazwę urządzenia, naciśnij przycisk .	102

OLYMPUS PENPAL Share

MENU → → →

Opcja	Opis	
Rozmiar wysył. zdj.	Wybór rozmiaru dla przesyłanych obrazów. [Size 1: Small]: obrazy są wysyłane w rozmiarze odpowiadającym rozdzielczości 640 × 480. [Size 2: Large]: obrazy są wysyłane w rozmiarze odpowiadającym rozdzielczości 1920 × 1440. [Size 3: Medium]: obrazy są wysyłane w rozmiarze odpowiadającym rozdzielczości 1280 × 960.	101

OLYMPUS PENPAL Album

MENU → → →

Opcja	Opis	
Copy All	Wszystkie obrazy i pliki dźwiękowe są kopiowane pomiędzy kartą SD a urządzeniem OLYMPUS PENPAL. Rozmiar kopiowanych obrazów jest zmieniany w zależności od opcji wybranej dla rozmiaru kopii obrazu. Nie można skopiować tymczasowo zapisanych plików trybu PHOTO STORY.	102
Kas. Ochrony	Usunięcie ochrony ze wszystkich obrazów w albumie OLYMPUS PENPAL.	102
Album Mem. Usage	Pokazuje liczbę zdjęć znajdujących się obecnie w albumie oraz liczbę dodatkowych zdjęć, jaką można zapisać dla opcji [Size 2: Medium].	102
Album Mem. Setup	[All Erase]: Usuwa wszystkie obrazy z albumu. [Format Album]: Formatowanie albumu.	102
Rozmiar kopii zdj.	Wybór rozmiaru dla kopiowanych obrazów. [Size 1: Large]: rozmiar kopiowanych obrazów nie jest zmieniany. [Size 2: Medium]: obrazy są kopiowane w rozmiarze odpowiadającym rozdzielczości 1920 × 1440.	102

Electronic Viewfinder

MENU → → →

Opcja	Opis		
EVF Adjust	Regulacja jasności i temperatury barwowej opcjonalnych celowników zewnętrznych. Wybrana temperatura barwowa jest również używana na wyświetlaczu podczas odtwarzania. Użyj przycisków \triangleleft i \triangleright, aby wybrać temperaturę barwową (Ⓜ) lub jasność (Ⓢ) i przycisków \triangleup i $\triangle down$, aby wybrać wartość w zakresie od [+7] do [-7].		—
Auto przełącznik EVF	Pozwala wybrać, czy przełączanie pomiędzy monitorem i zewnętrznym celownikiem elektronicznym VF-4 ma następować automatycznie. Po wybraniu ustawienia [Off] naciśnięcie przycisku [O] na celowniku zewnętrznym powoduje przełączenie pomiędzy monitorem i celownikiem. Po wybraniu ustawienia [On] przełączenie na celownik VF-4 następuje automatycznie w momencie spojrzenia przez celownik. Automatyczne przełączanie jest wyłączone przy wyjętym monitorze.	123	

Wykorzystanie funkcji łączności LAN tego aparatu do połączenia ze smartfonem i korzystanie z określonej aplikacji zapewnia dostęp do większej liczby funkcji w trakcie fotografowania oraz później.

Funkcje zalecanej aplikacji, OLYMPUS Image Share (OI.Share)

- Przesyłanie zdjęć z aparatu do smartfona
Istnieje możliwość przesłania obrazów z aparatu do smartfona.
- Zdalne wykonywanie zdjęć za pomocą smartfona
Istnieje możliwość zdalnego obsługiwaniania aparatu oraz zdalnego robienia zdjęć przy użyciu smartfona.
- Funkcje upiększania zdjęć
Istnieje możliwość stosowania filtrów artystycznych i dodawania stempli do obrazów zapisanych na smartfonie.
- Dodawanie znaczników GPS do zdjęć z aparatu
Do zdjęć można łatwo dodawać znaczniki GPS, przenosząc zapisany w smartfonie dziennik GPS do aparatu.



Szczególne informacje znajdują się na poniższej stronie:
<http://oishare.olympus-imaging.com/>

Przestrogi

- Przed rozpoczęciem korzystania z funkcji bezprzewodowej sieci LAN zapoznaj się z rozdziałem „Korzystanie z funkcji bezprzewodowej sieci LAN” (str. 148).
- W przypadku korzystania z funkcji bezprzewodowej sieci LAN w kraju poza obszarem, w którym zakupiono aparat, istnieje ryzyko, że aparat nie będzie spełniać wymogów zawartych w przepisach dotyczących komunikacji bezprzewodowej, obowiązujących w danym kraju. Firma Olympus nie ponosi odpowiedzialności w przypadku niespełniania wymogów zawartych w tych przepisach.
- Podobnie, jak w przypadku innych systemów komunikacji bezprzewodowej, zawsze istnieje ryzyko przechwycenia danych przez inne osoby.
- Funkcji bezprzewodowej sieci LAN w aparacie nie można wykorzystać w celu połączenia się z domowym lub publicznym punktem dostępu.
- Antena sieci bezprzewodowej LAN znajduje się w uchwycie aparatu. W miarę możliwości antenę należy trzymać z dala od metalowych przedmiotów.
- Podczas połączenia z bezprzewodową siecią LAN bateria wyczerpuje się szybciej. Jeśli poziom naładowania baterii będzie zbyt niski, połączenie może zostać przerwane podczas przesyłania danych.
- Jakość lub szybkość połączenia może być niska, jeśli w pobliżu znajdują się urządzenia wytwarzające pole magnetyczne, elektryczność statyczną lub fale radiowe, takie jak kuchenka mikrofalowa czy telefon bezprzewodowy.

Podłączanie do smartfona

Nawiąż połączenie ze smartfonem. Uruchom na smartfonie aplikację OI.Share.

- 1 Wybierz opcję [Connection to Smartphone] w menu odtwarzania  i naciśnij przycisk .

- W zależności od wybranych ustawień [Wi-Fi Connect Settings] aparat będzie działał w następujący sposób.

Dla połączenia prywatnego

Połączenie ze smartfonem można za każdym razem uzyskać za pomocą tego samego identyfikatora SSID i hasła.

Tylko podczas pierwszego połączenia należy skonfigurować smartfon przy użyciu danych identyfikatora SSID i hasła wyświetlonych na monitorze.

W aplikacji OI.Share można także skonfigurować ustawienia automatycznie poprzez odczytanie wyświetlonego na monitorze kodu QR.

Podczas drugiego i kolejnych połączeń możliwe jest nawiązanie połączenia bez wprowadzania identyfikatora SSID i hasła.

Dla połączenia jednorazowego

Przy każdym połączeniu na nowo następuje konfiguracja i nawiązywane jest połączenie przy użyciu innego identyfikatora SSID i hasła.

W aplikacji OI.Share można także skonfigurować ustawienia automatycznie poprzez odczytanie wyświetlonego na monitorze kodu QR.

Przy każdorazowym wybieraniu

Wybierz metodę połączenia i nawiąż połączenie.

- 2 Aby zakończyć połączenie, naciśnij przycisk **MENU** w aparacie lub dotknij opcji [End Wi-Fi] na ekranie monitora.

- Można również zakończyć połączenie za pomocą aplikacji OI.Share lub przez wyłączenie aparatu.
- Połączenie zostanie zakończone.

Przesyłanie obrazów do smartfona

Istnieje możliwość wybrania obrazów na aparacie i przesłania ich do smartfona. Można również użyć aparatu do wcześniejszego wyboru obrazów do udostępnienia.

 „Ustalanie kolejności transferu obrazów ([Share Order])” (str. 28)

- 1 Uruchom funkcję [Connection to Smartphone] w aparacie.

- Połączenie można również nawiązać, dotykając symbolu  na monitorze.

- 2 Uruchom aplikację OI.Share i dotknij przycisku Image Transfer.

- Obrazy z aparatu są wyświetlane w formie listy.

- 3 Wybierz zdjęcia do przeniesienia i dotknij przycisku Save.

- Po zakończeniu zapisywania można odłączyć aparat od smartfona.

Fotografowanie zdalne przy użyciu smartfona

Zdjęcie można wykonać zdalnie, obsługując aparat za pomocą smartfona. Ta funkcja jest dostępna tylko w przypadku użycia opcji [Private].



- 1 Uruchom funkcję [Connection to Smartphone] w aparacie.
 - Połączenie można również nawiązać, dotykając symbolu  na monitorze.
- 2 Uruchom aplikację OI.Share i dotknij przycisku Remote.
- 3 Dotknij przycisku migawki, aby wykonać zdjęcie.
 - Wykonane zdjęcie jest zapisywane na karcie pamięci w telefonie.

Przestrogi

- Dostępne opcje fotografowania są częściowo ograniczone.

Dodawanie do zdjęć informacji na temat położenia geograficznego

Do zdjęć wykonanych podczas zapisywania dziennika GPS można dodawać znaczniki GPS, przenosząc zapisany w smartfonie dziennik GPS do aparatu. Ta funkcja jest dostępna tylko w przypadku użycia opcji [Private].

- 1 Przed rozpoczęciem fotografowania uruchom aplikację OI.Share i włącz przełącznik na przycisku Add Location, aby rozpocząć zapisywanie dziennika GPS.
 - Przed rozpoczęciem zapisywania dziennika GPS aparat należy jednorazowo połączyć z aplikacją OI.Share w celu zsynchronizowania czasu.
 - W trakcie zapisywania dziennika GPS można korzystać z telefonu i innych aplikacji. Nie należy wyłączać aplikacji OI.Share.
- 2 Po zakończeniu fotografowania wyłącz przełącznik na przycisku Add Location. Zapisywanie dziennika GPS zostanie zakończone.
- 3 Uruchom funkcję [Connection to Smartphone] w aparacie.
 - Połączenie można również nawiązać, dotykając symbolu  na monitorze.
- 4 Przenieś zapisany dziennik GPS do aparatu przy użyciu aplikacji OI.Share.
 - Znaczniki GPS są dodawane do zdjęć na karcie pamięci na podstawie przeniesionego dziennika GPS.
 - Na zdjęciach, do których zostały dodane informacje o położeniu, będzie wyświetlany symbol .

Przestrogi

- Dodawanie informacji o lokalizacji jest możliwe tylko w przypadku smartfonów z funkcją GPS.
- Informacji na temat położenia geograficznego nie można dodać do sekwencji wideo.

Ustawianie połączenia za pomocą bezprzewodowej sieci LAN (ustawienia sieci Wi-Fi)

Ustawienia, takie jak hasło używane do łączenia przy użyciu funkcji bezprzewodowej sieci LAN w aparacie, można zmieniać.

Ustawianie sposobu połączenia

Dostępne są dwa sposoby połączenia: tryb [Private], w którym wykorzystywane są te same ustawienia przy każdym połączeniu oraz tryb [One-Time], w którym ustawienia stosowane są jednorazowo przy połączeniu.

- 1 Wybierz opcję [Wi-Fi Settings] w menu ustawień **f** i naciśnij przycisk **OK**.
- 2 Wybierz opcję [Wi-Fi Connect Settings] i naciśnij przycisk **▷**.
- 3 Wybierz sposób połączenia z bezprzewodową siecią LAN i naciśnij przycisk **OK**.
 - [Private]: połączenie z jednym smartfonem (połączenie odbywa się automatycznie przy użyciu ustawień wprowadzonych przy wstępnym połączeniu). Dostępne są wszystkie funkcje aplikacji Ol.Share.
 - [One-Time]: połączenie z wieloma smartfonami (połączenie odbywa się za każdym razem przy użyciu innych ustawień). Dostępna jest tylko funkcja transferu obrazów w aplikacji Ol.Share. Wyświetlać można tylko obrazu ustawione w kolejności udostępniania w aparacie.
 - [Select]: wybierz sposób, który ma być stosowany za każdym razem.
 - [Off]: funkcja Wi-Fi jest wyłączona.

Zmiana hasła połączenia prywatnego

Zmiana hasła dla opcji [Private].

- 1 Wybierz opcję [Wi-Fi Settings] w menu ustawień **f** i naciśnij przycisk **OK**.
- 2 Wybierz opcję [Private Password] i naciśnij przycisk **▷**.
- 3 Postępuj zgodnie z poleceniami na ekranie i naciśnij przycisk **⊙**.
 - Nowe hasło zostanie ustawione.

Anulowanie kolejności udostępniania

Kolejność udostępniania ustawioną dla obrazów można anulować.

- 1 Wybierz opcję [Wi-Fi Settings] w menu ustawień **f** i naciśnij przycisk **OK**.
- 2 Wybierz opcję [Reset share Order] i naciśnij przycisk **▷**.
- 3 Wybierz opcję [Yes] i naciśnij przycisk **OK**.

Inicjalizacja ustawień bezprzewodowej sieci LAN

Inicjowanie ustawień opcji [Wi-Fi Settings].

- 1 Wybierz opcję [Wi-Fi Settings] w menu ustawień **f** i naciśnij przycisk **OK**.
- 2 Wybierz opcję [Reset Wi-Fi Settings] i naciśnij przycisk **▷**.
- 3 Wybierz opcję [Yes] i naciśnij przycisk **OK**.

Instalowanie programu OLYMPUS Viewer 3

Program OLYMPUS Viewer 3 służy do importowania zdjęć i sekwencji wideo z aparatu na komputer oraz do ich przeglądania, edytowania i do zarządzania nimi.

- Można również pobrać program OLYMPUS Viewer 3 ze strony <http://support.olympus-imaging.com/ov3download/>. Aby pobrać program OLYMPUS Viewer 3, należy wprowadzić numer seryjny produktu.

■ Windows

1 Włóż dołączoną płytę CD do napędu CD-ROM.

Windows XP

- Zostanie wyświetlone okno dialogowe „Setup”.
- Firma Microsoft zakończyła wsparcie systemu operacyjnego Windows XP. Można z niego korzystać na własną odpowiedzialność, ponieważ mogą wystąpić problemy związane z bezpieczeństwem.

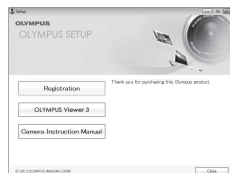

Windows Vista/Windows 7/Windows 8/Windows 8.1

- Zostanie wyświetlone okno dialogowe automatycznego uruchamiania. Kliknij ikonę „OLYMPUS Setup”, aby wyświetlić okno dialogowe „Setup”.

Przestrogi

- Jeśli okno dialogowe „Setup” nie zostało wyświetlone, otwórz CD-ROM (OLYMPUS Setup) w Eksploratorze Windows i kliknij dwukrotnie plik „LAUNCHER.EXE”.
- Jeżeli zostanie wyświetlone okno dialogowe „Kontrola konta użytkownika”, kliknij przycisk „Tak” lub „Kontynuuj”.

2 Podłącz aparat do komputera.

Przestrogi

- Jeżeli nawet po podłączeniu aparatu do komputera na ekranie aparatu nie są wyświetlane żadne informacje, bateria może być rozładowana. Należy używać całkowicie naładowanej baterii.

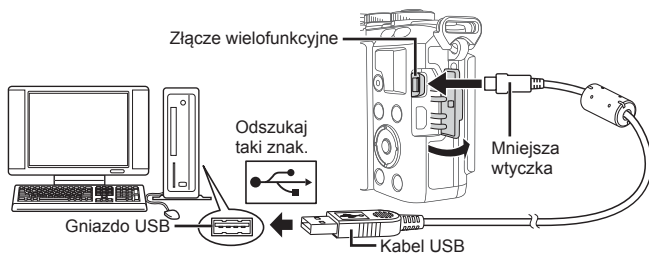

Przestrogi

- Gdy aparat jest podłączony do innego urządzenia za pośrednictwem przewodu USB, zostanie wyświetlony komunikat z prośbą o wybranie typu połączenia. Wybierz opcję [Storage].

- 3** Zarejestruj produkt firmy Olympus.
 - Kliknij przycisk „Registration” i postępuj zgodnie z instrukcjami na ekranie.
- 4** Zainstaluj program OLYMPUS Viewer 3.
 - Przed rozpoczęciem instalacji sprawdź wymagania systemowe.

Środowisko robocze

System operacyjny	Windows XP SP3/Windows Vista SP2/ Windows 7 SP1/Windows 8/Windows 8.1
Procesor	Pentium 4 1,3 GHz lub lepszy (do sekwencji wideo wymagany jest procesor Core2Duo 2,13 GHz lub szybszy)
Pamięć RAM	1 GB lub więcej (zalecane 2 GB lub więcej)
Wolne miejsce na dysku twardym	3 GB lub więcej
Ustawienia monitora	1024 × 768 pikseli lub więcej Minimum 65 536 kolorów (zalecane 16 770 000 kolorów)

- Kliknij przycisk „OLYMPUS Viewer 3” i postępuj zgodnie z instrukcjami na ekranie, aby zainstalować oprogramowanie.
- Szczegółowe informacje na temat korzystania z oprogramowania znajdują się w pomocy do programu.

■ Macintosh

1 Włóż dołączone płytę CD do napędu CD-ROM.

- Zawartość płyty powinna zostać automatycznie wyświetlona w przeglądarce Finder. Jeśli tak się nie stanie, kliknij dwukrotnie ikonę płyty na pulpicie.
- Kliknij dwukrotnie ikonę „Setup”, aby wyświetlić okno dialogowe „Setup”.



2 Zainstaluj program OLYMPUS Viewer 3.

- Przed rozpoczęciem instalacji sprawdź wymagania systemowe.
- Kliknij przycisk „OLYMPUS Viewer 3” i postępuj zgodnie z instrukcjami na ekranie, aby zainstalować oprogramowanie.



Środowisko robocze

System operacyjny	Mac OS X v10.5–v10.9
Procesor	Intel Core Solo/Duo 1,5 GHz lub lepszy (do sekwencji wideo wymagany jest procesor Core2Duo 2 GHz lub szybszy)
Pamięć RAM	1 GB lub więcej (zalecane 2 GB lub więcej)
Wolne miejsce na dysku twardym	3 GB lub więcej
Ustawienia monitora	1024 × 768 pikseli lub więcej Minimum 32 000 kolorów (zalecane 16 770 000 kolorów)

- Aby zmienić język, należy wybrać odpowiedni język z listy rozwijanej języków. Szczegółowe informacje na temat korzystania z oprogramowania znajdują się w pomocy do programu.

Kopiowanie obrazów do komputera bez użycia programu OLYMPUS Viewer 3

Aparat obsługuje protokół USB Mass Storage Class. Można przenosić obrazy do komputera łącząc aparat z komputerem kablem USB dostarczonym w zestawie. Podane niżej systemy operacyjne obsługują protokół USB:

Windows: Windows XP SP3/
Windows Vista SP2/Windows 7 SP1/Windows 8/Windows 8.1
Macintosh: Mac OS X 10.5 - v.10.9

- 1 Wyłącz aparat i podłącz go do komputera.
 - Umieszczenie portu USB jest różne w różnych komputerach. Więcej szczegółów na ten temat znajdziesz w instrukcji obsługi komputera.
- 2 Włącz aparat.
 - Wyświetlony zostanie ekran wyboru połączenia USB.
- 3 Za pomocą przycisków Δ ∇ wybierz opcję [Storage]. Naciśnij przycisk \odot .

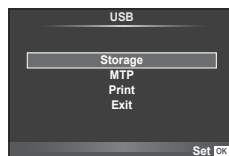

- 4 Komputer rozpozna aparat jako nowe urządzenie.

Przestrogi

- Jeżeli w systemie Windows Vista, Windows 7, Windows 8 lub Windows 8.1 używana jest Galeria fotografii systemu Windows, w kroku 3 wybierz opcję [MTP].
- W poniższych środowiskach nie można zagwarantować prawidłowego przenoszenia danych, nawet jeśli komputer jest wyposażony w port USB.
 - Komputery z dodanym portem USB na karcie rozszerzenia itp.
 - Komputery bez fabrycznie zainstalowanego systemu operacyjnego
 - Komputery składane samodzielnie
- Gdy aparat jest podłączony do komputera, nie można używać żadnych elementów sterujących aparatu.
- Jeśli okno pokazane w kroku 2 nie zostanie wyświetlone po podłączeniu aparatu, wybierz ustawienie [Auto] dla opcji [USB Mode] (str. 88) w menu użytkownika aparatu.

Drukowanie bezpośrednie (PictBridge)

Poprzez podłączenie kablem USB aparatu z drukarką kompatybilną ze standardem PictBridge można bezpośrednio wydrukować zdjęcia zapisane przez aparat.

- 1 Podłącz aparat do drukarki przy użyciu dostarczonego kabla USB i włącz aparat.

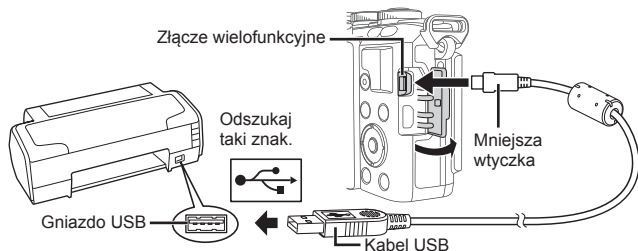

- W przypadku drukowania należy użyć całkowicie naładowanej baterii.
- Po włączeniu aparatu powinno zostać wyświetlone okno z prośbą o wybranie hosta. Jeśli tak się nie stanie, wybierz ustawienie [Auto] dla opcji [USB Mode] (str. 88) w menu użytkownika aparatu.

- 2 Użyj przycisków Δ ∇ , aby wybrać opcję [Print].

- Wyświetlony zostanie komunikat [One Moment], a następnie okno wyboru trybu druku.
- Jeżeli po kilku minutach ekran ten nie zostanie wyświetlony, odłącz kabel USB i zacznij ponownie od kroku 1.

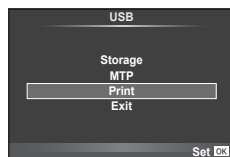

Przejdź do kroku „Drukowanie niestandardowe” (str. 112).

Przestrogi

- Nie można drukować zdjęć 3D, zdjęć w formacie RAW ani sekwencji wideo.

Drukowanie uproszczone

Przed podłączeniem drukarki za pomocą kabla USB wyświetli na aparacie zdjęcie, które chcesz wydrukować.

- 1 Użyj przycisków \triangleleft \triangleright , aby wyświetlić zdjęcia, które mają być wydrukowane.

- 2 Naciśnij przycisk \triangleright .

- Po zakończeniu druku pojawi się ekran wyboru zdjęć. Aby wydrukować kolejne zdjęcie, wybierz je, naciskając przyciski \triangleleft \triangleright , a następnie naciśnij przycisk OK .
- Aby wyjść z tej funkcji, odłącz kabel USB z aparatu, gdy widoczny jest ekran wyboru zdjęć.

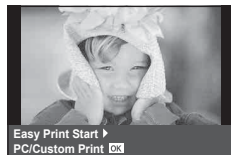

Drukowanie niestandardowe

- 1 Aby wybrać odpowiednie ustawienia, postępuj zgodnie z poleceniami na ekranie.

Wybieranie trybu wydruku

Wybierz typ wydruku (print mode). Dostępne tryby drukowania są pokazane poniżej.

Print	Wydruk zaznaczonych zdjęć.
Drukuj Wszystkie	Wydruk wszystkich zapisanych na karcie zdjęć po jednym egzemplarzu.
Wydruk Wielokrotny	Wydruk kilku egzemplarzy jednego zdjęcia w osobnych kłatkach na jednej karcie.
Cały Indeks	Wydruk indeksu wszystkich zdjęć zapisanych na karcie.
Zamówienie Druku	Drukowanie zdjęć zgodnie z ustawionymi danymi zaznaczenia do wydruku. Jeżeli wcześniej nie dokonano żadnych zaznaczeń do wydruku, ekran ten nie jest wyświetlany.

Ustawienia papieru do drukowania

Ustawienie to jest zależne od typu drukarki. Jeżeli jest dostępne tylko ustawienie STANDARD drukarki, nie można zmienić tego ustawienia.

Size	Wybór obsługiwanej przez drukarkę rozmiaru papieru.
Bez Ramki	Określa, czy zdjęcie będzie drukowane na całej stronie, czy wewnątrz niewidocznej ramki.
Zdj./Arkuszu	Określa liczbę zdjęć na arkuszu. Opcja jest wyświetlana po wybraniu opcji [Multi Print].

Wybieranie zdjęć, które mają być wydrukowane

Wybierz zdjęcia, które chcesz wydrukować. Wybrane zdjęcia możesz wydrukować później (zaznaczenie pojedynczych kłatek) lub możesz wydrukować wyświetlane zdjęcie od razu.



Wydruk (OK)	Wydruk wyświetlanego w danej chwili zdjęcia. Jeżeli istnieje zdjęcie, dla którego jest już ustawiona opcja zaznaczenia [Single Print], zostanie wydrukowane tylko to zaznaczone zdjęcie.
Pojedynczy wydruk (△)	Zaznaczenie do wydruku wyświetlanego w danej chwili zdjęcia. Jeżeli po użyciu opcji [Single Print] chcesz zaznaczyć do wydruku inne zdjęcia, użyj przycisków < >, aby je wybrać.
Więcej (▽)	Ustawia liczbę kopii i inne opcje dla wyświetlonego zdjęcia oraz określa, czy ma ono zostać wydrukowane. Informacje na temat obsługi można znaleźć w kolejnym rozdziale „Ustawianie drukowanych danych”.

Ustawianie drukowanych danych

Można wybrać, czy na drukowanym zdjęciu mają się znajdować takie dane jak data, godzina i nazwa pliku. Po wybraniu trybu drukowania [All Print] i opcji [Option Set] zostaje wyświetlony następujący ekran.

	Określanie liczby wydruków.
Date	Drukowanie daty i godziny, zapisanych na zdjęciu.
Nazwa Pliku	Drukuję nazwę pliku na zdjęciu.
	Kadruje zdjęcie do wydrukowania. Określ rozmiar kadru przy użyciu pokrętki sterującego (⦿) i wybierz położenie kadru za pomocą przycisków Δ ∇ ◀ ▶.

2 Po wybraniu zdjęć i danych na zdjęciach do druku wybierz opcję [Print], a następnie naciśnij przycisk **OK**.

- Aby zatrzymać i anulować drukowanie, naciśnij przycisk **OK**. Aby wznowić drukowanie, wybierz opcję [Continue].

■ Anulowanie wydruku

Aby anulować drukowanie, wybierz opcję [Cancel] i naciśnij przycisk **OK**. Należy pamiętać, że wszystkie zmiany w zamówieniu wydruku zostaną utracone. Aby anulować drukowanie i wrócić do poprzedniego korku, w którym można wprowadzić zmiany w bieżącym zamówieniu wydruku, naciśnij przycisk **MENU**.

Zaznaczanie obrazów do wydruku (DPOF)

Na karcie można zapisywać „cyfrowe zamówienia” z listą zdjęć do wydrukowania i liczbą ich odbitek. Następnie użytkownik może wydrukować zdjęcia w punkcie obsługującym format DPOF lub wydrukować je samemu po podłączeniu aparatu do drukarki DPOF. Do utworzenia zamówienia wydruku wymagana jest karta pamięci.

Tworzenie zamówienia wydruku

1 Podczas odtwarzania naciśnij przycisk **OK** i wybierz opcję

2 Wybierz opcję lub i naciśnij przycisk **OK**.

Individual picture

Naciśnij przyciski i , aby wybrać zdjęcie, które ma zostać zaznaczone do druku, a następnie ustaw liczbę odbitek za pomocą przycisków .

- Aby ustawić zaznaczenia do wydruku dla kilku zdjęć, powtórz ten krok. Naciśnij przycisk **OK** po wybraniu wszystkich zdjęć.

Wszystkie zdjęcia

Wybierz opcję i naciśnij przycisk **OK**.

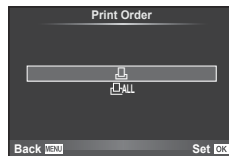

- 3** Wybierz format daty i godziny, a następnie naciśnij przycisk **OK**.

Nie	Zdjęcia będą drukowane bez daty i godziny.
Date	Zdjęcia są drukowane wraz z datą fotografowania.
Czas	Zdjęcia są drukowane wraz z godziną fotografowania.



- Podczas drukowania obrazów ustawienia nie można zmienić między obrazami.

- 4** Wybierz opcję [Set] i naciśnij przycisk **OK**.

Przestrogi

- Aparatu nie można używać do zmiany zamówień wydruku wykonanych przy użyciu innych urządzeń. Utworzenie nowego zamówienia wydruku usuwa wszystkie istniejące zamówienia utworzone przy użyciu innych urządzeń.
- Zamówienia wydruku nie uwzględniają zdjęć 3D, zdjęć w formacie RAW ani sekwencji wideo.

Usuwanie wszystkich lub wybranych zdjęć z zamówienia

Można wyzerować wszystkie dane zaznaczania druku lub tylko dane dla niektórych zdjęć.

- 1** Podczas odtwarzania naciśnij przycisk **OK** i wybierz opcję [□].
- 2** Wybierz opcję [□] i naciśnij przycisk **OK**.
 - Aby usunąć zdjęcia z zamówienia wydruku, wybierz opcję [Reset] i naciśnij przycisk **OK**. Aby wyjść bez usuwania wszystkich zdjęć, wybierz opcję [Keep] i naciśnij przycisk **OK**.
- 3** Przy użyciu przycisków **◀▶** wybierz zdjęcia, które chcesz usunąć z zamówienia.
 - Użyj przycisku **▽**, aby ustawić liczbę odbitek na 0. Po usunięciu z zamówienia wszystkich żądanych zdjęć naciśnij przycisk **OK**.
- 4** Wybierz format daty i godziny, a następnie naciśnij przycisk **OK**.
 - Ustawienie zostanie zastosowane do wszystkich klatek zaznaczonych do wydruku.
- 5** Wybierz opcję [Set] i naciśnij przycisk **OK**.

Bateria ładowarka

- W tym aparacie używana jest pojedyncza bateria litowo-jonowa firmy Olympus. Nie należy nigdy używać baterii innych niż oryginalne baterie Olympus.
- Zużycie prądu przez aparat jest zależne od sposobu użytkowania i innych warunków otoczenia.
- Podane niżej czynności zużywają dużą ilość energii nawet bez wykonywania zdjęć i powodują szybkie wyczerpanie baterii.
 - Wielokrotne automatyczne ustawianie ostrości przez naciśnięcie spustu migawki do połowy w trybie fotografowania.
 - Wyświetlanie obrazów na monitorze przez dłuższy czas.
 - Gdy opcja [Release Lag-Time] (str. 86) jest ustawiona na [Short].
 - Gdy aparat jest podłączony do komputera lub drukarki.
- Gdy bateria jest wyczerpana, aparat może wyłączyć się bez wyświetlania ostrzeżenia o niskim stanie naładowania baterii.
- W momencie zakupu aparatu bateria nie jest całkowicie naładowana. Przed użyciem aparatu naładuj baterię za pomocą ładowarki znajdującej się w zestawie.
- Normalny czas ładowania za pomocą dostarczonej ładowarki wynosi ok. 3 godziny 30 minut (wartość przybliżona).
- Nie należy używać ładowarek nieprzeznaczonych do ładowania dostarczonej baterii ani nie należy stosować baterii nieprzeznaczonych do ładowania w dostarczonej ładowarce.

Przestrogi

- Włożenie do aparatu baterii niewłaściwego rodzaju grozi eksplozją.
- Baterię należy zutylizować zgodnie z instrukcjami „Środki ostrożności przy obsłudze baterii” (str. 146).

Korzystanie z ładowarki w innych krajach

- Z ładowarki można korzystać na całym świecie i podłączać ją do większości domowych źródeł napięcia przemiennego z zakresu 100 V do 240 V (50/60 Hz). Gniazdko sieciowe w pewnych krajach mogą jednak mieć inny kształt, co spowoduje konieczność użycia odpowiedniej przejściówki do wtyczki ładowarki. Szczegółowe informacje na ten temat można uzyskać w miejscowym sklepie z artykułami elektrycznymi lub w biurze podróży.
- Nie używaj dostępnych w sprzedaży adapterów dla turystów jako ładowarki, ponieważ mogą one spowodować awarię.

Stosowane karty pamięci

W tej instrukcji obsługi wszystkie nośniki pamięci są nazywane „kartami”. W tym aparacie można używać następujących rodzajów kart pamięci SD (dostępne w sprzedaży): SD, SDHC, SDXC i Eye-Fi. Aby uzyskać najnowsze informacje, należy odwiedzić stronę internetową firmy Olympus.



Przełącznik ochrony karty SD przed zapisem

Obudowa karty SD jest wyposażona w przełącznik ochrony przed zapisem. Po ustawieniu przełącznika w pozycji „LOCK” nie jest możliwy zapis, usunięcie danych lub sformatowanie karty. Aby włączyć zapisywanie, należy ustawić przełącznik w położeniu odblokowania.



Przestrogi

- Dane na karcie nie będą całkowicie usunięte nawet po sformatowaniu karty lub usunięciu danych. Wyrzucając kartę, należy ją zniszczyć ją w celu ochrony informacji osobistych.
- Z karty Eye-Fi należy korzystać zgodnie z przepisami i regulacjami kraju, w którym używany jest aparat. W samolotach i w innych miejscach, w których użycie karty Eye-Fi jest zabronione, należy wyjąć kartę z aparatu lub zablokować jej funkcje.
📖 [Eye-Fi] (str. 92)
- Karta Eye-Fi może się nagrzać podczas używania.
- Korzystanie z karty Eye-Fi może spowodować szybsze wyczerpanie baterii.
- Podczas korzystania z karty Eye-Fi działanie aparatu może być spowolnione.

Tryb zapisu i rozmiar pliku/liczba zdjęć, które można zapisać

Podane w tabeli rozmiary plików są przybliżone dla plików o współczynniku proporcji obrazu 4:3.

Tryb zapisu	Liczba pikseli (Pixel Count)	Kompresja	Format pliku	Rozmiar pliku (MB)	Liczba zdjęć, które można zapisać*
RAW	4608×3456	Bezstratna kompresja	ORF	Ok. 17	41
L SF		1/2,7	JPEG	Ok. 11	79
L F		1/4		Ok. 7,5	114
L N		1/8		Ok. 3,5	248
L B		1/12		Ok. 2,4	369
M SF	1/2,7	Ok. 5,6		155	
M F	1/4	Ok. 3,4		257	
M N	1/8	Ok. 1,7		508	
M B	1/12	Ok. 1,2		753	
M SF	1/2,7	Ok. 3,2		271	
M F	1/4	Ok. 2,2		398	
M N	1/8	Ok. 1,1		782	
M B	1/12	Ok. 0,8		1 151	
M SF	1/2,7	Ok. 1,8		476	
M F	1/4	Ok. 1,3		701	
M N	1/8	Ok. 0,7		1 356	
M B	1/12	Ok. 0,5	1 968		
M SF	1/2,7	Ok. 1,3	678		
M F	1/4	Ok. 0,9	984		
M N	1/8	Ok. 0,5	1 906		
M B	1/12	Ok. 0,4	2 653		
S SF	1/2,7	Ok. 0,9	1 034		
S F	1/4	Ok. 0,6	1 488		
S N	1/8	Ok. 0,4	2 773		
S B	1/12	Ok. 0,3	3 813		
S SF	1/2,7	Ok. 0,6	1 564		
S F	1/4	Ok. 0,4	2 260		
S N	1/8	Ok. 0,3	4 068		
S B	1/12	Ok. 0,2	5 547		
S SF	1/2,7	Ok. 0,3	3 589		
S F	1/4	Ok. 0,2	5 085		
S N	1/8	Ok. 0,2	7 627		
S B	1/12	Ok. 0,1	10 170		

*Przy uwzględnieniu karty SD o pojemności 1 GB.

Przestrogi

- Liczba zdjęć, które można zapisać, różni się zależnie od tematu fotografii lub takich czynników jak między innymi dokonanie lub brak zaznaczeń wydruku. W niektórych przypadkach wyświetlana na monitorze liczba zdjęć może nie ulec zmianie nawet po wykonaniu zdjęć lub po skasowaniu zapisanych zdjęć.
- Rzeczywisty rozmiar pliku jest zależny od fotografowanego tematu.
- Maksymalna wyświetlana na monitorze liczba zdjęć, które można wykonać to 9999.
- Informacje dotyczące dostępnego czasu nagrywania sekwencji wideo można znaleźć na stronie internetowej firmy Olympus.

10 Wymienne obiektywy

Obiektywy można dobrać w zależności od scenerii i własnej kreatywności. Należy używać obiektywów przeznaczonych wyłącznie do systemów mikro 4/3, oznaczonych etykietą M. ZUIKO DIGITAL lub symbolem pokazanym po prawej stronie.

Stosując przejściówkę, można również korzystać z obiektywów systemu Four Thirds i OM.



Przestrogi

- Przy zakładaniu i zdejmowaniu pokrywy aparatu bagnet obiektywu w aparacie musi być skierowany w dół. Zapobiegnie to dostawianiu się pyłu i innych ciał obcych do wnętrza aparatu.
- Nie zdejmuj pokrywy aparatu i nie zakładaj obiektywu w zapyłonych miejscach.
- Nie kieruj aparatu z założonym obiektywem bezpośrednio w stronę słońca. Może to spowodować zakłócenie działania aparatu, a nawet jego zapalenie się wskutek skupienia wiązki światła słonecznego przez obiektyw.
- Uważaj, żeby nie zgubić pokrywy aparatu i pokrywy tylnej.
- Zakładaj pokrywę na aparat, gdy obiektyw nie jest zamontowany, aby uniemożliwić wnikanie pyłu do wnętrza aparatu.

Dane techniczne obiektywu M.ZUIKO DIGITAL

■ Nazwy części

- 1 Pokrywa przednia
- 2 Gwint montażowy filtra
- 3 Pierścień ostrości
- 4 Pierścień zmiany ogniskowej (tylko obiektywy z funkcją zoomu)
- 5 Wskaźnik montowania
- 6 Pokrywa tylna
- 7 Styki elektryczne
- 8 Przełącznik UNLOCK (tylko obiektywy składane)
- 9 Pierścień dekoracyjny (tylko niektóre obiektywy; należy go usunąć w przypadku montażu osłony przeciwsłonecznej)

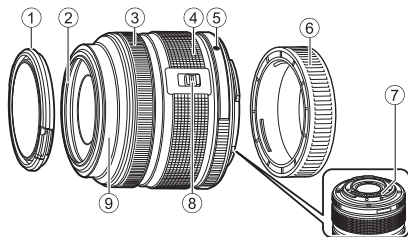

■ Stosowanie obiektywu z opcją power zoom (ED14-42mm f3.5-5.6EZ)

Obiektyw z opcją power zoom automatycznie wysuwa się po włączeniu aparatu.

Gdy aparat jest wyłączony

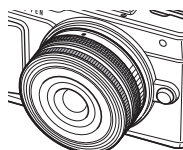

Gdy aparat jest włączony

Pierścień zmiany ogniskowej

Oddalenie

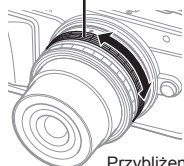

Przybliżenie

Pierścień ostrości

Ogniskowanie na bliskim obiekcie

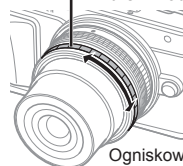

Ogniskowanie na oddalonym obiekcie

- Można użyć menu użytkownika, aby zwiększyć lub zmniejszyć szybkość powiększania pierścienia zmiany ogniskowej. [Electronic Zoom Speed] (str. 92)
- Do obiektywu można dołączyć automatyczną pokrywę (opcjonalnie: LC-37C). Po jej dołączeniu do obiektywu pokrywa otwierana jest i zamykana automatycznie po włączeniu lub wyłączeniu aparatu. Nie trzeba jej zdejmować podczas fotografowania. Nie można jej używać razem z filtrem.

Przestrogi

- Przed zamontowaniem lub wymontowaniem obiektywu należy wyłączyć aparat.
- Podczas operowania obiektywem, na przykład podczas jego rozkładania, nie należy używać siły.

■ Korzystanie z obiektywów typu power zoom z funkcjami makro (ED12-50mm f3.5-6.3EZ)

Działanie obiektywu jest zależne od pozycji pierścienia zmiany ogniskowej.

Przycisk **MACRO**

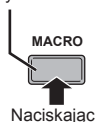

MACRO

Pierścień zmiany ogniskowej

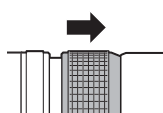
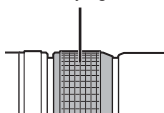
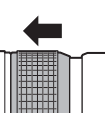

E-ZOOM

M-ZOOM

E-ZOOM (power zoom)	Obróć pierścienia zmiany ogniskowej, aby ustawić funkcję power zoom. Wielkość obrotu decyduje o szybkości powiększania.
M-ZOOM (ręczny zoom)	Obróć pierścienia zmiany ogniskowej, aby powiększyć lub pomniejszyć obraz.
MACRO (makrofotografia)	Aby fotografować obiekty znajdujące się w odległości od 0,2 do 0,5 m, naciśnij przycisk MACRO i przesunąć pierścień zmiany ogniskowej do przodu. Zoom jest niedostępny.

- Funkcję przycisku można wybrać w menu użytkownika aparatu.

**MF (ręczne ustawianie ostrości)
(17mm f1,8, ED12mm f2,0 (szybkie ogniskowanie),
ED12-40mm f2,8PRO)**

Aby zmienić sposób ustawiania ostrości, przesunąć pierścień ostrości zgodnie z kierunkiem strzałki.

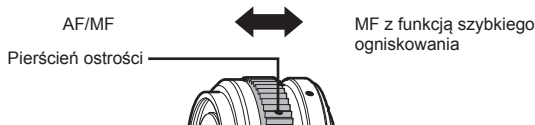

W przypadku funkcji szybkiego ogniskowania odległość należy ustawić za pomocą pierścienia ostrości na podstawie odległości od fotografowanego obiektu. Ostrość jest ustawiana na podstawie głębi obrazu w zależności od ustawionej wartości przysłony.

- W przypadku stosowania obiektywu 17 mm f1.8 lub ED 12 mm f2.0 zalecamy ustawienie wartości przysłony wynoszącej F5,6 lub większej.
- Obiekty znajdujące się w określonej odległości można fotografować niezależnie od trybu AF aparatu.
- Jeśli obiektyw jest ustawiony na ręczne ustawianie ostrości, wówczas aparat jest również ustawiony na ręczne ustawianie ostrości niezależnie od ustawień aparatu.
- Skali odległości należy używać wyłącznie pomocniczo.

MF Sterowanie pokrywą obiektywu (BCL-0980 Fisheye, BCL-1580)

Przełącznik MF służy do otwierania i zamykania osłony obiektywu i regulacji ostrości w zakresie od nieskończoności do zbliżenia.

- Pomiędzy aparatem i obiektywem nie są przesyłane żadne dane.
- Niektóre funkcje aparatu są niedostępne.
- Aby użyć funkcji stabilizacji obrazu (str. 57), ustaw ogniskową na 9 mm dla obiektywu BCL-0980 Fisheye lub na 15 mm dla obiektywu BCL-1580.

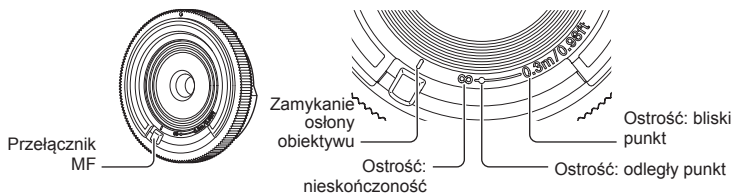

MF Połączenia obiektywu i aparatu

Obiektyw	Aparat	Mocowanie	AF	Pomiar
Obiektyw systemu mikro 4/3	Aparat systemu mikro 4/3	Tak	Tak	Tak
Obiektyw systemu 4/3		Mocowanie za pomocą adaptera bagnetu	Tak*1	Tak
Obiektyw systemu OM			Nie	Tak*2
Obiektyw systemu mikro 4/3	Aparat systemu 4/3	Nie	Nie	Nie

*1 Korzystanie z pola AF nie jest możliwe podczas nagrywania sekwencji wideo.

*2 Nie można dokonywać dokładnego pomiaru.

■ Główne dane techniczne obiektywu

Elementy	ED14-42mm f3.5-5.6 EZ	14-42mm f3.5-5.6 II R	ED40-150mm f4.0-5.6R
Mocowanie	Bagnet mikro 4/3		
Ogniskowa	14 – 42 mm	14 – 42 mm	40 – 150 mm
Maks. przysłona	f/3,5–5.6	f/3,5–5.6	f/4,0–5,6
Kąt widzenia obrazu	75° – 29°	75° – 29°	30,3° – 8,2°
Konfiguracja obiektywu	7 group, 8 soczewek	7 group, 8 soczewek	10 group, 13 soczewek
Sterowanie przysłoną	f/3,5–22	f/3,5–22	f/4,0–22
Zakres nastawiania ostrości (ogniskowa)	0,2 m – ∞ (14 mm) 0,25 m – ∞ (42 mm)	0,25 m – ∞ (14–19 mm) 0,3 m – ∞ (20–42 mm)	0,9 m – ∞
Regulacja ostrości	Zmiana trybów AF/MF		
Waga (bez pokrywy i osłony)	93 g	113 g	190 g
Wymiary (maks. średnica × długość)	ø60,8×22,5 mm	ø56,5×50 mm	ø63,5×83 mm
Średnica gwintu gniazda filtra	37 mm	37 mm	58 mm
Oslona obiektywu	–	LH-40D	LH-61D

Elementy	25 mm f1,8	45 mm f1,8	BCL-0980 Fisheye
Mocowanie	Bagnet mikro 4/3		
Ogniskowa	25 mm	45 mm	9 mm
Maks. przysłona	f/1,8	f/1,8	f/8
Kąt widzenia obrazu	49,5°	27°	140°
Konfiguracja obiektywu	7 group, 9 soczewek	8 group, 9 soczewek	4 group, 5 soczewek
Sterowanie przysłoną	f/1,8–22	f/1,8–22	Stała f/8
Zakres nastawiania ostrości (ogniskowa)	0,25 m – ∞	0,5 m – ∞	0,2 m – ∞
Regulacja ostrości	Zmiana trybów AF/MF		Ręczne ustawianie ostrości
Waga (bez pokrywy i osłony)	137 g	116 g	28 g
Wymiary (maks. średnica × długość)	ø57,8×42 mm	ø56×46 mm	ø56×12,8 mm
Średnica gwintu gniazda filtra	46 mm	37 mm	–
Oslona obiektywu	LH-49B	LH-40B	–

Przestrogi

- W przypadku używania więcej niż jednego filtra albo grubego filtra może dojść do winietowania.

Celownik elektroniczny (VF-4)

Celownik elektroniczny VF-4 jest automatycznie włączany, gdy przez niego patrzysz. Gdy celownik jest włączony, wyświetlacz aparatu jest wyłączony. Przy użyciu ustawień menu można określić, czy przełączanie pomiędzy monitorem i celownikiem ma następować automatycznie. Należy pamiętać, że menu i inne informacje o ustawieniach są w dalszym ciągu wyświetlane na monitorze aparatu, gdy celownik jest włączony.

Przestrogi

- Automatyczne przełączanie jest wyłączone przy wyjętym monitorze.
- W następujących przypadkach celownik może nie zostać wyłączony automatycznie.
W trybie uśpienia/przy rejestrowaniu sekwencji wideo, fotografowaniu w trybie 3D, wielokrotnej ekspozycji, użyciu funkcji długiej ekspozycji na żywo lub fotografowania czasowego na żywo itp./gdy spust migawki jest naciśnięty do połowy
- Celownik może również nie zostać automatycznie włączony w niektórych sytuacjach, takich jak patrzenie przez okulary lub przy silnym świetle słonecznym. Wówczas należy przełączyć ręcznie.

■ Montaż i demontaż celownika elektronicznego

Zdejmij pokrywę złącza, naciskając przycisk zwolnienia blokady, a następnie wsuń do oporu urządzenie do stopki aparatu.

- Aby zdemontować, wyłącz aparat i wyjmij, naciskając przycisk zwolnienia blokady.

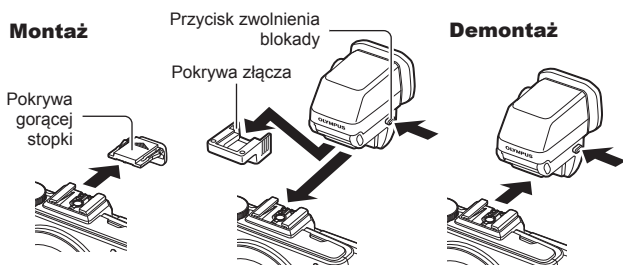

■ Korzystanie z pokrętki korekcji dioptrycznej

Włącz zasilanie aparatu i ustaw pokrętkę korekcji dioptrycznej w pozycji, przy której obiekt jest wyraźnie widoczny.

- Kąt można zmienić maksymalnie o 90°.



■ Ręczne przełączanie między monitorem a celownikiem

Ustaw automatyczny wyłącznik w pozycji wyłączenia i steruj przełączaniem przy użyciu przycisku [OK] na celowniku zewnętrznym.

- 1 W menu złącza akcesoriów dodatkowych wybierz opcję [EVF], a następnie naciśnij przycisk .
- 2 Wybierz opcję [EVF Auto Switch] i naciśnij przycisk .
 - To samo menu można również wyświetlić, naciskając i przytrzymując przycisk [OK] na urządzeniu VF-4.
- 3 Wybierz opcję [Off] i naciśnij przycisk .
 - Naciśnij przycisk [OK] na celowniku zewnętrznym, aby przełączyć pomiędzy wyświetlaniem na monitorze i w celowniku.

■ Główne dane techniczne (VF-4)

Liczba pikseli wyświetlacza	Ok. 2 360 000 pikseli
Pole widzenia	100 %
Powiększenie celownika	Ok. 1,48 (-1 m ⁻¹ , obiektyw 50 mm/nieskończoność)
Punkt oka	Ok. 21 mm (-1 m ⁻¹) (od tylnej części okularu)
Zakres korekcji dioptrycznej	-4,0 do +2,0 m ⁻¹
Waga	42 g (bez pokrywy złącza)
Wymiary	30,4 mm (szer.) × 48,2 mm (wys.) × 47,8 mm (gł.)

Przeestrogi

- Przenosząc aparat, nie należy chwytać go za celownik.
- Nie należy pozwalać, aby światło słoneczne dostawało się do wizjera przez okular. W przeciwnym razie może dojść do uszkodzenia wewnętrznych elementów wizjera oraz ekranu LCD.

Zewnętrzne lampy błyskowe zaprojektowane do używania z aparatem

Aparat umożliwia korzystanie ze sprzedawanych oddzielnie zewnętrznych lamp błyskowych, które pozwalają uzyskać potrzebne warunki błysku. Zewnętrzne lampy błyskowe komunikują się z aparatem, pozwalając na sterowanie trybami lampy błyskowej aparatu przy pomocy różnych dostępnych trybów lampy błyskowej, takich jak TTL-AUTO i Super FP. Zewnętrzną lampę błyskową, przystosowaną do używania z tym aparatem, można zamontować w gorącej stopce aparatu. Lampę błyskową można również zamontować na wsporniku przy użyciu odpowiedniego kabla (opcja). Więcej informacji na ten temat znajduje się w instrukcji obsługi zewnętrznej lampy błyskowej.

Górna granica czasu otwarcia migawki w przypadku korzystania z lampy błyskowej to 1/200 s*.

* Tylko w przypadku modelu FL-50R: 1/180 s.

Funkcje dostępne z zewnętrzną lampą błyskową

Opcjonalna lampa błyskowa	Tryb sterowania błyskiem	GN (liczba przewodnia) (ISO100)	Tryb RC
FL-600R	TTL-AUTO, AUTO, MANUAL, FP TTL AUTO, FP MANUAL	GN36 (85 mm*) GN20 (24 mm*)	✓
FL-300R	TTL-AUTO, MANUAL	GN20 (28 mm*)	✓
FL-14	TTL-AUTO, AUTO, MANUAL	GN14 (28 mm*)	–
RF-11	TTL-AUTO, MANUAL	GN11	–
TF-22		GN22	–

*1 Długość ogniskowej obiektywu, którą można pokryć (obliczono na przykładzie aparatu na film 35 mm)

Fotografowanie ze zdalnym sterowaniem błyskiem

Do fotografowania z użyciem lampy błyskowej sterowanej bezprzewodowo można użyć przeznaczonych do współpracy z tym aparatem zewnętrznych lamp błyskowych z trybem zdalnego sterowania. Aparat może sterować niezależnie wbudowaną lampą błyskową i zdalnymi lampami błyskowymi w maksymalnie trzech grupach. Więcej informacji na ten temat znajduje się w instrukcji obsługi zewnętrznej lampy błyskowej.

- 1 Ustaw zdalne lampy błyskowe na tryb RC i umieść je w żądanych miejscach.
 - Włącz zewnętrzne lampy błyskowe, naciśnij przycisk MODE i wybierz tryb RC.
 - Wybierz kanał i grupę dla każdej zewnętrznej lampy błyskowej.
- 2 Wybierz ustawienie [On] dla opcji [⚡ RC Mode] w  menu fotografowania 2 (str. 72).
 - Pełny panel sterowania LV jest przełączany w tryb RC.
 - W celu wyświetlenia pełnego panelu sterowania LV naciskaj przycisk **INFO**.
 - Wybierz tryb lampy błyskowej (uwaga: w trybie RC nie jest dostępna redukcja czerwonych oczu).

3 Dostosuj ustawienia dla każdej z grup na pełnym panelu sterowania LV.

Grupa

- Wybierz tryb lampy błyskowej i ustaw natężenie błysku osobno dla każdej grupy. Dla trybu MANUAL wybierz natężenie błysku.

Dostosuj ustawienia

dostarczonej lampy błyskowej.

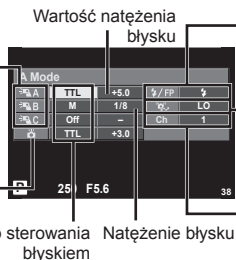

Normalny tryb lampy błyskowej/ tryb Super FP

- Przełączaj między normalnym trybem lampy błyskowej a trybem Super FP.

Poziom światła komunikacji

- Ustaw poziom światła komunikacji na [HI], [MID] lub [LO].

Kanał

- Ustaw kanał komunikacji na taki sam jak używany w lampie błyskowej.

4 Zamocuj dołączoną lampę błyskową i unieś głowicę lampy.

- Po upewnieniu się, że zarówno wbudowana lampa błyskowa, jak i lampy zdalne się naładowały, wykonaj próbne zdjęcie.

■ Zakres bezprzewodowego sterowania lampą błyskową

Rozmieść bezprzewodowe lampy błyskowe tak, by ich czujniki zdalnego sterowania były skierowane w stronę aparatu. Poniższa ilustracja pokazuje przybliżone odległości, na jakich mogą zostać umieszczone lampy błyskowe. Rzeczywisty zasięg zdalnego sterowania zależy od warunków lokalnych.

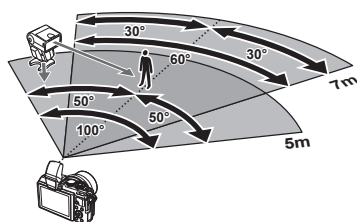

Przestrogi

- Zalecamy stosowanie jednej grupy złożonej z maksymalnie trzech zdalnych lamp błyskowych.
- Zdalnych lamp błyskowych nie można używać do synchronizacji na drugą kurtynę z długim czasem migawki ani do ekspozycji z absorpcją drgań dłuższej niż 4 sekundy.
- Jeśli obiekt znajduje się zbyt blisko aparatu, błyski kontrolne emitowane przez dołączoną lampę błyskową mogą zakłócać ekspozycję (efekt ten można zmniejszyć, zmniejszając moc dostarczonej lampy błyskowej, np. stosując dyfuzor).
- Górna granica czasu otwarcia migawki w przypadku korzystania z lampy błyskowej w trybie RC to 1/160 s.

Inne zewnętrzne lampy błyskowe

Podczas korzystania z lampy błyskowej innej firmy, która została zamocowana na gorącej stopce aparatu, należy przestrzegać następujących zaleceń:

- Użycie przestarzałych lamp błyskowych, które przesyłają na złącze X stopki aparatu napięcie powyżej 24 V spowoduje uszkodzenie aparatu.
- Podłączenie lamp błyskowych ze stykami sygnałowymi, które nie są zgodne ze specyfikacjami firmy Olympus może spowodować uszkodzenie aparatu.
- Wybierz tryb fotografowania **M**, ustaw czas otwarcia migawki na wartość nieprzekraczającą szybkości synchronicznej lampy błyskowej, a dla czułości ISO wybierz ustawienie inne niż [AUTO].
- Błyskiem można sterować tylko po ręcznym ustawieniu w lampie błyskowej czułości ISO i wartości przysłony wybranych w aparacie. Jasność lampy można dostosować, ustawiając odpowiednią wartość czułości ISO lub przysłony.
- Należy użyć lampy o kącie oświetlenia odpowiednim dla obiektywu. Kąt oświetlenia jest zwykle podawany jako długości ogniskowej dla odpowiednika formatu 35 mm.

Podstawowe akcesoria

Prześciółka do obiektywu 4/3 (MMF-2/MMF-3)

W celu przymocowania obiektywu Four Thirds do aparatu niezbędna jest prześciółka do obiektywu Four Thirds. Niektóre funkcje, np. automatyczna regulacja ostrości, mogą nie działać.

Przewód uruchamiający pilota (RM-UC1)

Należy go używać w sytuacjach, gdy nawet najmniejszy ruch aparatu może skutkować rozmazaniem obrazu, np. w makrofotografii lub podczas fotografowania z długą ekspozycją. Kabel zdalnego sterowania jest podłączany do złącza wielofunkcyjnego aparatu. (str. 10)

Konwertery do obiektywów

Konwertery do obiektywów można przymocować do obiektywu aparatu w celu szybkiego i łatwego korzystania z trybu rybiego oka lub makrofotografii. Aby uzyskać więcej informacji na temat obiektywów, których można używać, odwiedź stronę internetową firmy OLYMPUS.

- Używaj odpowiedniego konwertera do obiektywu w trybie **SCN** (☞, ☞ lub ☞).

Lampa do makrofotografii (MAL-1)

Umożliwia oświetlanie obiektów w makrofotografii, nawet w przypadku odległości, w których stosowanie lampy błyskowej powodowałoby winietowanie.

Zestaw mikrofonowy (SEMA-1)

Mikrofon można umieścić w pewnej odległości od aparatu, aby uniknąć nagrywania odgłosów otoczenia lub szumu. Można również stosować dostępne mikrofony innych firm, w zależności od własnych preferencji. Zalecamy użycie dostarczonego przedłużacza. (Zasilanie za pośrednictwem minizłącza stereo $\varnothing 3,5$ mm).

Schemat systemu

Zasilanie



BLS-50
Bateria litowo-jonowa

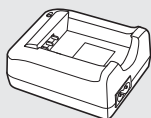

BCS-5
Ładowarka baterii litowo-jonowych

Celownik



VF-1
Celownik optyczny



VF-4
Celownik elektroniczny

Zdalne sterowanie

RM-UC1

Kabel zdalnego wyzwalania

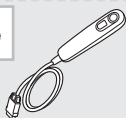

Kabel połączeniowy

Kabel USB/
kabel AV/
kabel HDMI

Etui / pasek

Pasek na ramię
Etui na aparat

System do zdjęć podwodnych

Oslona do zdjęć podwodnych

Karta pamięci*4

SD/SDHC/
SDXC/Eye-Fi

Oprogramowanie

OLYMPUS Viewer 3

Oprogramowanie do zarządzania zdjęciami cyfrowymi

E-PL7

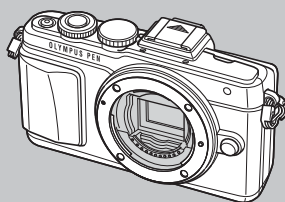

Urządzenia podłączone do złącza akcesoriów dodatkowych



OLYMPUS PENPAL PP-1*3
Moduł komunikacyjny

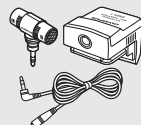

SEMA-1
Zestaw mikrofonowy 1

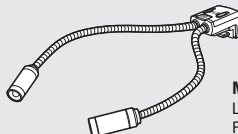

MAL-1
LAMPA DO MAKRO-FOTOGRAFII

*1 Nie wszystkie obiektywy mogą być używane z adapterem. Więcej szczegółów na ten temat można znaleźć na oficjalnej stronie internetowej firmy Olympus. Należy także pamiętać, że produkcja obiektywów systemu OM została zakończona.

*2 Informacje na temat zgodnych obiektywów można znaleźć na oficjalnej stronie internetowej firmy Olympus.

 : Produkty zgodne z aparatem E-PL7

 : Produkty dostępne w sprzedaży

Aby uzyskać najnowsze informacje, należy odwiedzić stronę internetową firmy Olympus.

Obiektywy



M.ZUIKO DIGITAL ED 12mm f2.0
M.ZUIKO DIGITAL 17mm f1.8
M.ZUIKO DIGITAL 17mm f2.8
M.ZUIKO DIGITAL 25mm f1.8
M.ZUIKO DIGITAL 45mm f1.8
M.ZUIKO DIGITAL ED 60mm f2.8 Macro
M.ZUIKO DIGITAL ED 75 mm f1.8
M.ZUIKO DIGITAL ED 9-18mm f4.0-5.6
M.ZUIKO DIGITAL ED 12-40mm f2.8 PRO
M.ZUIKO DIGITAL ED 12-50mm f3.5-6.3 EZ
M.ZUIKO DIGITAL ED 14-42mm f3.5-6.3 EZ
M.ZUIKO DIGITAL 14-42 mm f3.5-5.6 II R
M.ZUIKO DIGITAL ED 14-150mm f4.0-5.6
M.ZUIKO DIGITAL ED 40-150 mm f4.0-5.6 R
M.ZUIKO DIGITAL 75-300mm f4.8-6.7 II

Konwertery do obiektywów*2

FCON-P01
Rybie oko

WCON-P01
Szerokokątny

MCON-P01
Macro

MCON-P02
Macro



MMF-2/MMF-3*1
Adapter systemu 4/3



Obiektyw systemu Four Thirds



MF-2*1
Adapter OM 2

Obiektywy systemu OM

Natężenie

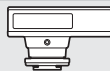

FL-14
Elektroniczna lampa błyskowa



FL-600R
Elektroniczna lampa błyskowa



FL-300R
Elektroniczna lampa błyskowa

SRF-11 Zestaw pierścieniowej lampy błyskowej



RF-11*2
Pierścieniowa lampa błyskowa



STF-22 Zestaw podwójnej lampy błyskowej



TF-22*2
Podwójna lampa błyskowa

FC-1 Sterownik lampy do makrofotografii

*3 Z urządzenia OLYMPUS PENPAL można korzystać wyłącznie w regionie, w którym zostało ono zakupione. W zależności od obszaru jego używanie może naruszać przepisy dotyczące fal radiowych i może podlegać sankcjom.

*4 Karty SD z funkcją bezprzewodowej sieci LAN lub karty Eye-Fi należy stosować zgodnie z przepisami prawa obowiązującymi w kraju, w używany jest aparat.

Rady i informacje dotyczące fotografowania

Nie można włączyć aparatu, nawet gdy bateria jest naładowana

Bateria nie jest całkowicie naładowana

- Naładuj baterię za pomocą ładowarki.

Bateria tymczasowo nie działa z powodu niskiej temperatury

- Wydajność baterii obniża się w niskich temperaturach. Wyjmij baterię i ogrzej ją, wkładając ją na pewien czas do kieszeni.

Mimo naciskania spustu migawki nie są wykonywane zdjęcia

Aparat wyłączył się automatycznie

- Jeśli przez ustawiony czas nie zostanie wykonana żadna operacja, aparat przełączy się w tryb uśpienia, aby oszczędzać baterię.  [Sleep] (str. 88)
Jeżeli użytkownik nie wykona żadnych czynności przez ustawiony czas (około 5 minut) po przejściu aparatu w tryb uśpienia, aparat wyłączy się automatycznie.

Trwa ładowanie lampy błyskowej

- Kiedy trwa ładowanie, na monitorze miga symbol . Zaczekaj, aż symbol przestanie migać, a następnie naciśnij spust migawki.

Nie można ustawić ostrości

- Aparat nie może ustawić ostrości na obiektach znajdujących się zbyt blisko niego lub nieodpowiednich do ustawiania ostrości (na wyświetlaczu miga symbol potwierdzenia ustawienia ostrości (AF)). Zwiększ odległość od obiektu lub ustaw ostrość na obiekcie o dużym kontraście znajdującym się w tej samej odległości co główny obiekt, a następnie ustaw kadr i zrób zdjęcie.

Obiekty, na których trudno ustawić ostrość

Automatyczne ustawienie ostrości może być utrudnione w następujących sytuacjach.

Miga symbol potwierdzenia ustawienia ostrości (AF). Nie jest ustawiona ostrość na tych obiektach.

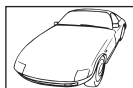

Obiekty o niskim kontraście



Wyjątkowo jasne światło pośrodku kadru

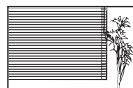

Obiekt nie zawierający pionowych linii

Zapala się symbol AF, ale ostrość nie jest ustawiona na obiekcie.



Obiekty w różnej odległości

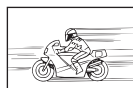

Obiekt znajdujący się w szybkim ruchu



Obiekt nie znajdujący się wewnątrz pola AF

Włączono redukcję szumów obrazu

- Przy fotografowaniu nocnych scenarii czas otwarcia migawki jest dłuższy, wskutek czego na obrazach powstają szумы. Włączana jest funkcja redukcji szumu po wykonaniu zdjęcia przy długich czasach otwarcia migawki. Podczas tej funkcji nie można robić następnych zdjęć. Funkcję [Noise Reduct.] można wyłączyć, wybierając opcję [Off].  [Noise Reduct.] (str. 88)

Liczba pól AF zostaje zmniejszona.

Liczba i rozmiar pól AF są zależne od ustawień pola grupowego i opcji wybranych dla pozycji [Digital Tele-converter] i [Image Aspect].

Nie została ustawiona data i godzina

W aparacie używane są ustawienia fabryczne

- W ustawieniach fabrycznych czas i godzina nie są podane. Ustaw datę i godzinę przed rozpoczęciem używania aparatu.  „Ustawianie daty i godziny” (str. 16)

Bateria jest wyjęta z aparatu

- Ustawienie daty i godziny zostanie skasowane i zostanie wyzerowane do ustawień domyślnych, jeśli aparat zostanie pozostawiony bez baterii przez mniej więcej jeden dzień. Ustawienia zostaną skasowane szybciej, jeżeli baterię umieszczono w aparacie na krótko przed jej wyjęciem. Przed wykonaniem ważnych zdjęć sprawdź, czy ustawienie daty i godziny jest poprawne.

Ustawienia funkcji są przywracane do swoich wartości domyślnych

Po obróceniu pokrętki wyboru trybu fotografowania lub po wyłączeniu zasilania w trybie innym niż **P**, **A**, **S** lub **M** zmienione ustawienia funkcji są przywracane do wartości domyślnych.

Wykonane zdjęcie wygląda niekontrastowo

Ten efekt może wystąpić, jeżeli zostało wykonane zdjęcie obiektu podświetlonego całkowicie lub częściowo od tyłu. Jest on wywołany przez zjawisko zwane „blikiem” lub „flarą”. Jeżeli jest to możliwe, spróbuj wykonać kompozycję, która nie obejmuje silnych źródeł światła. Flara może się pojawić nawet wtedy, gdy źródło światła nie występuje w kadrze. Użyj osłony obiektywu, aby osłonić obiektyw od źródeł niepożądanego światła. Jeżeli użycie osłony przeciwsłonecznej nie pomoże, użyj dłoni, aby osłonić obiektyw od światła.

 „Mapowanie pikseli — kontrola funkcji przetwarzania obrazów” (str. 135)

Na wykonanym zdjęciu na obiekcie widać białe kropki

Może to być spowodowane zablokowanymi pikselami na przetworniku obrazu. Użyj funkcji [Pixel Mapping].











Jeśli to nie rozwiąże problemu, wykonaj mapowanie pikseli kilka razy.  „Mapowanie pikseli — kontrola funkcji przetwarzania obrazów” (str. 135)









Funkcje, których nie można wybrać z menu

Niektóre pozycje menu mogą być niedostępne, gdy użytkownik korzysta z klawiszy strzałek.

- Pozycje niedostępne w aktualnym trybie fotografowania.
- Opcje, których nie można ustawić z powodu wcześniejszego ustawienia innych opcji: Kombinacja opcji [] i [Noise Reduct.] itp.

Kody błędów

Wskazanie na monitorze	Możliwa przyczyna	Rozwiązanie
 Brak Karty	Karta nie została włożona lub nie może zostać rozpoznana.	Włóż kartę lub wymień na inną.
 Błąd Karty	Wystąpił problem z kartą.	Ponownie włóż kartę. Jeśli to nie rozwiąże problemu, sformatuj kartę. Jeśli karty nie można sformatować, nie nadaje się ona do użytku.
 Ochrona Zapisu	Na aktualnej karcie nie można zapisać danych.	Przełącznik zabezpieczenia przed zapisem karty jest ustawiony w pozycji „LOCK”. Przesław przełącznik. (str. 116)
 Karta Jest Pełna	<ul style="list-style-type: none"> Karta jest pełna. Nie można wykonać więcej zdjęć lub zapisać informacji takich jak np. zaznaczanie do wydruku. Na karcie nie ma wolnego miejsca i nie można zapisać danych rezerwacji do wydruku lub nowych zdjęć. 	Wymień kartę lub skasuj niepotrzebne zdjęcia. Przed skasowaniem przenieś potrzebne zdjęcia do komputera.
	Nie można odczytać karty. Karta może być niesformatowana.	<ul style="list-style-type: none"> Wybierz opcję [Clean Card], naciśnij przycisk  i wytańcz aparat. Wyjmij kartę i wytrzyj obszar styków miękką, suchą ściereczką. Aby sformatować kartę, wybierz polecenia [Format] ▶ [Yes] i naciśnij przycisk . Formatowanie powoduje usunięcie z karty wszystkich danych.
 Brak zdjęć	Na karcie nie ma zdjęć.	Karta nie zawiera żadnych zdjęć. Zapisz zdjęcia, a następnie je odtwórz.
 Błąd Obrazu	Wybranego zdjęcia nie można wyświetlić, ponieważ jest ono uszkodzone. Ewentualnie zdjęcie to nie może być wyświetlane w tym aparacie.	Obejrzyj zdjęcie w komputerze posługując się oprogramowaniem do przetwarzania obrazów. Jeżeli nie można tego zrobić, obraz jest uszkodzony.
 Nie Można Edytować Zdjęcia.	Zdjęcia wykonane w innym aparacie nie mogą być edytowane.	Użyj oprogramowania do edycji obrazów, aby przeprowadzić edycję tych zdjęć.
 Błąd Obrazu	Obrazów nie można przesyłać pomiędzy urządzeniami, które aktualnie odbierają lub wysyłają dane.	Zwiększ ilość pamięci dostępnej na karcie, np. poprzez usunięcie niechcianych zdjęć lub wybranie mniejszego rozmiaru dla przesyłanych obrazów.

Wskazanie na monitorze	Możliwa przyczyna	Rozwiązanie
	Temperatura wewnętrzna aparatu wzrosła w wyniku ciągłego użycia.	Wyłącz aparat i poczekaj na obniżenie temperatury wewnętrznej.
 <p>Temperatura wewnątrz aparatu jest zbyt wysoka. Należy poczekać przed użytkowaniem aparatu na spadek temperatury.</p>		Poczekaj chwilę na automatyczne wyłączenie się aparatu. Poczekaj, aż wewnętrzna temperatura aparatu obniży się przed ponownym użytkowaniem urządzenia.
 <p>Bateria Rozładowana</p>	Bateria jest rozładowana.	Naładuj baterię.
 <p>Brak Połączenia</p>	Aparat nie jest prawidłowo podłączony do komputera, drukarki, wyświetlacza HDMI lub innego urządzenia.	Podłącz ponownie aparat.
 <p>Brak Papieru</p>	W drukarce nie ma papieru.	Uzupełnij papier w drukarce.
 <p>Brak Atramentu</p>	W drukarce wyczerpał się atrament.	Wymień zasobnik z atramentem w drukarce.
 <p>Zacięcie Papieru</p>	W drukarce doszło do zacięcia papieru.	Usuń zablokowane arkusze papieru.
Zmieniono Ustawienia	Zasobnik papieru został wyjęty lub podczas ustawiania aparatu drukarka była manipulowana.	Nie zmieniaj ustawień drukarki podczas ustawiania aparatu.
 <p>Błąd Drukowania</p>	Wystąpił problem z drukarką i/lub aparatem.	Wyłącz aparat i drukarkę. Przed włączeniem drukarki sprawdź jej stan i usuń wszystkie usterki.
 <p>Nie Można Drukować</p>	Zdjęcia zapisane przy użyciu innych aparatów nie mogą być drukowane za pośrednictwem tego aparatu.	Do ich drukowania należy użyć komputera.
Obiektyw jest zablokowany. Proszę wysunąć obiektyw.	Wysuwany obiektyw nie zostaje wysunięty.	Wysuń obiektyw. (str. 14)
Sprawdź stan obiektywu	Wystąpiło nietypowe zjawisko między aparatem a obiektywem.	Wyłącz aparat, sprawdź połączenie z obiektywem i włącz ponownie aparat.

Czyszczenie i przechowywanie aparatu

Czyszczenie aparatu

Przed rozpoczęciem czyszczenia aparatu wyłącz aparat i wyjmij baterie.

Elementy zewnętrzne:

- Przecierać delikatnie miękką ściereczką. Jeśli aparat jest bardzo zabrudzony, nasącz ściereczkę słabym roztworem wody z mydłem i dobrze wyciśnij. Wytrzeć aparat wilgotną ściereczką i osuszyć go suchą ściereczką. Po używaniu aparatu na plaży można go przetrzeć wilgotną, dobrze wyciśniętą szmatką.

Monitor:

- Przecierać delikatnie miękką ściereczką.

Obiektyw:

- Zdmuchnij pył z soczewki dostępną w sprzedaży gruszką fotograficzną. Obiektyw wytrzyj delikatnie bibułą do czyszczenia obiektywów.

Przechowywanie

- Jeśli aparat nie będzie używany przez dłuższy czas, wyjmij z niego baterię i kartę. Przechowuj aparat w chłodnym, suchym i dobrze wentylowanym miejscu.
- Co pewien czas należy wkładać baterię do aparatu i sprawdzać jego funkcjonowanie.
- Przed założeniem tylnych pokryw zetrzyj kurz i wszelkie ciała obce z korpusu aparatu i pokryw.
- Zakładaj pokrywę na aparat, gdy obiektyw nie jest zamontowany, aby uniemożliwić wnikanie pyłu do wnętrza aparatu. Przed odłożeniem obiektywu pamiętaj o założeniu jego przedniej i tylnej pokrywy.
- Wyczyść aparat po użyciu.
- Nie przechowuj aparatu w pobliżu preparatów odstrasających owady.

Czyszczenie i sprawdzanie przetwornika obrazu

Aparat jest wyposażony w funkcję redukcji zapylenia, zapobiegającą dostawianiu się pyłu do przetwornika obrazu i usuwającą pył lub kurz z powierzchni przetwornika obrazu przy pomocy ultradźwiękowych wibracji. Funkcja redukcji zapylenia jest uaktywniana automatycznie po włączeniu aparatu.





Funkcja redukcji zapylenia jest uruchamiana w tym samym czasie, co operacja mapowanie pikseli służąca do sprawdzania przetwornika obrazu i obwodu przetwarzania obrazu. Ze względu na to, że funkcja redukcji zapylenia jest uaktywniana po każdym włączeniu aparatu, należy trzymać aparat poziomo, aby prawidłowo zadziałała.

Przestrogi

- Nie stosuj silnych rozpuszczalników takich jak benzen, alkohol ani materiałów nasączonych substancjami chemicznymi.
- Nie przechowuj aparatu w miejscach, w których są przetwarzane produkty chemiczne, ponieważ może to prowadzić do korozji aparatu.
- Jeżeli na obiektywie zostaną zabrudzenia, z czasem na jego powierzchni może się utworzyć trudna do usunięcia warstwa zabrudzeń.
- Jeżeli aparat nie był używany przez dłuższy czas, przed użyciem zawsze należy sprawdzić każdy jego element. Przed wykonaniem ważnego zdjęcia wykonaj zdjęcie próbne i sprawdź, czy aparat prawidłowo działa.

Mapowanie pikseli — kontrola funkcji przetwarzania obrazów

Operacja mapowania pikseli pozwala na sprawdzenie i regulowanie funkcji przetwornika obrazu i przetwarzania obrazu. Po użyciu wyświetlacza lub wykonaniu ciągłej serii zdjęć zaczekaj co najmniej minutę, zanim uaktywnisz funkcję mapowania pikseli, bo w przeciwnym wypadku może ona nie działać poprawnie.

- 1 Wybierz opcję [Pixel Mapping] na karcie  w menu użytkownika  (str. 92).
- 2 Naciśnij przycisk , a następnie przycisk .
 - Podczas wykonywania funkcji mapowania pikseli wyświetlany jest pasek [Busy]. Po zakończeniu mapowania pikseli zostanie wyświetlone menu.

Przestrogi

- Jeżeli podczas mapowania pikseli aparat zostanie przypadkowo wyłączony, zacznij ponownie od kroku 1.









Schemat menu

*1: Możliwość dodania do zestawu [Myset].

*2: Możliwość przywrócenia ustawień domyślnych po wybraniu opcji [Full] dla ustawienia [Reset].

*3: Możliwość przywrócenia ustawień domyślnych po wybraniu opcji [Basic] dla ustawienia [Reset].

Shooting Menu

Karta	Funkcja	Domyślne	*1	*2	*3		
	Ustawianie Karty	—				72	
	Reset/Moje Ust.	—		✓		73	
	Tryb obrazu	 Natural	✓	✓	✓	60	
		Zdjęcie	 N	✓	✓	✓	63
		Movie	MOV FullHD 				
		Proporcje Obrazu	4:3	✓	✓	✓	62
	Telekonwerter cyfr.	Off	✓	✓	✓	81	
		<input type="checkbox"/>	✓	✓	✓	61	
	Stb. Obrazu	Zdjęcie	S-IS AUTO	✓	✓	✓	57
		Movie	M-IS On	✓	✓	✓	
	Bracketing		Off	✓	✓	✓	76
		AE BKT	3F 1,0 EV				
		WB BKT	A–B				—
			G–M				
		FL BKT	—				77
		ISO BKT	—				77
	ART BKT	—	77				
	HDR	Off	✓	✓	✓	78	
	Wielokr. Ekspozyc.	Klatki	Off	✓	✓	✓	79
		Auto Wzmocn.	Off				
		Nakładka	Off				
	Ustaw. Time Lapse		Off	✓	✓	✓	80
Klatki		99					
Start czasu czekania		00:00:01					
Czas interwału		00:00:01					
Film Time Lapse		Off					
 RC Mode	Off	✓	✓	✓	124		

▶ Playback Menu

Karta	Funkcja		Domyślnie	*1	*2	*3		
▶		Start	—				55	
		BGM	Joy		✓	✓		
		Slajd	Wszystkie		✓	✓		
		Interwał Slajdu	3 s		✓			
		Interwał Filmu	Krótki		✓			
			On		✓	✓	81	
	Edycja	Wyb. Image	Edycja RAW	—				82
			EdytJPEG	—				82
				—				83
		Nakładka Obr.		—				83
	Zamówienie Druku		—				113	
	Kas. Ochrony		—				83	
	Połączenie ze smartfonem		—				105	

Ÿ Setup Menu

Karta	Funkcja		Domyślnie	*1	*2	*3		
Ÿ			—				16	
		*	—				84	
			±0, ±0, Vivid		✓		84	
	Podgląd		0,5 s	✓	✓		84	
	Ustawienia Wi-Fi	Ustawienia poł. Wi-Fi		Prywatne		✓		107
		Prywatne hasło		—				
		Resetuj kolejność udostęp.		—				
		Resetuj ustawienia Wi-Fi		—				
	/Menu Display	Menu Display		Off		✓		84
		Menu Display		Off				
Firmware			—				84	

* Ustawienia różnią się w zależności od kraju zakupu aparatu.

⚙️ Custom Menu

Karta	Funkcja	Domyślnie	*1	*2	*3		
⚙️	AF/MF					85	
	Tryb AF	Zdjęcie	S-AF	✓	✓		✓
		Movie	C-AF				
	Permanenty AF		Off	✓	✓		✓
	AEL/AFL	S-AF	mode1	✓	✓		✓
		C-AF	mode2				
		Ręczne ustawianie ostrości	mode1				
	Resetobiekt		On		✓		✓
	Ostrość w BULB/TIME		On		✓		✓
	Pierś.Ostr.			✓	✓		✓
	Asystent MF	Powiększenie	Off	✓	✓		
		Podglądanie	Off	✓	✓		
	Set Home				✓		✓
	Podśw.AF		On	✓	✓		✓
☹ Face Priority			✓	✓			
Wsk. Pola AF		On		✓	✓		
⚙️	Button/Dial					86	
	Button Function	Function					
		Q Function	Q				
		Function					
		Function		✓	✓		
		Function		✓			
		Function	Bezp. Funkcja	✓			
		Function	Wstrzymaj AF				
	Dial Function	P		✓	✓		
		A	F Nr				
		S	Migawka				
		M	Migawka				
			Poprz./Nast.				
	Kierunek Obrotu		Ekspozycj	Pokręto1	✓		✓
Funkcja pokr. trybu		Ps	Pokręto1				
Funkcja pokr. trybu		Off		✓			
⚙️	Release/					86	
	Zwolnienie S		Off	✓	✓		✓
	Zwolnienie C		On	✓	✓		✓
	L fps		3,5 fps	✓	✓		✓
	H fps		8 fps	✓	✓		✓
	Image Stabilization		Off		✓		
	W połowie spust z IS		On		✓		
	Lens I.S. Priority		Off	✓	✓		✓
	Opóźn. wyzwolenia		Normalny		✓		

Karta	Funkcja	Domyślnie	*1	*2	*3		
	Disp/■/)/PC						
	HDMI	Wyjście HDMI	1080i		✓		87
		HDMI Control	Off		✓		
	Video Out		—				
	Control Settings	iAUTO	Live Guide		✓		
		P/A/S/M	Ster. Na Żywo		✓		
		ART	Menu Art.		✓		
		SCN	Menu Sceny		✓		
	/Info Settings	Info	Image Only, Overall	✓	✓	✓	
		LV-Info	Image Only, , Level Gauge	✓	✓		
		Settings	25, Calendar	✓	✓		
	Wyświetlona Siatka		Off	✓	✓		
	Ust. Trybu Obrazowania		All On	✓	✓		
	Histogram Settings	Światła	255		✓		
		Cienie	0				
	Przewodnik Trybów		On		✓		
	Nocne Kadry		Off	✓	✓	✓	
	Szybkość rejestracji klatek		Normalny	✓	✓	✓	
	Tryb Art LV		mode1		✓		
	Tryb zbliżenia LV		mode2		✓		
	Redukcja migotania		Auto		✓		
	Lock		Off	✓	✓		
	Close Up Mode		mode1		✓		
	Ustawienia podglądu		Biały	✓	✓		
	Podświetl. LCD		Hold	✓	✓	✓	
	Uśpienie		1 min	✓	✓	✓	
)		On	✓	✓	✓	
Tryb USB		Auto		✓	✓		
						88	

Karta	Funkcja	Domyślne	*1	*2	*3		
88	Exp/ISO/ISO						
	Krok EV	1/3EV	✓	✓	✓	88	
	Red.Szumu	Auto	✓	✓	✓		
	Filtr Szum.	Standard	✓	✓	✓		
	ISO	Auto	✓	✓	✓		
	Krok ISO	1/3EV	✓	✓	✓		
	Ust. Auto ISO	Górny limit: 1 600 Wartość domyślna: 200	✓	✓	✓		
	Auto-ISO	P/A/S	✓	✓			
	Pomiar		✓	✓	✓		
	Pomiar AEL	Auto	✓	✓	✓		
	Timer BULB/TIME	8 min	✓	✓	✓		
	Monitor BULB/TIME	-7	✓	✓			
	Live BULB	Off	✓	✓			
	Live TIME	0,5 s	✓	✓			
	Anti-Shock [▲]	Off	✓	✓	✓		
Composite Settings	1 s	✓	✓				
89	Custom					89	
	X-Sync.	1/250	✓	✓	✓		
	Slow Limit	1/60	✓	✓	✓		
	+	Off	✓	✓	✓		
90	Color/WB					90	
	Set	-1 F, -2 N, -3 M, -4 S	✓	✓	✓		
	Pixel Count	Middle 3200×2400 Small 1280×960	✓	✓	✓		
	Kor. Winiet.	Off	✓	✓	✓		
	WB	Auto A:0, G:0	✓	✓	✓		
	All	Ust. Wszys — Res. Wszys —	✓	✓	✓		
	Keep Warm Color	On	✓	✓	✓		
	+WB	WB AUTO	✓	✓	✓		
	Przestrzeń	sRGB	✓	✓	✓		
	91	Record/Erase					
Szybkie Kas		Off	✓	✓	✓		
Kas.RAWjpeg		RAW+JPEG	✓	✓	✓		
Nazwa Pliku		Reset		✓			
Ed.Nazplik		Off		✓			
Ust.Prioryt		Nie		✓	✓		
Ustawienie dpi		350 dpi		✓			
Ust. Copyright		Info Copyright	Off		✓		
		Nazwisko Artysty	—				
	Nazwa Copyrightu	—					

Karta	Funkcja	Domyślnie	*1	*2	*3		
	Movie						
	Mode	P		✓		92	
	Movie	On	✓	✓	✓		
	Movie Effect	On		✓			
	Redukc. szumu wiatru	Off		✓			
	Głośność nagrania	±0		✓			
	Volume Limiter	On		✓			
	Movie+Photo Mode	mode1		✓			
	Utility						
	Mapowanie pikseli		—				92
	Fleksja Ekspozycji		±0	✓	✓		
	Warning Level	±0		✓			
Korekta Poziomu		—		✓			
Ust. ekranu dotyk.		On		✓			
Eye-Fi		On		✓			
Electronic Zoom Speed	Zdjęcie	Normalny		✓			
	Movie	Normalny					

Accessory Port Menu

Karta	Funkcja	Domyślnie	*1	*2	*3			
	Współdzielenie OLYMPUS PENPAL							
	Proszę czekać		—				101,102	
	Książka adresowa	Lista adresowa	—				102	
		Timer wyszukiwania	30s		✓			
		Nowe parowanie	—					
	Mój PENPAL		—				102	
	Rozmiar wysył. zdj.		Rozm. 1: Małe		✓			
		Album OLYMPUS PENPAL						
		Copy All		—				103
		Kas. Ochrony		—				
Album Mem. Usage		—						
Album Mem. Setup		—						
Rozmiar kopii zdj.		Rozm. 2: Średnie		✓				
	Elektroniczny wizjer							
	EVF Adjust		±0, ±0		✓		103	
	Auto przełącznik EVF		On		✓			

Dane techniczne

■ Aparat

Typ produktu	
Typ produktu	Cyfrowy aparat fotograficzny z systemem wymiennych obiektywów 4/3
Obiektyw	M.Zuiko Digital, obiektywy systemu mikro 4/3
Mocowanie obiektywu	Bagnet mikro 4/3
Odpowiednik ogniskowej dla aparatu na film 35 mm	W przybliżeniu podwójna ogniskowa obiektywu
Matryca obrazu	
Typ produktu	Czujnik Live MOS 4/3"
Całkowita liczba pikseli	Ok.17 200 000 pikseli
Efektywna liczba pikseli	Ok.16 050 000 pikseli
Wymiary ekranu	17,3 mm (wys.) × 13,0 mm (szer.)
Współczynnik proporcji obrazu	1,33 (4:3)
Funkcja podglądu na żywo	
Czujnik	Korzysta z czujnika Live MOS
Pole widzenia	100%
Monitor	
Typ produktu	3,0 cala, dotykowy, kolorowy ekran LCD TFT z możliwością zmiany kąta ustawienia
Całkowita liczba pikseli	Ok.1 040 000 pikseli (współczynnik proporcji 3:2)
Migawka	
Typ produktu	Skomputeryzowana migawka na płaszczyźnie ogniskowej
Migawka	1/4000 – 60 s, fotografowanie przy długiej ekspozycji, fotografowanie czasowe
Autofokus	
Typ produktu	Szybki autofocus obrazowy
Punkty ustawiania ostrości	81 punktów
Wybór punktu ostrości	automatyczny, opcjonalny
Kontrola ekspozycji	
System pomiaru	System pomiaru TTL (pomiar przetwornika) Cyfrowy pomiar ESP/Pomiar centralnie ważony/Pomiar punktowy
Zakres pomiaru	EV -2–20 (odpowiednik obiektywu M.ZUIKO DIGITAL 17 mm f2,8, ISO 100)
Tryby fotografowania	IAUTO : iAUTO/ P : Program AE (można wykonać przesunięcie programu)/ A : Tryb priorytetu przysłony AE/ S : Tryb priorytetu migawki AE/ M : Ręczny/ I : PHOTO STORY/ ART : Filtr artystyczny/ SCN : Scena/ Ⓢ : Sekwencja wideo
Czułość ISO	LOW, 200–25 600 (przyrost 1/3, 1 EV)
Kompensacja ekspozycji	±5 EV (przyrost 1/3, 1/2, 1 EV)
Balans bieli	
Typ produktu	Matryca obrazu
Ustawienie trybu	automatyczne, zaprogramowany balans bieli (7 ustawień), balans bieli użytkownika/balans bieli jednym przyciśnięciem
Nagrywanie	
Memory (Pamięć)	SD, SDHC, SDXC i Eye-Fi obsługa UHS-I
System zapisu	Zapis cyfrowy, JPEG (zgodne z regułami systemu plików dla cyfrowych aparatów fotograficznych (DCF)), format RAW, format MP

Zastosowane standardy	Exif 2.3, Digital Print Order Format (DPOF), PRINT Image Matching III, PictBridge
Dźwięk ze zdjęciami	Format Wave
Movie	MPEG-4 AVC/H.264 / Motion JPEG
Dźwięk	Stereo, PCM 48 kHz
Odtwarzanie	
Format wyświetlania	Pojedyncza klatka, odtwarzanie w zbliżeniu, wyświetlanie indeksu, wyświetlanie kalendarza
Wyzwalanie migawki	
Tryb wyzwalania migawki	wykonywanie pojedynczych zdjęć, fotografowanie sekwencyjne, samowyzwalacz
Fotografowanie sekwencyjne	Do 8 klatek na sekundę (📷)
Samowyzwalacz	Czas działania: 12 s/2 s/użytkownika
Funkcja oszczędzania energii	Przełączanie do trybu uśpienia: po 1 minucie, wyłączenie zasilania: po 5 godzinach (ustawienia tej funkcji można dostosować.)
Natężenie	
Tryb sterowania błyskiem	TTL-AUTO (przedbłysk TTL)/MANUAL
Czas synchronizacji	1/250 s lub dłużej
Bezprzewodowa sieć LAN	
Zgodność ze standardem	IEEE 802.11b/g/n
Złącze zewnętrzne	
Złącze wielofunkcyjne (złącze USB, złącze AV)/złącze mikro HDMI (typ D) / złącze akcesoriów dodatkowych	
Zasilacz	
Bateria	Bateria litowo-jonowa ×1
Wymiary/masa	
Wymiary	114,9 mm (szer.)×67 mm (wys.)×38,4 mm (gł.) (bez części wystających)
Waga	Ok. 357 g (z baterią i kartą pamięci)
Środowisko robocze	
Temperatura	0°C–40°C (praca)/–20°C–60°C (przechowywanie)
Wilgotność	30%–90% (praca)/10%–90% (przechowywanie)

■ Lampa błyskowa FL-LM1

Liczba przewodnia	7 (ISO100•m) (10 (ISO200•m))
Kąt błysku	Obejmuje kąt obrazu dla obiektywu 14 mm (odpowiednik 28 mm w formacie 35 mm)
Wymiary	Ok. 39,2 mm (szer.) × 32,2 mm (wys.) × 43,4 mm (gł.)
Waga	Ok. 25 g

Nazwa HDMI, logo HDMI i termin High-Definition Multimedia Interface to znaki towarowe lub zastrzeżone znaki towarowe organizacji HDMI Licensing LLC.

HDMI™
HIGH-DEFINITION MULTIMEDIA INTERFACE

■ Bateria litowo-jonowa

NR MODELU	BLS-50
Typ produktu	Bateria litowo-jonowa wielokrotnego ładowania
Napięcie nominalne	7,2 V (prąd stały)
Pojemność nominalna	1 210 mAh
Liczba cykli ładowań i rozładowań	Ok. 500 (zależnie od warunków użytkowania)
Temperatura otoczenia	0°C–40°C (ładowanie)
Wymiary	Ok. 35,5 mm (szer.) × 12,8 mm (wys.) × 55 mm (gł.)
Waga	Ok. 46 g

■ Ładowarka litowo-jonowa

NR MODELU	BCS-5
Znamionowe napięcie wejścia	100V–240V (50/60Hz) (prąd przemienny)
Znamionowe napięcie wyjścia	prąd stały 8,35 V, 400 mA
Czas ładowania	Ok. 3 godzin 30 minut (w temperaturze pokojowej)
Temperatura otoczenia	0°C–40°C (praca)/ –20°C–60°C (przechowywanie)
Wymiary	Ok. 62 mm (szer.) × 38 mm (wys.) × 83 mm (gł.)
Waga (bez kabla sieciowego)	Ok. 70 g

- Kabel zasilający dołączony do tego urządzenia jest przeznaczony wyłącznie do stosowania z tym urządzeniem i nie należy go używać z innymi urządzeniami. Z tym urządzeniem nie należy używać kabli od innych urządzeń.

DANE TECHNICZNE MOGĄ BYĆ ZMIENIANE BEZ UPRZEDZENIA ORAZ BEZ JAKICHKOLWIEK ZOBOWIĄZAŃ ZE STRONY PRODUCENTA.

ZASADY BEZPIECZEŃSTWA



UWAGA

RYZIKO PORAŻENIA
PRĄDEM
NIE OTWIERAĆ



UWAGA: ABY OGRANICZYĆ RYZYKO PORAŻENIA PRĄDEM ELEKTRYCZNYM, NIE ZDEJMUJ POKRYW (RÓWNIEŻ TYLNEJ). WEWNĄTRZ APARATU NIE MA ŻADNYCH ELEMENTÓW PRZEZNACZONYCH DO OBSŁUGI LUB NAPRAWY PRZEZ UŻYTKOWNIKA. WSZELKIE CZYNNOSCI SERWISOWE POWINNY BYĆ ZLECANE DO WYKONANIA ODPowiednio WYKwalifikowanemu PERSONELowi SERWISU OLYMPUS.



NIEBEZ-
PIECZEŃ-
STWO

Wykrzyknik umieszczony w trójkącie informuje o ważnych instrukcjach dotyczących działania i pielęgnacji, zawartych w załączonej do aparatu dokumentacji.



OSTRZE-
ŻENIE

Jeśli podczas użytkowania produktu nie będą przestrzegane wskazówki podane pod tym symbolem, może to spowodować poważne obrażenia ciała lub śmierć.



UWAGA

Jeśli podczas użytkowania produktu nie będą przestrzegane wskazówki podane pod tym symbolem, może to spowodować obrażenia ciała lub śmierć.



Jeśli podczas użytkowania produktu nie będą przestrzegane wskazówki podane pod tym symbolem, może to spowodować lekkie obrażenia ciała, uszkodzenie sprzętu lub utratę ważnych danych.

OSTRZEŻENIE!

ABY UNIKAĆ NIEBEZPIECZEŃSTWA POŻARU I PORAŻENIA PRĄDEM, NIGDY NIE NALEŻY WYSTAWIAĆ PRODUKTU NA DZIAŁANIE WODY ANI UŻYWAĆ GO PRZY DUŻEJ WILGOTNOŚCI POWIETRZA.

Ostrzeżenia ogólne

Przeczytaj wszystkie wskazówki – przed rozpoczęciem korzystania z produktu przeczytaj całą instrukcję obsługi. Zachowaj wszystkie instrukcje i dokumenty na przyszłość.

Czyszczenie — Przed czyszczeniem zawsze odłącz produkt od ściennego gniazdka sieci elektrycznej. Do czyszczenia używaj tylko lekko wilgotnej szmatki. Do czyszczenia urządzenia nigdy nie używaj środków czyszczących w pianie lub aerozolu ani żadnych rozpuszczalników organicznych.

Wyposażenie dodatkowe — Dla bezpieczeństwa w celu uniknięcia uszkodzenia aparatu korzystaj wyłącznie z akcesoriów zalecanych przez firmę Olympus.

Woda i wilgoć – Zasady bezpieczeństwa dotyczące produktów o wodoodpornej konstrukcji zamieszczono w rozdziałach dotyczących odporności na wodę.

Ustawianie aparatu — Aby uniknąć uszkodzenia aparatu i zapobiec ewentualnemu wypadkowi, nigdy nie stawiaj aparatu na

niestabilnej podstawie, statywie czy w niepewnym uchwycie.

Źródło zasilania — Produkt można podłączać tylko do źródła zasilania opisanego na etykiecie produktu.

Ciała obce — Aby uniknąć obrażeń ciała, nigdy nie wkładaj metalowych przedmiotów do wnętrza produktu.

Ciepło — Nigdy nie używaj ani nie przechowuj produktu w pobliżu źródła ciepła, takiego jak grzejnik, kaloryfer, piecyk i inne urządzenia grzewcze, a także w pobliżu wzmacniaczy stereo.

⚠ NIEBEZPIECZEŃSTWO

Środki ostrożności przy obsłudze baterii

Należy postępować zgodnie z przedstawionymi poniżej wskazówkami, aby zapobiec wyciekowi elektrolitu, przegrzewaniu i zapłonowi baterii, wybuchowi, porażeniu prądem i poparzeniom.

- Aparat pracuje na baterii litowo-jonowej zgodnej z wymogami firmy Olympus. Baterię tę należy ładować za pomocą wskazanej przez producenta ładowarki. Nie używać żadnych innych ładowarek.
- Nie wolno wrzucać baterii do ognia ani odgrzewać ich w mikrofalówce, na palnikach, zbiornikach ciśnieniowych itp.
- Nie wolno pozostawiać aparatu na urządzeniach elektromagnetycznych ani w ich pobliżu. Może to spowodować przegrzanie, pożar lub wybuch.
- Nie podłączać zacisków do jakichkolwiek metalowych obiektów.
- Przenosząc lub przechowując baterie, należy uważać, by nie stykały się one z żadnymi metalowymi przedmiotami, takimi jak biżuteria, pinezki, zszywacze, klucze itp. W przeciwnym wypadku zwarcie może spowodować przegrzanie, wybuch lub pożar, które doprowadzą do porażenia użytkownika.
- Nigdy nie należy przechowywać baterii w miejscach bezpośrednio nasłonecznionych lub w których temperatura jest wysoka, na przykład w nagrzanym samochodzie, w pobliżu źródła ciepła itp.
- Aby zapobiec wyciekowi elektrolitu lub uszkodzeniu biegunów baterii, należy ich używać zgodnie z przedstawionymi poniżej wskazówkami. W żadnym wypadku nie należy demontować baterii ani ich modyfikować, lutować itp.
- Jeśli elektrolit z baterii dostanie się do oczu, należy natychmiast przemyć oczy czystą, chłodną, bieżącą wodą, a następnie jak najszybciej skorzystać z pomocy lekarskiej.
- Jeśli nie możesz wyjąć baterii z aparatu, skontaktuj się z autoryzowanym dystrybutorem lub serwisem. Nie próbuj wyjmować baterii na siłę. Uszkodzenia zewnętrznej części baterii (zarysowania itp.) mogą spowodować nagrzewanie się i wybuch.
- Baterie należy zawsze przechowywać w miejscach niedostępnych dla małych dzieci i zwierząt domowych. Jeśli dziecko lub zwierzę przypadkowo połknie baterię, należy natychmiast skorzystać z pomocy lekarskiej.

⚠️ OSTRZEŻENIE

Obsługa aparatu

- **Nie należy korzystać z aparatu w pobliżu łatwopalnych lub wybuchowych gazów.**
- **Nie używaj ani nie przechowuj aparatu w zakurzonych lub wilgotnych miejscach.**
- **Nie używaj lampy błyskowej i diody LED (w tym wspomaganie AF) w niewielkiej odległości od osób (niemowlęta, małe dzieci itp.).**
 - Zdjęcia należy robić w odległości przynajmniej 1 m metra od twarzy fotografowanych osób. Zadziałanie lampy

błyskowej za blisko oczu fotografowanej osoby może spowodować chwilową utratę wzroku.

- **Nie patrz przez aparat na słońce lub inne silne źródło światła.**
- **Aparat należy trzymać z daleka od małych dzieci i niemowląt.**
 - Aparat należy zawsze używać i przechowywać w miejscach niedostępnych dla małych dzieci i niemowląt, aby uchronić je przed poniższymi niebezpiecznymi sytuacjami, które mogą stać się przyczyną poważnych obrażeń ciała:
 - Zapłatanie się w pasek aparatu, co może prowadzić do uduszenia.
 - Przypadkowemu połknięciu baterii, kart lub innych małych elementów.
 - Przypadkowe błysnięcie lampą we własne oczy lub w oczy dziecka.
 - Przypadkowe zranienie ruchomymi częściami aparatu.
- **Używaj wyłącznie kart pamięci SD/SDHC/SDXC lub kart Eye-Fi. Nie wolno używać innych typów kart.**

W razie przypadkowego włożenia karty innego typu do aparatu skontaktuj się z autoryzowanym dystrybutorem lub serwisem. Nie wolno próbować wyjmować karty na siłę.
- **W przypadku zauważenia, że ładowarka wydziela dym, ciepło lub dziwny zapach bądź emituje nietypowy hałas, należy natychmiast przerwać użycie i odłączyć ładowarkę od gniazda elektrycznego, a następnie skontaktować się z autoryzowanym przedstawicielem lub centrum serwisowym.**
- **Nie zasłaniać ręką lampy przy błysku.**

Środki ostrożności przy obsłudze baterii

- Baterie powinny być zawsze suche.
- Aby zapobiec wyciekaniu elektrolitu z baterii, przegrzaniu lub wybuchowi baterii, należy używać wyłącznie baterii zalecanych dla tego produktu.
- Baterie należy zainstalować w aparacie w sposób opisany w instrukcji obsługi.
- Jeśli baterie przeznaczone do wielokrotnego ładowania (akumulatorki) nie naładują się w określonym przez producenta czasie, należy przerwać ładowanie i nie używać takich baterii.
- Nie należy używać baterii mających zarysowania lub uszkodzoną obudowę. Nie należy również narażać baterii na powstawanie zarysowań.
- Należy unikać uderzenia lub upuszczania baterii, aby nie narażać jej na silne wstrząsy i ciągłe drgania. Może to spowodować przegrzanie, pożar lub wybuch.
- Jeśli z baterii wycieknie elektrolit, wydobywać

- sie z niej będzie nieprzyjemny zapach, zmieni ona kolor lub kształt albo wykaże inne nietypowe oznaki podczas pracy, należy natychmiast przerwać używanie aparatu i niezwłocznie odsunąć go od źródła ognia.
- Jeśli elektrolit z baterii dostanie się na ubranie lub skórę, należy natychmiast zdjąć ubranie i przemyć skażone miejsca czystą, zimną, bieżącą wodą. Jeżeli elektrolit powoduje poparzenia skóry, należy jak najszybciej skorzystać z pomocy lekarskiej.

Korzystanie z funkcji bezprzewodowej sieci LAN

- **Aparat należy wyłączyć w szpitalach, a także w miejscach, w których znajdują się urządzenia medyczne.**
Fale radiowe generowane przez aparat mogą mieć niekorzystny wpływ na urządzenia medyczne i powodować awarie, w następstwie których może dojść do wypadku.
- **Aparat należy wyłączyć na pokładzie samolotu.**
Korzystanie z urządzeń bezprzewodowych na pokładzie samolotu może stanowić zagrożenie dla bezpieczeństwa podczas lotu.

⚠ UWAGA

Obsługa aparatu

- **Jeśli aparat wydziela dziwny zapach, odgłosy lub dym, natychmiast go wyłącz.**
 - Nigdy nie wyjmuj wtedy baterii gołymi rękami; grozi to pożarem lub poparzeniem dłoni.
- Nigdy nie trzymaj ani nie obsługuj aparatu mokrymi rękami.
Może to spowodować przegrzanie, wybuch, pożar, porażenie prądem elektrycznym lub uszkodzenie urządzenia.
- Podczas noszenia aparatu należy się ostrożnie obchodzić z paskiem. Może on łatwo zaczepić się o wystający przedmiot i spowodować poważne uszkodzenie.
- **Nie pozostawiaj aparatu w miejscach, w których może być on narażony na działanie wysokich temperatur.**
 - Wysokie temperatury mogą powodować uszkodzenie części aparatu, a w niektórych przypadkach nawet jego zapalenie. Nie używaj ładowarki, gdy jest ona czymś przykryta (np. kocem). Może to spowodować przegrzanie i pożar.
- **Zachowaj ostrożność przy obsłudze aparatu, aby nie doznać lekkiego poparzenia.**
 - Jeśli aparat zawiera metalowe części, ich nagrzanie może spowodować poparzenie. Należy zwrócić uwagę na następujące problemy:
 - Aparat rozgrzewa się wskutek dłuższego używania. Trzymany w rękę gorący aparat może spowodować lekkie oparzenie.
- W miejscach o ekstremalnie niskich temperaturach temperatura korpusu aparatu może być niższa od temperatury otoczenia. Jeśli to możliwe, w niskich temperaturach aparat należy obsługiwać w rękawiczkach.
- Aby chronić precyzyjne elementy niniejszego produktu, nigdy podczas używania lub przechowywania nie należy pozostawiać aparatu w następujących miejscach:
 - W miejscach o wysokiej, ekstremalnie wysokiej lub ekstremalnie zmiennej temperaturze i/lub wilgotności. W miejscach narażonych na bezpośrednie działanie promieni słonecznych, na plaży, w zamkniętym samochodzie lub w pobliżu źródeł ciepła (grzejników, kaloryferów itp.) lub nawilżaczy powietrza.
 - w miejscach zapaszczonech lub zakurzonech i zapyłonych,
 - w pobliżu materiałów łatwopalnych i wybuchowych,
 - w miejscach wilgotnych, np. w łazience lub na deszczu. Przy używaniu produktu z obudowami zabezpieczającymi przez czynnikami pogodowymi należy się zapoznać z instrukcjami obsługi tych obudów,
 - w miejscach narażonych na silne wibracje.
- Nie należy nigdy upuszczać aparatu i narażać go na silne wstrząsy lub drgania.
- Podczas umieszczania aparatu na statywie lub zdejmowania z niego należy obracać śrubę statywu, a nie aparat.
- Podczas przenoszenia aparatu należy odłączyć statyw i wszystkie akcesoria inne niż akcesoria firmy OLYMPUS.
- Nie dotykać elektrycznych styków aparatu.
- Nie zostawiać aparatu z obiektywem skierowanym bezpośrednio na słońce. Może to spowodować uszkodzenie obiektywu lub kurtyny migawki, nieprawidłowe kolory, efekty tzw. „zjawy” na matrycy aparatu lub nawet zapalenie się aparatu.
- Nie naciskać obiektywu ani nie pociągać zbyt mocno za obiektyw.
- Jeśli aparat ma być przechowywany przez dłuższy czas, wyjąć z niego baterie. Przechowywać aparat w chłodnym, suchym miejscu, aby zapobiec skraplaniu pary wodnej lub powstawaniu pleśni w jego wnętrzu. Po dłuższym okresie przechowywania sprawdzić, czy aparat nadal funkcjonuje prawidłowo, np. włączając go i naciskając spust migawki.
- Aparat może nie działać prawidłowo, gdy jest używany w miejscach, w których jest narażony na działanie pola magnetycznego/elektromagnetycznego, fal radiowych lub wysokich napięć, np. w pobliżu telewizora,

kuchenki mikrofalowej, konsoli do gier video, głośników, dużego monitora, wieży telewizyjno-radiowej lub wieży transmisyjnej. W takim przypadku przed dalszym korzystaniem z aparatu należy go wyłączyć i włączyć ponownie.

- Zawsze przestrzegaj opisanych w instrukcji obsługi aparatu ograniczeń dotyczących do wymagań systemowych.

Środki ostrożności przy obsłudze baterii

- Przed włożeniem baterii do aparatu należy zawsze sprawdzić, czy nie wykazuje ona wycieków, odbarwień, odkształceń czy innych nietypowych oznak.
- Przy dłuższym użyciu bateria może nagrzać się do wysokiej temperatury. Aby uniknąć lekkich poparzeń, nie należy wyjmować baterii od razu po zakończeniu używania aparatu.
- Jeżeli aparat ma być przechowywany przez dłuższy czas, należy z niego wyjąć baterię.
- W przypadku przechowywania baterii przez dłuższy czas należy umieścić ją w chłodnym miejscu.
- Aparat jest zasilany jedną baterią litowo-jonową firmy Olympus. Należy używać określonej, oryginalnej baterii. Włożenie do aparatu baterii niewłaściwego rodzaju grozi eksplozją.
- Zużycie energii przez aparat jest zależne od używanych funkcji aparatu. W opisanych niżej warunkach energia zużywana jest przez cały czas, a bateria szybko się wyladowuje.
 - Ciągłe używanie zoomu.
 - Ciągłe naciskanie przycisku do połowy w trybie fotografowania, co uaktywnia funkcję automatycznego ustawiania ostrości (autofokus).
 - Długotrwałe wyświetlanie zdjęcia na monitorze.
 - Aparat jest podłączony do drukarki.
- Korzystanie z wyczerpanej baterii może spowodować, że aparat wyłączy się bez ostrzeżenia o niskim poziomie naładowania baterii.
- Bateria litowo-jonowa firmy Olympus jest przeznaczona do stosowania jedynie w aparatach firmy Olympus. Nie można jej wykorzystywać w innych urządzeniach.
- Jeżeli zaciski baterii są wilgotne lub zatłuszczone, może to spowodować brak styku z aparatem. Przed użyciem baterię należy dokładnie wytrzeć suchą szmatką.
- Przed pierwszym użyciem lub po dłuższym okresie nieużywania należy zawsze naładować baterię.
- Używając w niskich temperaturach aparatu zasilanego baterią, należy, o ile jest to możliwe, trzymać aparat wraz z zapasowymi bateriami w jak najcieplejszym miejscu.

Bateria, która w niskich temperaturach może się wydawać wyczerpana, może odzyskać normalną moc po ogrzaniu do temperatury pokojowej.

- Przed dłuższą podróżą, w szczególności za granicę, należy się zaopatrzyć w dodatkowe baterie. Należy typ baterii może być trudno dostępny podczas podróży.
- Oddawaj baterie do punktów recyklingu — pomóż chronić naturalne zasoby naszej planety. Wyrzucając zużyte baterie, należy pamiętać o zakryciu ich złączy oraz zawsze przestrzegać lokalnych praw i uregulowań.
- **Nie zezwalaj dzieciom lub zwierzętom, w tym zwierzętom domowym, na obsługę lub przenoszenie baterii (zapobiegaj niebezpiecznemu zachowaniu, np. liżaniu, wkładaniu do ust lub gryzieniu).**

Używać wyłącznie przystosowanych do produktu baterii wielokrotnego ładowania i ładowarek baterii

Stanowczo zalecamy używanie wyłącznie oryginalnych, przystosowanych do produktów firmy Olympus baterii wielokrotnego ładowania i ładowarek baterii.

Używanie nieoryginalnej baterii wielokrotnego ładowania i/lub ładowarki baterii może spowodować pożar lub zranienia spowodowane wyciekami elektrolitu, nagraniem i zapłonem albo uszkodzeniem baterii. Firma Olympus nie odpowiada za wypadki i szkody, które mogą być spowodowane przez używanie baterii i/lub ładowarek baterii nie będących oryginalnymi akcesoriami firmy Olympus.

Monitor

- Nie należy naciskać zbyt mocno na monitor; w przeciwnym przypadku obraz może stać się niewyraźny, powodując wadliwe działanie trybu odtwarzania lub uszkodzenie monitora.
- W górnej/dolnej części monitora może pojawiać się jasny pasek, lecz nie świadczy to o jego nieprawidłowym działaniu.
- Jeśli obiekt oglądany jest przez aparat pod kątem, jego krawędzie na monitorze mogą wydawać się postrzępione. Nie świadczy to o nieprawidłowym działaniu monitora i będzie mniej widoczne w trybie odtwarzania zdjęć.
- W miejscach o niskiej temperaturze włączanie monitora może długo trwać, bądź jego kolor może się czasowo zmienić. W przypadku używania aparatu w ekstremalnie zimnych miejscach korzystne jest umieszczenie go od czasu do czasu w cieplejszym miejscu. Monitor gorzej działający w niskich temperaturach powróci do normalnego stanu w normalnej temperaturze.
- Monitor tego urządzenia został wyprodukowany z zachowaniem wysokiej jakości i dokładności, ale może wystąpić na nim zablokowany lub martwy piksel.

Takie piksele nie mają żadnego wpływu na zapisywany obraz. Ze względu na charakterystykę monitora mogą wystąpić nierównomiernie kolory lub jasność w zależności od kąta patrzenia, ale wynika to z budowy monitora. Nie jest to oznaką nieprawidłowości.

Zastrzeżenia prawne

- Firma Olympus nie ponosi odpowiedzialności ani nie udziela gwarancji w związku z uszkodzeniami, utratą spodziewanych zysków (przy zgodnym z prawem korzystaniu z aparatu) ani roszczeniami osób trzecich występującymi wskutek nieprawidłowego użytkowania produktu.
- Olympus nie ponosi odpowiedzialności ani nie udziela gwarancji w związku z uszkodzeniami lub utratą spodziewanych zysków (przy zgodnym z prawem korzystaniu z aparatu), występującymi wskutek skasowania danych dotyczących zdjęć.

Wykluczenie odpowiedzialności

- Firma Olympus nie ponosi odpowiedzialności ani nie udziela żadnych gwarancji, bezpośrednich ani pośrednich, w związku z treścią niniejszej instrukcji oraz oprogramowania, i nie będzie ponosić odpowiedzialności prawnej za żadną domyślną gwarancję ani za przydatność produktu do obrotu handlowego bądź jego przydatność do określonego celu oraz za żadne szkody następujące, losowe lub pośrednie (w tym także, ale nie tylko, utratę zysków, przerwy w prowadzeniu działalności gospodarczej lub utratę danych związanych z działalnością gospodarczą), powstałe w wyniku korzystania lub niemożności skorzystania z tych materiałów pisemnych, oprogramowania lub sprzętu. Systemy prawne niektórych krajów nie dopuszczają ograniczenia lub wykluczenia odpowiedzialności za szkody następujące lub losowe bądź gwarancji domniemanej, w związku z czym może się ono nie stosować do niektórych klientów.
- Firma Olympus zastrzega sobie wszelkie prawa do niniejszej instrukcji.

Ostrzeżenie

Nieautoryzowane fotografowanie bądź korzystanie z materiałów chronionych prawem autorskim może stanowić naruszenie obowiązujących praw autorskich. Firma Olympus nie ponosi odpowiedzialności za nieautoryzowane fotografowanie oraz inne działania naruszające prawa autorskie.

Informacja o prawach autorskich

Wszelkie prawa zastrzeżone. Żadna część tych materiałów pisemnych ani oprogramowania nie może być powielana bądź wykorzystywana w żadnej formie, elektronicznej ani mechanicznej

(włącznie z kserowaniem i nagrywaniem), ani też przy użyciu żadnych innych nośników i baz danych, bez uprzedniej pisemnej zgody firmy Olympus. Firma Olympus nie ponosi odpowiedzialności w związku z korzystaniem z informacji zawartych w tej instrukcji obsługi lub w oprogramowaniu ani za powstałe na skutek korzystania z tych informacji szkody. Firma Olympus zastrzega sobie prawo do zmian funkcji i treści tej publikacji lub oprogramowania bez uprzedzenia.

Oświadczenie o zgodności z przepisami FCC

To urządzenie zostało przetestowane i spełnia wymagania stawiane urządzeniom cyfrowym klasy B zgodnie z częścią 15 przepisów FCC. Te ograniczenia opracowano, aby zapewnić należytą ochronę przed szkodliwym wpływem zakłóceń w miejscach zamieszkania. Niniejszy sprzęt generuje, wykorzystuje oraz może emitować fale o częstotliwościach radiowych i — jeśli nie jest zainstalowany i użytkowany zgodnie z instrukcją obsługi — może powodować szkodliwe zakłócenia komunikacji radiowej. Nie ma jednak gwarancji, że w określonej instalacji nie wystąpią żadne zakłócenia. Jeśli sprzęt negatywnie wpływa na odbiór sygnału radiowego lub telewizyjnego (co można określić, wyłączając i wyłączając sprzęt), użytkownik powinien skorygować zakłócenia, wykonując jedno lub kilka z poniższych działań:

- Zmiana orientacji lub położenia anteny odbiorczej.
- Zwiększenie odległości urządzenia i odbiornikiem.
- Podłączenie urządzenia do obwodu innego niż ten, do którego podłączony jest odbiornik.
- Skonsultowanie się ze sprzedawcą lub doświadczonym technikiem radiowo-telewizyjnym w celu uzyskania pomocy.
- Do połączenia aparatu z komputerami osobistymi z obsługą portu USB należy używać tylko kabla USB dostarczonego przez firmę OLYMPUS.

Ostrzeżenia dotyczące zgodności z przepisami FCC

Zmiany i modyfikacje tego urządzenia, które nie są autoryzowane przez organizację odpowiedzialną za zapewnienie zgodności z przepisami, mogą anulować prawo do używania urządzenia.

Ten nadajnik nie może się znajdować w tym samym miejscu ani działać w połączeniu z żadną inną anteną ani nadajnikiem.

To urządzenie spełnia ograniczenia FCC/IC dotyczące emitowania promieniowania dla niekontrolowanego środowiska oraz wszystkie zalecenia i reguły dotyczące częstotliwości radiowych zawarte w dokumencie FCC, w dodatku C dotyczącym OET65 i RSS-102. To urządzenie charakteryzuje się bardzo niskim poziomem energii RF, dlatego nie było potrzeby testowania wartości współczynnika absorpcji (SAR).

Dla klientów w Ameryce Północnej

Deklaracja zgodności

Numer modelu : E-PL7

Nazwa handlowa : OLYMPUS

Osoba odpowiedzialna : **OLYMPUS IMAGING AMERICA INC.**

Adres : 3500 Corporate Parkway, P. O. Box 610, Center Valley, PA 18034-0610, USA

Telefon : 484-896-5000

Na podstawie przeprowadzonych badań urządzenie spełnia normy FCC

DO UŻYTKU DOMOWEGO LUB BIUROWEGO

To urządzenie spełnia normy FCC, część 15, oraz kanadyjskie normy branżowe dotyczące urządzeń RSS zwolnionych z licencji. Działanie zależy od dwóch poniższych warunków:

- (1) Urządzenie nie może generować szkodliwych zakłóceń.
- (2) Urządzenie musi przyjmować wszelkie odbierane zakłócenia, włącznie z zakłóceniami mogącymi powodować niepożądane działanie.

To urządzenie cyfrowe klasy B jest zgodne z kanadyjską normą ICES-003. CAN ICES-3(B)/NMB-3(B)

OGRANICZONA GWARANCJA FIRMY OLYMPUS IMAGING AMERICA INC. NA PRODUKTY FIRMY OLYMPUS SPRZEDAWANE W AMERYKACH

Firma Olympus gwarantuje, że załączone produkty do przetwarzania obrazów firmy Olympus® i powiązane akcesoria firmy Olympus® (nazywane pojedynczo „Produktem” i wspólnie „Produktami”) będą wolne od wad materiałowych i produkcyjnych w normalnych warunkach używania i obsługi przez okres jednego (1) roku od daty zakupu.

Jeśli jakkolwiek Produkt okaże się wadliwy w okresie jednorocznej gwarancji, klient musi zwrócić wadliwy Produkt do autoryzowanego centrum serwisowego firmy Olympus wskazanego przez firmę Olympus zgodnie z procedurą przedstawioną poniżej (patrz sekcja „CZYNNOŚCI DO WYKONANIA, KIEDY WYMAGANA JEST NAPRAWA”).

Firma Olympus według własnego uznania naprawi, wymieni lub wyreguluje wadliwy Produkt na koszt firmy Olympus, pod warunkiem, że ekspercja firmy Olympus i kontrola fabryczna potwierdzą, że (a) taka wada powstała podczas normalnego i prawidłowego użytkowania oraz (b) Produkt jest objęty tą ograniczoną gwarancją.

Naprawa, wymiana lub regulacja wadliwych Produktów stanowi jedyne zobowiązanie firmy Olympus oraz jedyne źródło naprawczy dla klienta w ramach niniejszej gwarancji. Naprawa lub wymiana Produktu nie będzie skutkowałą przedłużeniem okresu niniejszej gwarancji, chyba że wymagają tego przepisy prawa.

O ile przepisy prawa nie stanowią inaczej, klient jest odpowiedzialny za opłacenie wysyłki Produktów do wskazanego centrum serwisowego firmy Olympus. Firma Olympus nie jest zobowiązana do wykonania konserwacji prewencyjnej, instalacji, dezinstalacji ani konserwacji.

Firma Olympus zastrzega sobie prawo do (i) użycia odnowionych, naprawionych i/lub naprawialnych części używanych (spełniających standardy zapewniania jakości firmy Olympus) dla napraw gwarancyjnych lub dowolnych innych napraw oraz do (ii) wprowadzania dowolnych zmian wewnętrznej lub zewnętrznej konstrukcji i/lub funkcji w swoich produktach bez żadnej powinności w zakresie wprowadzenia takich zmian do Produktów.

NELEMENTY NIEOBJĘTE TĄ OGRANICZONĄ GWARANCJĄ

Elementy wykluczone z tej ograniczonej gwarancji, które nie podlegają żadnej gwarancji firmy Olympus, zarówno wyrażonej, wynikowej, jak i prawnej, obejmują:

- (a) produkty i akcesoria, które nie zostały wyprodukowane przez firmę Olympus i/ lub nie mają oznaczenia marki „OLYMPUS” (gwarancje na produkty i akcesoria innych producentów, które mogą być dystrybuowane przez firmę Olympus, spoczywają na producentach takich produktów i akcesoriów zgodnie z warunkami i okresem obowiązywania gwarancji tych producentów);
- (b) dowolne Produkty, które były demontowane, naprawiane, manipulowane, zmieniane lub modyfikowane przez osoby inne niż personel autoryzowanego serwisu firmy Olympus, chyba że naprawy wykonane przez inne osoby zostały wykonane za pisemną zgodą firmy Olympus;

- (c) wady lub uszkodzenia Produktów wynikające ze zużycia, niewłaściwego użycia, nadużycia, zaniedbania, piasku, cieczy, uderzenia, nieprawidłowego przechowywania, nieprzestrzegania zaplanowanych czynności operatora lub konserwacji, wycieku baterii, użycia akcesoriów, materiałów eksploatacyjnych lub innych materiałów marki innej niż „OLYMPUS”, bądź z użycia Produktów z niekompatybilnymi urządzeniami;
- (d) oprogramowanie;
- (e) materiały i materiały eksploatacyjne (między innymi lampy, tusz, papier, film, odbitki, negatywy, kable i baterie); i/lub;
- (f) Produkty niezawierające poprawnie umieszczonego i zarejestrowanego numeru seryjnego firmy Olympus, chyba że stanowią one model, w przypadku którego firma Olympus nie umieszcza i nie rejestruje numerów seryjnych;
- (g) Produkty wysłane, dostarczone, zakupione lub sprzedane przez sprzedawców znajdujących się poza obszarem Ameryki Północnej, Ameryki Środkowej, Ameryki Południowej i Karaibów; i/lub
- (h) Produkty, które nie są przeznaczone lub autoryzowane do sprzedaży na obszarze Ameryki Północnej, Ameryki Środkowej, Ameryki Południowej i Karaibów (tj. produkty dostępne na szarym rynku).

WYŁĄCZENIE GWARANCJI; OGRANICZENIE ODPOWIEDZIALNOŚCI; POTWIERDZENIE CAŁOŚCI UMOWY GWARANCYJNEJ; Z WYJĄTKIEM PRZEDSTAWIONEJ POWYŻEJ GWARANCJI FIRMA OLYMPUS NIE OKREŚLA I ZRZĘKA SIĘ INNYCH OŚWIADCZEŃ, GWARANCJI I WARUNKÓW DOTYCZĄCYCH PRODUKTÓW, ZARÓWNO POŚREDNICH, JAK I BEZPOŚREDNICH, WYRAŻONYCH LUB WYNIKOWYCH BĄDŹ WYNIKAJĄCYCH Z PRZEPISÓW PRAWNYCH I PORZĄDKOWYCH, WYKORZYSTANIA KOMERCYJNEGO I INNYCH, W TYM MIĘDZY INNYMI Z GWARANCJAMI LUB OŚWIADCZENIAMI W ZAKRESIE PRZYDATNOŚCI, NIEZAWODNOŚCI, PROJEKTU, DZIAŁANIA LUB STANU PRODUKTÓW (LUB JAKIEJKOLWIEK ICH CZĘŚCI) BĄDŹ PRZYDATNOŚCI HANDLOWEJ PRODUKTÓW LUB ICH PRZYDATNOŚCI DO OKREŚLONEGO CELU, ALBO ZWIĄZANYCH Z NARUSZENIEM JAKIEGOKOLWIEK PATENTU, PRAW AUTORSKICH LUB INNYCH PRAW WŁASNOŚCIOWYCH WYKORZYSTANYCH LUB WŁĄCZONYCH DO TYCH PRODUKTÓW. JEŚLI MAJĄ ZASTOSOWANIE JAKIEJKOLWIEK GWARANCJE WYNIKAJĄCE Z OBOWIĄZUJĄCYCH PRZEPISÓW, ICH CZAS OBOWIĄZYWANIA JEST

OGRANICZONY ZGODNIE Z DŁUGOŚCIĄ TEJ OGRANICZONEJ GWARANCJI. NIEKTÓRE KRAJE MOGĄ NIE UZNAWAĆ ZASTRZEŻENIA LUB OGRANICZENIA GWARANCJI I/LUB OGRANICZENIA ODPOWIEDZIALNOŚCI, PRZEZ CO POWYŻSZE ZASTRZEŻENIA I WYJĄTKI MOGĄ NIE MIEĆ ZASTOSOWANIA. KLIENT MOŻE MIEĆ TAKŻE INNE I/ LUB DODATKOWE PRAWA I ŚRODKI ZAPOBIEGAWCZE, KTÓRE SIĘ RÓŻNIĄ W ZALEŻNOŚCI OD KRAJU.

KLIENT POTWIERDZA I ZGADZA SIĘ, ŻE FIRMA OLYMPUS NIE BĘDZIE ODPOWIEDZIALNA ZA JAKIEJKOLWIEK STRATY KLIENTA WYNIKAJĄCE Z OPÓŹNIONEJ PRZESYŁKI, AWARII PRODUKTU, PROJEKTU PRODUKTU, WYBORU LUB PRODUKCJI, UTRATY LUB USZKODZENIA ZDJEĆ LUB DANYCH BĄDŹ Z JAKIEJKOLWIEK INNEJ PRZYCZYNY, NIEZALEŻNIE OD TEGO, CZY TA ODPOWIEDZIALNOŚĆ ZOSTAŁA WYRAŻONA W UMOWIE, JEST DELIKTOWA (WŁĄCZNIE Z ZANIEDBANIEM I ŚCISŁĄ ODPOWIEDZIALNOŚCIĄ ZA PRODUKT) LUB W INNY SPOSÓB. W ŻADNYM PRZYPADKU FIRMA OLYMPUS NIE BĘDZIE ODPOWIEDZIALNA ZA JAKIEJKOLWIEK STRATY POŚREDNIE, PRZYPADKOWE, WYNIKOWE LUB SPECJALNE JAKIEGOKOLWIEK RODZAJU (W TYM BEZ ŻADNYCH OGRANICZEŃ ZA UTRATĘ ZYSKÓW LUB MOŻLIWOŚCI UŻYCIA), NIEZALEŻNIE OD TEGO, CZY FIRMA OLYMPUS ZOSTAŁA LUB POWINNA ZOSTAĆ POINFORMOWANA O MOŻLIWOŚCI WYSTĄPIENIA TAKIEJ POTENCJALNEJ UTRATY LUB STRATY.

Oświadczenia i gwarancje dokonane przez jakąkolwiek osobę, w tym między innymi przez sprzedawców, przedstawicieli lub przedstawicieli handlowych firmy Olympus, które są niespójne lub niezgodne bądź uzupełniają warunki tej ograniczonej gwarancji, nie będą wiążące dla firmy Olympus, chyba że zostaną przedstawione w formie pisemnej i jednoznacznie zatwierdzone przez autoryzowanego pracownika firmy Olympus.

Niniejsza gwarancja stanowi pełne i wyłączne wyrażenie gwarancji, jaką firma Olympus zgadza się świadczyć w odniesieniu do Produktów, a także zastąpi wszelkie wcześniejsze i obecne, ustne lub pisemne umowy, zrozumienia, oferty i komunikację odnoszącą się do tej kwestii.

Niniejsza gwarancja jest przeznaczona wyłącznie dla pierwotnego klienta i nie może zostać przeniesiona ani przypisana.

CZYNNOŚCI DO WYKONANIA, KIEDY WYMAGANA JEST NAPRAWA

Klient powinien się skontaktować z zespołem obsługi klienta firmy Olympus wyznaczonym dla regionu klienta w celu koordynacji przesyłki Produktu do naprawy. Aby się skontaktować z zespołem obsługi klienta firmy Olympus w regionie klienta, należy odwiedzić odpowiednią stronę internetową lub zadzwonić pod odpowiedni numer telefonu:

Kanada:

www.olympuscanada.com/repair / 1-800-622-6372

USA:

www.olympusamerica.com/repair / 1-800-622-6372

Ameryka Łacińska:

www.olympusamericalatina.com

Przed wysłaniem Produktu do firmy Olympus w celu przeprowadzenia naprawy klient jest zobowiązany do skopiowania lub przeniesienia obrazów lub innych danych zapisanych na Produkcie na inny nośnik służący do przechowywania obrazów lub innych danych. W ŻADNYM PRZYPADKU FIRMA OLYMPUS NIE BĘDZIE ODPOWIEDZIALNA ZA ZAPISANIE, ZACHOWANIE LUB UTRZYMANIE JAKICHKOLWIEK ZDJĘĆ LUB DANYCH ZAPISANYCH NA PRODUKCIE OTRZYMANYM W CELU NAPRAWY BĄDŹ JAKIEGOKOLWIEK FILMU ZNAJDUJĄCEGO SIĘ W PRODUKCIE OTRZYMANYM W CELU NAPRAWY. PONADTO FIRMA OLYMPUS NIE BĘDZIE ODPOWIEDZIALNA ZA JAKIEKOLWIEK STRATY WYNIKAJĄCE Z UTRATY LUB USZKODZENIA ZDJĘĆ LUB DANYCH PODCZAS WYKONYWANIA NAPRAWY (WŁĄCZNIE, BEZ ŻADNYCH OGRANICZEŃ, ZE STRATAMI POŚREDNIMI, PRZYPADKOWYMI, WYNIKOWYMI LUB SPECJALNYMI, UTRATĄ ZYSKÓW LUB MOŻLIWOŚCI UŻYCIA), NIEZALEŻNIE OD TEGO, CZY FIRMA OLYMPUS ZOSTAŁA LUB POWINNA ZOSTAĆ POINFORMOWANA O MOŻLIWOŚCI WYSTĄPIENIA TAKIEJ POTENCJALNEJ UTRATY LUB NARUSZENIA.

Klient powinien dokładnie zapakować Produkt przy użyciu odpowiedniego materiału wypełniającego w celu zapobiegnięcia uszkodzeniom w transporcie, a następnie przesłać go do firmy Olympus lub do autoryzowanego centrum serwisowego firmy Olympus, zgodnie z instrukcjami przekazanymi przez odpowiedni zespół obsługi klienta firmy Olympus.

Wysyłając Produkty do naprawy, należy umieścić w opakowaniu:

- 1) Paragon zakupu z datą i miejscem zakupu. Ręcznie sporządzony paragon zakupu nie zostanie przyjęty;
- 2) Kopię niniejszej ograniczonej gwarancji z numerem seryjnym Produktu odpowiadającym numerowi seryjnemu na Produkcie (chyba że jest to model, w przypadku którego firma Olympus nie umieszcza i nie rejestruje numerów seryjnych);
- 3) Szczegółowy opis problemu; oraz
- 4) Przykładowe odbitki, negatywy, wydruki cyfrowe (lub pliki na dysku), jeśli są dostępne i mają związek z problemem.

NALEŻY ZACHOWAĆ KOPIĘ WSZYSTKICH DOKUMENTÓW. Firma Olympus ani autoryzowane centrum serwisowe firmy Olympus nie ponoszą odpowiedzialności za dokumenty utracone lub zniszczone podczas transportu.

Po zakończeniu naprawy Produkt zostanie zwrócony opłaconą przesyłką pocztową.

POUFNOŚĆ

Wszelkie informacje przekazane przez klienta w celu przetworzenia roszczenia gwarancyjnego są poufne i będą wykorzystane i ujawnione tylko w celu przetworzenia i wykonania naprawy gwarancyjnej.

Dla klientów w Europie



Symbol „CE” oznacza, że niniejszy produkt spełnia wymogi dyrektyw Rady Europy w zakresie bezpieczeństwa, ochrony zdrowia, środowiska i praw konsumenta. Aparaty oznaczone symbolem „CE” są przeznaczone do sprzedaży w Europie. Niniejszym firmy Olympus Imaging Corp. i Olympus Europa SE & Co. KG oświadczają, że urządzenie E-PL7 spełnia podstawowe wymagania i inne pokrewne warunki dyrektywy 1999/5/WE. Szczegółowe informacje są dostępne pod adresem:

<http://www.olympus-europa.com/>



Ten symbol [przekreślony wizerunek kosza na kółkach, Dyrektywa WEEE, załącznik IV] wskazuje na selektywną zbiórkę zużytego sprzętu elektrycznego i elektronicznego w krajach UE. Nie należy wyrzucać tego sprzętu razem ze śmieciami i odpadami gospodarstwa domowego.

Pozbywając się tego produktu, należy korzystać z funkcjonujących w poszczególnych krajach systemów zbiórki odpadów i surowców wtórnych.



Ten symbol [przekreślony wizerunek kosza na kółkach, Dyrektywa 2006/66/WE, załącznik II] wskazuje na selektywną zbiórkę zużytych baterii w krajach UE. Nie należy wyrzucać baterii razem ze śmieciami i odpadami gospodarstwa domowego. Pozbywając się zużytych baterii, należy korzystać z funkcjonujących w poszczególnych krajach systemów zbiórki odpadów i surowców wtórnych.

Warunki gwarancji

W przypadku wad produktu występujących mimo jego prawidłowego użycia (zgodnie z pisemną instrukcją obsługi dołączoną do urządzenia) w okresie obowiązywania odpowiedniej gwarancji krajowej w przypadku zakupu u autoryzowanego przedstawiciela firmy Olympus na obszarze handlowym firmy OLYMPUS EUROPA SE & Co. KG, zgodnie z informacjami umieszczonymi w witrynie <http://www.olympus-europa.com>, produkt ten będzie podlegał bezpłatnej naprawie lub, według uznania firmy Olympus, bezpłatnej wymianie. Aby umożliwić firmie Olympus świadczenie usług gwarancyjnych na najwyższym poziomie i w możliwie najkrótszym czasie, należy się zapoznać z poniższymi informacjami i instrukcjami:

1. W celu zgłoszenia roszczeń z tytułu niniejszej gwarancji należy wykonać czynności opisane w witrynie <http://consumer-service.olympus-europa.com> dotyczące rejestracji i śledzenia (ta usługa nie jest dostępna we wszystkich krajach) lub dostarczyć produkt, oryginalną fakturę lub paragon zakupu oraz wypełnioną kartę gwarancyjną do sprzedawcy, u którego produkt został zakupiony, lub do dowolnego innego punktu serwisowego firmy Olympus na obszarze handlowym firmy OLYMPUS EUROPA SE & Co. KG, zgodnie z informacjami umieszczonymi w witrynie <http://www.olympus-europa.com>, przed upływem okresu obowiązywania odpowiedniej gwarancji krajowej.
2. Należy się upewnić, że karta gwarancyjna jest poprawnie wypełniona przez pracownika firmy Olympus, autoryzowanego sprzedawcę lub centrum serwisowe. Karta gwarancyjna powinna zawierać imię i nazwisko klienta, nazwę sprzedawcy, numer seryjny produktu oraz rok, miesiąc i dzień zakupu produktu. Ewentualnie do karty gwarancyjnej można dołączyć oryginał faktury lub paragon zakupu (zawierający nazwę sprzedawcy, datę zakupu i typ produktu).
3. Ze względu na brak możliwości ponownego wydania karty gwarancyjnej należy ją przechowywać w bezpiecznym miejscu.
4. Firma Olympus nie ponosi żadnej odpowiedzialności ani żadnych kosztów związanych z przesyłką produktu do sprzedawcy lub autoryzowanego punktu serwisowego firmy Olympus.

5. Niniejsza gwarancja nie obejmuje następujących sytuacji, w przypadku których koszty naprawy poniesie klient, nawet jeśli wystąpiły one w określonym powyżej okresie gwarancyjnym:
- Wszelkich wad powstałych w wyniku niewłaściwego posługiwania się urządzeniem (np. w wyniku czynności, która nie była wymieniona w instrukcji obsługi).
 - Wszelkich wad powstałych w wyniku napraw, modyfikacji, czyszczenia itp. przeprowadzanych przez osoby inne niż personel firmy Olympus lub autoryzowany punkt serwisowy firmy Olympus.
 - Wszelkich wad lub uszkodzeń powstałych w trakcie transportu oraz w wyniku upadku, uderzenia itp. po nabyciu produktu.
 - Wszelkich wad lub uszkodzeń powstałych w wyniku pożaru, trzęsienia ziemi, powodzi, uderzenia pioruna, innych klęsk żywiołowych, zanieczyszczenia środowiska lub niestabilności napięcia.
 - Wszelkich wad powstałych w wyniku niestarannego lub nieprawidłowego przechowywania (takiego jak przechowywanie produktu w wysokiej temperaturze i wilgotności, w pobliżu preparatów odstraszających owady lub toksycznych substancji itp.), niewłaściwej konserwacji itp.
 - Wszelkich wad powstałych w wyniku stosowania wyczerpanych baterii itp.
 - Wszelkich wad powstałych w wyniku dostania się piasku, błota itp. do wnętrza obudowy produktu.
6. Odpowiedzialność firmy Olympus z tytułu niniejszej gwarancji jest ograniczona wyłącznie do naprawy lub wymiany produktu. Z zakresu gwarancji wyklucza się wszelką odpowiedzialność za jakiegokolwiek szkody pośrednie lub wynikowe poniesione przez klienta z powodu wady produktu, w szczególności za straty lub uszkodzenia obiektów, filmów, innego wyposażenia bądź akcesoriów używanych wraz z produktem lub za jakiegokolwiek straty wynikające ze zwłoki w naprawie bądź z utraty danych. Powyższe wykluczenie nie narusza obowiązujących przepisów prawa.

Dla klientów w Tajlandii

To urządzenie telekomunikacyjne spełnia wymaganie techniczne NTC.

Dla klientów w Meksyku

Działanie tego urządzenia zależy od dwóch poniższych warunków:

(1) to urządzenie lub sprzęt nie może powodować szkodliwych zakłóceń; (2) to urządzenie lub sprzęt musi przyjmować wszelkie odbierane zakłócenia, włącznie z zakłóceniami mogącymi powodować niepożądane działania.

Dla klientów w Singapurze

Zgodność z
 IDA Standards
 DB104634

Znaki handlowe

- Microsoft i Windows są zarejestrowanymi znakami handlowymi firmy Microsoft Corporation.
- Macintosh jest znakiem handlowym Apple Inc.
- Logo SDXC jest znakiem handlowym SD-3C, LLC.
- Eye-Fi jest znakiem handlowym Eye-Fi, Inc.
- Funkcja „Korekcja cieni” zawiera opatentowane rozwiązania firmy Apical Limited.
- Znaki Micro Four Thirds, Four Thirds, Micro Four Thirds i Four Thirds są znakami towarowymi lub zarejestrowanymi znakami towarowymi firmy OLYMPUS IMAGING Corporation w Japonii, Stanach Zjednoczonych, w krajach Unii Europejskiej i w innych krajach.
- Termin „PENPAL” jest używany w odniesieniu do OLYMPUS PENPAL.
- Wi-Fi jest zastrzeżonym znakiem towarowym firmy Wi-Fi Alliance.
- Logo Wi-Fi CERTIFIED jest znakiem certyfikacyjnym firmy Wi-Fi Alliance.
- Aparat wykorzystuje system plików „Design Rule for Camera File System/DCF” (reguła plików dla aparatów cyfrowych), będący standardem utworzonym przez Japan Electronics and Information Technology Industries Association (JEITA) (Japońskie Zrzeszenie Producentów Branży Elektronicznej i Informatycznej).
- Wszystkie inne nazwy produktów wymienione w niniejszej instrukcji są znakami handlowymi i/lub zarejestrowanymi znakami handlowymi ich właścicieli.

































THIS PRODUCT IS LICENSED UNDER THE AVC PATENT PORTFOLIO LICENSE FOR THE PERSONAL AND NONCOMMERCIAL USE OF A CONSUMER TO (i) ENCODE VIDEO IN COMPLIANCE WITH THE AVC STANDARD ("AVC VIDEO") AND/OR (ii) DECODE AVC VIDEO THAT WAS ENCODED BY A CONSUMER ENGAGED IN A PERSONAL AND NON-COMMERCIAL ACTIVITY AND/OR WAS OBTAINED FROM A VIDEO PROVIDER LICENSED TO PROVIDE AVC VIDEO. NO LICENSE IS GRANTED OR SHALL BE IMPLIED FOR ANY OTHER USE. ADDITIONAL INFORMATION MAY BE OBTAINED FROM MPEG LA, L.L.C. SEE [HTTP://WWW.MPEGLA.COM](http://www.MPEGLA.COM)

Oprogramowanie tego aparatu może obejmować programy innych firm. Oprogramowanie innych firm podlega warunkom i zasadom określonym przez właścicieli lub licencjodawców tego oprogramowania, zgodnie z którymi oprogramowanie jest udostępniane użytkownikowi.

Te warunki i inne uwagi dotyczące oprogramowania innych firm, jeśli istnieją, są dostępne w pliku PDF z informacjami o oprogramowaniu zawartym na dostarczonym dysku CD-ROM lub pod adresem <http://www.olympus.co.jp/en/support/imsg/digicamera/download/notice/notice.cfm>

Symbole

 RC Mode.....	124
	84
 Menu Display.....	84
 Set Home.....	85
 (automatyczna regulacja ostrości z priorytetem twarzy).....	48, 85
 H fps.....	86
 L fps.....	86
 Info Settings.....	87
 Control Settings.....	87
 Preview lock.....	88
 Close Up Mode.....	88
 Slow Limit.....	89
 X-Sync.....	89
	89
 +WB.....	90
 Warning Level.....	92
	95
 (ekran indeksu).....	26, 52
 (odtworzenie w zbliżeniu).....	27, 52
 Tryb	92
 (kasowanie pojedynczych zdjęć).....	28
 (wybór obrazu).....	28
 (Protecting).....	27, 54
 Keep Warm Color.....	90
 (Obracanie obrazu).....	81
 Set.....	90
 (sygnał dźwiękowy).....	88
 (nagrywanie dźwięku).....	54
 (regulacja jasności monitora).....	84
 (pokaz zdjęć).....	55

A

A (tryb preselekcji przysłony).....	33
Address Book.....	102
AdobeRGB.....	90
AE Lock.....	30, 93, 94
AEL/AFL.....	85, 93
AF Illuminat. (wspomaganie AF).....	85
AF Mode.....	69, 85

AF Tracking.....	69
Album Mem. Usage.....	103
All 	90
Anti-Shock.....	89
ART (filtr artystyczny).....	44
Art Fade.....	37
Art LV Mode.....	87
Automatyczna regulacja ostrości z priorytetem twarzy.....	48, 85
Automatyczna regulacja ostrości z wykrywaniem źrenic.....	48
Autoportrety.....	19

B

Backlit LCD.....	88
Bezprzewodowa sieć LAN.....	107
BKT (bracketing).....	76
Blokada podglądu.....	88
Bracketing.....	76
BULB.....	36
BULB/TIME Focusing.....	85
BULB/TIME Monitor.....	89
BULB/TIME Timer.....	89
Button Function.....	86

C

C-AF.....	69
C-AF+TR.....	69
Card Setup.....	72
Ciągły AF.....	69
Color Space.....	90
Composite Settings.....	89
Copy All.....	103
Copyright Settings.....	91
Custom Menu ().....	85
Czarno-białe (Monotone).....	60
(Ziarnisty film).....	44, 60

D	
Dial Direction	86
Dial Function.....	86
Digital Tele-converter	81, 95
Displayed Grid.....	87
Dotykowe ustawianie ostrości	22
dpi Settings.....	91
Dźwięk autofokusa (sygnał dźwiękowy)	88
E	
Edit Filename.....	91
Edycja zdjęć	82
Efekty artystyczne	45
Ekran kalendarza.....	26, 29, 100
Electronic Zoom Speed	92
Erase	28
All Erase	72
Erase	28, 72
Erase Selected	28
EV Step	88
EVF.....	103
Exposure Shift	92
Eye-Fi	92
F	
File Name	91
Film Time Lapse	80
Filtr Artystyczny	44
Firmware.....	84
Flicker reduction	88
Fn	11
Focus Ring	85
Formatowanie (konfiguracja karty)	72
Fotografowanie	18
Nagrywanie filmów.....	36
Wykonywanie zdjęć	18
Fotografowanie czasowe.....	35
Fotografowanie przy długiej ekspozycji	35
Fotografowanie sekwencyjne	61
Fotografowanie w trybie priorytetu migawki (fotografowanie w trybie priorytetu migawki S)	34
Fotografowanie w trybie time lapse	80

Fotografowanie z długą ekspozycją/ czasowe	35
Fotografowanie z fotomontażem na żywo	36
Fotografowanie z fotomontażem na żywo	36
Full-time AF	85
H	
Half Way RIs With IS	86
HDMI	87
HDR.....	78
Histogram Settings	87
I	
iAUTO (IAUTO)	17, 20, 24
Image Overlay	83
Image Stabilizer.....	57
Info Settings ( /Info Settings).....	87
Informacje o lokalizacji	106
ISO	70, 89
ISO Step	89
ISO-Auto.....	89
ISO-Auto Set	89
J	
JPEG Edit.....	82
K	
Karta	13, 116
Karta SD	116
Formatowanie karty SD	72
Kompensacja błysku.....	68
Kompensacja ekspozycji	46
Kompresja	63, 117
Kor.Winiet	90
L	
Lampa błyskowa sterowana bezwodowodowo	124
Lens I.S. Priority	86
Level Adjust	92
Live BULB.....	89
Live Control	56
Live Guide	24, 95

Live TIME	89
LIVE TIME	36
Live View Boost	87

Ł

Ładowanie	12
-----------------	----

M

M (tryb ręczny)	35
Małe pole (małe pole AF)	47
Menu Display (☰/☰ Menu Display)	84
Menu złącza akcesoriów dodatkowych	101
MF (ręczne ustawianie ostrości)	69, 120
MF Assist	85, 93
Mode Dial Function	86
Mode Guide	87
Movie Effect	37
Movie Play	53
Movie 	70, 92
Movie Tele-converter	38
Movie+Photo Mode	92
MTP	110
Multi Echo	37
Multiple Exposure	79
My OLYMPUS PENPAL	102
Myset	73

N

Nagranie dźwiękowe	54
Noise Filter	89

O

Obrót	54
Obszar AF ()	47
Odstęp czasu dla wyświetlania	30
W trakcie fotografowania	30
W trakcie odtwarzania	50
Odtwarzanie	26
Odtwarzanie sekwencji wideo	26, 27
Wyświetlanie zdjęć	26, 27
Odtwarzanie w zbliżeniu	52
OLYMPUS PENPAL	101, 102
One Shot Echo	37

P

P (tryb programowy)	32
Panorama	43
Panoramowanie	42
Peaking Settings	88
Pełny panel sterowania LV	97
PHOTO STORY	39
Picture Copy Size	103
Picture Mode	60, 74
Picture Mode Settings	87
Pixel Count	90
Pixel Mapping	135
Playback Menu	81
Podgląd	94
Pojedynczy AF	69
Pokaz Zdjęć	55
Połączenie ze smartfonem	105
Pomiar	68
Pomiar AEL	89
Poziom naładowania baterii	15
Print	111
Priority Set	91
Proporcje obrazu	62
Przesunięcie programu	32
Przesunięcie programu (Ps)	32
Przycisk INFO	31, 47, 51

Q

Quick Erase	91
-------------------	----

R

RAW	64
RAW Data Edit	82
RAW+JPEG Erase	91
Rec View	84
Recording Volume	92
Red Szumu	88
Regulacja głośności	27, 55
Release Lag-Time	86
Reset	73
Reset Lens	85
Reset Protect	83, 103
Reset/Myset	73
Ręczne ustawianie ostrości	94

Ręczne ustawianie ostrości (MF)	69, 120
RIs Priority C/S	86
Rozmiar obrazu	63, 64, 117
Film	64
Zdjęcie	63

S

S (tryb preselekcji migawki)	34
S-AF	69
S-AF+MF	69
SCN (tryb programów tematycznych)...	42
Self Timer	61
Set Home (☐☐☐ Set Home).....	85
Setup Menu	84
Share Order	28
Shooting Menu	72
Sleep	15, 88
Sterowanie natężeniem błysku 	68
Sterowanie rozjaśnianiem i przyciemnianiem.....	46
Storage	110
Stykówka	99
Super Spot AF (ramka powiększenia AF)	49
Synchronizacja z długimi czasami migawki	65

T

Tryb preselekcji przysłony	33
Tryb programowy (tryb programowy P)	32
Tryb programów tematycznych	42
Tryb RC ( RC Mode)	124
Tryb ręczny (tryb ręczny M)	35
Tryb ustawiania ostrości (tryb autofokusa).....	69
TV	96

U

USB Mode	88
Ustawianie daty i godziny 	16
Ustawienia ekranu dotykowego.....	92
Ustawienia Wi-Fi.....	107

V

Video Out.....	87
----------------	----

W

WB.....	58, 90
Wind Noise Reduction	92
Wskaźnik poziomu.....	31
Współczynnik proporcji obrazu.....	51
Wybór obrazu ().....	28
Wyświetlanie histogramu	31
Wyświetlanie indeksu	26, 29, 52, 100

Z

Zapisywanie.....	109
Zaznaczanie do wydruku 	113
Zdjęcie testowe.....	94
Zoom frame AF.....	49
Zoom w trybie odtwarzania (odtworzenie z przybliżeniem).....	52

OLYMPUS EUROPA SE & CO. KG

Biura: Consumer Product Division
Wendenstrasse 14–18, 20097 Hamburg, Niemcy
Tel.: +49 40–23 77 3-0/Faks: +49 40–23 07 61
Dostawy towarów: Modul H, Willi-Bleicher Str. 36, 52353 Düren, Niemcy
Listy: Postfach 10 49 08, 20034 Hamburg, Niemcy

Europejskie wsparcie techniczne dla klientów:

Zapraszamy do odwiedzenia naszych stron internetowych

<http://www.olympus-europa.com>

lub do kontaktu telefonicznego z BEZPŁATNYM

NUMEREM*: **00800 – 67 10 83 00**

dla klientów z Austrii, Belgii, Czech, Danii, Finlandii, Francji, Niemiec, Luksemburga, Holandii, Norwegii, Polska, Portugalii, Rosji, Hiszpanii, Szwecji, Szwajcarii, Wielkiej Brytanii.

* Prosimy pamiętać, że niektórzy operatorzy (komórkowych) sieci telefonicznych nie zapewniają dostępu do powyższego numeru lub wymagają wprowadzenia dodatkowego prefiksu przed numerami +800.

Klienci pochodzący z krajów nie wymienionych na liście lub nie mogący uzyskać połączenia z powyższym numerem mogą dzwonić pod następujące numery NUMERY PŁATNE: **+49 40 – 237 73 899**.