

# OLYMPUS®

กล้องดิจิทัล

# E-P5

## คู่มือแนะนำการใช้งาน

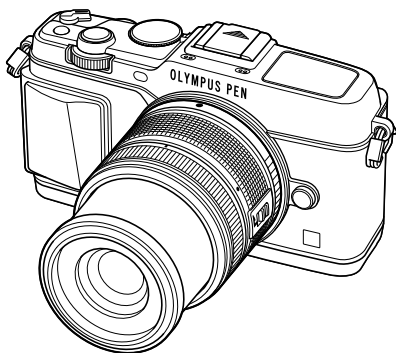

สารบัญ

ดัชนีการใช้งานด่วน

1. การเตรียมกล้องและขั้นตอนการทำงาน

2. การใช้งานขั้นพื้นฐาน

3. Live control

4. ฟังก์ชัน Menu

5. การพิมพ์ภาพ

6. เชื่อมต่อกล้องเข้ากับเครื่องคอมพิวเตอร์

7. อื่นๆ

8. แบตเตอรี่และอุปกรณ์ชาร์จ

9. ความรู้พื้นฐานเกี่ยวกับการ์ด

10. เลนส์ที่สามารถถอดเปลี่ยนได้

11. การใช้อุปกรณ์เสริมที่แยกจำหน่าย

12. ข้อควรระวังเพื่อความปลอดภัย

ดัชนี

■ ขอขอบคุณที่ซื้อกล้องดิจิทัล Olympus ก่อนเริ่มใช้กล้อง โปรดอ่านคำแนะนำเหล่านี้โดยละเอียด เพื่อให้สามารถเพลิดเพลินไปกับประสิทธิภาพการทำงานที่ดีที่สุดและเพื่ออายุการใช้งานที่ยาวนานยิ่งขึ้น เก็บคู่มือนี้ไว้ในที่ปลอดภัยเพื่อใช้อ้างอิงในอนาคต

■ เราขอแนะนำให้ท่านทดลองถ่ายภาพเพื่อให้คุ้นเคยกับกล้องก่อนที่จะถ่ายภาพสำคัญ

■ ภาพประกอบสำหรับหน้าจอลและกล้องที่แสดงอยู่ในคู่มือนี้จัดทำขึ้นในช่วงการพัฒนาและอาจแตกต่างจากผลิตภัณฑ์จริง

■ เนื้อหาในคู่มือนี้อ้างอิงจากเฟิร์มแวร์เวอร์ชัน 1.0 สำหรับกล้องนี้ หากมีการเพิ่มเติมและ/หรือปรับเปลี่ยนฟังก์ชันเนื่องจากการปรับปรุงเฟิร์มแวร์สำหรับกล้อง เนื้อหาจะแตกต่างกัน สามารถดูข้อมูลล่าสุดได้จากเว็บไซต์ Olympus

<b>ดัชนีการใช้งานด่วน</b>	<b>5</b>
■ <b>แกะสิ่งที่บรรจุอยู่ในกล่อง</b> .....	<b>7</b>
<b>การเตรียมกล้องและขั้นตอนการทำงาน</b>	<b>8</b>
■ <b>ข้อขึ้นส่วนต่างๆ</b> .....	<b>8</b>
■ <b>การชาร์จและใส่แบตเตอรี่</b> .....	<b>10</b>
■ <b>การใส่และถอดการ์ด</b> .....	<b>11</b>
■ <b>การติดเลนส์เข้ากับตัวกล้อง</b> .....	<b>12</b>
■ <b>การเปิดกล่อง</b> .....	<b>13</b>
■ <b>การตั้งวันที่/เวลา</b> .....	<b>14</b>
■ <b>การถ่ายภาพ</b> .....	<b>15</b>
ตั้งค่าโหมดถ่ายภาพ .....	15
การถ่ายภาพ .....	15
การบันทึกภาพเคลื่อนไหว .....	17
■ <b>การดูภาพถ่ายและภาพเคลื่อนไหว</b> .....	<b>18</b>
การแสดงดัชนีภาพ/ การแสดงภาพบนปฏิทิน .....	18
การดูภาพนิ่ง .....	18
การดูภาพเคลื่อนไหว .....	19
ปรับเสียง .....	19
การป้องกันภาพ .....	19
การลบภาพ .....	19
การเลือกภาพ .....	19
■ <b>การใช้งานทัชสกรีน</b> .....	<b>20</b>
Live Guide .....	20
โหมดถ่ายภาพ .....	20
การใช้งานฟังก์ชัน LAN ไร้สาย .....	21
โหมดดูภาพ .....	21
การเลือกภาพและ การป้องกันภาพ .....	22
<b>การใช้งานขั้นพื้นฐาน</b>	<b>23</b>
■ <b>การใช้งานการถ่ายภาพขั้นพื้นฐาน</b> .....	<b>23</b>
การแสดงผลภาพระหว่าง การถ่ายภาพ .....	23
การเปลี่ยนหน้าจอบนจอแสดงข้อมูล .....	24

■ <b>การใช้โหมดถ่ายภาพ</b> .....	<b>25</b>
การถ่ายภาพแบบ "ซีและถ่าย" (โหมดโปรแกรม <b>P</b> ) .....	25
การเลือกค่าเปิดหน้ากล้อง (โหมด <b>A</b> กำหนดค่าเปิด หน้ากล้อง) .....	26
การเลือกความเร็วชัตเตอร์ (โหมด <b>S</b> กำหนดชัตเตอร์) .....	27
การเลือกค่าเปิดหน้ากล้องและ ความเร็วชัตเตอร์ (โหมด <b>M</b> ปรับเอง) .....	28
การใช้งานโหมดภาพเคลื่อนไหว (☺) .....	29
การเพิ่มเอฟเฟกต์ให้ภาพเคลื่อนไหว [เอฟเฟกต์ภาพเคลื่อนไหว] .....	29
การใช้อาร์ทฟิลเตอร์ .....	31
การถ่ายภาพในโหมดบรรยากาศ ...	32
การใช้งาน PHOTO STORY .....	34
■ <b>การใช้งานตัวเลือกว่าๆในการถ่ายภาพ</b> .....	<b>36</b>
การใช้งาน Live Guide .....	36
การควบคุมระดับแสง (ชดเชยแสง) .....	37
การเปลี่ยนความสว่างของภาพที่ สว่างจ้าหรือมีเงามืด .....	37
การใช้งานแฟลช (การถ่ายภาพโดยใช้แฟลช) .....	38
การเลือกเป้าหมายโฟกัส (AF พื้นที่) .....	40
การกำหนดเป้าหมาย AF .....	40
AF โฟกัสเนนในหน้า/ AF คนหาภาพลูกตาต่ำ .....	41
AF กรอบการซูม/AF การซูม .....	42
ถ่ายภาพต่อเนื่อง/การใช้งานระบบ ตั้งเวลา .....	43
การปรับสี (สมดุลแสงขาว) .....	44
ความไวแสง ISO .....	45
■ <b>การใช้งานการดูภาพขั้นพื้นฐาน</b> ..	<b>46</b>
การแสดงผลภาพระหว่าง การดูภาพ .....	46
การเปลี่ยนหน้าจอบนจอแสดงข้อมูล .....	46
ดูภาพแบบเฟรมเดียว .....	47

การเชื่อมต่อผ่านการเชื่อมต่อ Wi-Fi (คำสั่งแมงบิน).....	48
การใช้งานตัวเลือกในโหมดดูภาพ .....	49



**Live control 52**

<b>การใช้งาน Live Control .....</b>	<b>52</b>
การลดอาการกล้องสั่น (ป้องกันภาพสั่น).....	53
ตัวเลือกการประมวลผล (โหมดภาพนิ่ง) .....	54
การเพิ่มเอฟเฟกต์ในภาพเคลื่อนไหว .....	55
การตั้งค่าสัดส่วนภาพ .....	55
คุณภาพของภาพ (โหมดบันทึก).....	56
การปรับปริมาณแสงแฟลช (ควบคุมความเข้มแสงแฟลช).....	57
การเลือกวิธีที่กล้องวัดความสว่าง (การวัดแสง) .....	58
การเลือกโหมดโฟกัส (AF โหมด).....	59
ตัวเลือกเสียงภาพเคลื่อนไหว (บันทึกเสียงกับภาพเคลื่อนไหว).....	60

**ฟังก์ชัน Menu 61**

<b>การใช้งานเมนู .....</b>	<b>61</b>
■ เมนูถ่ายภาพ 1/เมนูถ่ายภาพ 2 .....	62
การฟอร์แมตการ์ด (ตั้งค่าการ์ด) ...	62
การกลับสู่การตั้งค่าเริ่มต้น (รีเซ็ต/Myset).....	63
ตัวเลือกการประมวลผล (โหมดถ่ายภาพ) .....	64
คุณภาพของภาพ (◀;-).....	65
การตั้งค่าระบบตั้งเวลา (☞/☺).....	65
การเปลี่ยนแปลงการตั้งค่าในการถ่ายภาพต่อเนื่องเป็นชุด (ถ่ายภาพคร่อม).....	66
การบันทึกภาพซ้อนในภาพเดียว (ถ่ายภาพซ้อน).....	68
การถ่ายภาพอัตโนมัติด้วยช่วงเวลาคงที่ (การถ่ายภาพแบบ Time Lapse) .....	69
การถ่ายภาพโดยใช้แฟลชควบคุมจากระยะไกลไร้สาย .....	69
ดีจิตอล ชุม (ดีจิตอลเทลคอนเวอร์เตอร์) .....	70

■ เมนูแสดงภาพ .....	71
การหมุนภาพที่แสดงบนจอ (☞).....	71
การแก้ไขภาพนิ่ง.....	71
การยกเลิกการป้องกันภาพทั้งหมด.....	73
การใช้ตัวเลือกการเชื่อมต่อสมาร์ตโฟน (การเชื่อมต่อกับสมาร์ตโฟน).....	73
■ เมนูตั้งค่า.....	74
⌚ (ตั้งค่าวันที่/เวลา).....	74
🌐 (เปลี่ยนภาษาที่แสดง) .....	74
! (ปรับความสว่างหน้าจอ) .....	74
ดูภาพบันทึก.....	74
การตั้งค่า Wi-Fi .....	74
☞/☺ เมนู แสดงภาพ.....	74
เฟรมแวย์ .....	74
การตั้งค่าการเชื่อมต่อ LAN ไร้สาย (การตั้งค่า Wi-Fi).....	75
<b>การใช้งานเมนูกำหนดเอง.....</b>	<b>76</b>
📷 AF/MF.....	76
🔍 ปุ่ม/แป้นหมุน/คันปรับ .....	77
📷 กดถ่าย/☞.....	77
📷 Disp/ 📷/PC.....	78
📷 Exp/📷/ISO .....	79
📷 ⚡ ตั้งค่าเอง .....	80
📷 ◀;- /ส/WB .....	81
📷 บันทึก/ลบ .....	82
📷 ภาพเคลื่อนไหว .....	83
📷 📷 ยูลิตตี้ .....	83
AEL/AFL.....	84
MF ช่วยปรับ.....	84
ฟังก์ชันปุ่ม .....	85
ฟังก์ชันคันปรับ 📷.....	86
การดูภาพบนทีวี .....	87
การเลือกหน้าจอแสดงแผงควบคุม (📷/ตั้งค่าควบคุม) .....	88
การเพิ่มหน้าจอแสดงข้อมูล (📷/ตั้งค่าคำแนะนำ).....	90
ความเร็วชัตเตอร์เมื่อแฟลชทำงานอัตโนมัติ [⚡ X-Sync.] [⚡ คาชาสุด].....	91

<b>การใช้งานเมนูพอร์ต อุปกรณ์เสริม</b> .....	<b>92</b>
ก่อนใช้งานเมนูพอร์ต อุปกรณ์เสริม .....	92
การใช้งาน OLYMPUS PENPAL ....	93
 OLYMPUS PENPAL Share .....	94
 OLYMPUS PENPAL Album ....	95
 จอมองภาพอิเล็กทรอนิกส์ .....	95

**การพิมพ์ภาพ 96**

<b>สิ่งพิมพ์ (DPOF)</b> .....	<b>96</b>
การสร้างคำสั่งพิมพ์ .....	96
ยกเลิกการสั่งพิมพ์ภาพที่เลือกหรือ ภาพทั้งหมด .....	97
<b>พิมพ์โดยตรง (PictBridge)</b> .....	<b>97</b>
พิมพ์ภาพอย่างง่าย .....	98
พิมพ์ภาพแบบกำหนดเอง .....	98

**เชื่อมต่อกล้องเข้ากับ  
เครื่องคอมพิวเตอร์ 100**

<b>การติดตั้งซอฟต์แวร์ คอมพิวเตอร์</b> .....	<b>100</b>
<b>การคัดลอกภาพไปยัง เครื่องคอมพิวเตอร์โดยไม่ใช้ OLYMPUS Viewer 3</b> .....	<b>102</b>
<b>การใช้งานฟังก์ชัน LAN ไร้สาย</b> .....	<b>103</b>
<b>สิ่งที่สามารถทำได้ด้วย OI.Share</b> .....	<b>105</b>

**อื่นๆ 106**

<b>เคล็ดลับถ่ายภาพและข้อมูล เพิ่มเติม</b> .....	<b>106</b>
<b>รหัสข้อผิดพลาด</b> .....	<b>108</b>
<b>การทำความสะอาดและจัดเก็บ กล้อง</b> .....	<b>110</b>
การทำความสะอาดกล้อง .....	110
เก็บข้อมูล .....	110
ทำความสะอาดและตรวจสอบ อุปกรณ์รับภาพ .....	110
พิกเซลแมมบี้ - ตรวจสอบฟังก์ชัน ประมวลผลภาพ .....	111

**แบตเตอรี่และอุปกรณ์ชาร์จ 112**

<b>แบตเตอรี่และอุปกรณ์ชาร์จ</b> .....	<b>112</b>
<b>การใช้งานอุปกรณ์ชาร์จของท่าน ในต่างประเทศ</b> .....	<b>112</b>

**ความรู้พื้นฐานเกี่ยวกับการ์ด  
113**

<b>การ์ดที่ใช้กันได้</b> .....	<b>113</b>
<b>โหมดบันทึกและขนาดไฟล์/ จำนวนภาพนิ่งที่บันทึกได้</b> .....	<b>114</b>

**เลนส์ที่สามารถถอดเปลี่ยนได้  
115**

ข้อมูลจำเพาะเลนส์ M.ZUIKO DIGITAL .....	115
--	-----

**การใช้อุปกรณ์เสริมที่  
แยกจำหน่าย 119**

<b>ช่องมองภาพอิเล็กทรอนิกส์ (VF-4)</b> .....	<b>119</b>
<b>ชุดแฟลชภายนอกที่กำหนดให้ สามารถใช้งานกับกล้องนี้ได้</b> .....	<b>121</b>
การถ่ายภาพโดยใช้แฟลชควบคุม จากระยะไกลไร้สาย .....	121
<b>ชุดแฟลชภายนอกอื่นๆ</b> .....	<b>122</b>
<b>อุปกรณ์เสริมหลัก</b> .....	<b>123</b>
<b>แผนผังแสดงระบบ</b> .....	<b>124</b>
<b>รายการเมนู</b> .....	<b>126</b>
<b>ข้อมูลจำเพาะ</b> .....	<b>132</b>

**ข้อควรระวังเพื่อความปลอดภัย  
135**

<b>ข้อควรระวังเพื่อ ความปลอดภัย</b> .....	<b>135</b>
---	------------

**ดัชนี 140**

# ดัชนีการใช้งานด่วน

## การถ่ายภาพ



การถ่ายภาพด้วยการตั้งค่าอัตโนมัติ	▶ iAUTO (iAUTO)	15
การถ่ายภาพอย่างง่ายด้วยเอฟเฟกต์พิเศษ	▶ อาร์ทฟิลเตอร์ (ART)	31
การเลือกสัดส่วนภาพ	▶ สัดส่วนภาพ	55
การจับคู่การตั้งค่ากับจากอย่างรวดเร็ว	▶ โหมด Scene (SCN)	32
การถ่ายภาพระดับมือโปรแบบง่ายๆ	▶ Live Guide	36
การปรับความสว่างของภาพถ่าย	▶ การชดเชยแสง	37
การถ่ายภาพด้วยการปรับเบลอจากหลัง	▶ Live Guide	36
	▶ การถ่ายภาพโดยกำหนดค่าเปิดหน้ากล้อง	26
การถ่ายภาพที่หยุดวัตถุที่กำลังเคลื่อนไหวหรือให้ความรู้สึกของการเคลื่อนไหว	▶ Live Guide	36
	▶ การถ่ายภาพโดยกำหนดชัดเตอร์	27
การถ่ายภาพให้ได้อัตโนมัติที่ถูกต้อง	▶ สมดุลแสงขาว	44
	▶ สมดุลแสงขาว One-touch	45
การประมวลผลภาพเพื่อให้เข้ากับวัตถุ/การถ่ายภาพขาวดำ	▶ โหมดถ่ายภาพ	54
	▶ อาร์ทฟิลเตอร์ (ART)	31
เมื่อกล้องไม่โฟกัสที่วัตถุ/โฟกัสไปที่บริเวณเดียว	▶ การใช้ทัชสกรีน	20
	▶ AF พื้นที่	40
	▶ AF ครอบคลุม/AF การซูม	42
การโฟกัสไปที่จุดเล็กๆ ในกรอบ/ยืนยันโฟกัสก่อนถ่ายภาพ	▶ AF ครอบคลุม/AF การซูม	42
การจัดองค์ประกอบภาพใหม่หลังการโฟกัส	▶ C-AF+TR (การค้นหา AF)	59
การปิดลำโพงเสียงเตือน	▶ ■)) (เสียงเตือน)	79
การถ่ายภาพโดยไม่ใช้แฟลช	▶ ISO/โหมดจอภาพ	45/32
การลดอาการกล้องสั่น	▶ ป้องกันภาพสั่น	53
	▶ ป้องกันการสั่น	80
	▶ ตั้งเวลา	43
การถ่ายภาพวัตถุย้อนแสง	▶ สายรีโมท	123
	▶ การถ่ายภาพโดยใช้แฟลช	38
	▶ เปลี่ยนแปลง (โหมดถ่ายภาพ)	64
การถ่ายภาพดอกไม้ไฟ	▶ การถ่ายภาพโดยเปิดหน้ากล้องนาน/กำหนดเวลา	28
	▶ โหมด Scene (SCN)	32
การลดจุดรบกวน (จุดกระ)	▶ ลدنอยส์	79
	▶ เปลี่ยนแปลง (โหมดถ่ายภาพ)	64
การถ่ายภาพโดยไม่ให้วัตถุสีขาวออกมาขาวเกินไปหรือไม่ให้วัตถุสีดำออกมามืดเกินไป	▶ อีสโตแกรม/ชดเชยแสง	24/37
การปรับจอภาพให้เหมาะสม/ปรับสีจอภาพ	▶ ควบคุมแสงจ้าและเงามืด	37
	▶ การปรับความสว่างจอภาพ	74
	▶ Live View Boost	78

การตรวจสอบเอฟเฟกต์ที่ตั้งไว้ก่อนถ่ายภาพ	▶ ฟังก์ชันพรีวิวภาพทดสอบ	85
การตรวจสอบการวางภาพแนวตั้งหรือแนวนอนก่อนถ่ายภาพ	▶ ระดับการปรับ	24
การถ่ายภาพด้วยการจัดวางองค์ประกอบที่รอบคอบ	▶ แสดงเส้นตาราง	78
การชมไปที่ภาพเพื่อตรวจสอบโฟกัส	▶ อดโด ▶ (ดูภาพบันทึก)	74
ถ่ายภาพตัวเอง	▶ ตั้งเวลา	43
ถ่ายภาพต่อเนื่อง	▶ ถ่ายภาพต่อเนื่อง	43
การยืดอายุการใช้งานของแบตเตอรี่	▶ Sleep	79
การเพิ่มจำนวนภาพที่สามารถถ่ายได้	▶ โหมดบันทึก	56

## การดูภาพ/ปรับแต่งภาพ





การดูภาพบนโทรทัศน์	▶ HDMI/วิดีโอเอาท์แสดงภาพบนโทรทัศน์	78 87
การเปิดดูสไลด์โชว์ที่มีเสียงเพลงประกอบ	▶ สไลด์โชว์	51
การทำให้เงาสว่างขึ้น	▶ ปรับเงาแสง (แก้ไข JPEG)	72
การแก้ปัญหาคาแดง	▶ แก้คาแดง (แก้ไข JPEG)	72
การพิมพ์ภาพอย่างง่าย	▶ การพิมพ์โดยตรง	97
งานพิมพ์เชิงพาณิชย์	▶ การสร้างคำสั่งพิมพ์	96
การแชร์ภาพอย่างง่าย	คำสั่งแบ่งปัน	48
	▶ ใช้งานฟังก์ชัน LAN ไร้สายของกล้อง	103
	▶ OLYMPUS PENPAL	92
	▶ การเชื่อมต่อกับสมาร์ทโฟน	73

## การตั้งค่ากล้อง

การกลับสู่การตั้งค่าเริ่มต้น	▶ รีเซ็ต	63
การจัดเก็บการตั้งค่า	▶ Myset	63
การเปลี่ยนภาษาแสดงเมนู	▶ 	74

## สัญลักษณ์ที่ใช้ในคู่มือนี้

สัญลักษณ์ต่อไปนี้จะนำมาใช้ตลอดทั้งคู่มือนี้

	<b>ข้อควรระวัง</b>	ข้อมูลสำคัญเกี่ยวกับปัจจัยที่อาจนำไปสู่การทำงานผิดปกติหรือปัญหาการทำงาน นอกจากนี้ยังเป็นการเตือนถึงการใช้งานที่ควรหลีกเลี่ยงเป็นอย่างยิ่ง
	<b>หมายเหตุ</b>	ประเด็นที่ควรทราบขณะใช้งานกล้อง
	<b>เคล็ดลับ</b>	ข้อมูลและคำแนะนำที่เป็นประโยชน์จะช่วยให้คุณได้รับประโยชน์สูงสุดจากกล้องของท่าน
		หน้าข้อมูลอ้างอิงที่อธิบายรายละเอียดหรือข้อมูลที่เกี่ยวข้อง

## แกะสิ่งที่บรรจุอยู่ในกล่อง

รายการต่อไปนี้มาพร้อมกล่อง

หากมีสิ่งใดขาดหายไปหรือเสียหาย ให้ติดต่อผู้แทนจำหน่ายที่ท่านซื้อกล่องนี้มา

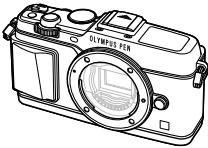

กล้อง



ฝาปิดตัวกล้อง

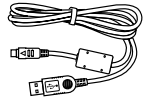

สายคล้อง

สาย USB  
CB-USB6

- ซีดีรอมซอฟต์แวร์คอมพิวเตอร์
- คู่มือแนะนำการใช้งาน
- ใบรับประกัน

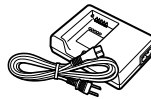
แบตเตอรี่ลิเทียม  
ไอออน BLN-1เครื่องชาร์จแบตเตอรี่  
ลิเทียมไอออน BCN-1

## ติดตั้งสายคล้อง

1 ร้อยสายคล้องตามทิศทางของลูกศร

2 สุดท้าย ดึงสายคล้องให้ตึงเพื่อให้แน่ใจว่าสายคล้องยึดแน่นดีแล้ว

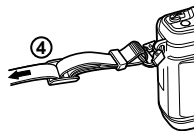
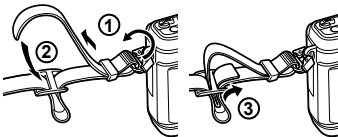

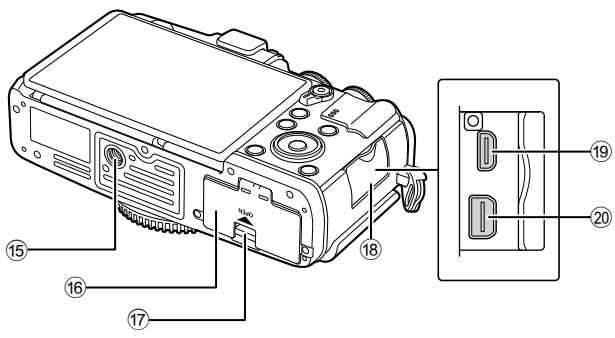
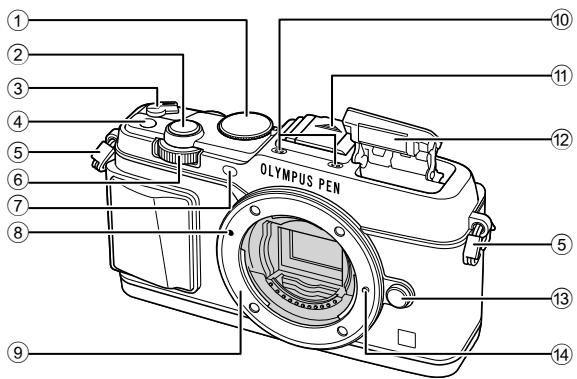

- ร้อยปลายสายคล้องอีกด้านเข้ากับหูยึดในลักษณะเดียวกัน

### ชื่อชิ้นส่วนต่างๆ



- ① ปุ่มหมุนปรับโหมด ..... หน้า 15
- ② ปุ่มกดชัตเตอร์..... หน้า 16
- ③ ก้านปรับ **ON/OFF**..... หน้า 13
- ④ ปุ่ม **Fn**..... หน้า 19
- ⑤ หูยึดสายคล้อง ..... หน้า 7
- ⑥ ปุ่มหมุนรอง\* (  )..... หน้า 18, 25–28
- ⑦ ไฟแสดงสถานะการตั้งเวลาถ่ายอัตโนมัติ/แสงไฟ AF..... หน้า 43/หน้า 77
- ⑧ เครื่องหมายติดเลนส์ ..... หน้า 12
- ⑨ ฐานเสียบ (ถอดฝาครอบตัวกล้องออกก่อนติดเลนส์)
- ⑩ ไมโครโฟนสเตอริโอ ..... หน้า 50, 60, 73
- ⑪ ฝาครอบฐานเสียบแฟลช
- ⑫ แฟลชในตัวกล้อง ..... หน้า 38
- ⑬ ปุ่มปลดเลนส์..... หน้า 12
- ⑭ หมุดล็อกเลนส์
- ⑮ รูใส่ขาตั้งกล้อง
- ⑯ ฝาปิดช่องใส่แบตเตอรี่/การ์ด ..... หน้า 10
- ⑰ ที่ล็อกช่องใส่แบตเตอรี่/การ์ด..... หน้า 10
- ⑱ ฝาปิดขั้วต่อ
- ⑲ ขั้วต่อ HDMI แบบไมโคร
- ⑳ ขั้วต่อมัลติคอนเนคเตอร์..... หน้า 87, 97, 100

\* ในคู่มือนี้ ไอคอน  และ  หมายถึง การทำงานโดยใช้ปุ่มหมุนหลัก (หน้า 9) และปุ่มหมุนรอง



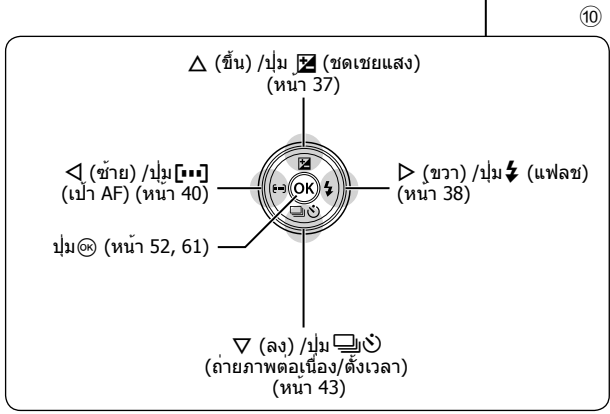
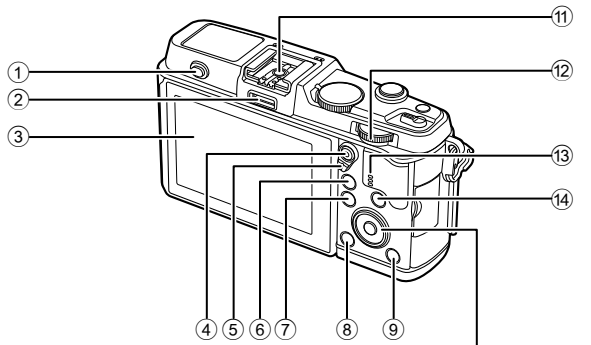

- ① สวิตช์แฟลช ..... หน้า 38
- ② พอร์ตอุปกรณ์เสริม ..... หน้า 92
- ③ จอภาพ ..... หน้า 13, 23, 46
- ④ ปุ่ม / (ภาพเคลื่อนไหว) ..... หน้า 19/หน้า 17, 85
- ⑤ ก้านปรับ ..... หน้า 25–28, 86
- ⑥ ปุ่ม Q ..... หน้า 18, 42, 47, 90
- ⑦ ปุ่ม **MENU** ..... หน้า 61

- ⑧ ปุ่ม (ลบ) ..... หน้า 19
- ⑨ ปุ่ม (ดูภาพ) ..... หน้า 18, 47
- ⑩ แป้นลูกศร\* ..... หน้า 18
- ⑪ ฐานเสียบแฟลช ..... หน้า 121
- ⑫ ปุ่มหมุนหลัก () ..... หน้า 25–28
- ⑬ ลำโพง
- ⑭ ปุ่ม **INFO** (แสดงข้อมูล) ... หน้า 24, 37, 46

\* ในคู่มือนี้ ไอคอน หมายถึง การทำงานโดยใช้แป้นลูกศร

# การชาร์จและใส่แบตเตอรี่

## 1 ชาร์จแบตเตอรี่

### ไฟแสดงสถานะการชาร์จ

	BCN-1
กำลังชาร์จ	ติดสว่างเป็นสีส้ม
การชาร์จเสร็จสิ้น	ดับ
การชาร์จผิดพลาด	กะพริบเป็นสีส้ม

(ระยะเวลาชาร์จ: สูงสุดประมาณ 4 ชั่วโมง)

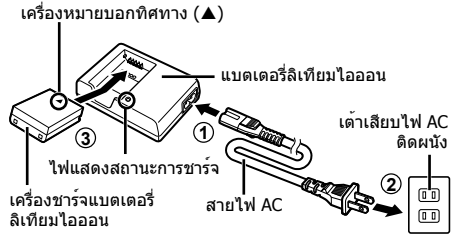

### ⚠ ข้อควรระวัง

- ถอดปลั๊กเครื่องชาร์จเมื่อการชาร์จเสร็จสิ้นแล้ว

## 2 การใส่แบตเตอรี่

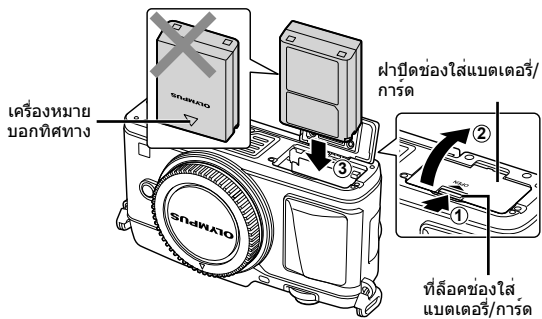

### การถอดแบตเตอรี่

ปิดสวิตช์กล้องก่อนเปิดหรือปิดฝาปิดช่องใส่แบตเตอรี่/การ์ด หากต้องการถอดแบตเตอรี่ อันดับแรกให้ดันปุ่มล็อกแบตเตอรี่ไปตามทิศทางของลูกศร จากนั้นถอดแบตเตอรี่ออก

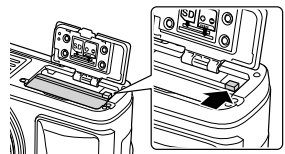

### ⚠ ข้อควรระวัง

- ติดต่อผู้แทนจำหน่ายหรือศูนย์บริการที่ได้รับอนุญาตหากไม่สามารถถอดแบตเตอรี่ออกได้ อย่าวางทิ้ง

### 📌 หมายเหตุ

- ขอแนะนำให้เพื่อแบตเตอรี่สำรองไว้สำหรับการถ่ายภาพเป็นเวลานานๆ ในกรณีที่แบตเตอรี่ที่ใช้งานอยู่หมดประจำ
- อ่าน "แบตเตอรี่และอุปกรณ์ชาร์จ" (หน้า 112) ประกอบด้วย

## การใส่และถอดการ์ด

### 1 ใส่การ์ด

- เลื่อนการ์ดเข้าไปจนกระทั่งล๊อคเข้าที่สนิทดี  
☞ "ความรู้พื้นฐานเกี่ยวกับการ์ด" (หน้า 113)
- ! **ข้อควรระวัง**
  - ปิดสวิตช์กล้องก่อนที่จะใส่หรือถอดการ์ด

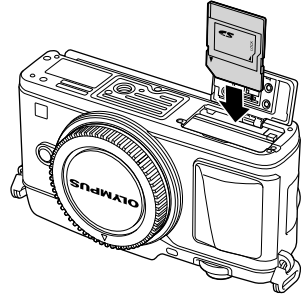

### 2 ปิดฝาปิดช่องใส่แบตเตอรี่/การ์ด

- ปิดให้สนิทจนกระทั่งมีเสียงดังคลิก

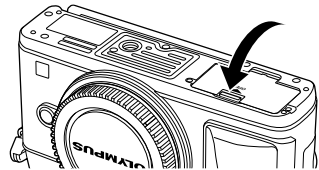

### ! ข้อควรระวัง

- ตรวจสอบว่าฝาปิดช่องใส่แบตเตอรี่/การ์ดปิดดีแล้วก่อนใช้งานกล้อง

#### การถอดการ์ด

กดการ์ดที่ใส่อยู่เบาๆ แล้วการ์ดจะดีดตัวขึ้น ดึงการ์ดออกมา

### ! ข้อควรระวัง

- อย่าถอดแบตเตอรี่หรือการ์ดขณะที่ตัวแสดงการเขียนการ์ด (หน้า 23) แสดงอยู่

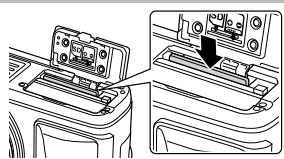

#### การ์ด Eye-Fi

อ่าน "ความรู้พื้นฐานเกี่ยวกับการ์ด" (หน้า 113) ก่อนใช้งาน

## การติดเลนส์เข้ากับตัวกล้อง

### 1 ติดเลนส์เข้ากับตัวกล้อง

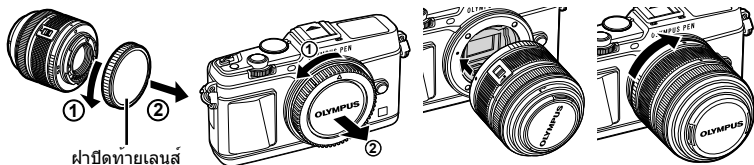

ฝาปิดท้ายเลนส์

- จัดให้เครื่องหมายติดเลนส์ (สีแดง) ที่อยู่บนกล้องตรงกับเครื่องหมายติดเลนส์ (สีแดง) ที่อยู่บนเลนส์ จากนั้นใส่เลนส์เข้ากับตัวกล้อง
- หมุนเลนส์ตามทิศทางของลูกศรจนกระทั่งได้ยินเสียงคลิก

### ❗ ข้อควรระวัง

- ตรวจสอบว่าได้ปิดสวิตช์กล้องแล้ว
- อย่ากดปุ่มปลดเลนส์
- อย่าสัมผัสชิ้นส่วนภายในของกล้อง

### 2 ถอดฝาปิดเลนส์

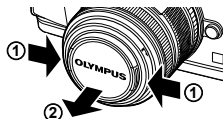

#### การใช้เลนส์ที่มีสวิตช์ UNLOCK

เลนส์ยึดหดได้ที่มีสวิตช์ UNLOCK ไม่สามารถใช้ได้ขณะหดกลับ หมุนแหวนซูมตามทิศทางของลูกศร (1) เพื่อยึดเลนส์ออก (2)

หากต้องการจัดเก็บ หมุนแหวนซูมตามทิศทางของลูกศร (4) ขณะที่เลื่อนสวิตช์ UNLOCK (3)

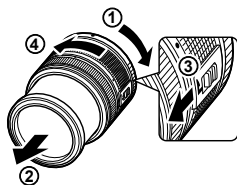

#### การถอดเลนส์ออกจากตัวกล้อง

หมุนเลนส์ตามทิศทางของลูกศรขณะที่กดปุ่มปลดเลนส์ไว้

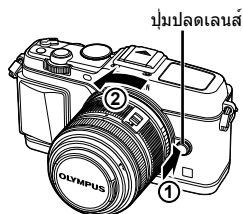

#### เลนส์ที่สามารถถอดเปลี่ยนได้

อ่าน "เลนส์ที่สามารถถอดเปลี่ยนได้" (หน้า 115)

## การเปิดกล้อง

### 1 เลื่อนก้านปรับ ON/OFF ไปที่ตำแหน่ง ON เพื่อเปิดกล้อง

- เมื่อเปิดสวิตช์กล้องแล้ว ไฟแสดงการทำงาน (สีฟ้า) จะติดสว่างและจอภาพจะเปิดขึ้น
- หากต้องการปิดกล้อง ให้เลื่อนก้านปรับกลับไปที่ตำแหน่ง OFF

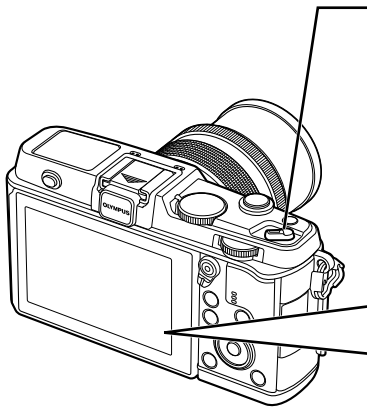

#### ■ ก้านปรับ ON/OFF

#### ■ จอภาพ

#### ระดับแบตเตอรี่

(เขียว): กล้องพร้อมสำหรับการถ่ายภาพ แสดงขึ้นประมาณ 10 วินาทีหลังเปิดสวิตช์กล้อง

(เขียว): แบตเตอรี่ต่ำ

(กะพริบเป็นสีแดง): ต้องชาร์จแบตเตอรี่



ระยะเวลาที่บันทึกได้  
จำนวนภาพหนึ่งที่บันทึกได้

### การใช้งานจอภาพ

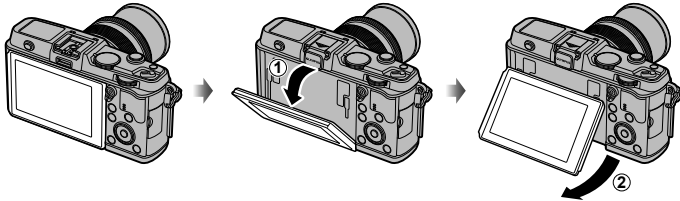

ท่านสามารถปรับมุมของจอภาพ

### การทำงานของโหมดหลับ

หากไม่มีการใช้งานกล้องเป็นเวลาหนึ่งนาที กล้องจะเข้าสู่โหมด "หลับ" (สแตนด์บาย) เพื่อปิดจอภาพ และยกเลิกการดำเนินการทั้งหมด กล้องจะทำงานอีกครั้งเมื่อท่านสัมผัสปุ่มใดๆ (ปุ่มชัตเตอร์ ปุ่ม เป็นต้น) กล้องจะปิดสวิตช์ตัวเองอัตโนมัติหากอยู่ในโหมดหลับนาน 4 ชั่วโมง เปิดสวิตช์กล้องอีกครั้งก่อนใช้งาน

## การตั้งวันที่/เวลา

ข้อมูลวันที่และเวลาจะบันทึกไว้บนการ์ดร่วมกับภาพถ่าย นอกจากนี้ยังมีชื่อไฟล์พร้อมข้อมูลวันที่และเวลากำกับไว้ ตรวจสอบว่าได้ตั้งค่าวันที่และเวลาถูกต้องแล้วก่อนใช้งานกล้อง

### 1 แสดงเมนู

- กดปุ่ม **MENU** เพื่อแสดงเมนู

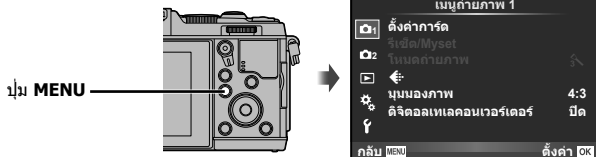

### 2 เลือก [D] ในแถบ [f] (ตั้งค่า)

- ใช้  $\Delta$   $\nabla$  บนแป้นลูกศรเพื่อเลือก [f] แล้วกด  $\triangleright$
- เลือก [D] แล้วกด  $\triangleright$

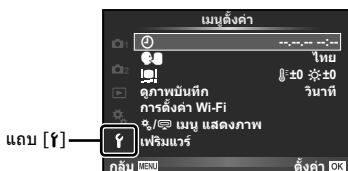

### 3 ตั้งค่าวันที่และเวลา

- ใช้  $\triangleleft$   $\triangleright$  เพื่อเลือกรายการ
- ใช้  $\Delta$   $\nabla$  เพื่อเปลี่ยนรายการที่เลือกไว้
- ใช้  $\Delta$   $\nabla$  เพื่อเลือกรูปแบบวันที่

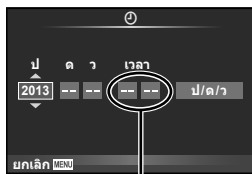

เวลาแสดงเป็นรูปแบบ 24 ชั่วโมง

### 4 จัดเก็บการตั้งค่าและออกจากเมนู

- กด  $\odot$  เพื่อตั้งนาฬิกาของกล้องและออกจากเมนูหลัก
- กดปุ่ม **MENU** เพื่อออกจากเมนู

## การถ่ายภาพ

### ตั้งค่าโหมดถ่ายภาพ

ใช้ปุ่มหมุนปรับโหมดในการเลือกโหมดถ่ายภาพ

ไฟแสดงสถานะ โฉคอนโหมด

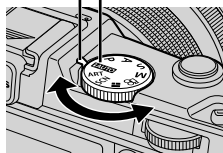

<b>∞/AUTO</b>	โหมด Auto ทั้งหมดซึ่งกล้องจะปรับการตั้งค่าสำหรับฉากปัจจุบันให้ดีที่สุดโดยอัตโนมัติ กล้องจะทำทุกอย่างให้ ซึ่งสะดวกสำหรับผู้เริ่มหัดถ่ายภาพ
<b>P</b>	ค่าเปิดหน้ากล้องและความเร็วชัตเตอร์จะถูกปรับอัตโนมัติเพื่อให้ได้ผลลัพธ์ที่ดีที่สุด
<b>A</b>	ท่านคือผู้ควบคุมค่าเปิดหน้ากล้อง โดยสามารถปรับรายละเอียดฉากหลังให้คมชัดขึ้นหรือนุ่มนวลลง
<b>S</b>	ท่านคือผู้ควบคุมความเร็วชัตเตอร์ โดยสามารถแสดงการเคลื่อนไหวของวัตถุที่กำลังเคลื่อนไหว หรือหยุดการเคลื่อนไหวโดยที่ภาพไม่เบลอ
<b>M</b>	ท่านคือผู้ควบคุมค่าเปิดหน้ากล้องและความเร็วชัตเตอร์ โดยสามารถถ่ายโดยเปิดหน้ากล้องนานๆ สำหรับดอกไม้ไฟหรือฉากที่มีแสงน้อยๆ
<b>ART</b>	เลือกอาร์ทฟิลเตอร์
<b>SCN</b>	เลือกฉากตามวัตถุ
<b>ii</b>	ท่านสามารถถ่ายภาพด้วย PHOTO STORY ถ่ายภาพด้วยประเภทของ PHOTO STORY ที่เลือกไว้
<b>⊞</b>	ถ่ายภาพเคลื่อนไหวโดยใช้เอฟเฟกต์สำหรับความเร็วชัตเตอร์และค่าเปิดหน้ากล้อง และเอฟเฟกต์พิเศษสำหรับภาพเคลื่อนไหว

### การถ่ายภาพ

อันดับแรก ลองถ่ายภาพในโหมด Auto ทั้งหมด

#### 1 เลื่อนปุ่มหมุนปรับโหมดไปที่ **∞/AUTO**

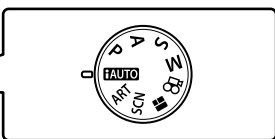
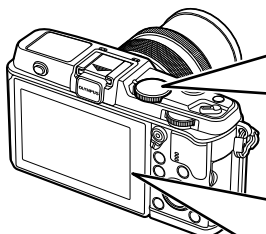

#### ■ จอภาพ



## 2 วางกรอบภาพ

- ระวังอย่าให้นิ้วหรือสายคล้องกล้องบังเลนส์

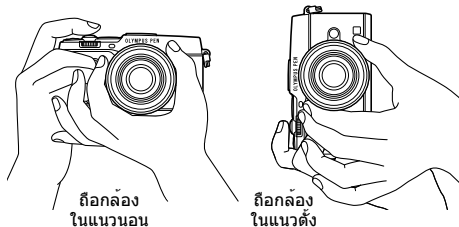

## 3 ปรับโฟกัส

- แสดงวัตถุที่กึ่งกลางจอภาพ และกดปุ่มชัตเตอร์เบาๆ ไปที่ตำแหน่งแรก (กดปุ่มชัตเตอร์ลงครึ่งหนึ่ง) เครื่องหมายยืนยัน AF (● หรือ ●) จะแสดงขึ้น และกรอบสี่เหลี่ยม (เป้า AF) จะแสดงขึ้นที่ตำแหน่งโฟกัส

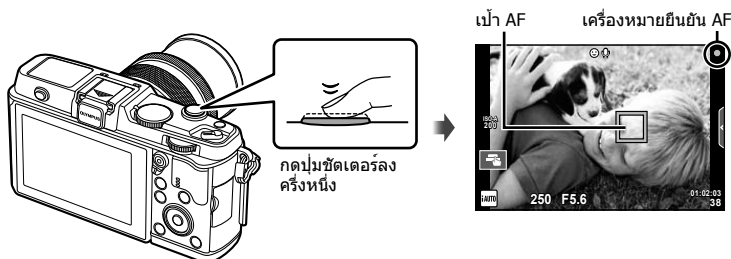

- ความไวแสง ISO ความเร็วชัตเตอร์ และค่าเปิดหน้ากล้องที่ตั้งค่าไว้อัตโนมัติโดยกล้องจะแสดงขึ้น
- หากเครื่องหมายยืนยัน AF กะพริบ แสดงว่าวัตถุไม่อยู่ในโฟกัส (หน้า 106)

### การกดปุ่มชัตเตอร์ลงครึ่งหนึ่งและกดจนสุด

ปุ่มชัตเตอร์มีสองขั้น การกดปุ่มชัตเตอร์เบาๆ ไปที่ตำแหน่งแรกและกดค้างไว้เรียกว่า "การกดปุ่มชัตเตอร์ลงครึ่งหนึ่ง" และการกดปุ่มชัตเตอร์ลงจนสุดไปที่ตำแหน่งที่สองเรียกว่า "การกดปุ่มชัตเตอร์ (หรือกดส่วนที่เหลือ) ลงจนสุด"



## 4 ลั่นชัตเตอร์

- กดปุ่มชัตเตอร์ลงจนสุด
- เสียงชัตเตอร์จะดังขึ้นและกล้องจะทำการถ่ายภาพ
- ภาพที่ถ่ายจะแสดงขึ้นบนจอภาพ

### หมายเหตุ

- ท่านสามารถถ่ายภาพโดยใช้ทชสกรีนด้วยเช่นกัน  "การใช้งานที่ชสกรีน" (หน้า 20)



## การบันทึกภาพเคลื่อนไหว

ท่านสามารถถ่ายภาพเคลื่อนไหวในโหมดถ่ายภาพใดก็ได้ อันดับแรก ลองถ่ายภาพในโหมดฟูลออโต้

1 เลื่อนปุ่มหมุนปรับโหมดไปที่ **TAUTO**

2 กดปุ่ม **⊙** เพื่อเริ่มการบันทึก

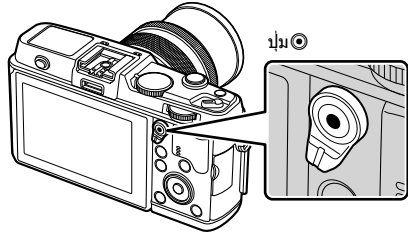

3 กดปุ่ม **⊙** อีกครั้งเพื่อสิ้นสุดการบันทึก



แสดงขึ้นระหว่างการ  
บันทึก

ระยะเวลา  
บันทึก

### ! ข้อควรระวัง

- เมื่อใช้กล้องโดยเซ็นเซอร์ภาพ CMOS ถ่ายภาพวัตถุเคลื่อนไหว วัตถุเหล่านั้นอาจมีรูปร่างบิดเบี้ยว อันมีสาเหตุเนื่องมาจากอาการชัตเตอร์หมุน ลักษณะเช่นนี้เป็นปรากฏการณ์ทางกายภาพซึ่งจะเกิดลักษณะบิดเบี้ยวขึ้นในภาพบนฟิล์มเมื่อถ่ายวัตถุที่เคลื่อนด้วยความเร็วสูง หรือ เกิดจากการที่กล้องสั่น โดยเฉพาะอย่างยิ่ง เมื่อปรับความยาวโฟกัสให้ยาว ลักษณะอาการนี้จะปรากฏเด่นชัดยิ่งขึ้น
- หากใช้กล้องเป็นเวลานานๆ อุณหภูมิของอุปกรณ์รับภาพจะสูงขึ้นและอาจมีจุดรบกวนรวมทั้งฝ้าสีปรากฏบนภาพ มืดสวิตชิ่งกล้องเป็นเวลาสั้นๆ จุดรบกวนและฝ้าสีอาจปรากฏบนภาพที่บันทึกได้เช่นกัน เมื่อตั้งค่าความไวแสง ISO ไวสูง หากอุณหภูมิยังคงสูงขึ้นเรื่อยๆ กล้องจะปิดสวิตช์ตัวเองอัตโนมัติ

### ■ การถ่ายภาพขณะบันทึกภาพเคลื่อนไหว

- กดปุ่มชัตเตอร์ขณะบันทึกภาพเคลื่อนไหวเพื่อหยุดการบันทึกภาพเคลื่อนไหวไว้ชั่วคราวและถ่ายภาพ การบันทึกภาพเคลื่อนไหวจะเริ่มขึ้นหลังถ่ายภาพแล้ว กดปุ่ม **⊙** เพื่อสิ้นสุดการบันทึก ไฟล์สามไฟล์จะถูกบันทึกในการนัดหมายความจำ: ภาพเคลื่อนไหวที่บันทึกก่อนภาพถ่าย ภาพถ่าย และภาพเคลื่อนไหวที่บันทึกหลังภาพถ่าย
- สามารถถ่ายภาพได้ครั้งละหนึ่งภาพเท่านั้นขณะกำลังบันทึกภาพเคลื่อนไหว และจะไม่สามารถใช้ระบบตั้งเวลาและแฟลชได้

### ! ข้อควรระวัง

- ขนาดภาพและคุณภาพของภาพถ่ายไม่ขึ้นกับขนาดเฟรมภาพเคลื่อนไหว
- โฟกัสอัตโนมัติและการวัดแสงที่ใช้ในโหมดภาพเคลื่อนไหวอาจแตกต่างจากที่ใช้ในการถ่ายภาพ
- ไม่สามารถใช้ปุ่ม **⊙** บันทึกภาพเคลื่อนไหวในกรณีต่อไปนี้  
ถ่ายภาพซ้อน (การถ่ายภาพนิ่งจะสิ้นสุดลงด้วย)/กดปุ่มชัตเตอร์ลงครึ่งหนึ่ง/ระหว่างการถ่ายภาพ โดยเปิดหน้ากล้องนานหรือกำหนดเวลา/ถ่ายภาพต่อเนื่อง/พาโนรามา/3D/ถ่ายภาพแบบ Time Lapse

# การถ่ายภาพและภาพเคลื่อนไหว

## 1 กดปุ่ม

- ถ่ายภาพหรือภาพเคลื่อนไหวที่ถ่ายล่าสุดจะปรากฏขึ้น
- เลือกภาพถ่ายหรือภาพเคลื่อนไหวที่ต้องการ โดยใช้ปุ่มหมุนรอง หรือ แป้นลูกศร

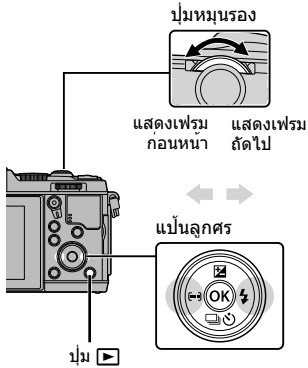



ภาพนิ่ง



ภาพเคลื่อนไหว

## การแสดงดัชนีภาพ/การแสดงผลบนปฏิทิน

- หากต้องการเริ่มดูภาพแบบดัชนี หมุนปุ่มหมุนหลักไปที่  ระหว่างการดูภาพแบบเฟรมเดียว หากต้องการเริ่มดูภาพบนปฏิทิน หมุนปุ่มหมุนหลักไปอีกเล็กน้อย
- หมุนปุ่มหมุนหลักไปที่  เพื่อกลับสู่การดูภาพแบบเฟรมเดียว





การแสดงดัชนีภาพ



การแสดงผลบนปฏิทิน

## การดูภาพนิ่ง

### การดูภาพระยะใกล้

- ในการดูภาพแบบเฟรมเดียว หมุนปุ่มหมุนหลักไปที่  เพื่อซูมเข้า หมุนไปที่  เพื่อกลับสู่การดูภาพแบบเฟรมเดียว



ปุ่มหมุนหลัก



## การดูภาพเคลื่อนไหว

เลือกภาพเคลื่อนไหวแล้วกดปุ่ม **OK** เพื่อแสดงเมนูดูภาพ เลือก [ดูภาพเคลื่อนไหว] แล้วกดปุ่ม **OK** เพื่อเริ่มการดูภาพ หากต้องการขัดจังหวะการดูภาพเคลื่อนไหว กด **MENU**



## ปรับเสียง

สามารถปรับเสียงได้โดยกด **Δ** หรือ **▽** ระหว่างการดูภาพแบบเฟรมเดียวและภาพเคลื่อนไหว



## การป้องกันภาพ

ป้องกันภาพจากการลบโดยไม่ได้ตั้งใจ แสดงภาพที่ต้องการป้องกัน แล้วกดปุ่ม **Fn** ไอคอน **On** (ป้องกัน) จะปรากฏขึ้นบนภาพ กดปุ่ม **Fn** อีกครั้งเพื่อลบการป้องกันออก ท่านยังสามารถป้องกันภาพที่เลือกไว้หลายภาพได้ด้วย



### ! ข้อควรระวัง

- การฟอร์แมตการ์ดจะลบทุกภาพออกแม้ว่าภาพจะถูกป้องกันเอาไว้ก็ตาม

## การลบภาพ

แสดงภาพที่ต้องการจะลบแล้วกดปุ่ม **ลบ** เลือก [ใช่] แล้วกดปุ่ม **OK**

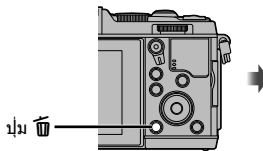

## การเลือกภาพ

เลือกภาพ ท่านยังสามารถเลือกหลายภาพเพื่อทำการปกป้องข้อมูลหรือลบได้ด้วย กดปุ่ม **เลือก** เพื่อเลือกภาพ ไอคอน **✓** จะปรากฏขึ้นบนภาพ กดปุ่ม **เลือก** อีกครั้งเพื่อยกเลิกภาพที่เลือกไว้ กด **OK** เพื่อแสดงเมนูเลือกลบภาพหรือป้องกันภาพ



## การใช้งานทัชสกรีน

ท่านสามารถใช้ทัชสกรีนระหว่างการดูภาพหรือเมื่อจัดกรอบภาพในจอภาพ ท่านยังสามารถใช้ทัชสกรีนเพื่อปรับการตั้งค่าใน LV และแผงควบคุมพิเศษ



### Live Guide

ทัชสกรีนสามารถใช้ได้กับ Live Guide  "การใช้งาน Live Guide" (หน้า 36)

#### 1 แตะที่แถบเพื่อแสดง Live Guide

- แตะเพื่อเลือกรายการ

#### 2 ใช้นิ้วกำหนดตำแหน่งแถบเลื่อน

- แตะ  เพื่อบอกรับการตั้งค่า
- หากต้องการยกเลิกการตั้งค่า Live Guide แตะ  บนหน้าจอ



### โหมดถ่ายภาพ

ท่านสามารถโฟกัสและถ่ายภาพโดยแตะที่จอภาพ และ  เพื่อไลด์การตั้งค่าทัชสกรีน



การทำงานของทัชสกรีนถูกปิดใช้งาน



แตะที่วัตถุเพื่อโฟกัสและลั่นชัตเตอร์อัตโนมัติ

ฟังก์ชันนี้ใช้งานไม่ได้ในโหมด 



แตะเพื่อแสดงเมา์ AF และโฟกัสที่วัตถุในบริเวณที่เลือก ท่านสามารถใช้ทัชสกรีนเพื่อเลือกตำแหน่งและขนาดของกรอบการโฟกัส สามารถถ่ายภาพได้โดยกดปุ่มชัตเตอร์

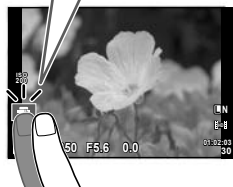



#### ■ การปรับวัตถุที่ท่านต้องการถ่าย ()

#### 1 แตะที่วัตถุในจอภาพ

- เมื่โฟกัสจะปรากฏขึ้น
- ใช้แถบเลื่อนเลือกขนาดของเฟรม



- 2** ใช้แถบเลื่อนเลือกขนาดของเฟรมเป้าหมาย แล้วแตะ  เพื่อซูมเข้าไปที่วัตถุในเฟรมเป้าหมาย
- ใช้นิ้วเลื่อนหน้าจอลงขณะซูมภาพเข้า
  - แตะ  เพื่อยกเลิกการแสดงผลการซูม

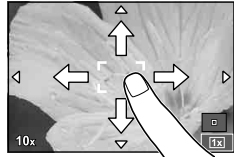

## การใช้งานฟังก์ชัน LAN ไร้สาย

ท่านสามารถเชื่อมต่อกล้องกับสมาร์ทโฟน และควบคุมกล้องผ่าน Wi-Fi หากต้องการใช้ฟังก์ชันนี้ ท่านต้องติดตั้งแอปที่เกี่ยวข้องลงบนสมาร์ทโฟน  "การใช้งานฟังก์ชัน LAN ไร้สาย" (หน้า 103), "สิ่งที่สามารถทำได้ด้วย OI.Share" (หน้า 105)

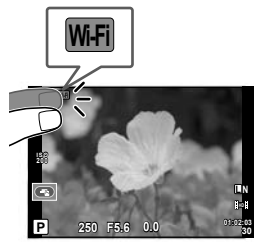

## โหมดดูภาพ

ใช้ทัชสกรีนเพื่อเลื่อนดูภาพที่ละหน้าหรือซูมเข้าและซูมออก



### ■ ดูภาพเต็มเฟรม

#### การดูภาพเต็มเฟรม

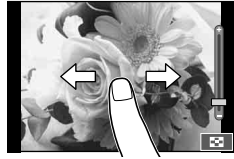
- เลื่อนนิ้วไปทางซ้ายเพื่อดูเฟรมต่อไป เลื่อนไปทางขวาเพื่อดูเฟรมก่อนหน้า





#### แสดงภาพซูม

- เลื่อนแถบเลื่อนขึ้นหรือลงเพื่อซูมเข้าหรือซูมออก
- ใช้นิ้วเลื่อนหน้าจอลงขณะซูมภาพเข้า
- แตะ  เพื่อแสดงภาพแบบดั้งเดิม สำหรับการดูภาพบนปฏิทิน แตะ  จนกระทั่งปฏิทินปรากฏขึ้น



### ■ การดูภาพแบบดัชนี/บนปฏิทิน

#### ไปหน้าถัดไป/หน้าก่อนหน้า

- เลื่อนนิ้วขึ้นเพื่อดูหน้าถัดไป เลื่อนนิ้วลงเพื่อดูหน้าก่อนหน้า
- ใช้  หรือ  เพื่อเลือกจำนวนภาพที่แสดง
- สำหรับการดูภาพแบบเฟรมเดียว และ  จนกระทั่งภาพปัจจุบันแสดงเต็มเฟรม

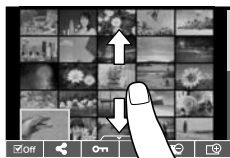





#### การดูภาพ

- และที่ภาพเพื่อดูแบบเต็มเฟรม

### การเลือกภาพและการป้องกันภาพ

ในการดูภาพแบบเฟรมเดียว สัมผัสบนหน้าจอเบาๆ เพื่อแสดงเมนูสัมผัส จากนั้นท่านสามารถใช้งานกลองตามที่ต้องการโดยสัมผัสที่ไอคอนในเมนูสัมผัส

	เลือกภาพ ท่านสามารถเลือกหลายภาพเพื่อป้องกันได้
	ท่านสามารถเลือกภาพที่ต้องการแชร์ผ่านการเชื่อมต่อ LAN ไร้สาย  คำสั่งแบ่งปัน (หน้า 48)
	ป้องกันภาพถ่าย

#### ! ข้อควรระวัง

- สถานการณ์ที่ไม่สามารถใช้งานทัชสกรีนได้มีดังต่อไปนี้  
พาโนรามา/3D/อีพอร์เทรท/ถ่ายภาพซ้อน/ระหว่างการถ่ายภาพโดยเปิดหน้ากล้องนานหรือกำหนดเวลา/กลองโต้ตอบสมดุลงแสงขาว One-touch/เมื่อใช้งานปุ่มต่างๆ หรือปุ่มหมุน
- อย่าแตะหน้าจอด้วยเล็บหรือวัตถุปลายแหลมอื่นๆ
- ถูมือหรือแผ่นปิดจอภาพอาจแทรกแซงการทำงานของทัชสกรีน
- ท่านสามารถใช้ทัชสกรีนกับเมนู **ART**, **SCN** และ  ได้ด้วย โดยแตะที่ไอคอนเพื่อเลือก

## การใช้งานการถ่ายภาพขั้นพื้นฐาน

## การแสดงผลภาพระหว่างการถ่ายภาพ

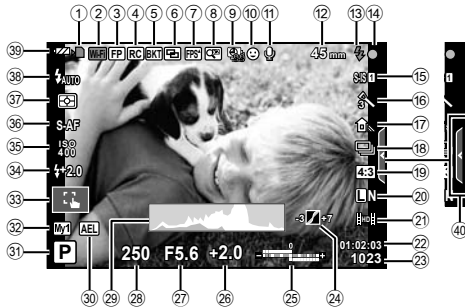

- |   |   |  |
|---|---|--|
| ① เครื่องหมายแสดงการเขียนการ์ด..... หน้า 11                               | ②③ การเชื่อมต่อ LAN ไร้สาย..... หน้า 21, 103                                | ②③ จำนวนภาพหนึ่งที่บันทึกได้..... หน้า 114   |
| ④ แฟลชชูปเปอร์ FP ..... หน้า 121  | ⑤ RC mode..... หน้า 121   | ②④ ควบคุมแสงจ้าและเงามืด..... หน้า 37  |
| ⑥ ถ่ายพร้อมอัดโนมิตี..... หน้า 66   | ⑥ ถ่ายภาพซ้อน ..... หน้า 68   | ②⑤ มน: ควบคุมความเข้มของแสงแฟลช<br>..... หน้า 57                                       |
| ⑦ ัตตราเฟรมสูง..... หน้า 78   | ⑦ ัตตราเฟรมสูง..... หน้า 78   | ล่าง: ตัวแสดงชดเชยแสง ..... หน้า 37  |
| ⑧ ดีจิตอลเทลคอนเวอร์เตอร์..... หน้า 70                                    | ⑧ ดีจิตอลเทลคอนเวอร์เตอร์..... หน้า 70                                      | ②⑥ ค่าชดเชยแสง..... หน้า 37  |
| ⑨ การถ่ายภาพแบบ Time Lapse ..... หน้า 69                                  | ⑨ การถ่ายภาพแบบ Time Lapse ..... หน้า 69                                    | ②⑦ ค่าเปิดหน้ากล้อง..... หน้า 25 - 28  |
| ⑩ โฟกัสใบหน้า..... หน้า 41  | ⑩ โฟกัสใบหน้า..... หน้า 41  | ②⑧ ความเร็วชัตเตอร์ ..... หน้า 25 - 28   |
| ⑪ เสียงภาพเคลื่อนไหว..... หน้า 60   | ⑪ เสียงภาพเคลื่อนไหว..... หน้า 60   | ②⑨ ฮิสโตแกรม ..... หน้า 24   |
| ⑫ ความยาวโฟกัส/เดือนอุณหภูมิกำลังภายในกล้อง<br>C/F..... หน้า 118/หน้า 109 | ⑫ แฟลช..... หน้า 38<br>(กะพริบ: กำลังชาร์จ)<br>ติดสว่าง: การชาร์จเสร็จสิ้น) | ③⑩ ล็อค AE ..... หน้า 76, 85   |
| ⑬ เครื่องหมายยืนยัน AF..... หน้า 16                                       | ⑬ เครื่องหมายยืนยัน AF..... หน้า 16   | ③① โหมดถ่ายภาพ..... หน้า 15, 25 - 34   |
| ⑭ ป้องกันภาพสัน..... หน้า 53  | ⑭ ป้องกันภาพสัน..... หน้า 53  | ③② Myset..... หน้า 63  |
| ⑮ อาร์ทีฟิลเตอร์..... หน้า 31   | ⑮ อาร์ทีฟิลเตอร์..... หน้า 31   | ③③ การถ่ายภาพโดยใช้การทำงานแบบ<br>ทึบสกรีน ..... หน้า 20                               |
| โหมดบรรยากาศ ..... หน้า 32  | โหมดภาพ ..... หน้า 54   | ③④ ควบคุมความเข้มของแสงแฟลช..... หน้า 57   |
| โหมดภาพ ..... หน้า 54   | ⑰ สมดุลแสงขาว ..... หน้า 44   | ③⑤ ความไวแสง ISO..... หน้า 45  |
| ⑰ สมดุลแสงขาว ..... หน้า 44   | ⑰ สมดุลแสงขาว ..... หน้า 44   | ③⑥ AF โหมด..... หน้า 59  |
| ⑱ ถ่ายภาพต่อเนื่อง/ตั้งเวลา..... หน้า 43                                  | ⑱ ถ่ายภาพต่อเนื่อง/ตั้งเวลา..... หน้า 43                                    | ③⑦ โหมดวัดแสง ..... หน้า 58  |
| ⑲ สัดส่วนภาพ..... หน้า 55   | ⑲ สัดส่วนภาพ..... หน้า 55   | ③⑧ โหมดแฟลช ..... หน้า 38  |
| ⑳ โหมดบันทึก (ภาพนิ่ง)..... หน้า 56                                       | ⑳ โหมดบันทึก (ภาพนิ่ง)..... หน้า 56   | ③⑨ ตรวจสอบแบตเตอรี่  |
| ㉑ โหมดบันทึก (ภาพเคลื่อนไหว)..... หน้า 57                                 | ㉑ โหมดบันทึก (ภาพเคลื่อนไหว)..... หน้า 57                                   | ☑ ติดสว่าง (สีเขียว) : พร้อมใช้งาน<br>(แสดงขึ้นประมาณสิบวินาทีหลังเปิด<br>สวิตช์กล้อง) |
| ㉒ ระยะเวลาที่บันทึกได้  |   | ☑ ติดสว่าง (สีเขียว) : แบตเตอรี่ใกล้หมด  |
|   |   | ☐ กะพริบ (สีแดง) : ต้องทำการชาร์จ  |
|   |   | ④① เรียกใช้ Live guide ..... หน้า 20, 36   |

## การเปลี่ยนหน้าจอแสดงข้อมูล

ท่านสามารถเปลี่ยนข้อมูลที่แสดงบนจอภาพระหว่างการถ่ายภาพได้โดยใช้ปุ่ม **INFO**



### การแสดงผลฮิสโตแกรม

แสดงผลฮิสโตแกรมที่บ่งบอกการกระจายความสว่างในภาพ แกนแนวนอนบ่งบอกถึงความสว่าง แกนแนวตั้งบ่งบอกถึงจำนวนพิกเซลของความสว่างแต่ละระดับในภาพ พื้นที่ซึ่งเกินขีดจำกัดบนขณะถ่ายภาพจะแสดงเป็นสีแดง พื้นที่ซึ่งต่ำกว่าขีดจำกัดกลางจะแสดงเป็นสีฟ้า และพื้นที่ที่วัดแสงด้วยการวัดแสงแบบจุดจะแสดงเป็นสีเขียว

### หน้าจอแสดงแถบวัดระดับ

บ่งบอกทิศทางการวางแนวภาพของกล้อง แนว "เอียง" จะบ่งบอกอยู่บนแถบแนวตั้ง และแนว "นอน" จะบ่งบอกอยู่บนแถบแนวนอน โปรดใช้ตัวแสดงบนแถบวัดระดับเป็นแนวทาง



## การใช้โหมดถ่ายภาพ

### การถ่ายภาพแบบ "ชี้และถ่าย" (โหมดโปรแกรม P)

ในโหมด **P** กล้องจะปรับความเร็วชัตเตอร์และค่าเปิดหน้ากล้องโดยอัตโนมัติเพื่อตอบสนองต่อความสว่างของวัตถุ เลื่อนปุ่มหมุนปรับโหมดไปที่ **P**

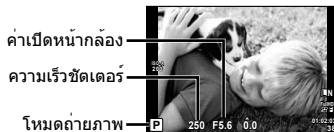

- ฟังก์ชันที่ท่านสามารถตั้งค่าด้วยปุ่มหมุนขึ้นอยู่กับตำแหน่งของก้านปรับ

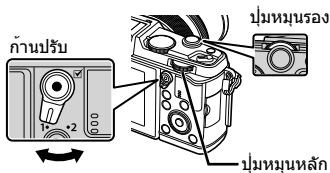

ปุ่มหมุน	ตำแหน่งของก้านปรับ	
	1	2
	การชดเชยแสง	ISO
	การเปลี่ยนโปรแกรม	สมดุลแสงขาว

- ความเร็วชัตเตอร์และค่าเปิดหน้ากล้องที่กล้องเลือกจะแสดงขึ้น
- การแสดงความเร็วชัตเตอร์และค่าเปิดหน้ากล้องจะกะพริบหากกล้องไม่ได้รับระดับแสงที่ดีที่สุด

ตัวอย่างการแสดงผลการเตือน (กะพริบ)	สถานะ	การดำเนินการ
	วัตถุมืดเกินไป	<ul style="list-style-type: none"> <li>ใช้แฟลช</li> </ul>
	วัตถุสว่างเกินไป	<ul style="list-style-type: none"> <li>เกินช่วงที่กล้องวัดแสงได้ ต้องใช้ฟิลเตอร์ ND ที่มีจำนวนยัติวไป (สำหรับปรับปริมาณแสง)</li> </ul>

- ค่าเปิดหน้ากล้องในขณะที่ตัวแสดงค่านี้กะพริบแตกต่างกันไปตามชนิดเลนส์และความยาวโฟกัสของเลนส์
- เมื่อใช้การตั้งค่า [ISO] คงที่ ให้เปลี่ยนการตั้งค่า [ISO] (หน้า 45)

### การเปลี่ยนโปรแกรม (Ps)

ในโหมด **P** และ **ART** ท่านสามารถเลือกการผสมผสานค่าเปิดหน้ากล้องและความเร็วชัตเตอร์ต่างๆ โดยไม่เปลี่ยนระดับแสง "S" จะปรากฏอยู่ถัดจากโหมดถ่ายภาพระหว่างการเปลี่ยนโปรแกรม หากต้องการยกเลิกการเปลี่ยนโปรแกรม หมุนปุ่มหมุนจนกระทั่ง "S" ไม่ปรากฏบนหน้าจออีกต่อไป

#### ข้อควรระวัง

- ท่านจะไม่สามารถเปลี่ยนโปรแกรมได้ขณะที่กำลังใช้งานแฟลชอยู่



การเปลี่ยนโปรแกรม

## การเลือกค่าเปิดหน้ากล้อง (โหมด A กำหนดค่าเปิดหน้ากล้อง)

ในโหมด **A** ท่านสามารถเลือกค่าเปิดหน้ากล้องและให้กล้องปรับความเร็วชัตเตอร์อัตโนมัติเพื่อให้ได้ระดับแสงที่ดีที่สุด หมุนปุ่มหมุนปรับโหมดไปที่ **A**

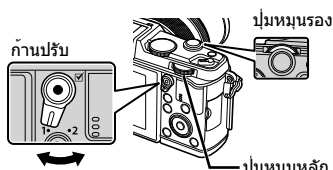

ปุ่มหมุน	ตำแหน่งของก้านปรับ	
	1	2
	การชดเชยแสง	ISO
	ค่าเปิดหน้ากล้อง	สมดุลแสงขาว

- ค่าเปิดหน้ากล้องกว้าง (ตัวเลข F ต่ำ) จะลดระยะชัดลึก (พื้นที่ด้านหน้าหรือด้านหลังจุดโฟกัสที่จะปรากฏในโฟกัส) ทำให้รายละเอียดจากหลังดูละเอียดขึ้น ค่าเปิดหน้ากล้องแคบ (ตัวเลข F สูง) จะเพิ่มระยะชัดลึก



ค่าเปิดหน้ากล้อง

### การตั้งค่าเปิดหน้ากล้อง

ลดค่าเปิดหน้ากล้อง ←

→ เพิ่มค่าเปิดหน้ากล้อง

F2 ← F3.5 ← **F5.6** → F8.0 → F16

- การแสดงความเร็วชัตเตอร์จะพริบหากกล้องไม่ได้รับระดับแสงที่ดีที่สุด

ตัวอย่างการแสดงผลการเตือน (กะพริบ)	สถานะ	การดำเนินการ
	วัตถุได้รับแสงน้อยเกินไป	• ลดค่าเปิดหน้ากล้อง
	วัตถุได้รับแสงมากเกินไป	• เพิ่มค่าเปิดหน้ากล้อง • หากการแสดงผลการเตือนไม่หายไป แสดงว่าเกินช่วงที่กล้องวัดแสงได้ ต้องใช้ฟิลเตอร์ ND ที่มีจำหน่ายทั่วไป (สำหรับปรับปริมาณแสง)

- ค่าเปิดหน้ากล้องในขณะที่ตัวแสดงค่านี้กะพริบแตกต่างกันไปตามชนิดเลนส์และความยาวโฟกัสของเลนส์
- เมื่อใช้การตั้งค่า [ISO] คงที่ ให้เปลี่ยนการตั้งค่า [ISO] (หน้า 45)

## การเลือกความเร็วชัตเตอร์ (โหมด S กำหนดชัตเตอร์)

ในโหมด S ท่านสามารถเลือกความเร็วชัตเตอร์และให้กล้องปรับค่าเปิดหน้ากล้องอัตโนมัติเพื่อให้ได้ระดับแสงที่ดีที่สุด หมุนปุ่มหมุนปรับโหมดไปที่ S

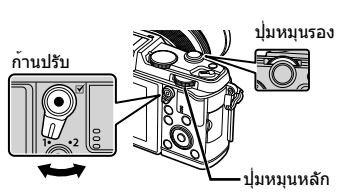

ปุ่มหมุน	ตำแหน่งของก้านปรับ	
	1	2
	การชดเชยแสง	ISO
	ความเร็วชัตเตอร์	สมดุลแสงขาว

- ความเร็วชัตเตอร์ที่เร็วสามารถทำให้ฉากการเคลื่อนไหวเร็วหยุดนิ่ง โดยไม่ทำให้ภาพเบลอ ความเร็วชัตเตอร์ที่ช้าจะทำให้ฉากการเคลื่อนไหวเร็วเบลอ การเบลอนี้จะให้ความรู้สึกเหมือนวัตถุในภาพกำลังเคลื่อนไหว



ความเร็วชัตเตอร์

### การตั้งค่าความเร็วชัตเตอร์

ความเร็วชัตเตอร์ช้า ← → ความเร็วชัตเตอร์เร็ว  
 2" ← 1" ← 15 ← **60** → 100 → 400 → 1000

- การแสดงค่าเปิดหน้ากล้องจะกะพริบหากกล้องไม่ได้รับระดับแสงที่ดีที่สุด

ตัวอย่างการแสดงผลการเตือน (กะพริบ)	สถานะ	การดำเนินการ
2000 — F2.8 —	วัตถุได้รับแสงน้อยเกินไป	• ตั้งความเร็วชัตเตอร์ให้ช้าลง
125 — F22 —	วัตถุได้รับแสงมากเกินไป	• ตั้งความเร็วชัตเตอร์ให้เร็วขึ้น • หากการแสดงผลการเตือนไม่หายไป แสดงว่าเกินช่วงที่กล้องวัดแสงได้ ลองใช้ฟิลเตอร์ ND ที่มีจำหน่ายทั่วไป (สำหรับปรับปริมาณแสง)

- ค่าเปิดหน้ากล้องในขณะที่ตัวแสดงค่านี้กะพริบแตกต่างกันไปตามชนิดเลนส์และความยาวโฟกัสของเลนส์
- เมื่อใช้การตั้งค่า [ISO] คงที่ ให้เปลี่ยนการตั้งค่า [ISO] (หน้า 45)

## การเลือกค่าเปิดหน้ากล้องและความเร็วชัตเตอร์ (โหมด M ปรับเอง)

ในโหมด **M** ท่านสามารถเลือกได้ทั้งค่าเปิดหน้ากล้องและความเร็วชัตเตอร์ ที่ความเร็วของ BULB ชัตเตอร์จะยังคงเปิดอยู่ขณะที่กดปุ่มชัตเตอร์ เลื่อนปุ่มหมุนปรับโหมดไปที่ **M**

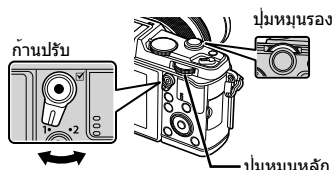

ปุ่มหมุน	ตำแหน่งของก้านปรับ	
	1	2
	ค่าเปิดหน้ากล้อง	ISO
	ความเร็วชัตเตอร์	สมดุลแสงขาว

- สามารถตั้งค่าความเร็วชัตเตอร์ระหว่าง 1/8000 และ 60 วินาที หรือตั้งเป็น [BULB] หรือ [LIVE TIME]

### ! ข้อควรระวัง

- การชดเชยแสงไม่สามารถใช้ได้โหมด **M**

### การตั้งค่าเพื่อการรับแสงสิ้นสุดลง (ถ่ายภาพโดยเปิดหน้ากล้องนาน/กำหนดเวลา)

ใช้สำหรับที่วัดคั่นกลางคืนและดอกไม้ไฟ ความเร็วชัตเตอร์ของ [BULB] และ [LIVE TIME] สามารถใช้ได้โหมด **M**

**ถ่ายภาพโดยเปิดหน้ากล้องนาน (BULB):** ชัตเตอร์ยังคงเปิดอยู่ขณะที่กดปุ่มชัตเตอร์ การรับแสงสิ้นสุดลงเมื่อปล่อยปุ่มชัตเตอร์

**ถ่ายภาพโดยกำหนดเวลา (TIME):** การรับแสงเริ่มต้นเมื่อกดปุ่มชัตเตอร์ลงจนสุด กดปุ่มชัตเตอร์ลงจนสุดอีกครั้งเพื่อสิ้นสุดการรับแสง

- เมื่อมีการใช้ BULB หรือ TIME ความสว่างของหน้าจอก็จะเปลี่ยนไปโดยอัตโนมัติ
- เมื่อใช้ [LIVE TIME] ความคืบหน้าของการรับแสงจะแสดงในจอภาพระหว่างการถ่ายภาพ สามารถเปลี่ยนให้กล้องแสดงค่าใหม่ด้วยการกดปุ่มชัตเตอร์ลงครึ่งหนึ่ง
- นอกจากนี้ยังสามารถใช้ [Live BULB] เพื่อแสดงระดับแสงของภาพระหว่างการถ่ายภาพโดยเปิดหน้ากล้องนาน "การใช้งานเมนูกำหนดเอง" (หน้า 76)

### ! ข้อควรระวัง

- สามารถตั้งค่าความไวแสง ISO สูงสุดถึง ISO 1600 สำหรับการถ่ายภาพด้วย Live bulb และ Live time
- หากต้องการลดอาการเบลอระหว่างการเปิดรับแสงนาน ให้ติดกล้องกับขาตั้งกล้องและใช้สายรีโมท (หน้า 123)
- คุณลักษณะต่อไปนี้ไม่สามารถใช้ได้ขณะเปิดรับแสงนาน:  
 ถ่ายภาพต่อเนื่อง/ถ่ายภาพด้วยระบบตั้งเวลา/ถ่ายภาพคร่อม AE/ป้องกันภาพสั่น/  
 ถ่ายภาพคร่อมแสง/ถ่ายภาพซ้อน\*  
 \* ใต้เลือกตัวเลือกอื่นนอกเหนือจาก [ปิด] สำหรับ [Live BULB] หรือ [Live TIME]



### จุดรวมกวนในภาพ

เมื่อถ่ายภาพที่ความเร็วชัตเตอร์ช้า จุดรวมกวนอาจปรากฏบนหน้าจอ อาการนี้เกิดขึ้นเมื่ออุณหภูมิอุปกรณ์รับภาพหรือวงจรขับเคลื่อนภายในของอุปกรณ์รับภาพเพิ่มสูงขึ้น ส่งผลให้เกิดกระแสไฟฟ้าในส่วนของอุปกรณ์รับภาพที่โดยปกติไม่สัมผัสแสง อาการนี้อาจเกิดขึ้นได้เช่นกันเมื่อถ่ายภาพโดยตั้งค่า ISO ไวสูงในสภาพแวดล้อมที่อุณหภูมิสูง เพื่อลดจุดรวมกวนนี้ กล้องจะเปิดใช้งานฟังก์ชันลดจุดรวมกวน [ลดนอยส์] (หน้า 79)





## การใช้งานโหมดภาพเคลื่อนไหว (☺)

โหมดภาพเคลื่อนไหว (☺) สามารถใช้เพื่อถ่ายภาพเคลื่อนไหวที่มีเอฟเฟกต์พิเศษ ท่านสามารถสร้างภาพเคลื่อนไหวที่ใช้ประโยชน์จากเอฟเฟกต์ที่มีอยู่ในโหมดถ่ายภาพนิ่ง ใช้ Live control เพื่อเลือกการตั้งค่า  "การเพิ่มเอฟเฟกต์ในภาพเคลื่อนไหว" (หน้า 55) ท่านยังสามารถประยุกต์ใช้เอฟเฟกต์ภาพตามติด (After-image) หรือซูมเข้าในบริเวณของภาพระหว่างการบันทึกภาพเคลื่อนไหว

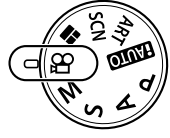
## การเพิ่มเอฟเฟกต์ให้ภาพเคลื่อนไหว [เอฟเฟกต์ภาพเคลื่อนไหว]

- 1 หมุนปุ่มหมุนปรับโหมดไปที่ ☺
- 2 กดปุ่ม  เพื่อเริ่มการบันทึก
  - กดปุ่ม  อีกครั้งเพื่อสิ้นสุดการบันทึก
- 3 สัมผัสไอคอนเอฟเฟกต์บนหน้าจอที่ท่านต้องการใช้
  - ท่านยังสามารถใช้ปุ่มที่แสดงบนไอคอนได้ด้วย



	<b>เอดโคหลายครั้ง</b>	นำเอฟเฟกต์ภาพตามติดไปใช้ ภาพตามติดจะปรากฏหลังวัตถุที่เคลื่อนไหว
	<b>เอดโคครั้งเดียว</b>	ภาพตามติดจะปรากฏเป็นเวลาสั้นๆ หลังจากกดปุ่ม ภาพตามติดจะหายไปโดยอัตโนมัติหลังจากครู่หนึ่ง
	<b>อาร์ตเฟด</b>	ถ่ายภาพเคลื่อนไหวด้วยเอฟเฟกต์โหมดภาพที่เลือก เอฟเฟกต์จางจะถูกนำไปใช้ระหว่างการเปลี่ยนฉาก
	<b>เทเลคอนเวอร์เตอร์ภาพเคลื่อนไหว</b>	ซูมเข้าไปยังบริเวณของภาพโดยไม่ใช้การซูมของเลนส์ ซูมเข้าไปยังตำแหน่งภาพที่เลือกแม้มขณะที่กล้องอยู่กับที่

## เอคโคหลายครั้ง

สัมผัสไอคอนเพื่อใส่เอฟเฟกต์ สัมผัสอีกครั้งเพื่อยกเลิกเอฟเฟกต์

## เอคโคครั้งเดียว

สัมผัสไอคอนแต่ละอันเพื่อเพิ่มเอฟเฟกต์

## อาร์ตเฟด

สัมผัสไอคอน สัมผัสโหมดภาพหนึ่งที่ทำต้องการใช้ เอฟเฟกต์จะถูกใส่ลงในภาพเมื่อท่านปล่อยนิ้ว

## เทเลคอนเวอร์เตอร์ภาพเคลื่อนไหว

### 1 สัมผัสที่ไอคอนเพื่อแสดงกรอบการซูม

- ท่านสามารถเปลี่ยนตำแหน่งของกรอบการซูมได้โดยสัมผัสที่หน้าจอหรือใช้  $\Delta$   $\nabla$   $\triangleleft$   $\triangleright$
- กด  $\odot$  ค้างไว้เพื่อย้ายกรอบการซูมกลับไปตำแหน่งกึ่งกลางจอภาพ

### 2 สัมผัส $\square$ หรือกด Q เพื่อซูมเข้าไปยังพื้นที่ในกรอบการซูม

- สัมผัส  $\square$  หรือกด Q เพื่อกลับสู่หน้าจอเริ่มแรก

### 3 สัมผัส $\square$ หรือกด $\odot$ เพื่อยกเลิกกรอบการซูมและออกจากโหมดเทเลคอนเวอร์เตอร์ภาพเคลื่อนไหว

### ! ข้อควรระวัง

- อัตราเฟรมจะลดลงเล็กน้อยระหว่างการบันทึกภาพ
- ไม่สามารถนำ 2 เอฟเฟกต์มาใช้ในเวลาเดียวกัน
- ใช้การวัดหน่วยความจำที่มีคลาสความเร็ว SD ที่ 6 หรือสูงกว่า การบันทึกภาพเคลื่อนไหวอาจหยุดลงกะทันหันหากใช้การ์ดที่ช้ากว่านี้
- การถ่ายภาพขณะบันทึกภาพเคลื่อนไหวจะยกเลิกเอฟเฟกต์ เอฟเฟกต์ไม่ปรากฏขึ้นในภาพถ่าย
- [ไดโอรามา] และ ศิลปะเปิดอิน ไม่สามารถใช้ในเวลาเดียวกันได้
- ไม่สามารถใช้เทเลคอนเวอร์เตอร์ภาพเคลื่อนไหวเมื่อตั้ง [โหมดถ่ายภาพ] ไว้ที่ [ART]
- เสียงของระบบสัมผัสและการทำงานของปุ่มอาจถูกบันทึกไว้
- นอกจากการใช้ระบบสัมผัสแล้ว ท่านสามารถนำเอฟเฟกต์ไปใช้ได้โดยใช้ปุ่มที่ตรงกับไอคอนที่แสดงบนหน้าจอ

## การใช้อาร์ทฟิลเตอร์

### 1 หมุนปุ่มหมุนปรับโหมดไปที่ ART

- เมนูอาร์ทฟิลเตอร์จะแสดงขึ้น เลือกฟิลเตอร์โดยใช้  $\Delta$   $\nabla$
- กด  $\odot$  หรือกดปุ่มชัตเตอร์ลงครึ่งหนึ่งเพื่อเลือกรายการที่ เน้นสี และออกจากเมนูอาร์ทฟิลเตอร์



### ■ ประเภทของอาร์ทฟิลเตอร์

- |                          |   |
|--------------------------|---|
| $\text{RAW}$ มืออาร์ต    | $\text{RAW}$ ครอสโปรเซส                 |
| $\text{RAW}$ ภาพนุ่ม     | $\text{RAW}$ ซีเบียนุ่ม                 |
| $\text{RAW}$ สีชัดจาง    | $\text{RAW}$ โทนสีเกินจริง              |
| $\text{RAW}$ โทนแสงอ่อน  | $\text{RAW}$ คีย์ไลน์                   |
| $\text{RAW}$ ภาพเกรนแตก  | $\text{RAW}$ สีน้ำ                      |
| $\text{RAW}$ กล้องรูเข็ม | $\text{RAW}$ ART BKT (ถ่ายภาพพร้อม ART) |
| $\text{RAW}$ ไดโอรามา    |   |

### 2 ถ่ายภาพ

- หากต้องการเลือกการตั้งค่าอื่น กด  $\odot$  เพื่อแสดงเมนูอาร์ทฟิลเตอร์

#### ถ่ายภาพพร้อม ART

แต่ละครั้งที่สั่นชัตเตอร์ กล้องจะสร้างสำเนาสำหรับอาร์ทฟิลเตอร์ทั้งหมด ใช้ตัวเลือก [  $\text{RAW}$  ] เพื่อเลือกฟิลเตอร์

#### อาร์ทฟิลเตอร์

อาร์ทฟิลเตอร์สามารถปรับเปลี่ยนได้และสามารถเพิ่มเอฟเฟกต์ได้ เมื่อกด  $\triangleright$  ในเมนูอาร์ทฟิลเตอร์ ตัวเลือกเพิ่มเติมจะแสดงขึ้น

#### การปรับเปลี่ยนฟิลเตอร์

ตัวเลือก I คือฟิลเตอร์ดั้งเดิม ขณะที่ตัวเลือก II คือเอฟเฟกต์เสริมที่ปรับเปลี่ยนฟิลเตอร์ดั้งเดิม

#### การเพิ่มเอฟเฟกต์\*

ภาพนุ่ม กล้องรูเข็ม ใสกรอบ ขอบสีขาว แสงดาว ฟิลเตอร์ โทนสี

\* เอฟเฟกต์ที่ใช้งานได้แตกต่างกันตามฟิลเตอร์ที่เลือก

### ! ข้อควรระวัง

- หากได้เลือก [RAW] ไว้สำหรับคุณภาพของภาพ คุณภาพของภาพจะถูกตั้งค่าไปที่ [L+N+RAW] โดยอัตโนมัติ อาร์ทฟิลเตอร์จะถูกนำมาใช้กับสำเนาภาพ JPEG เท่านั้น
- การเปลี่ยนโทนสีอาจไม่ราบรื่น เอฟเฟกต์อาจเห็นได้ไม่ชัดเจน หรือภาพอาจ "เป็นเม็ดหยาบ" มากขึ้น ทั้งนี้ขึ้นอยู่กับวัตถุที่ถ่าย
- เอฟเฟกต์บางชนิดอาจมองไม่เห็นใน Live View หรือระหว่างการบันทึกภาพเคลื่อนไหว
- ภาพที่แสดงอาจแตกต่างไปตามฟิลเตอร์ เอฟเฟกต์ หรือการตั้งค่าคุณภาพของภาพเคลื่อนไหวที่นำมาใช้























## การถ่ายภาพในโหมดบรรยากาศ

### 1 หมุนปุ่มหมุนปรับโหมดไปที่ SCN

- เมนูของเมนูบรรยากาศจะแสดงขึ้น เลือกบรรยากาศโดยใช้  $\Delta \nabla$
- กด  $\odot$  หรือกดปุ่มชัตเตอร์ลงครึ่งหนึ่งเพื่อเลือกรายการที่เน้นสี และออกจากเมนูบรรยากาศ





### ■ ประเภทของโหมดบรรยากาศ

- |   |  |
|---|--|
|  ถ่ายภาพบุคคล        |  มาโครธรรมชาติ      |
|  ภาพบุคคล HDTV       |  โต้แสงเทียน        |
|  ทิวทัศน์            |  อาทิตย์ตก          |
|  ภาพคนกับทิวทัศน์    |  ถ่ายภาพเอกสาร      |
|  กีฬา                |  พาโนรามา (หน้า 33) |
|  ภาพกลางคืน          |  พลุ                |
|  ภาพบุคคลเวลากลางคืน |  ขายทะเลและหิมะ     |
|  เด็ก                |  เอฟเฟกต์ตาปลา      |
|  High Key            |  มุมกว้าง           |
|  Low Key             |  มาโคร              |
|  โหมดจลลภาพ          |  ภาพนิ่ง 3 มิติ     |
|  ถ่ายภาพระยะไกล      |  |

### 2 ถ่ายภาพ

- หากต้องการเลือกการตั้งค่าอื่น กด  $\odot$  เพื่อแสดงเมนูบรรยากาศ

#### ! ข้อควรระวัง

- ในโหมด [ภาพบุคคล HDTV] ภาพสองภาพจะถูกบันทึก คือ ภาพที่ไม่ได้แก้ไขและภาพที่ส่องซึ่งนำเอฟเฟกต์ [ภาพบุคคล HDTV] มาใช้ การบันทึกอาจใช้เวลาครู่หนึ่ง
- [ เอฟเฟกต์ตาปลา], [ มุมกว้าง] และ [ มาโคร] มีไว้เพื่อใช้กับเลนส์คอนเวอร์เตอร์ที่เป็นอุปกรณ์เสริม
- ไม่สามารถบันทึกภาพเคลื่อนไหวในโหมด [ภาพบุคคล HDTV], [พาโนรามา] หรือ [ภาพนิ่ง 3 มิติ]
- [ภาพนิ่ง 3 มิติ] ขึ้นอยู่กับข้อจำกัดด้านล่าง  
[ภาพนิ่ง 3 มิติ] สามารถใช้กับเลนส์ 3D เท่านั้น  
จลลภาพของกล้องไม่สามารถใช้ดูภาพ 3D ให้ใช้อุปกรณ์ที่รองรับการแสดงผลภาพ 3D โฟกัสสุดชัด นอกจากนี้ยังไม่สามารถใช้แฟลชและระบบตั้งเวลาด้วยเช่นกัน  
ขนาดของภาพจะถูกกำหนดเอาไว้ด้วยตัวที่ 1920 x 1080  
ไม่สามารถถ่ายภาพรูปแบบ RAW  
ไม่ครอบคลุมเฟรมภาพ 100%



## การถ่ายภาพพาโนรามา

หากท่านได้ติดตั้งซอฟต์แวร์คอมพิวเตอร์ที่ใหม่ด้วย ท่านสามารถใช้ซอฟต์แวร์นี้ต่อภาพเข้าด้วยกันเพื่อสร้างเป็นภาพพาโนรามา  "การติดตั้งซอฟต์แวร์คอมพิวเตอร์" (หน้า 100)

### 1 หมุนปุ่มหมุนปรับโหมดไปที่ SCN

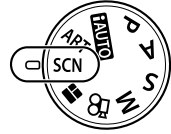

### 2 เลือก [พาโนรามา] แล้วกด

### 3 ใช้ เพื่อเลือกทิศทางการหันกล้อง

### 4 ถ่ายภาพ ใช้กรอบขึ้นาเพื่อวางกรอบภาพ

- โฟกัส ระดับแสง และการตั้งค่าอื่นๆ จะถูกกำหนดเมื่อถ่ายภาพแรก

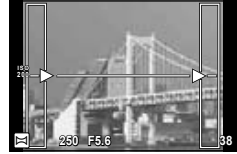

### 5 ถ่ายภาพที่เหลือ จัดกรอบภาพแต่ละภาพเพื่อให้กรอบขึ้นาซ้อนทับกับภาพก่อนหน้า

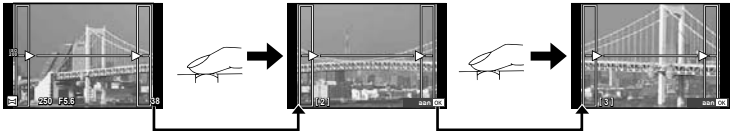



- ภาพพาโนรามาหนึ่งภาพสามารถรวมภาพได้ 10 ภาพ ไฟเตือน (P) จะแสดงขึ้นหลังถ่ายภาพที่สิบ

### 6 หลังถ่ายภาพสุดท้ายแล้ว กด เพื่อสิ้นสุดการถ่ายภาพชุดนี้

#### ข้อควรระวัง

- ในระหว่างการถ่ายภาพพาโนรามา ภาพที่ถ่ายก่อนหน้าเพื่อกำหนดตำแหน่งการวางแนวจะไม่ปรากฏขึ้น กำหนดองค์ประกอบภาพโดยใช้กรอบหรือเครื่องหมายอื่นๆ สำหรับแสดงในภาพเป็นกรอบขึ้นา เพื่อให้ขอบของภาพซ้อน ซ้อนกันภายในกรอบ



#### หมายเหตุ

- หากกด  ก่อนถ่ายเฟรมแรก กล้องจะกลับสู่เมนูเลือกโหมดบรรยายภาค การกด  ระหว่างการถ่ายภาพจะทำให้กล้องหยุดถ่ายภาพพาโนรามา และให้ท่านถ่ายภาพถัดไปได้

## การใช้งาน PHOTO STORY

### 1 หมุนปุ่มหมุนปรับโหมดไปที่

- เมนู PHOTO STORY จะปรากฏขึ้น

	มาตรฐาน
	กรอบ







2

### 2 ใช้ เพื่อเลือกรูปแบบของ PHOTO STORY

- ท่านสามารถเลือกเอฟเฟกต์ จำนวนเฟรม และสัดส่วนภาพสำหรับแต่ละรูปแบบ ท่านยังสามารถเปลี่ยนสัดส่วนภาพ รูปแบบการแบ่ง และเอฟเฟกต์กรอบของแต่ละภาพได้ด้วย

#### การเปลี่ยนแปลงระหว่างตัวเลือกรูปแบบต่างๆ

	PHOTO STORY เริ่มแรก
  	PHOTO STORY ที่เอฟเฟกต์และสัดส่วนภาพเปลี่ยนไปจาก PHOTO STORY เริ่มแรก จำนวนภาพและการจัดเรียงพื้นที่ภาพ สามารถเปลี่ยนแปลงได้ใน PHOTO STORY แต่ละรูปแบบ

- ท่านสามารถเปลี่ยนสีกรอบภาพและกรอบภาพอื่นๆ เอฟเฟกต์ในตัวเลือกรูปแบบแต่ละอัน
- ทุกรูปแบบและทุกการปรับเปลี่ยนให้ PHOTO STORY ที่แตกต่างกัน

### 3 เมื่อตั้งค่าเสร็จแล้ว กด

- จอภาพจะเปลี่ยนกลับไปที่การแสดง PHOTO STORY
- วัตถุในกรอบภาพขณะนั้นจะแสดงใน Live View
- สัมผัสเฟรมภาพใดก็ได้ที่ทำให้เครื่องหมายไว้เพื่อเปลี่ยนเฟรมภาพนี้กลับไปที่เฟรมภาพปัจจุบัน

### 4 ถ่ายภาพสำหรับเฟรมแรก

- ภาพที่ท่านถ่ายไว้จะแสดงในเฟรมแรก



### 5 ถ่ายภาพสำหรับเฟรมถัดไป

- ดูและถ่ายภาพวัตถุสำหรับเฟรมถัดไป
- กด  เพื่อยกเลิกภาพในเฟรมที่อยู่ก่อนหน้านี้โดยตรงและถ่ายภาพใหม่อีกครั้ง
- สัมผัสเฟรมใดก็ได้เพื่อยกเลิกภาพในนั้น และถ่ายภาพใหม่อีกครั้ง

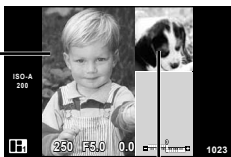

ภาพที่ถ่าย

เฟรมถัดไป (แสดง Live View)

## 6 เมื่อท่านได้ถ่ายครบทุกเฟรมแล้ว กด เพื่อบันทึกภาพ

### หมายเหตุ

- ระหว่างการถ่ายภาพด้วย PHOTO STORY การใช้งานต่อไปนี้สามารถทำได้ การชดเชยแสง/การเปลี่ยนโปรแกรม/การถ่ายภาพโดยใช้แฟลช/การตั้งค่า Live Control

### ข้อควรระวัง

- หากปิดสวิตช์กล้องขณะถ่ายภาพ ข้อมูลภาพจนถึงจุดนั้นจะถูกยกเลิกและจะไม่มีกรบันทึกข้อมูลลงบนการ์ดหน่วยความจำ
- ถ้าคุณภาพของภาพขณะนั้นอยู่ที่ [RAW] คุณภาพของภาพจะเปลี่ยนเป็น [LN+RAW] ภาพจาก PHOTO STORY จะถูกบันทึกเป็นรูปแบบ JPEG และภาพในเฟรมจะเป็นรูปแบบ RAW ภาพรูปแบบ RAW จะถูกบันทึกเป็น [4:3]
- สามารถตั้งค่าได้ตั้งแต่ [AF โหมด], [S-AF], [MF] และ [S-AF+MF] และแม้ว่า AF จะถูกกำหนดไว้ที่ตำแหน่งตรงกลางทีเดียว
- โหมดวัดแสงจะถูกกำหนดไว้ที่ วัดแสง ESP ดิจิตอล
- การใช้งานต่อไปนี้ใช้ไม่ได้ในโหมด PHOTO STORY การแสดง MENU/ภาพเคลื่อนไหว/ถ่ายภาพต่อเนื่อง/ตั้งเวลา/การแสดง INFO/AF กำหนดภาพใบหน้า/เทเลคอนเวอร์เตอร์ดิจิตอล/โหมดภาพ
- ปุ่มต่อไปนี้ไม่สามารถใช้งานได้  
**Q/[Fn]/Fn/INFO/▶/MENU** ฯลฯ
- ในขณะที่ถ่ายภาพด้วย PHOTO STORY กล้องจะไม่เข้าสู่โหมดหลับ

## การใช้งานตัวเลือกต่างๆในการถ่ายภาพ

### การใช้งาน Live Guide

Live Guide ใช้งานได้จากโหมด iAUTO (**iAUTO**) ขณะที่ iAUTO อยู่ในโหมด Auto ทั้งหมด Live Guide จะช่วยให้ง่ายต่อการเข้าใช้งานเทคนิคการถ่ายภาพขั้นสูงต่างๆ

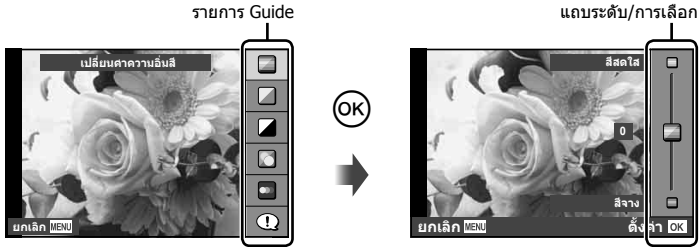

- 1 เลื่อนปุ่มหมุนปรับโหมดไปที่ **iAUTO**
- 2 หลังกดปุ่ม **Fn** หรือ **OK** เพื่อแสดง Live Guide ให้ใช้ปุ่ม  $\Delta$   $\nabla$  บนแป้นลูกศรเพื่อเลือกรายการแล้วกด **OK**
- 3 ใช้  $\Delta$   $\nabla$  เพื่อเลือกระดับ
  - หากเลือก [คำแนะนำในการถ่ายภาพ] ไว้ ให้เน้นสีที่รายการแล้วกด **OK** เพื่อดูคำอธิบาย
  - กดปุ่มชัตเตอร์ลงครึ่งหนึ่งเพื่อเลือก
  - เอฟเฟกต์ของระดับที่เลือกจะปรากฏขึ้นในจอแสดงผล หากเลือก [จากหลังเบลอ] หรือ [วัตถุเคลื่อนที่เร็ว] ไว้ จอแสดงผลจะกลับคืนสู่ปกติ แต่เอฟเฟกต์ที่เลือกจะปรากฏในภาพถ่ายสุดท้าย
- 4 ถ่ายภาพ
  - กดปุ่มชัตเตอร์เพื่อถ่ายภาพ
  - หากต้องการล้าง Live Guide ออกจากจอแสดงผล กดปุ่ม **MENU**

#### **!** ข้อควรระวัง

- หากได้เลือก [RAW] ไว้สำหรับคุณภาพของภาพ คุณภาพของภาพจะถูกตั้งค่าไปที่ [L+RAW] โดยอัตโนมัติ
- การตั้งค่า Live Guide ใช้ไม่ได้กับसानาแบบ RAW
- ภาพอาจมีเม็ดหยาบๆ ที่ระดับการตั้งค่า Live Guide บางระดับ
- การเปลี่ยนแปลงระดับการตั้งค่า Live Guide อาจมองไม่เห็นในจอภาพ
- อัตราเฟรมจะลดลงเมื่อเลือก [วัตถุเบลอ] ไว้
- ไม่สามารถใช้แฟลชกับ Live Guide
- การเปลี่ยนแปลงตัวเลือก Live Guide จะยกเลิกการเปลี่ยนแปลงก่อนหน้านี้
- การเลือกการตั้งค่า Live Guide ที่เกินขีดจำกัดของมาตรวัดระดับแสงของกล้องอาจส่งผลให้ภาพได้รับแสงมากหรือน้อยเกินไป

## เคล็ดลับ

- ในโหมดอื่นที่ไม่ใช่ **AUTO** ท่านสามารถใช้ Live Control เพื่อทำการตั้งค่าที่ละเอียดมากขึ้น  
☞ "การใช้งาน Live Control" (หน้า 52)

## การควบคุมระดับแสง (ชดเชยแสง)

ปรับชดเชยแสง เลือกค่าบวก ("+") เพื่อทำให้ภาพสว่างขึ้น เลือกค่าลบ ("-") เพื่อทำให้ภาพมืดลง สามารถปรับระดับแสงที่ละ  $\pm 3.0$ EV



ลบ (-)



ไม่ชดเชยแสง (0)



บวก (+)

## ข้อควรระวัง

- การชดเชยแสงไม่สามารถใช้ได้โหมด **AUTO**, **M** หรือ **SCN**

## การเปลี่ยนความสว่างของภาพที่สว่างจ้าหรือมีเงามืด

หากต้องการแสดงกล่องโต้ตอบการควบคุมโทนสี กดปุ่ม  ( $\Delta$ ) แล้วกดปุ่ม **INFO** ใช้  $\leftarrow$ / $\rightarrow$  เพื่อเลือกกระดุมโทนสี เลือก "ต่ำ" เพื่อให้เงามืดลง หรือ "สูง" เพื่อให้แสงสว่างจ้าสว่างขึ้น

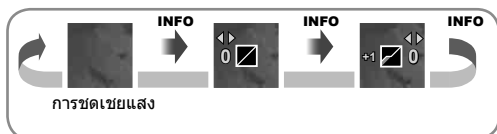

## การใช้งานแฟลช (การถ่ายภาพโดยใช้แฟลช)

ท่านสามารถปรับตั้งค่าแฟลชเองตามต้องการ สามารถใช้แฟลชเพื่อถ่ายภาพในสภาวะการถ่ายภาพที่หลากหลาย

### 1 กดสวิตช์แฟลชเพื่อเปิดแฟลชในตัวกล้องขึ้นมา

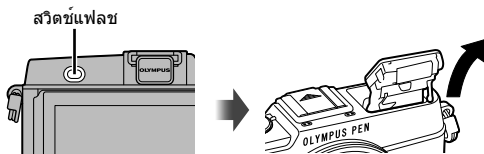

### 2 กดปุ่ม $\downarrow$ ( $\triangleright$ ) เพื่อแสดงตัวเลือก

### 3 ใช้ $\triangleleft$ $\triangleright$ เพื่อเลือกโหมดแฟลช แล้วกด $\odot$

- ตัวเลือกที่ใช้งานได้และลำดับที่แสดงขึ้นจะแตกต่างกันไปตามโหมดถ่ายภาพ  $\text{P}$  "โหมดแฟลชที่สามารถตั้งค่าได้ตามโหมดถ่ายภาพ" (หน้า 39)











<b>AUTO</b>	แฟลชอัตโนมัติ	แฟลชทำงานอัตโนมัติในสภาพแสงน้อยหรือย้อนแสง
$\downarrow$	ฟิลอินแฟลช	แฟลชทำงานเสมอไม่ว่าสภาพแสงเป็นเช่นไร
$\text{P}$	ปิดแฟลช	แฟลชไม่ทำงาน
$\odot/\downarrow/\odot$	แฟลชลดตาแดง	ฟังก์ชันนี้ช่วยให้ท่านลดการเกิดตาแดง ในโหมด <b>S</b> และ <b>M</b> แฟลชจะทำงานเสมอ
$\downarrow$ SLOW	การถ่ายภาพด้วยชัตเตอร์ช้า (मानชัตเตอร์ที่ 1)	ความเร็วชัตเตอร์ช้าไว้เพื่อทำให้ฉากหลังที่มีแสงสลัวสว่างขึ้น
$\odot$ SLOW	การถ่ายภาพด้วยชัตเตอร์ช้า (मानชัตเตอร์ที่ 1)/แฟลชลดตาแดง	รวมการถ่ายภาพด้วยชัตเตอร์ช้าเข้ากับการลดตาแดง
$\downarrow$ SLOW2/ ชัตเตอร์ที่ 2	การถ่ายภาพด้วยชัตเตอร์ช้า (मानชัตเตอร์ที่ 2)	แฟลชทำงานก่อนที่ชัตเตอร์จะปิด เพื่อสร้างการเคลื่อนไหวของแสงไปตามหลังแหล่งแสงที่เคลื่อนที่
$\downarrow$ FULL, $\downarrow$ 1/4 ฯลฯ	ปรับเอง	สำหรับผู้ใช้ที่ต้องการปรับการทำงานด้วยตัวเอง หากท่านกดปุ่ม <b>INFO</b> ท่านสามารถไข่มุมหมุนเพื่อปรับระดับแสงแฟลช



### 4 กดปุ่มชัตเตอร์ลงจนสุด

#### ⚠ ข้อควรระวัง

- ใน [ $\odot/\downarrow/\odot$  (แฟลชลดตาแดง)] หลังการพรีแฟลช กล้องจะใช้เวลาประมาณ 1 วินาทีก่อนจะลั่นชัตเตอร์ อย่ายับกล้องจนกว่าการถ่ายภาพจะเสร็จสิ้น
- [ $\odot/\downarrow/\odot$  (แฟลชลดตาแดง)] อาจใช้ไม่ได้ผลในบางสภาวะการถ่ายภาพ
- เมื่อแฟลชทำงาน ความเร็วชัตเตอร์จะถูกตั้งไว้ที่ 1/320 วินาที หรือช้ากว่า เมื่อถ่ายภาพวัตถุย้อนแสงด้วยฟิลอินแฟลช ฉากหลังอาจมีแสงจ้าเกินไป

**โหมดแฟลชที่สามารถตั้งค่าได้ตามโหมดถ่ายภาพ**

โหมดถ่ายภาพ	แฟมควบคุมพิเศษ LV	โหมดแฟลช	จังหวะยิงแฟลช	เงื่อนไขสำหรับการยิงแฟลช	ขีดจำกัดความเร็วชัตเตอร์
P/A		แฟลชอัตโนมัติ	มานชัตเตอร์ที่ 1	ยิงแฟลชอัตโนมัติในสภาวะที่มืด/ยอนแสง	1/30 วินาที – 1/320 วินาที*
		แฟลชอัตโนมัติ (ลดตาแดง)			
		ฟิลลอินแฟลช	—	ยิงเสมอ	30วินาที – 1/320วินาที*
		ปิดแฟลช	—	—	—
		การถ่ายภาพด้วยชัตเตอร์ช้า (ลดตาแดง)	มานชัตเตอร์ที่ 1	ยิงแฟลชอัตโนมัติในสภาวะที่มืด/ยอนแสง	60วินาที – 1/320วินาที*
		การถ่ายภาพด้วยชัตเตอร์ช้า (มานชัตเตอร์ที่ 1)			
	การถ่ายภาพด้วยชัตเตอร์ช้า (มานชัตเตอร์ที่ 2)	มานชัตเตอร์ที่ 2	—	—	—
S/M		ฟิลลอินแฟลช	มานชัตเตอร์ที่ 1	ยิงเสมอ	60วินาที – 1/320วินาที*
		ฟิลลอินแฟลช (ลดตาแดง)			
		ปิดแฟลช	—	—	—
		ฟิลลอินแฟลช/การถ่ายภาพด้วยชัตเตอร์ช้า (มานชัตเตอร์ที่ 2)	มานชัตเตอร์ที่ 2	ยิงเสมอ	60วินาที – 1/320วินาที*

-  **AUTO**,  สามารถตั้งค่าได้โหมด **AUTO**
- \* 1/250 วินาที เมื่อใช้แฟลชภายนอกที่แยกจำหน่าย

**ช่วงต่ำสุด**

เลนส์อาจทำให้เกิดเงาเหนือวัตถุที่อยู่ใกล้กับกล้อง ทำให้ขอบภาพมีเงามืด หรือสว่างเกินไปแม้เมื่อใช้แสงแฟลชน้อยสุด

เลนส์	ระยะห่างโดยประมาณที่จะเกิดเงามืดที่ขอบภาพ
14 – 42 มม.	1.4 เมตร
17 มม.	0.25 เมตร
40 – 150 มม.	1.0 เมตร
14 – 150 มม.	ใช้แฟลชไม่ได้
12 – 50 มม.	ใช้แฟลชไม่ได้

- สามารถใช้หน่วยแฟลชภายนอกเพื่อป้องกันไม่ให้เกิดเงามืดที่ขอบภาพ เพื่อป้องกันไม่ให้อาการถ่ายภาพสว่างเกินไป เลือกโหมด **A** หรือ **M** แล้วเลือกตัวเลข F ที่สูง หรือลดความไวแสง ISO

## การเลือกเป้าหมายโฟกัส (AF พื้นที่)

เลือกว่าจะใช้เป้าโฟกัสอัตโนมัติใดจาก 35 เป้าสำหรับการโฟกัสอัตโนมัติ

- 1 กดปุ่ม [••] (<) เพื่อแสดงเป้า AF
- 2 หมุนปุ่มหมุนเพื่อเลือกตำแหน่ง AF
  - โหมด "เป้าทั้งหมด" จะถูกคืนค่าหากท่านเลื่อนเคอร์เซอร์ออกจากหน้าจอ



## การกำหนดเป้า AF

ท่านสามารถเปลี่ยนวิธีการเลือกเป้าและขนาดเป้า และยังสามารถเลือก AF กำหนดภาพใบหน้า (หน้า 41) ได้ด้วย

- 1 กดปุ่ม **INFO** ระหว่างการเลือกเป้า AF และเลือกวิธีการเลือกเป้าโดยใช้  $\Delta \nabla$



(เป้าทั้งหมด)	กล่องเลือกเป้า AF ทุกเป้าโดยอัตโนมัติ
[•] (เป้าเดียว)	ท่านเลือกเป้า AF เดียว
(เป้ากลุ่ม)	กล่องเลือกจากเป้าในกลุ่มที่เลือกไว้โดยอัตโนมัติ
[•]s (เป้าเล็ก)	เป้า AF สามารถลดขนาดได้



## AF โฟกัสเน้นใบหน้า/AF ค้นหาภาพลูกตาดำ

กล้องจะค้นหาใบหน้าและปรับโฟกัสและ ESP ดิจิตอล

- 1 กดปุ่ม **[\*\*]** (<) เพื่อแสดงเป้า AF
- 2 กดปุ่ม **INFO**
  - ท่านสามารถเปลี่ยนวิธีการเลือกเป้า AF
- 3 ใช้ <> เพื่อเลือกตัวเลือกแล้วกด **OK**



OFF	ปิดโฟกัสใบหน้า	กำหนดภาพใบหน้าปิด
☺	เปิดโฟกัสใบหน้า	กำหนดภาพใบหน้าเปิด
☺ ☺	เปิดโฟกัสเน้นใบหน้าและดวงตา	ระบบโฟกัสอัตโนมัติเลือกภาพลูกตาดำที่อยู่ใกล้กับกล้องมากที่สุดสำหรับ AF โฟกัสเน้นใบหน้า
☺ ☺ ☺	เปิดโฟกัสเน้นใบหน้าและตาขวา	ระบบโฟกัสอัตโนมัติเลือกภาพลูกตาดำที่อยู่ทางด้านขวาสำหรับ AF โฟกัสเน้นใบหน้า
☺ ☺ ☺ ☺	เปิดโฟกัสเน้นใบหน้าและตาซ้าย	ระบบโฟกัสอัตโนมัติเลือกภาพลูกตาดำที่อยู่ทางด้านซ้ายสำหรับ AF โฟกัสเน้นใบหน้า

- 4 หันกล้องไปยังผู้ที่ท่านต้องการถ่าย
  - เมื่อกล้องตรวจพบภาพใบหน้า กรอบสีขาวยจะแสดงขึ้นที่ ภาพใบหน้า
- 5 กดปุ่มชัตเตอร์ลงครึ่งหนึ่งเพื่อโฟกัส
  - เมื่อกล้องโฟกัสไปที่ใบหน้าในกรอบสีขาว กรอบจะเปลี่ยนเป็นสีเขียว
  - หากกล้องสามารถตรวจพบดวงตา กรอบสีเขียวจะแสดงขึ้นตรงดวงตาที่เลือก (AF ค้นหาภาพลูกตาดำ)
- 6 กดปุ่มชัตเตอร์ลงจนสุดเพื่อถ่ายภาพ

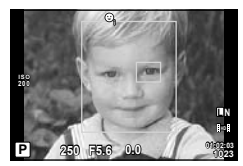
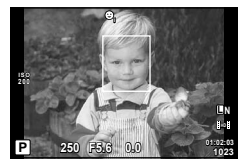

### ⚠ ข้อควรระวัง

- โฟกัสเน้นใบหน้าใช้ได้กับภาพแรกในแต่ละชุดที่ถ่ายระหว่างการถ่ายภาพต่อเนื่องเท่านั้น
- กล้องอาจไม่สามารถค้นหาภาพใบหน้าได้ถูกต้อง ทั้งนี้ขึ้นอยู่กับวัตถุและการตั้งค่าอาร์ทีฟิลเตอร์
- เมื่อตั้งคากล้องไว้ที่ **[ESP]** (วัดแสง ESP ดิจิตอล) กล้องจะทำการวัดแสงโดยให้ความสำคัญกับภาพใบหน้า

### 📌 หมายเหตุ

- กำหนดภาพใบหน้าสามารถใช้งานใน [MF] ได้ด้วย ใบหน้าที่กล้องตรวจพบจะระบุเป็นกรอบสีขาว

## AF กรอบการซูม/AF การซูม

ท่านสามารถซูมเข้ามายังบางส่วนของเฟรมภาพขณะปรับโฟกัส การเลือกอัตราซูมสูงช่วยให้ท่านใช้โฟกัสอัตโนมัติเพื่อโฟกัสบริเวณที่เล็กกว่าซึ่งเป้า AF มักจะครอบคลุมไม่ถึง ท่านยังสามารถกำหนดตำแหน่งเป้าการโฟกัสได้แม่นยำยิ่งขึ้นด้วย

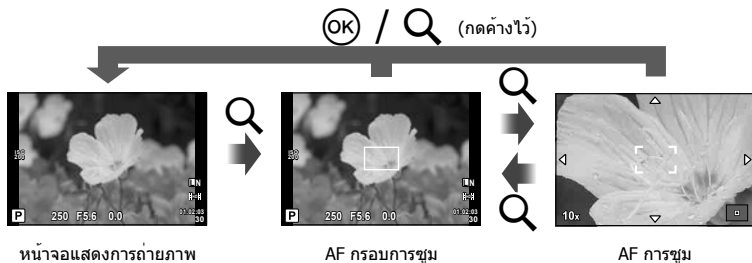

### 1 กดปุ่ม Q เพื่อแสดงกรอบการซูม

- หากกล้องโฟกัสด้วยโฟกัสอัตโนมัติก่อนที่จะกดปุ่ม กรอบการซูมจะแสดงขึ้นที่ตำแหน่งโฟกัสปัจจุบัน
- ใช้  $\Delta \nabla \langle \rangle$  เพื่อกำหนดตำแหน่งกรอบการซูม
- กดปุ่ม **INFO** แล้วใช้  $\Delta \nabla$  เพื่อเลือกอัตราซูม

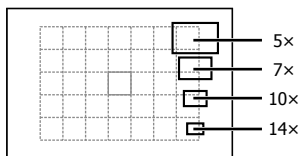

การเปรียบเทียบ AF และกรอบการซูม

### 2 กดปุ่ม Q อีกครั้งเพื่อซูมเข้ามาที่กรอบการซูม

- ใช้  $\Delta \nabla \langle \rangle$  เพื่อกำหนดตำแหน่งกรอบการซูม
- หมุนปุ่มหมุนเพื่อเลือกอัตราซูม

### 3 กดปุ่มชัตเตอร์ลงครึ่งหนึ่งเพื่อเริ่มโฟกัสอัตโนมัติ

- กล้องจะโฟกัสโดยใช้วัตถุในเฟรมตรงกึ่งกลางหน้าจอ หากต้องการเปลี่ยนตำแหน่งโฟกัส ให้ย้ายตำแหน่งโดยสัมผัสที่หน้าจอ

#### หมายเหตุ

- ท่านสามารถแสดงและย้ายกรอบการซูมโดยใช้การทำงานแบบทัชสกรีนได้ด้วย

#### ข้อควรระวัง

- การซูมจะมองเห็นในจอภาพเท่านั้นและไม่มีผลต่อภาพที่ถ่ายได้

## ถ่ายภาพต่อเนื่อง/การใช้งานระบบตั้งเวลา

กดปุ่มชัตเตอร์ค้างไว้จนสุดเพื่อถ่ายภาพหลายๆ ภาพติดต่อกัน หรืออีกวิธีหนึ่ง ท่านสามารถถ่ายภาพด้วยระบบตั้งเวลา

- 1 กดปุ่ม (∇) เพื่อแสดงเมนูโดยตรง
- 2 เลือกตัวเลือกโดยใช้ <img alt="left arrow icon"/> <img alt="right arrow icon"/> แล้วกด

	การถ่ายภาพแบบเฟรมเดียว	ถ่ายครั้งละ 1 เฟรมเมื่อกดปุ่มชัตเตอร์ (โหมดถ่ายภาพปกติ)
	ถ่ายต่อเนื่องเร็ว	ถ่ายภาพที่ประมาณ 9 เฟรมต่อวินาที (fps) ขณะกดปุ่มชัตเตอร์ลงจนสุด
	ถ่ายต่อเนื่องช้า	ถ่ายภาพที่ประมาณ 5 เฟรมต่อวินาที (fps) ขณะกดปุ่มชัตเตอร์ลงจนสุด
	ตั้งเวลา 12 วินาที	กดปุ่มชัตเตอร์ลงครึ่งหนึ่งเพื่อโฟกัส กดส่วนที่เหลือจนลงจนสุดเพื่อเริ่มระบบตั้งเวลา อันดิมแรก ไฟแสดงสถานะการตั้งเวลาฉายอัตโนมัติจะสว่างขึ้นประมาณ 10 วินาที จากนั้นจะกะพริบประมาณ 2 วินาที แล้วจึงถ่ายภาพ
	ตั้งเวลา 2 วินาที	กดปุ่มชัตเตอร์ลงครึ่งหนึ่งเพื่อโฟกัส กดส่วนที่เหลือจนลงจนสุดเพื่อเริ่มระบบตั้งเวลา ไฟแสดงสถานะการตั้งเวลาฉายอัตโนมัติจะกะพริบประมาณ 2 วินาที แล้วจึงถ่ายภาพ
	ตั้งเวลา กำหนดเอง	กำหนดจำนวนเฟรมที่จะถ่าย เลือก  กดปุ่ม <b>INFO</b> แล้วหมุนปุ่มหมุน

### หมายเหตุ

- หากต้องการยกเลิกใช้งานระบบตั้งเวลา กดปุ่ม (∇)
- ในโหมดโฟกัส [S-AF] และ [MF] โฟกัสและระดับแสงจะถูกกำหนดที่ค่าสำหรับเฟรมแรกในแต่ละลำดับการถ่ายภาพ

### ข้อควรระวัง

- ในระหว่างการถ่ายภาพต่อเนื่อง หากระดับคงเหลือแบตเตอรี่จะพรึบเนื่องจากแบตเตอรี่ต่ำ กล้องจะหยุดถ่ายภาพและเริ่มจัดเก็บภาพที่ถ่ายไว้ลงในการ์ด กล้องอาจจัดเก็บภาพไม่ได้ทั้งหมด ทั้งนี้ขึ้นอยู่กับระดับแบตเตอรี่ที่เหลืออยู่
- วางกล้องให้มั่นคงบนขาตั้งกล้องในการถ่ายภาพด้วยระบบตั้งเวลา
- หากท่านยืนอยู่หน้ากล้องแล้วกดปุ่มชัตเตอร์ลงครึ่งหนึ่งเมื่อใช้งานระบบตั้งเวลา ภาพอาจหลุดโฟกัส

## การปรับสี (สมดุลแสงขาว)

สมดุลแสงขาว (WB) สร้างความมั่นใจว่าวัตถุสีขาวในภาพที่บันทึกด้วยกล้องจะออกมาเป็นสีขาว [AUTO] เหมาะสมกับสถานการณ์ส่วนใหญ่ แต่ค่าอื่นๆ ก็สามารถเลือกได้ตามแหล่งแสงเมื่อ [AUTO] ไม่สามารถให้ผลลัพธ์ที่ต้องการ หรือเมื่อท่านตั้งใจทำให้สีในภาพเพี้ยน

- 1 เลือกค่าปรับไปที่ 2 และหมุนปุ่มหมุนหลักเพื่อเลือกรายการ

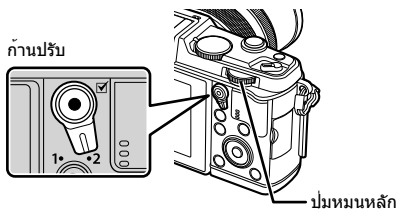

โหมด WB		อุณหภูมิสี	สภาพแสง
สมดุลแสงขาวอัตโนมัติ	AUTO	—	ใช้กับสภาพแสงส่วนใหญ่ (เมื่อมีส่วนสีขาวที่ถูกติกรอบในจอภาพ) ใช้โหมดนี้สำหรับการใช้งานทั่วไป
ตั้งค่าสมดุลแสงขาวล่วงหน้า	☀	5300K	สำหรับถ่ายภาพกลางแจ้งในวันที่อากาศแจ่มใส หรือ เก็บภาพสีแดงของดวงอาทิตย์ตก หรือสีในการแสดงดอกไม้ไฟ
	🏠	7500K	สำหรับถ่ายภาพกลางแจ้งในร่มเงาในวันที่อากาศแจ่มใส
	☁	6000K	สำหรับถ่ายภาพกลางแจ้งในวันที่เมฆมาก
	☁☀	3000K	สำหรับถ่ายภาพใต้แสงหลอดไฟ
	☀☀	4000K	สำหรับวัตถุที่ได้รับแสงสว่างจากแสงฟลูออเรสเซนต์
	WB	5500K	สำหรับถ่ายภาพโดยใช้แฟลช
สมดุลแสงขาว One-touch (หน้า 45)	☺/☹	อุณหภูมิสีที่ตั้งค่าโดยสมดุลแสงขาว One-touch	เลือกเมื่อสามารถใช้สีขาวหรือสีเทาวัดสมดุลแสงขาว และวัตถุอยู่ใต้แสงหลายประเภทหรือได้รับแสงสว่างจากแฟลชชนิดที่โมรจังก์หรือแหล่งแสงอื่นๆ
สมดุลแสงสีขาวกำหนดเอง	CWB	2000K – 14000K	หลังกดปุ่ม <b>INFO</b> ใช้ปุ่ม < > เพื่อเลือกอุณหภูมิสีจากนั้นกด <b>OK</b>

### สมดุลแสงขาว One-touch

วัดสมดุลแสงขาวโดยตีกรอบกระดาศหรือวัตถุสีขาวอื่นๆ ได้แสงที่จะใช้ในภาพถ่ายสุดท้าย ซึ่งจะเป็ประโยชน์ขณะถ่ายภาพวัตถุได้แสงธรรมชาติ รวมทั้งแหล่งแสงต่างๆ ที่มีอุณหภูมิสีต่างกัน

- 1 เลือก [☞] หรือ [☞] (สมดุลแสงขาว One-touch 1 หรือ 2) แล้วกดปุ่ม **INFO**
- 2 ถ่ายภาพกระดาศไร่สี (สีขาวหรือสีเทา)
  - จัดกรอบวัตถุเพื่อใหกรอบเต็มจอภาพและไม่มีเงาบัง
  - หน้าจอสมดุลแสงขาว One-touch จะปรากฏขึ้น
- 3 เลือก [ไซ] แล้วกด **OK**
  - ค่าใหม่จะถูกจัดเก็บไว้เป็นตัวเลือกสมดุลแสงขาวที่ตั้งค่าล่วงหน้า
  - ค่าใหม่จะถูกจัดเก็บไว้จนกว่าจะมีการวัดสมดุลแสงขาว One-touch อีกครั้ง การปิดสวิตช์กล้องจะไม่ทำให้ข้อมูลถูกลบ



#### เคล็ดลับ

- หากวัตถุสว่างเกินไปหรือมืดเกินไปหรือมีสีจางอย่างชัดเจน ข้อความ [WB ไม่ดีลองใหม่] จะแสดงขึ้น และจะไม่มีการบันทึกค่า แก้ไขปัญหาและทำซ้ำตั้งแต่ขั้นตอน 1

### ความไวแสง ISO

การเพิ่มความไวแสง ISO จะเพิ่มจุดรบกวน (เม็ดหยาบ) และจะช่วยให้สามารถถ่ายภาพขณะที่มีแสงได การตั้งค่าที่แนะนำสำหรับสถานการณ์ส่วนใหญ่คือ [AUTO] ซึ่งเริ่มต้นที่ ISO 200 — เป็นค่าที่ทำให้จุดรบกวนและช่วงไดนามิกสมดุลกัน — จากนั้นจะปรับความไวแสง ISO ตามสภาวะการถ่ายภาพเองโดยอัตโนมัติ

- 1 เลื่อนก้านปรับไปที่ 2 และหมุนปุ่มหมุนรองเพื่อเลือกรายการ

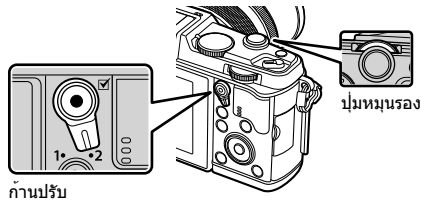

<b>AUTO</b>	ตั้งค่าความไวแสงอัตโนมัติตามสภาวะการถ่ายภาพ
<b>LOW, 200 – 25600</b>	ตั้งค่าความไวแสงตามค่าที่เลือก

# การใช้งานการดูภาพขั้นพื้นฐาน

## การแสดงผลภาพระหว่างการดูภาพ

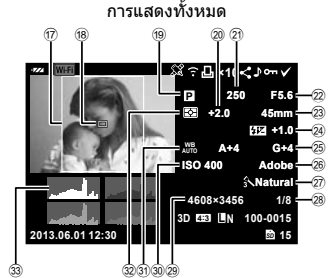

- ① ระดับคงเหลือแบตเตอรี่..... หน้า 13
- ② การเชื่อมต่อ LAN ไร้สาย..... หน้า 21, 103
- ③ การใส่ข้อมูล GPS..... หน้า 105
- ④ อัปเดต Eye-Fi เสริม..... หน้า 83
- ⑤ สิ่งพิมพ์  
จำนวนภาพพิมพ์ ..... หน้า 96
- ⑥ ลำดับการแชร์ ..... หน้า 48
- ⑦ บันทึกเสียง ..... หน้า 50
- ⑧ ป้องกัน..... หน้า 50
- ⑨ ภาพที่เลือก..... หน้า 19
- ⑩ หมายเลขไฟล์ ..... หน้า 82
- ⑪ หมายเลขเฟรม
- ⑫ อุปกรณ์จัดเก็บข้อมูล ..... หน้า 113
- ⑬ โหมดบันทึก ..... หน้า 56
- ⑭ สัดส่วนภาพ..... หน้า 55
- ⑮ ภาพ 3D ..... หน้า 32
- ⑯ วันที่และเวลา ..... หน้า 14

- ⑰ ครอบอัตราส่วน ..... หน้า 55
- ⑱ เป้า AF ..... หน้า 40
- ⑲ โหมดถ่ายภาพ ..... หน้า 15, 25–33
- ⑳ การชดเชยแสง ..... หน้า 37
- ㉑ ความเร็วชัตเตอร์ ..... หน้า 25–28
- ㉒ ค่าเปิดหน้ากล้อง ..... หน้า 25–28
- ㉓ ความยาวโฟกัส ..... หน้า 118
- ㉔ ควบคุมความเข้มของแสงแฟลช..... หน้า 57
- ㉕ ชดเชยสมดุลแสงขาว ..... หน้า 44
- ㉖ ขอบเขตสี ..... หน้า 81
- ㉗ โหมดภาพ ..... หน้า 54
- ㉘ อัตราการบีบอัด ..... หน้า 56
- ㉙ จำนวนพิกเซล ..... หน้า 56
- ㉚ ความไวแสง ISO..... หน้า 45
- ㉛ สมดุลแสงขาว ..... หน้า 44
- ㉜ โหมดวัดแสง ..... หน้า 58
- ㉝ อีสโตแกรม ..... หน้า 24

## การเปลี่ยนหน้าจอแสดงผลข้อมูล

ท่านสามารถเปลี่ยนข้อมูลที่แสดงผลจากภาพระหว่างการดูภาพได้โดยใช้ปุ่ม INFO

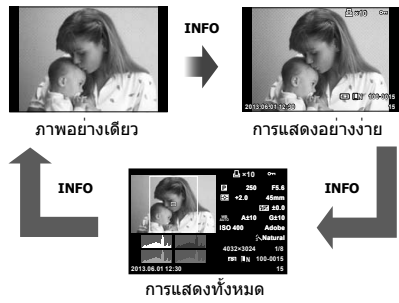

2  
หนังสือคู่มือของใช้แบบ

## ดูภาพแบบเฟรมเดียว

กดปุ่ม  เพื่อดูภาพเต็มเฟรม กดปุ่มชัตเตอร์ลงครึ่งหนึ่งเพื่อกลับสู่โหมดถ่ายภาพ  
การแสดงผลดัชนีภาพ/การแสดงผลภาพบนปฏิทิน







## ชมภาพที่แสดง (ดูภาพระยะใกล้)



ปุ่มหมุนหลัก (⏪)	ซูมเข้า (⏪)/ดัชนี (⏪)
ปุ่มหมุนรอง (⏩)	ก่อนหน้า (⏪)/ถัดไป (⏩) ฟังก์ชันที่ใช้งานได้ระหว่างการดูภาพระยะใกล้
แป้นลูกศร (⏪ ⏩ ⏴ ⏵)	ดูภาพแบบเฟรมเดียว: ถัดไป (⏩)/ก่อนหน้า (⏪)/ระดับเสียงภาพที่แสดง (⏴ ⏵) การดูภาพระยะใกล้: เลื่อนภาพ ท่านสามารถแสดงเฟรมถัดไป (⏩) หรือเฟรมก่อนหน้า (⏪) ระหว่างการดูภาพระยะใกล้ได้โดยกดปุ่ม <b>INFO</b> การดูภาพแบบดัชนี/บนปฏิทิน เน้นสีที่ภาพ
Q	แสดงกรอบการซูม ใช้ระบบสัมผัสเพื่อเลือกตำแหน่งของกรอบภาพแล้วกด Q เพื่อซูมเข้า หากต้องการยกเลิก กด Q
INFO	ดูข้อมูลภาพ
☑	เลือกภาพ (หน้า 19)
Fn	ป้องกันภาพ (หน้า 19)
🗑️	ลบภาพ (หน้า 19)
OK	ดูเมนู (ในการดูภาพบนปฏิทิน กดปุ่มนี้เพื่อออกจากการดูภาพแบบเฟรมเดียว)

## การแชร์ภาพผ่านการเชื่อมต่อ Wi-Fi (คำสั่งแบ่งปัน)

ท่านสามารถเชื่อมต่อกล้องเข้าสู่สมาร์ตโฟนผ่านทาง LAN ไร้สายได้ (หน้า 103) เมื่อเชื่อมต่อสมาร์ตโฟนแล้ว ท่านสามารถใช้สมาร์ตโฟนดูภาพที่เก็บไว้ในการ์ด และถ่ายโอนภาพระหว่างกล้องกับสมาร์ตโฟนด้วย [คำสั่งแบ่งปัน] ท่านสามารถเลือกภาพเพื่อแชร์ไว้ล่วงหน้า

- 1 บนหน้าจอรูปภาพ สัมผัสที่หน้าจอ
    - เมนูสัมผัสจะปรากฏขึ้น
  - 2 เลือกภาพด้วยระบบสัมผัส หรือ  แล้วสัมผัส  บนเมนูสัมผัส
    -  จะแสดงบนภาพที่เลือกไว้เพื่อแชร์
    - ยกเลิกการเลือกได้โดยสัมผัส  อีกครั้ง
  - 3 สัมผัสบนหน้าจอเพื่อออกจาก [คำสั่งแบ่งปัน]
    - เมื่อเลือกภาพที่ต้องการแชร์แล้ว ภาพที่เลือกไว้จะถูกแชร์เมื่อทำการเชื่อมต่อ Wi-Fi แล้ว โดยใช้ [ครั้งหนึ่ง]
-  **ข้อควรระวัง**
- ท่านสามารถตั้งค่าลำดับการแชร์ สูงสุดประมาณ 200 เฟรม



## การใช้งานตัวเลือกในโหมดรูปภาพ

กด **OK** ระหว่างรูปภาพเพื่อแสดงเมนูตัวเลือกอย่างง่ายที่สามารถใช้ในโหมดรูปภาพ



	เฟรมภาพนิ่ง	เฟรมภาพเคลื่อนไหว
แก้ไข JPEG, แก้ไขภาพ RAW <b>☞</b> หน้า 71, 72	✓	—
ภาพซ้อน <b>☞</b> หน้า 73	✓	—
รูปภาพเคลื่อนไหว	—	✓
คำสั่งแบ่งปัน <b>☞</b> หน้า 48	✓	✓*
On (ป้องกัน)	✓	✓
↓ (บันทึกเสียง)	✓	—
หมุน	✓	—
☞ (สไลด์โชว์)	✓	✓
ลบ	✓	✓

\* ใช้งานไม่ได้กับภาพเคลื่อนไหว [SD] หรือ [HD]

### การดำเนินการต่างๆ บนเฟรมภาพเคลื่อนไหว (รูปภาพเคลื่อนไหว)

<b>OK</b>	หยุดภาพชั่วคราวหรือดูภาพต่อ	• ท่านสามารถดำเนินการต่อไปนี้ขณะหยุดการดูภาพชั่วคราว
	◀▶ หรือปุ่มหมุน	ก่อนหน้า/ถัดไป กด ▶▶ ค้างไว้เพื่อดำเนินการต่อ
	△	แสดงเฟรมแรก
	▽	แสดงเฟรมสุดท้าย
◀/▶	กรอภาพเคลื่อนไหวไปข้างหน้าหรือถอยหลัง	
△/▽	ปรับระดับเสียง	

### ! ข้อควรระวัง

- ขอแนะนำให้ใช้ซอฟต์แวร์คอมพิวเตอร์ที่ใหม่ล่าสุดเพื่อเปิดดูภาพเคลื่อนไหวบนคอมพิวเตอร์ ก่อนจะเปิดซอฟต์แวร์เป็นครั้งแรก ให้เชื่อมต่อกล้องกับคอมพิวเตอร์เสียก่อน

## การป้องกันภาพ

ป้องกันภาพจากการลบโดยไม่ได้ตั้งใจ แสดงภาพที่ต้องการป้องกันแล้ว กด **OK** เพื่อแสดงเมนูรูปภาพ เลือก **[On]** แล้วกด **OK** จากนั้นกด **△** เพื่อป้องกันภาพ ภาพที่ป้องกันไว้จะแสดงด้วยไอคอน **On** (ป้องกัน) กด **▽** เพื่อลบการป้องกันออก ท่านยังสามารถป้องกันภาพที่เลือกไว้หลายภาพได้ด้วย **☰** "การเลือกภาพ" (หน้า 19)

ไอคอน **On** (ป้องกัน)



### ! ข้อควรระวัง

- การฟอร์แมตการ์ดจะลบทุกภาพออกแม้ว่าภาพจะถูกป้องกันเอาไว้ก็ตาม

### การบันทึกเสียง

เพิ่มการบันทึกเสียง (นานสูงสุด 30 วินาที) ให้กับภาพถ่ายปัจจุบัน

- 1 แสดงภาพที่ต้องการจะเพิ่มการบันทึกเสียงแล้วกด **OK**
  - การบันทึกเสียงใช้งานไม่ได้กับภาพที่ป้องกันไว้
  - การบันทึกเสียงใช้กับเมนูรูปภาพได้ด้วย
- 2 เลือก **[On]** แล้วกด **OK**
  - หากต้องการออกโดยไม่บันทึกเสียง เลือก **[ไม่ใช่]**
- 3 เลือก **[เริ่ม]** แล้วกด **OK** เพื่อเริ่มการบันทึกเสียง
  - หากต้องการหยุดการบันทึกเสียงกลางคัน กด **OK**
- 4 กด **OK** เพื่อสิ้นสุดการบันทึกเสียง
  - ภาพที่มีการบันทึกเสียงจะมีไอคอน **♪** กำกับไว้
  - หากต้องการลบการบันทึกเสียง เลือก **[ลบ]** ในขั้นตอน 2



### หมุน

เลือกว่าจะหมุนภาพถ่ายหรือไม่

- 1 เปิดดูภาพถ่ายแล้วกด **OK**
- 2 เลือก **[หมุน]** แล้วกด **OK**
- 3 กด **△** เพื่อหมุนภาพทวนเข็มนาฬิกา **▽** เพื่อหมุนภาพตามเข็มนาฬิกา ภาพจะหมุนทุกครั้งทีกดปุ่ม
  - กด **OK** เพื่อจัดเก็บการตั้งค่าและออก
  - ภาพที่หมุนจะถูกจัดเก็บตามการวางแนวภาพปัจจุบัน
  - ภาพเคลื่อนไหว ภาพ 3D และภาพที่ป้องกันไว้ ไม่สามารถหมุนได้

## สไลด์โชว์

ฟังก์ชันนี้แสดงภาพที่เก็บไว้ในการ์ดที่ระบุอย่างต่อเนื่อง

1 กด **OK** ระหว่างการดูภาพแล้วเลือก **[▶]**



## 2 ปรับการตั้งค่า

<b>เริ่ม</b>	เริ่มสไลด์โชว์ ภาพจะแสดงตามลำดับ โดยเริ่มจากภาพปัจจุบันก่อน
<b>BGM</b>	ตั้งค่า BGM (3 ประเภท) หรือตั้ง BGM เป็น [ปิด]
<b>เอฟเฟกต์*</b>	เลือกเอฟเฟกต์การเปลี่ยนภาพระหว่างเฟรม
<b>สไลด์</b>	กำหนดประเภทสไลด์โชว์ที่จะดำเนินการ
<b>ช่วงแสดงภาพนิ่ง</b>	เลือกระยะเวลาที่จะแสดงแต่ละสไลด์ตั้งแต่ 2 ถึง 10 วินาที
<b>ช่วงแสดงภาพ</b>	เลือก [ยาว] เพื่อรวมคลิปภาพเคลื่อนไหวแบบเต็มคลิปในสไลด์โชว์ [สั้น] เพื่อรวมเฉพาะส่วนเริ่มต้นของแต่ละคลิป

\* ภาพเคลื่อนไหวจะไม่แสดงขึ้นเมื่อเลือกเอฟเฟกต์อื่นนอกเหนือจาก [เลื่อน]

3 เลือก [เริ่ม] แล้วกด **OK**

- สไลด์โชว์จะเริ่มขึ้น
- กด **OK** เพื่อหยุดสไลด์โชว์

### ปรับเสียง

กด **△▽** ระหว่างการแสดงสไลด์โชว์เพื่อปรับระดับเสียงโดยรวมของลำโพงกล่อง กด **<>** เพื่อปรับสมดุลระหว่างเสียงเพลงประกอบและเสียงที่บันทึกพร้อมภาพหรือภาพเคลื่อนไหว

### หมายเหตุ

- ท่านสามารถเปลี่ยน [จังหวะ] ตาม BGM ที่ค้างกัน บันทึกข้อมูลที่ดาวน์โหลดจากเว็บไซต์ Olympus ลงบนการ์ด เลือก [จังหวะ] จาก [BGM] ในขั้นตอน 2 แล้วกด **>** เข้าไปดาวน์โหลดที่เว็บไซต์ต่อไปนี้  
<http://support.olympus-imaging.com/bgmdownload/>

# 3 Live control

## การใช้งาน Live Control

ท่านสามารถใช้ Live Control เพื่อปรับการตั้งค่าในโหมด **P**, **A**, **S**, **M**, และ ได้ การใช้งาน Live Control ช่วยให้ท่านตรวจสอบผลของการตั้งค่าต่างๆ ในจอภาพได้



### ■ การตั้งค่าที่ใช้งานได้

ป้องกันภาพสั่น .....	หน้า 53	โหมดบันทึก .....	หน้า 56
โหมดภาพ .....	หน้า 54	โหมดแฟลช .....	หน้า 38
โหมดบรรยากาศ .....	หน้า 32	ควบคุมความเข้มของแสงแฟลช .....	หน้า 57
โหมดอาร์ทฟิลเตอร์ .....	หน้า 31	โหมดวัดแสง .....	หน้า 58
โหมด  .....	หน้า 55	AF โหมด .....	หน้า 59
สมดุลแสงขาว .....	หน้า 44	ความไวแสง ISO .....	หน้า 45
ถ่ายภาพต่อเนื่อง/ตั้งเวลา .....	หน้า 43	กำหนดภาพใบหน้า .....	หน้า 41
สัดส่วนภาพ .....	หน้า 55	บันทึกเสียงภาพเคลื่อนไหว .....	หน้า 60

### 1 กด เพื่อแสดง Live Control

- หากต้องการซ่อน Live Control กด อีกครั้ง

### 2 ใช้ เพื่อเลือกการตั้งค่า ใช้ เพื่อเปลี่ยนการตั้งค่าที่เลือก แล้วกด

- การตั้งค่าที่เลือกจะมีผลโดยอัตโนมัติหากไม่มีการดำเนินการใดๆ เป็นเวลา 8 วินาที

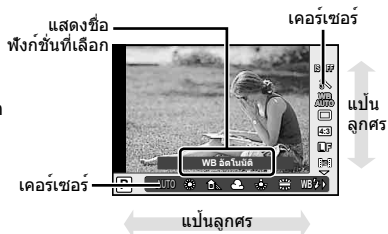

### ข้อควรระวัง

- บางรายการจะใช้งานไม่ได้ในโหมดถ่ายภาพบางโหมด

### เคล็ดลับ

- สำหรับตัวเลือกขั้นสูงเพิ่มเติม หรือหากต้องการกำหนดค่ากล้องของท่าน ใช้เมนูเพื่อทำการตั้งค่า "การใช้งานเมนู" (หน้า 61)

## การลดอาการกลิ้งสั่น (ป้องกันภาพสั่น)

ท่านสามารถลดอาการกลิ้งสั่นที่เกิดขึ้นขณะถ่ายภาพในสภาพแสงน้อยหรือถ่ายด้วยกำลังขยายสูง ระบบป้องกันภาพสั่นเริ่มทำงานเมื่อท่านกดปุ่มชัตเตอร์ครึ่งหนึ่ง

- 1 แสดง Live Control และเลือกรายการป้องกันภาพสั่นโดยใช้  $\Delta$   $\nabla$



- 2 เลือกตัวเลือกโดยใช้  $\triangleleft$   $\triangleright$  แล้วกด  $\odot$

ภาพนิ่ง	OFF	S-I.S. ปิด	ระบบป้องกันภาพสั่นปิด
	S-IS1	อัตโนมัติ	ระบบป้องกันภาพสั่นเปิด
	S-IS2	IS แนวตั้ง	ระบบป้องกันภาพสั่นใช้ได้กับอาการกลิ้งสั่น (1D) ในแนวตั้งเท่านั้น ใช้เมื่อเห็นกลองในแนวนอน
	S-IS3	IS แนวนอน	ระบบป้องกันภาพสั่นใช้ได้กับอาการกลิ้งสั่น (1D) ในแนวนอนเท่านั้น ใช้เมื่อเห็นกลองในแนวนอนโดยถือกล้องในแนวตั้ง
	S-IS AUTO	ป้องกันภาพสั่นขณะเลื่อนถ่ายทิวทัศน์	กล้องตรวจหาทิศทางการหันกล้องและนำระบบป้องกันภาพสั่นที่เหมาะสมมาใช้
ภาพเคลื่อนไหว	OFF	M-I.S. ปิด	ระบบป้องกันภาพสั่นปิด
	ON	ป้องกันภาพสั่น-ภาพเคลื่อนไหว	นอกจากป้องกันภาพสั่นอัตโนมัติแล้ว อาการกลิ้งสั่นที่เกิดขึ้นเมื่อถ่ายภาพขณะเดินยังคงลดลงอีกด้วย

## การเลือกความยาวโฟกัส (ไม่รวมเลนส์ระบบ Micro Four Thirds/Four Thirds)

ใช้ข้อมูลความยาวโฟกัสเพื่อลดกลิ้งสั่นขณะถ่ายภาพด้วยเลนส์ที่ไม่ใช่เลนส์ระบบ Micro Four Thirds หรือ Four Thirds

- เลือก [ป้องกันภาพสั่น] กดปุ่ม **INFO** ใช้  $\triangleleft$   $\triangleright$  เพื่อเลือกความยาวโฟกัส แล้วกด  $\odot$
- เลือกความยาวโฟกัสระหว่าง 8 มม. และ 1000 มม.
- เลือกค่าที่ใกล้เคียงกับค่าที่ระบบเลนส์มากที่สุด

### ⚠ ข้อควรระวัง

- ระบบป้องกันภาพสั่นไม่สามารถแก้ไขอาการกลิ้งสั่นที่มากเกินไป หรืออาการกลิ้งสั่นที่เกิดขึ้นขณะตั้งความเร็วชัตเตอร์ไว้ที่ความเร็วต่ำสุด ในกรณีนี้ แนะนำให้ใช้ขาตั้งกล้อง
- เมื่อใช้ขาตั้งกล้อง ตั้ง [ป้องกันภาพสั่น] ไปที่ [OFF]
- เมื่อใช้เลนส์ที่มีสวิตช์ฟังก์ชันป้องกันภาพสั่น กล้องจะให้ความสำคัญกับการตั้งค่าด้านเลนส์
- เมื่อกล้องให้ความสำคัญกับระบบป้องกันภาพสั่นด้านเลนส์ และด้านกล้องถูกตั้งค่าไปที่ [S-IS-AUTO], [S-IS1] จะถูกใช้แทน [S-IS-AUTO]
- ท่านอาจได้ยินเสียงการทำงานหรือการสั่นเมื่อเปิดใช้งานระบบป้องกันภาพสั่น

## ตัวเลือกการประมวลผล (โหมดภาพนิ่ง)

เลือกโหมดภาพนิ่งและทำการปรับแยกสำหรับคอนทราสต์ ความคมชัด และตัวแปรอื่นๆ ความเปลี่ยนแปลงในแต่ละโหมดภาพนิ่งจะถูกจัดเก็บ

1 แสดง Live Control แล้วเลือก [โหมดถ่ายภาพ]





2 เลือกตัวเลือกด้วย  $\Delta$   $\nabla$  แล้วกด  $\odot$



$\Delta$ i-Enhance	ให้ผลลัพธ์ที่ดูน่าประทับใจมากกว่าและเหมาะสมกับสถานการณ์
$\Delta$ Vivid	ให้สีสันสดใส
$\Delta$ Natural	ให้สีเป็นธรรมชาติ
$\Delta$ Muted	ให้โทนสีราบเรียบ
$\Delta$ Portrait	ให้โทนสีผิวสวยงาม
โนโนโน	ให้โทนสีขาวดำ
ตั้งค่าเอง	เลือกโหมดภาพนิ่ง ตั้งค่าตัวแปร และบันทึกการตั้งค่า
$\text{APC}$ ป๊อปอาร์ต	เลือกอาร์ทฟิลเตอร์และเลือกเอฟเฟกต์ที่ต้องการ
$\text{APC}$ ภาพนุ่ม	
$\text{APC}$ สีซีดจาง	
$\text{APC}$ โทนแสงอ่อน	
$\text{APC}$ ภาพเกรนแตก	
$\text{APC}$ กล้องรูเข็ม	
$\text{APC}$ ไดโอรามา	
$\text{APC}$ ครอสโปรเซส	
$\text{APC}$ ซีเปียนุ่ม	
$\text{APC}$ โทนสีเกินจริง	
$\text{APC}$ คีย์ไลน์	
$\text{APC}$ สีน้ำ	









## การเพิ่มเอฟเฟกต์ในภาพเคลื่อนไหว

ท่านสามารถสร้างภาพเคลื่อนไหวที่ใช้ประโยชน์จากเอฟเฟกต์ที่มีอยู่ในโหมดถ่ายภาพนิ่ง เลื่อนปุ่มหมุนไปที่  เพื่อเปิดใช้งานการตั้งค่า

- 1 หลังเลือกโหมด  แสดง Live Control (หน้า 52) แล้วใช้   เพื่อเลือกโหมดถ่ายภาพ



- 2 ใช้   เพื่อเลือกโหมด แล้วกด 



<b>P</b>	กล้องจะตั้งค่าเปิดหน้ากล้องที่ดีที่สุดอัตโนมัติตามความสว่างของวัตถุ
<b>A</b>	การแสดงจากหลังจะเปลี่ยนโดยการตั้งค่าเปิดหน้ากล้อง ใช้   ปรับค่าเปิดหน้ากล้อง
<b>S</b>	ความเร็วชัตเตอร์จะส่งผลกระทบต่อวิธีที่วัตถุปรากฏขึ้น ใช้   เพื่อปรับความเร็วชัตเตอร์ สามารถตั้งค่าความเร็วชัตเตอร์ระหว่าง 1/30 วินาที และ 1/4000 วินาที
<b>M</b>	ท่านคือผู้ควบคุมทั้งค่าเปิดหน้ากล้องและความเร็วชัตเตอร์ ใช้   เพื่อเลือกค่าเปิดหน้ากล้อง   เพื่อเลือกความเร็วชัตเตอร์จากคาระหว่าง 1/30 วินาที และ 1/4000 วินาที สามารถตั้งค่าความไวแสงด้วยตัวเองเป็นคาระหว่าง ISO 200 และ 3200 การควบคุมความไวแสง ISO อัตโนมัติไม่สามารถใช้งานได้



### ข้อควรระวัง

- ขณะบันทึกภาพเคลื่อนไหว ท่านไม่สามารถเปลี่ยนการตั้งค่าชดเชยแสง ค่าเปิดหน้ากล้อง และความเร็วชัตเตอร์
- หากเปิดใช้งาน [ป้องกันภาพสั่น] ขณะบันทึกภาพเคลื่อนไหว ภาพที่บันทึกจะขยายใหญ่ขึ้นเล็กน้อย
- ระบบป้องกันภาพสั่นไม่สามารถทำงานได้หากกล้องสั่นมากเกินไป
- เมื่อด่านในกล้องร้อน การถ่ายภาพจะหยุดอัตโนมัติเพื่อถนอมกล้อง
- เมื่อใช้อาร์ทฟิลเตอร์บางตัว การทำงานของ [C-AF] จะมีจำกัด
- แนะนำให้ใช้การ์ดที่มีคลาสความเร็ว SD ที่ 6 หรือสูงกว่าสำหรับการบันทึกภาพเคลื่อนไหว

## การตั้งค่าสัดส่วนภาพ

ท่านสามารถเปลี่ยนสัดส่วนภาพ (อัตราส่วนแนวตั้งต่อแนวนอน) ขณะถ่ายภาพ ท่านสามารถตั้งค่าสัดส่วนภาพเป็น [4:3] (มาตรฐาน), [16:9], [3:2], [1:1] หรือ [3:4] ขึ้นอยู่กับความต้องการของท่าน

- 1 แสดง Live Control และเลือกการตั้งค่าสัดส่วนภาพโดยใช้  

- 2 ใช้   เพื่อเลือกสัดส่วนภาพแล้วกด 

### ข้อควรระวัง

- ภาพ JPEG จะถูกตัดขอบตามสัดส่วนภาพที่เลือกไว้ อย่างไรก็ตามภาพ RAW จะไม่ถูกตัดขอบแต่จะถูกจัดเก็บพร้อมข้อมูลเกี่ยวกับสัดส่วนภาพที่เลือก
- เมื่อเปิดดูภาพ RAW สัดส่วนภาพที่เลือกจะแสดงตามเฟรม

## คุณภาพของภาพ (โหมดบันทึก)

เลือกคุณภาพของภาพสำหรับภาพถ่ายและภาพเคลื่อนไหวตามจุดประสงค์การใช้งาน เช่น ปรับแต่งบนคอมพิวเตอร์หรือแสดงบนเว็บ

- 1 แสดง Live Control แล้วใช้  $\Delta \nabla$  เพื่อเลือกโหมดบันทึกสำหรับภาพถ่ายหรือภาพเคลื่อนไหว
- 2 เลือกตัวเลือกโดยใช้  $\triangleleft \triangleright$  แล้วกด  $\odot$



โหมดบันทึก

3

Live control

### ■ โหมดบันทึก (ภาพนิ่ง)

เลือกจากโหมด RAW และ JPEG (**L**, **M**, **N** และ **S**) เลือกตัวเลือก RAW+JPEG เพื่อบันทึกทั้งภาพ RAW และ JPEG ในการถ่ายแต่ละครั้ง โหมด JPEG รวมขนาดภาพ (**L**, **M** และ **S**) และอัตราส่วนการบีบอัด (SF, F, N, และ B) เข้าด้วยกัน

ขนาดภาพ		อัตราการบีบอัด				การใช้งาน
ชื่อ	จำนวนพิกเซล	SF (ละเอียดพิเศษ)	F (ละเอียด)	N (ปกติ)	B (พื้นฐาน)	
<b>L</b> (ใหญ่)	4608×3456*	<b>L</b> SF	<b>L</b> F*	<b>L</b> N*	<b>L</b> B	เลือกสำหรับขนาดที่จะพิมพ์
	3200×2400					
	2560×1920*					
	1920×1440					
<b>M</b> (กลาง)	1600×1200	<b>M</b> SF	<b>M</b> F	<b>M</b> N*	<b>M</b> B	
	1280×960*	<b>S</b> SF	<b>S</b> F	<b>S</b> N*	<b>S</b> B	สำหรับภาพพิมพ์ขนาดเล็กและใช้บนเว็บไซต์
	1024×768					
640×480						

\* ค่าเริ่มต้น

#### ข้อมูลภาพ RAW

รูปแบบนี้ (นามสกุล ".ORF") จัดเก็บข้อมูลภาพที่ไม่ได้ประมวลผลไว้สำหรับการประมวลผลภายหลัง ข้อมูลภาพ RAW ไม่สามารถเปิดดูได้ด้วยกล้องอื่นหรือซอฟต์แวร์ และไม่สามารถเลือกภาพ RAW สำหรับการพิมพ์ได้ สามารถสร้างสำเนา JPEG ของภาพ RAW ด้วยกล้องนี้  $\mathbb{E}$  "การแก้ไขภาพนิ่ง" (หน้า 71)



### ■ โหมดบันทึก (ภาพเคลื่อนไหว)

โหมดบันทึก	จำนวนพิกเซล	รูปแบบไฟล์	การใช้งาน
<b>Full HD Fine</b>	1920×1080	MPEG-4 AVC/ H.264*1	แสดงบนทีวีและอุปกรณ์อื่นๆ
<b>Full HD Normal</b>	1920×1080		
<b>HD Fine</b>	1280×720		
<b>HD Normal</b>	1280×720		
<b>HD</b>	1280×720	Motion JPEG*2	สำหรับดูภาพในคอมพิวเตอร์หรือแก้ไข
<b>SD</b>	640×480		

- การบันทึกอาจสิ้นสุดลงก่อนครบระยะเวลาบันทึกสูงสุด ทั้งนี้ขึ้นอยู่กับประเภทการ์ดที่ใช้
- \*1 ภาพเคลื่อนไหวแต่ละชุดอาจยาวได้ถึง 29 นาที
- \*2 ไฟล์อาจมีขนาดสูงสุด 2GB

### การปรับปริมาณแสงแฟลช (ควบคุมความเข้มแสงแฟลช)

สามารถปรับปริมาณแสงแฟลชได้หากท่านคิดว่าวัตถุได้รับแสงมากเกินไปหรือน้อยเกินไป แม้ว่าระดับแสงในส่วนที่เหลือของเฟรมจะพอดีแล้วก็ตาม

- 1 แสดง Live Control และเลือกรายการควบคุมความเข้มแสงแฟลชโดยใช้  $\Delta \nabla$
- 2 เลือกค่าชดเชยแสงด้วย  $\leftarrow \rightarrow$  แล้วกด  $\text{OK}$



### ! ข้อควรระวัง







- การตั้งค่านี้ไม่มีผลเมื่อตั้งค่าโหมดควบคุมแฟลชสำหรับหน่วยแฟลชภายนอกเป็น MANUAL
- การเปลี่ยนแปลงความเข้มแสงแฟลชที่ทำกับแฟลชภายนอกจะถูกเพิ่มไปยังการเปลี่ยนแปลงที่ทำกับกล้อง

## การเลือกวิธีที่กล้องวัดความสว่าง (การวัดแสง)

เลือกว่าจะให้กล้องวัดความสว่างของวัตถุอย่างไร

- 1 แสดง Live Control และเลือกรายการวัดแสงโดยใช้  $\Delta \nabla$
- 2 เลือกตัวเลือกโดยใช้  $\langle \rangle$  แล้วกด  $\odot$

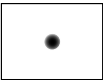

 <b>วัดแสง ESP</b> ติจิดอล	กล้องวัดแสงใน 324 พื้นที่ของเฟรมและปรับระดับแสงให้ดีที่สุดสำหรับฉากปัจจุบันหรือ (หากเลือกตัวเลือกอื่นนอกเหนือจาก [OFF] ไว้สำหรับ [☉ โฟกัสใบหน้า]) วัตถุที่เป็นบุคคล แนะนำให้ใช้โหมดนี้สำหรับการใช้งานทั่วไป
 <b>วัดแสงแบบเฉลี่ย</b> กลางภาพ	โหมดวัดแสงนี้ให้ค่าวัดแสงโดยเฉลี่ยระหว่างวัตถุและแสงพื้นหลัง โดยให้น้ำหนักที่วัตถุตรงกลางภาพมากกว่า 
 <b>วัดแสงเฉพาะจุด</b>	เลือกตัวเลือกนี้เพื่อวัดแสงพื้นที่เล็กๆ (ประมาณ 2% ของเฟรม) โดยหันกล้องไปทางวัตถุที่ท่านต้องการวัดแสง ระดับแสงจะถูกปรับตามความสว่างของจุดที่วัดแสง 
 <b>วัดแสงเฉพาะจุด -</b> <b>แสงสว่างจา</b>	เพิ่มระดับแสงของการวัดแสงเฉพาะจุด เพื่อให้แน่ใจว่า เมื่อถ่ายวัตถุสว่างแล้วภาพจะออกมาสว่าง
 <b>วัดแสงเฉพาะจุด -</b> <b>เงามืด</b>	ลดระดับแสงของการวัดแสงเฉพาะจุด เพื่อให้แน่ใจว่า เมื่อถ่ายวัตถุมืดแล้วภาพจะออกมามืด



### 3 กดปุ่มชัตเตอร์ลงครึ่งหนึ่ง



- โดยปกติกล้องจะเริ่มวัดแสงเมื่อกดปุ่มชัตเตอร์ลงครึ่งหนึ่งและลือระดับแสงขณะยังคงกดชัตเตอร์ค้างไว้ในตำแหน่งนี้

## การเลือกโหมดโฟกัส (AF โหมด)

เลือกวิธีการโฟกัส (โหมดโฟกัส)

ท่านสามารถเลือกวิธีการโฟกัสแยกกันสำหรับโหมดภาพนิ่งและโหมด 

1 แสดง Live Control และเลือกรายการ AF โหมดโดยใช้  

2 เลือกตัวเลือกโดยใช้   แล้วกด 

- AF โหมดที่เลือกจะแสดงบนจอภาพ



<p><b>S-AF</b> (AF ครั้งเดียว)</p>	<p>กล้องจะโฟกัสครั้งหนึ่งเมื่อกดปุ่มชัตเตอร์ลงครึ่งหนึ่ง เมื่อล็อกโฟกัสไว้แล้ว เสียงบีบจะดังขึ้น และเครื่องหมายยืนยัน AF และกรอบเป้า AF จะติดสว่าง โหมดนี้เหมาะสำหรับถ่ายภาพวัตถุที่อยู่นิ่งกับที่หรือวัตถุที่มีการเคลื่อนไหวจำกัด</p>
<p><b>C-AF</b> (AF ต่อเนื่อง)</p>	<p>กล้องจะโฟกัสซ้ำเมื่อยังคงกดปุ่มชัตเตอร์ลงครึ่งหนึ่งค้างเอาไว้ เมื่อวัตถุอยู่ในโฟกัส เครื่องหมายยืนยัน AF จะสว่างขึ้นบนจอภาพและเสียงบีบจะดังขึ้น เมื่อล็อกโฟกัสในครั้งแรกและครั้งที่สอง เมื่อวัตถุเคลื่อนไหวหรือท่านเปลี่ยนองค์ประกอบของภาพ กล้องจะยังคงพยายามโฟกัสต่อไป</p> <ul style="list-style-type: none"> <li>• เลนส์ระบบ Four Thirds จะโฟกัสด้วย [S-AF]</li> </ul>
<p><b>MF</b> (โฟกัสด้วยตัวเอง)</p>	<p>ฟังก์ชันนี้ให้ท่านปรับโฟกัสวัตถุใดก็ตามด้วยตัวเอง</p> <div style="text-align: right;">  <p>วงแหวนปรับโฟกัส</p> </div>
<p><b>S-AF+MF</b> (ใช้โหมด S-AF และโหมด MF พร้อมกัน)</p>	<p>หลังกดปุ่มชัตเตอร์ลงครึ่งหนึ่งเพื่อโฟกัสในโหมด [S-AF] ท่านสามารถหมุนวงแหวนปรับโฟกัสเพื่อปรับละเอียดโฟกัสด้วยตัวเอง</p>
<p><b>C-AF+TR</b> (การค้นหา AF)</p>	<p>กดปุ่มชัตเตอร์ลงครึ่งหนึ่งเพื่อโฟกัส จากนั้นกล้องจะติดตามและรักษาโฟกัสไว้ที่วัตถุปัจจุบันขณะที่ยังคงปุ่มชัตเตอร์ไว้ในตำแหน่งนี้</p> <ul style="list-style-type: none"> <li>• เป้า AF จะแสดงเป็นสีแดงหากกล้องไม่สามารถติดตามวัตถุได้อีกต่อไป</li> <li>• ปลอยปุ่มชัตเตอร์จากนั้นกำหนดกรอบวัตถุอีกครั้งแล้วกดปุ่มชัตเตอร์ลงครึ่งหนึ่ง</li> <li>• เลนส์ระบบ Four Thirds จะโฟกัสด้วย [S-AF]</li> </ul>

### ข้อควรระวัง

- กล้องอาจไม่สามารถโฟกัสได้หากวัตถุมีแสงน้อย ถูกหมอกหรือครุ่นบัง หรือไม่มีคอนทราสต์

## ตัวเลือกเสียงภาพเคลื่อนไหว (บันทึกเสียงกับภาพเคลื่อนไหว)

- 1 แสดง Live Control และเลือกรายการภาพเคลื่อนไหว  โดยใช้  $\Delta$   $\nabla$
- 2 เลือก ON/OFF โดยใช้  $\triangleleft$   $\triangleright$  แล้วกด  $\text{OK}$



### ข้อควรระวัง

- เมื่อบันทึกเสียงในภาพเคลื่อนไหว เสียงที่เกิดจากการทำงานของเลนส์และกล้องอาจถูกบันทึกด้วย หากต้องการ ท่านสามารถลดเสียงเหล่านี้ซึ่งเกิดจากการถ่ายภาพได้โดยตั้งค่า [AF โหมด] ไปที่ [S-AF] หรือโดยจำกัดจำนวนครั้งที่ท่านกดปุ่ม
- จะไม่มีการบันทึกเสียงในโหมด [ART7] (ไดโอรามา)

# 4 ฟังก์ชัน Menu

## การใช้งานเมนู

เมนูประกอบด้วยตัวเลือกการถ่ายภาพและดูภาพที่ไม่ได้แสดงด้วย Live Control และช่วยให้อ่านกำหนดการตั้งค่าของกล้องเพื่อการใช้งานที่ง่ายขึ้น

๑	ข้อกำหนดเบื้องต้นและตัวเลือกการถ่ายภาพขั้นพื้นฐาน
๒	ตัวเลือกการถ่ายภาพขั้นสูง
▶	ตัวเลือกการดูภาพและปรับแต่งภาพ
๘	กำหนดค่าการตั้งค่ากล้อง (หน้า 76)
📷	ตัวเลือกเมนูพอร์ตอปพลิเคชันเสริมสำหรับอุปกรณ์เทอร์ตที่เป็นอุปกรณ์เสริม เช่น EVF และ OLYMPUS PENPAL (หน้า 92)*
📄	การตั้งค่ากล้อง (เช่น วันที่และภาษา)

\* ไม่แสดงที่การตั้งค่าเริ่มต้น

### 1 กดปุ่ม MENU เพื่อแสดงเมนู



### 2 ใช้ $\Delta$ $\nabla$ เพื่อเลือกแถบแล้วกด $\odot$

### 3 เลือกรายการโดยใช้ $\Delta$ $\nabla$ แล้วกด $\odot$ เพื่อแสดงตัวเลือกสำหรับรายการที่เลือก

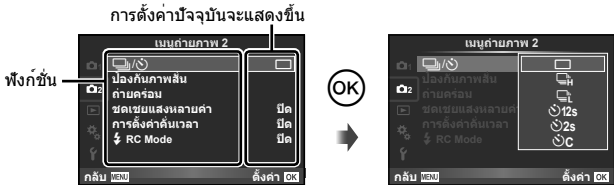

### 4 ใช้ $\Delta$ $\nabla$ เพื่อเลื่อนแถบสีไปที่ตัวเลือกแล้วกด $\odot$ เพื่อเลือก

- กดปุ่ม MENU หลายๆ ครั้งเพื่อออกจากเมนู

### หมายเหตุ

- สำหรับการตั้งค่าเริ่มต้นของแต่ละตัวเลือก โปรดดูที่ "รายการเมนู" (หน้า 126)
- ค่าแนะนำจะแสดงขึ้นประมาณ 2 วินาทีหลังจากที่เลือกตัวเลือก กดปุ่ม INFO เพื่อดูหรือซ่อนค่าแนะนำ

## ■ เมนูถ่ายภาพ 1/เมนูถ่ายภาพ 2



- ❏ ตั้งค่าการ์ด (หน้า 62)  
รีเซ็ต/Myset (หน้า 63)  
โหมดถ่ายภาพ (หน้า 64)  
← (หน้า 65)  
มุมมองภาพ (หน้า 55)  
ดิจิทัลเทเลคอนเวอร์เตอร์ (หน้า 70)
- ❏ (ไทรฟ์/ตั้งเวลา) (หน้า 43, 65)  
ป้องกันภาพสั่น (หน้า 53)  
ถ่ายคร่อม (หน้า 66)  
ชดเชยแสงหลายค่า (หน้า 68)  
การตั้งค่าคืนเวลา (หน้า 69)  
⚡ RC Mode (หน้า 69)

### การฟอร์แมตการ์ด (ตั้งค่าการ์ด)

ต้องฟอร์แมตการ์ดกับกล้องนี้ก่อนใช้งานครั้งแรกหรือหลังใช้งานกับกล้องหรือคอมพิวเตอร์เครื่องอื่น

ข้อมูลทั้งหมดที่เก็บไว้ในการ์ด รวมทั้งภาพที่ป้องกันไว้ จะถูกลบออกขณะที่ฟอร์แมตการ์ด เมื่อจะฟอร์แมตการ์ดที่ใช่แล้ว โปรดตรวจสอบให้แน่ใจว่าไม่มีภาพที่ท่านต้องการเก็บไว้ในการ์ดแล้ว "ความรู้พื้นฐานเกี่ยวกับการ์ด" (หน้า 113)

- 1 เลือก [ตั้งค่าการ์ด] ใน เมนูถ่ายภาพ 1
- 2 เลือก [ฟอร์แมต]



- 3 เลือก [ใช่] แล้วกด

  - การฟอร์แมตถูกดำเนินการ

## การกลับสู่การตั้งค่าเริ่มต้น (รีเซ็ต/Myset)

สามารถคืนค่าต่างๆ ของกล้องกลับสู่การตั้งค่าที่บันทึกไว้ได้อย่าง

### การใช้การตั้งค่าใหม่

กลับสู่การตั้งค่าเริ่มต้น

- 1 เลือก [รีเซ็ต/Myset] ใน เมนูถ่ายภาพ 1
- 2 เลือก [รีเซ็ต] แล้วกด **OK**
  - เลื่อนแถบสีไปที่ [รีเซ็ต] แล้วกด **▷** เพื่อเลือกประเภทการตั้งค่าใหม่ หากต้องการตั้งค่าทุกอย่างใหม่ทั้งหมดยกเว้นเวลาวันที่ และอื่นๆ ให้เน้นสีที่ [ทั้งหมด] แล้วกด **OK**
  - "รายการเมนู" (หน้า 126)



- 3 เลือก [ใช่] แล้วกด **OK**

### การจัดเก็บ Myset

ท่านสามารถบันทึกการตั้งค่าปัจจุบันของกล้องสำหรับโหมดอื่นๆ นอกเหนือไปจากโหมดถ่ายภาพได้ การตั้งค่าที่บันทึกไว้สามารถเรียกใช้งานได้ในโหมด **P**, **A**, **S** และ **M**

- 1 ปรับการตั้งค่าเพื่อจัดเก็บ
- 2 เลือก [รีเซ็ต/Myset] ใน เมนูถ่ายภาพ 1
- 3 เลือกปลายทางที่ต้องการ ([Myset1]–[Myset4]) แล้วกด **▷**
  - [ตั้งค่า] จะปรากฏขึ้นถัดจากปลายทาง ([Myset1]–[Myset4]) ซึ่งได้มีการจัดเก็บการตั้งค่าแล้ว การเลือก [ตั้งค่า] อีกครั้งจะเขียนทับการตั้งค่าที่บันทึกไว้
  - หากต้องการยกเลิกการบันทึก ให้เลือก [ตั้งค่าใหม่]
- 4 เลือก [ตั้งค่า] แล้วกด **OK**
  - การตั้งค่าที่สามารถจัดเก็บลงใน Myset "รายการเมนู" (หน้า 126)

### การใช้งาน Myset

ปรับการตั้งค่ากล้องให้เป็นการตั้งค่าที่ได้เลือกตั้งเอาไว้ใน Myset

- 1 เลือก [รีเซ็ต/Myset] ใน เมนูถ่ายภาพ 1
- 2 เลือกการตั้งค่าที่ต้องการ ([Myset1]–[Myset4]) แล้วกด **OK**
- 3 เลือก [ตั้งค่า] แล้วกด **OK**



## ตัวเลือกการประมวลผล (โหมดถ่ายภาพ)

แยกปรับคอนทราสต์ ความคมชัด และค่าพารามิเตอร์อื่นๆ โดยใช้รายการ [โหมดถ่ายภาพ] ใน [Live Control] ความเปลี่ยนแปลงในแต่ละโหมดภาพนี้จะถูกจัดเก็บ

1 เลือก [โหมดถ่ายภาพ] ใน **☰** เมนูถ่ายภาพ 1

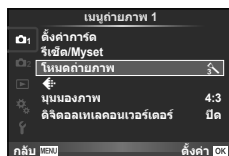

2 เลือกตัวเลือกด้วย **△ ▽** แล้วกด **OK**

3 กด **▷** เพื่อแสดงการตั้งค่าสำหรับตัวเลือกที่เลือก

<b>ความต่างสี</b>	ความแตกต่างระหว่างความมืดและความสว่าง	✓	✓	✓	✓
<b>ความคมภาพ</b>	ความคมชัดของภาพ	✓	✓	✓	✓
<b>ความอันสี</b>	ความสดใสของสี	✓	✓	—	✓
<b>เปลี่ยนแปลง</b>	ปรับโทนสี (ไล่แสงเงา)				
<b>อัตโนมัติ</b>	แบ่งภาพออกเป็นบริเวณต่างๆ อย่างละเอียดและปรับความสว่างแยกกันสำหรับแต่ละบริเวณ ใช้ได้ผลดีกับภาพซึ่งมีพื้นที่ที่มีคอนทราสต์มากทำให้สีขาวดูสว่างเกินไปหรือสีดำดูมืดเกินไป	✓	✓	✓	✓
<b>ค่าปกติ</b>	ใช้โหมด [ค่าปกติ] สำหรับการใช้งานทั่วไป				
<b>สว่างสุด</b>	ไล่แสงสำหรับวัตถุที่สว่าง				
<b>ทึบแสง</b>	ไล่แสงสำหรับวัตถุที่มืด				
<b>เอฟเฟกต์ (i-Enhance)</b>	กำหนดขอบเขตที่จะนำเอฟเฟกต์ไปใช้	✓	—	—	✓
<b>ฟิลเตอร์ขาว-ดำ (โทนขาวดำ)</b>	ให้ภาพสีขาวดำ สีฟิลเตอร์จะสว่างขึ้นและสีตรงข้ามจะมืดลง				
<b>N:ธรรมชาติ</b>	ให้ภาพสีขาวดำปกติ				
<b>Ye:เหลือง</b>	สร้างก้อนเมฆสีขาวที่กำหนดอย่างชัดเจนด้วยท้องฟ้าสีครามตามธรรมชาติ				
<b>Or:ส้ม</b>	เน้นสีในท้องฟ้าสีครามและดวงอาทิตย์ตกเล็กน้อย	—	—	✓	✓
<b>R:แดง</b>	เน้นสีในท้องฟ้าสีครามและความสว่างของไม้ดอกสีแดงเข้ม				
<b>G:เขียว</b>	เน้นริมฝีปากสีแดงและใบไม้สีเขียว				



		📷	📷-📷	M	C
โทนภาพ (โทนขาวดำ)	เดิมสีให้ภาพขาวดำ	—	—	✓	✓
N:ธรรมชาติ	ให้ภาพสีขาวดำปกติ				
S:ซีเปีย	ซีเปีย				
B:น้ำเงิน	สีออกฟ้า				
P:ม่วง	สีออกม่วง				
G:เขียว	สีออกเขียว				

### ❗ ข้อควรระวัง

- การเปลี่ยนแปลงคอนทราสต์ไม่มีผลต่อการตั้งค่าอื่นนอกจาก [ปกติ]

### คุณภาพของภาพ (📷)

เลือกคุณภาพของภาพ ท่านสามารถเลือกคุณภาพของภาพแยกกันสำหรับภาพถ่ายและภาพเคลื่อนไหว ซึ่งเหมือนกับรายการ [📷] ใน [Live Control]

- ท่านสามารถเปลี่ยนขนาดภาพ JPEG และอัตราส่วนการบีบอัดรวมกัน และ [M] และ [S] จำนวนพิกเซล [📷 ตั้งค่า], [นับพิกเซล] 📷 "การใช้งานเมนูกำหนดเอง" (หน้า 76)

### การตั้งค่าระบบตั้งเวลา (📷/🕒)

ท่านสามารถปรับแต่งการทำงานของระบบตั้งเวลาถ่ายภาพได้

- 1 เลือก [📷/🕒] ใน 📷 เมนูถ่ายภาพ 2



- 2 เลือก [🕒C] (กำหนดเอง) แล้วกด ▶

- 3 ใช้ ▲ ▼ เพื่อเลือกรายการแล้วกด ▶

- ใช้ ▲ ▼ เพื่อเลือกการตั้งค่าแล้วกด Ⓞ

เฟรม	กำหนดจำนวนเฟรมที่จะถ่าย
🕒 ตั้งเวลาถ่าย	กำหนดระยะเวลาหลังกดปุ่มชัตเตอร์จนกระทั่งถ่ายภาพ
ช่วงเวลา	กำหนดช่วงเวลาถ่ายภาพของเฟรมที่สองและเฟรมต่อๆ มา

## การเปลี่ยนแปลงการตั้งค่าในการถ่ายภาพต่อเนื่องเป็นชุด (ถ่ายภาพคร่อม)

"ถ่ายภาพคร่อม" หมายถึง การเปลี่ยนแปลงการตั้งค่าอัตโนมัติระหว่างการถ่ายภาพต่อเนื่องเป็นชุดหรือลำดับภาพต่อเนื่องเพื่อ "คร่อม" ค่าปัจจุบัน

1 เลือก [ถ่ายภาพคร่อม] ใน เมนูถ่ายภาพ 2 แล้วกด OK



2 เลือกประเภทการถ่ายภาพคร่อม

- BKT หรือ HDR จะแสดงขึ้นในจอภาพ

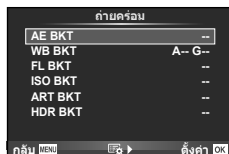

### AE BKT (ถ่ายภาพคร่อม AE)

กล้องจะเปลี่ยนแปลงระดับแสงของแต่ละภาพที่ถ่าย สามารถเลือกจำนวนการปรับเปลี่ยนได้จาก 0.3 EV, 0.7 EV หรือ 1.0 EV ในโหมดถ่ายภาพแบบเฟรมเดียว กล้องจะถ่ายหนึ่งภาพทุกครั้งที่เกิดปุ่มชัตเตอร์ลงจนสุด ขณะที่ในโหมดถ่ายภาพต่อเนื่อง กล้องจะถ่ายภาพต่อไปเรื่อยๆ ตามลำดับขณะที่กดปุ่มชัตเตอร์ลงจนสุด: ไม่มีการเปลี่ยน ลบ บวก จำนวนภาพที่ถ่าย: 2, 3, 5, หรือ 7

- ไฟแสดงสถานะ BKT จะเปลี่ยนเป็นสีเขียวระหว่างการถ่ายภาพคร่อม
- กล้องปรับเปลี่ยนระดับแสงโดยเปลี่ยนค่าเปิดหน้ากล้องและความเร็วชัตเตอร์ (โหมด **P**) ความเร็วชัตเตอร์ (โหมด **A** และ **M**) หรือค่าเปิดหน้ากล้อง (โหมด **S**)
- กล้องถ่ายภาพคร่อมค่าที่เลือกไว้ในปัจจุบันสำหรับการชดเชยแสง
- ขนาดการเพิ่มขึ้นของการถ่ายภาพคร่อมจะเปลี่ยนแปลงตามค่าที่เลือกไว้สำหรับ [ระดับค่า EV] "การใช้งานเมนูกำหนดเอง" (หน้า 76)



### WB BKT (ถ่ายภาพคร่อม WB)

กล้องจะสร้างภาพสามภาพที่มีสมดุลแสงขาวต่างกันโดยอัตโนมัติ (ปรับตามทิศทางสีที่ระบุ) จากภาพที่ถ่ายครั้งเดียว โดยเริ่มจากค่าสมดุลแสงขาวที่เลือกไว้ในปัจจุบัน ถ่ายภาพคร่อม WB ใช้งานได้โหมด **P**, **A**, **S** และ **M**

- สมดุลแสงขาวอาจแตกต่างกัน 2, 4 หรือ 6 สเต็ปในแต่ละแกน A-B (สีเหลืองอำพัน-สีฟ้า) และ G-M (สีเขียว-สีม่วงแดง)
- กล้องถ่ายภาพคร่อมค่าที่เลือกไว้ในปัจจุบันสำหรับการชดเชยสมดุลแสงขาว
- จะไม่มีการถ่ายภาพระหว่างการถ่ายภาพคร่อม WB หากมีหน่วยความจำในการดีไม่เพียงพอสำหรับจำนวนเฟรมที่เลือก



### FL BKT (ถ่ายภาพพร้อม FL)

กล้องจะเปลี่ยนแปลงระดับแสงแฟลชในภาพสามภาพที่ถ่าย (ไม่มีการเปลี่ยนในภาพแรก เป็นลบในภาพที่สอง และเป็นบวกในภาพที่สาม) ในการถ่ายภาพแบบเฟรมเดียว กล้องจะถ่ายหนึ่งภาพทุกครั้งที่เกิดปุ่มชัตเตอร์ ในการถ่ายภาพต่อเนื่อง กล้องจะถ่ายทุกภาพขณะที่กดปุ่มชัตเตอร์

- ไฟแสดงสถานะ **BKT** จะเปลี่ยนเป็นสีเขียวระหว่างการถ่ายภาพพร้อม
- ขนาดการเพิ่มขึ้นของการถ่ายภาพพร้อมจะเปลี่ยนแปลงตามค่าที่เลือกไว้สำหรับ [ระดับค่า EV] **☞** "การใช้งานเมนูกำหนดเอง" (หน้า 76)



### ISO BKT (ถ่ายภาพพร้อม ISO)

กล้องจะเปลี่ยนแปลงความไวแสงในภาพสามภาพที่ถ่ายขณะกำหนดความเร็วชัตเตอร์และค่าเปิดหน้ากล้องคงที่ สามารถเลือกจำนวนการปรับเปลี่ยนได้จาก 0.3 EV, 0.7 EV หรือ 1.0 EV แต่ละครั้งที่กดปุ่มชัตเตอร์ กล้องจะถ่ายสามภาพด้วยความไวแสงที่ตั้งค่าไว้ (หรือใช้การตั้งค่าความไวแสงที่ดีที่สุดหากเลือกความไวแสงอัตโนมัติ) เมื่อถ่ายภาพแรก การเปลี่ยนแปลงเป็นลบในภาพที่สอง และการเปลี่ยนแปลงเป็นบวกในภาพที่สาม

- ขนาดการเพิ่มขึ้นของการถ่ายภาพพร้อมจะไม่เปลี่ยนแปลงตามค่าที่เลือกไว้สำหรับ [ระดับ ISO] **☞** "การใช้งานเมนูกำหนดเอง" (หน้า 76)
- กล้องจะถ่ายภาพพร้อมโดยไม่คำนึงถึงชัตเตอร์ที่ค้างที่ค่าไว้ด้วย [เซ็ท ISO อัตโนมัติ] **☞** "การใช้งานเมนูกำหนดเอง" (หน้า 76)



### ART BKT (ถ่ายภาพพร้อม ART)

แต่ละครั้งที่ลั่นชัตเตอร์ กล้องจะบันทึกภาพหลายภาพ โดยแต่ละภาพจะมีการตั้งค่าอาร์ทฟิลเตอร์ต่างกัน ท่านสามารถเปิดหรือปิดถ่ายภาพพร้อมอาร์ทฟิลเตอร์แยกกันสำหรับโหมดภาพแต่ละโหมด

- การบันทึกอาจใช้เวลาครู่หนึ่ง
- ART BKT ไม่สามารถใช้ร่วมกับ WB BKT หรือ ISO BKT



### HDR BKT (ถ่ายภาพพร้อม HDR)

กล้องจะบันทึกหลายภาพ โดยแต่ละภาพจะมีระดับแสงที่เหมาะสมกับภาพ HDR ต่างกัน

- ภาพจะถูกบันทึกในโหมดถ่ายภาพต่อเนื่อง กล้องจะยังคงถ่ายภาพตามจำนวนเฟรมที่เลือกต่อไปแม้เมื่อท่านปล่อยปุ่มชัตเตอร์แล้ว
- ถ่ายภาพพร้อม HDR ไม่สามารถใช้ร่วมกับถ่ายภาพพร้อมแบบอื่น

## การบันทึกภาพซ้อนในภาพเดี่ยว (ถ่ายภาพซ้อน)

บันทึกภาพซ้อนในภาพเดี่ยว โดยใช้ตัวเลือกปัจจุบันที่เลือกสำหรับคุณภาพของภาพ

1 เลือก [ชดเชยแสงหลายค่า] ใน เมนูถ่ายภาพ 2

2 ปรับการตั้งค่า

เฟรม	เลือก [2 เฟรม]
ค่าอัตโนมัติ	เมื่อตั้งไว้ที่ [เปิด] ความสว่างของแต่ละเฟรมจะถูกตั้งไว้ที่ 1/2 และภาพจะถูกซ้อน เมื่อตั้งไว้ที่ [ปิด] ภาพจะถูกซ้อนด้วยความสว่างดั้งเดิมของแต่ละเฟรม
ภาพซ้อน	เมื่อตั้งไว้ที่ [เปิด] จะสามารถซ้อนภาพ RAW ที่บันทึกในการดดยการถ่ายภาพซ้อนและจัดเก็บเป็นภาพแยกต่างหาก จำนวนภาพที่ถ่ายคือหนึ่งภาพ

- จะแสดงขึ้นในจอภาพขณะที่ถ่ายภาพซ้อนยังมีผลอยู่

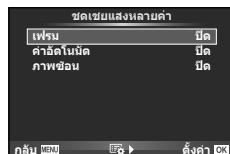

3 ถ่ายภาพ

- แสดงขึ้นเป็นสีเขียวขณะที่การถ่ายภาพเริ่มขึ้น
- กด เพื่อลบภาพสุดท้ายที่ถ่าย
- ภาพก่อนหน้าจะถูกวางซ้อนบนมุมมองผ่านเลนส์เพื่อเป็นตัวชี้สำหรับการวางเฟรมภาพถ่ายต่อไป

**เคล็ดลับ**

- หากต้องการซ้อนภาพตั้งแต่ 3 เฟรมขึ้นไป เลือก RAW สำหรับ [] และใช้ตัวเลือก [ภาพซ้อน] เพื่อทำการถ่ายภาพซ้อนซ้ำๆ กัน
- สำหรับข้อมูลเพิ่มเติมเกี่ยวกับการซ้อนภาพ RAW: [แก้ไข] (หน้า 71)

**ข้อควรระวัง**

- กล้องจะไม่เข้าสู่โหมดหลับขณะที่ถ่ายภาพซ้อนยังคงมีผลอยู่
- ภาพที่ถ่ายด้วยกล้องอื่นไม่สามารถรวมอยู่ในถ่ายภาพซ้อนได้
- เมื่อตั้ง [ภาพซ้อน] ไว้ที่ [เปิด] ภาพที่แสดงขึ้นเมื่อภาพ RAW ถูกเลือกจะถูกสร้างขึ้นด้วยการตั้งค่าขณะถ่ายภาพ
- หากต้องการตั้งค่าฟังก์ชันถ่ายภาพ ให้ยกเลิกการถ่ายภาพซ้อนก่อน ฟังก์ชันบางอย่างไม่สามารถตั้งค่าได้
- การถ่ายภาพซ้อนจะถูกยกเลิกจากภาพแรกโดยอัตโนมัติในสถานการณ์ต่อไปนี้  
เมื่อปิดสวิตช์กล้อง/เมื่อกดปุ่ม /เมื่อกดปุ่ม **MENU**/เมื่อดังโหมดถ่ายภาพไว้ที่โหมดอื่นนอกเหนือจาก **P**, **A**, **S**, **M**/แบตเตอรี่หมด/เชื่อมต่อสายใดๆ กับกล้อง
- เมื่อเลือกภาพ RAW ด้วย [ภาพซ้อน] ภาพ JPEG สำหรับภาพที่บันทึกเป็น JPEG+RAW จะแสดงขึ้น
- เมื่อถ่ายภาพซ้อนโดยใช้ถ่ายภาพคร่อม กล้องจะให้ความสำคัญกับการถ่ายภาพซ้อน ขณะที่กำลังจัดเก็บภาพซ้อน ถ่ายภาพซ้อนจะถูกตั้งค่าใหม่เป็นค่าเริ่มต้นจากโรงงาน

## การถ่ายภาพอัตโนมัติด้วยช่วงเวลาคงที่ (การถ่ายภาพแบบ Time Lapse)

ท่านสามารถตั้งค่าให้กล้องถ่ายภาพโดยอัตโนมัติตามเวลาที่กำหนดไว้ นอกจากนี้ ยังสามารถบันทึกเฟรมที่ถ่ายหลายๆ เฟรมเป็นภาพเคลื่อนไหวชุดเดียวได้ด้วย การตั้งค่านี้ใช้งานได้ในโหมด P/A/S และ M เท่านั้น

### 1 ทำการตั้งค่าต่อไปนี้ภายใต้ [การตั้งค่าคั่นเวลา] ใน เมนูถ่ายภาพ 2

เฟรม	กำหนดจำนวนเฟรมที่จะถ่าย
เวลารอเริ่มต้น	กำหนดระยะเวลาเวลารอก่อนที่จะเริ่มถ่ายภาพ
ช่วงเวลา	กำหนดช่วงเวลาระหว่างการถ่ายแต่ละภาพก่อนเริ่มถ่ายภาพ
ภาพเคลื่อนไหวแบบคั่นเวลา	กำหนดรูปแบบการบันทึกของลำดับเฟรม [ปิด]: บันทึกแต่ละเฟรมเป็นภาพนิ่ง [เปิด]: บันทึกแต่ละเฟรมเป็นภาพนิ่งพร้อมทั้งสร้างและบันทึกภาพเคลื่อนไหวชุดเดียวจากลำดับเฟรม

- คุณภาพของภาพเคลื่อนไหวคือ [M-JPEG HD] และอัตราเฟรมคือ 10fps

### 2 ถ่ายภาพ

- กล้องจะถ่ายภาพแม้เมื่อภาพไม่อยู่ในโฟกัสหลังการโฟกัสอัตโนมัติ หากท่านต้องการแก้ไขตำแหน่งโฟกัส ให้ถ่ายภาพในโหมด MF
- [ดูภาพบันทึก] ทำงานเป็นเวลา 0.5 วินาที
- หากระยะเวลาก่อนถ่ายภาพหรือช่วงเวลาถ่ายภาพ อย่างใดอย่างหนึ่ง ถูกตั้งไว้ที่ 1 นาที 30 วินาทีขึ้นไป จอภาพและตัวกล้องจะปิดสวิตซ์การทำงานหลังจากผ่านไป 1 นาที กล้องจะเปิดสวิตซ์การทำงานโดยอัตโนมัติอีกครั้ง 10 วินาทีก่อนถ่ายภาพ หากจอภาพดับลง ให้กดปุ่มชัตเตอร์ เพื่อเปิดจอภาพอีกครั้ง

### ! ข้อควรระวัง

- หากตั้งโหมด AF อยู่ [C-AF] หรือ [C-AF+TR] การโฟกัสจะเปลี่ยนเป็น [S-AF] โดยอัตโนมัติ
- ระบบสัมผัสถูกปิดใช้งานระหว่างการถ่ายภาพแบบ Time Lapse
- การถ่ายภาพพร้อมและถ่ายภาพซ้อนไม่สามารถใช้ร่วมกันได้
- แฟลชจะไม่ทำงานหากระยะเวลาชาร์จแฟลชนานกว่าช่วงเวลาระหว่างการถ่ายภาพแต่ละภาพ
- สำหรับการถ่ายภาพแบบ [BULB] และ [TIME] จะกำหนดความเร็วชัตเตอร์เอาไว้ด้วยตัวที่ 60 นาที
- หากกล้องปิดสวิตซ์การทำงานอัตโนมัติในช่วงเวลาระหว่างการถ่ายภาพแต่ละภาพ กล้องจะเปิดสวิตซ์ตัวเองก่อนที่จะถ่ายภาพต่อไป
- หากภาพนิ่งภาพใดไม่ได้รับการบันทึกอย่างถูกต้อง จะไม่มีการสร้างภาพเคลื่อนไหว Time Lapse ขึ้น
- หากพื้นที่ในการจัดไม่เพียงพอ ภาพเคลื่อนไหว Time Lapse จะไม่ได้รับการบันทึกไว้
- การถ่ายภาพแบบ Time Lapse จะถูกยกเลิกหากมีการใช้งานปุ่มใดปุ่มหนึ่งดังต่อไปนี้ ปุ่มหมุนปรับโหมด ปุ่ม MENU ปุ่ม  ปุ่มปลดเลนส์ หรือเมื่อเชื่อมต่อสาย USB
- หากท่านปิดสวิตซ์กล้อง การถ่ายภาพแบบ Time Lapse จะถูกยกเลิก
- หากแบตเตอรี่มีประจุเหลืออยู่ไม่เพียงพอ การถ่ายภาพอาจยุติลงกลางคัน ตรวจสอบว่าแบตเตอรี่ได้รับการชาร์จมาเป็นอย่างดีแล้วก่อนเริ่มถ่ายภาพ

## การถ่ายภาพโดยใช้แฟลชควบคุมจากระยะไกลไร้สาย







แฟลชที่ให้มาพร้อมกล้องและแฟลชแยกขายแบบที่มีโหมดรีโมทคอนโทรลและถูกออกแบบมาให้ใช้กับกล้องนี้ได้ สามารถใช้สำหรับการถ่ายภาพกับแฟลชไร้สายได้  "ชุดแฟลชภายนอกที่กำหนดให้สามารถใช้งานกับกล้องนี้ได้" (หน้า 121)

## ดิจิทัล ซูม (ดิจิทัลเทเลคอนเวอร์เตอร์)

เทเลคอนเวอร์เตอร์ดิจิทัลใช้สำหรับการซูมไกลกว่าอัตราซูมปัจจุบัน กล้องจะบันทึกการครอบตัดตรงกึ่งกลาง การซูมเพิ่มขึ้นประมาณ 2x

- 1 เลือก [เปิด] สำหรับ [ดิจิทัลเทเลคอนเวอร์เตอร์] ใน  เมนูถ่ายภาพ 1
- 2 ภาพในจอภาพจะขยายใหญ่ขึ้นสองเท่า
  - วัตถุจะถูกบันทึกตามที่ปรากฏในจอภาพ

### ข้อควรระวัง

- ดิจิทัล ซูมใช้งานไม่ได้กับถ่ายภาพซ้อน, ในโหมด  หรือเมื่อเลือก , ,  หรือ  ในโหมด SCN
- ฟังก์ชันนี้ใช้งานไม่ได้เมื่อ [เอฟเฟคภาพเคลื่อนไหว] อยู่ที่ [เปิด] ในโหมด 
- เมื่อแสดงภาพ RAW บริเวณที่มองเห็นได้ในจอภาพจะระบุด้วยกรอบ

## ■ เมนูแสดงภาพ



🖼️ (หน้า 51)  
🖼️ (หน้า 71)  
แก้ไข (หน้า 71)

🖼️ (หน้า 96)  
ลบค่าป้องกัน (หน้า 73)  
การเชื่อมต่อกับสมาร์ทโฟน (หน้า 73)

## การหมุนภาพที่แสดงบนจอ (🖼️)

เมื่อตั้งค่าไว้ที่ [เปิด] ภาพที่ถ่ายในแนวตั้งจะหมุนมาแสดงในแนวตั้งเองโดยอัตโนมัติ

## การแก้ไขภาพนิ่ง

สามารถแก้ไขภาพที่บันทึกไว้และจัดเก็บเป็นภาพใหม่

- 1 เลือก [แก้ไข] ใน ▶️ เมนูแสดงภาพ แล้วกด **OK**
- 2 ใช้ **△▽** เพื่อเลือก [เลือกภาพ] แล้วกด **OK**
- 3 ใช้ **◀▶** เพื่อเลือกภาพที่จะแก้ไขแล้วกด **OK**
  - [แก้ไขภาพ RAW] จะแสดงขึ้นหากภาพเป็นภาพ RAW และ [แก้ไข JPEG] หากเป็นภาพ JPEG หากภาพบันทึกด้วยรูปแบบ RAW+JPEG ทั้ง [แก้ไขภาพ RAW] และ [แก้ไข JPEG] จะแสดงขึ้น เลือกเมนูสำหรับภาพที่จะแก้ไข
- 4 เลือก [แก้ไขภาพ RAW] หรือ [แก้ไข JPEG] แล้วกด **OK**

<b>แก้ไขภาพ RAW</b>	สร้างสำเนา JPEG ของภาพ RAW ที่แก้ไขตามการตั้งค่า	
	<b>[ปัจจุบัน]</b>	สำเนา JPEG ถูกประมวลผลโดยใช้การตั้งค่าปัจจุบันของกล้อง ปรึบการตั้งค่ากล้องก่อนเลือกตัวเลือกนี้
	<b>[กำหนดเอง1]</b>	สามารถทำการแก้ไขขณะเปลี่ยนการตั้งค่าบนจอภาพ ท่านสามารถจัดเก็บการตั้งค่าที่ใช้
	<b>[กำหนดเอง2]</b>	
<b>ART BKT</b>	ภาพจะถูกแก้ไขโดยใช้อาร์ทฟิลเตอร์ซึ่งในขณะนั้นตั้งไว้ที่ [On]	

## แก้ไข JPEG

เลือกจากตัวเลือกต่อไปนี้

[ปรับเงาแสง]: เพิ่มแสงวัดถ้อยแสงที่มีด

[แก้ตาแดง]: ลดการเกิดตาแดงในขณะที่ถ่ายภาพโดยใช้แฟลช

[]: ใช้ปุ่มหมุนเพื่อเลือกขนาดการตัดขอบภาพ และใช้  $\Delta$   $\nabla$   $\triangleleft$   $\triangleright$  เพื่อกำหนดตำแหน่งการตัดขอบ



[มุมภาพ]: เปลี่ยนสัดส่วนภาพจาก 4:3 (มาตรฐาน) เป็น [3:2], [16:9], [1:1] หรือ [3:4] หลังเปลี่ยนสัดส่วนภาพ ใช้  $\Delta$   $\nabla$   $\triangleleft$   $\triangleright$  เพื่อระบุตำแหน่งการตัดขอบภาพ

[ถ่ายภาพขาวดำ]: สร้างภาพสีขาวดำ

[ซีเปีย]: สร้างภาพโทนสีซีเปีย

[ความอิมลี]: ตั้งค่าความลึกของสี ปรับความอิมลีโดยตรงสลับภาพบนหน้าจอ

[]: แปลงขนาดไฟล์ภาพเป็น 1280 × 960, 640 × 480 หรือ 320 × 240 ภาพที่มีสัดส่วนภาพอื่นนอกเหนือจาก 4:3 (มาตรฐาน) จะถูกแปลงเป็นขนาดไฟล์ภาพที่ใกล้เคียงที่สุด

[ภาพบุคคล Hdtv]: ทำให้วิดีโอเรียบเนียนและโปร่งแสง

ท่านอาจไม่สามารถชดเชยแสงให้กับบางภาพได้ หากการค้นหาใบหน้าในภาพล้มเหลว



### 5 เมื่อเสร็จสิ้นการตั้งค่า กด

- การตั้งค่าจะถูกนำไปใช้กับภาพ

### 6 เลือก [] แล้วกด

- ภาพที่แก้ไขจะถูกจัดเก็บไว้ในการ์ด













### ข้อควรระวัง

- ภาพเคลื่อนไหวและภาพ 3D ไม่สามารถแก้ไขได้
- การแก้ไขตาแดงอาจไม่ได้ผลกับบางภาพ
- การแก้ไขภาพ JPEG ไม่สามารถทำได้ในกรณีต่อไปนี้
  - เมื่อประมวลผลภาพบนเครื่องคอมพิวเตอร์ เมื่อมีที่ว่างในการ์ดหน่วยความจำไม่เพียงพอ เมื่อบันทึกภาพด้วยกล้องอื่น
- ขณะทำการเปลี่ยนขนาด () ภาพ ท่านไม่สามารถเลือกจำนวนพิกเซลสูงกว่าจำนวนพิกเซลเมื่อบันทึกภาพไว้แต่แรก
- [] และ [มุมภาพ] สามารถใช้เพื่อแก้ไขภาพที่มีสัดส่วน 4:3 (มาตรฐาน) เท่านั้น
- เมื่อตั้ง [โหมดถ่ายภาพ] ไว้ที่ [ART], [สีซีเปีย] จะถูกล็อคที่ [sRGB]





## การช้อนภาพ

ภาพ RAW ที่ถ่ายด้วยกล้องสามารถช้อนได้สูงสุด 3 เฟรมและจัดเก็บเป็นภาพแยกต่างหาก ภาพจะถูกจัดเก็บไว้โดยมีการตั้งโหมดบันทึกไว้ขณะที่จัดเก็บภาพ (หากเลือก [RAW] ไว้ สำหรับภาพจะถูกจัดเก็บในรูปแบบ [L+N+RAW])

- 1 เลือก [แก้ไข] ใน  เมนูแสดงภาพ แล้วกด 
- 2 ใช้   เพื่อเลือก [ภาพช้อน] แล้วกด 
- 3 เลือกจำนวนภาพในการช้อนแล้วกด 
- 4 ใช้     เพื่อเลือกภาพ RAW ที่จะใช้ในการช้อนภาพ
  - เมื่อเลือกภาพตามจำนวนที่ระบุในขั้นตอน 3 ภาพช้อนจะแสดงขึ้น
- 5 ปรับอัตราขยาย
  - ใช้  เพื่อเลือกภาพและใช้   เพื่อปรับอัตราขยาย
  - สามารถปรับอัตราขยายในช่วงตั้งแต่ 0.1–2.0 ตรวจสอบผลลัพธ์บนจอภาพ



- 6 กด  กล้องได้ตอบการยืนยันจะปรากฏขึ้น เลือก [ใช่] แล้วกด 

## เกล็ดลับ



- หากต้องการช้อนภาพ 4 เฟรมขึ้นไป ให้จัดเก็บภาพช้อนเป็นไฟล์ RAW และใช้ [ภาพช้อน] ซ้ำๆ กัน

## การบันทึกเสียง

เพิ่มการบันทึกเสียง (นานสูงสุด 30 วินาที) ให้กับภาพถ่ายปัจจุบันที่เป็นฟังก์ชันเดียวกันกับ  ในระหว่างการดูภาพ (หน้า 50)

## การยกเลิกการป้องกันภาพทั้งหมด

ฟังก์ชันนี้ช่วยให้ท่านยกเลิกการป้องกันหลายๆ ภาพในคราวเดียวกัน

- 1 เลือก [ลบค่าป้องกัน] ใน  เมนูแสดงภาพ
- 2 เลือก [ใช่] แล้วกด 

## การใช้ตัวเลือกการเชื่อมต่อสมาร์ตโฟน (การเชื่อมต่อกับสมาร์ตโฟน)

กล้องสามารถเชื่อมต่อเข้ากับสมาร์ตโฟนโดยใช้ฟังก์ชัน LAN ไร้สาย เมื่อเชื่อมต่อแล้ว จะสามารถดูภาพและถ่ายโอนภาพในกล้องไปยังอุปกรณ์อื่นได้  "การใช้งานฟังก์ชัน LAN ไร้สาย" (หน้า 103)

## ■ เมนูตั้งค่า

ใช้เมนูตั้งค่าเพื่อตั้งค่าฟังก์ชันพื้นฐานของกล้อง

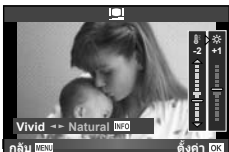

ตัวเลือก	คำอธิบาย	ไอคอน
🕒 (ตั้งค่าวันที่/ เวลา)	ตั้งนาฬิกาของกล้อง	14
🌐 (เปลี่ยนภาษา ที่แสดง)	ท่านสามารถเปลี่ยนภาษาที่ใช้สำหรับการแสดงผลบนหน้าจอและข้อความผิดพลาดจากภาษาอังกฤษเป็นภาษาอื่น	—
👁️ (ปรับ ความสว่าง หน้าจอ)	ท่านสามารถปรับความสว่างและอุณหภูมิสีของจอภาพ การปรับอุณหภูมิสีจะมีผลต่อการแสดงจอภาพขณะเปิดดูภาพเท่านั้น ใช้ ◀▶ เพื่อเลื่อนแถบสีไปที่ ☹️ (อุณหภูมิสี) หรือ ☺️ (ความสว่าง) และ ▲▼ เพื่อปรับค่า  กดปุ่ม <b>INFO</b> เพื่อสลับการแสดงผลบนจอภาพระหว่าง [ธรรมชาติ] และ [สดใส]	
📷 ดูภาพบันทึก	เลือกว่าจะแสดงภาพทันทีหลังถ่ายภาพหรือไม่และแสดงนานเท่าใด ตัวเลือกนี้มีประโยชน์สำหรับการตรวจสอบภาพที่เพิ่งถ่ายไปอย่างรวดเร็ว เมื่อกดปุ่มชัตเตอร์ลงครึ่งหนึ่งขณะตรวจสอบภาพ ท่านจะสามารถกลับสู่การถ่ายภาพได้ทันที [0.3วินาที]–[20วินาที]: เลือกจำนวนวินาทีที่จะแสดงแต่ละภาพ [ปิด]: ภาพที่บันทึกไปยังการ์ดจะไม่แสดงบนหน้าจอ [โอ้อัด] (📷): แสดงภาพที่กำลังบันทึก แล้วสลับเป็นโหมดดูภาพ ตัวเลือกนี้มีประโยชน์สำหรับการลบภาพหลังจากที่ตรวจสอบแล้ว	—
📶 การตั้งค่า Wi-Fi	ตั้งค่ากล้องให้เชื่อมต่อกับสมาร์ทโฟนด้วยการเชื่อมต่อ Wi-Fi โดยใช้ฟังก์ชันไร้สายในกล้อง	75
📷/📷 เมนู แสดงภาพ	เลือกว่าจะแสดงเมนูกำหนดเองหรือเมนูพอร์ตอปกรณเสริมหรือไม่	92
🔧 เฟิร์มแวร์	เวอร์ชันเฟิร์มแวร์ผลิตภัณฑ์ของท่านจะแสดงบนหน้าจอ เมื่อท่านสอบถามข้อมูลเกี่ยวกับกล้องของท่านหรืออุปกรณ์เสริม หรือเมื่อท่านต้องการดาวน์โหลดซอฟต์แวร์ ท่านจะต้องระบุเวอร์ชันของผลิตภัณฑ์ที่กำลังใช้อยู่	—

## การตั้งค่าการเชื่อมต่อ LAN ไร้สาย (การตั้งค่า Wi-Fi)

หากต้องการใช้ฟังก์ชัน Wi-Fi บนกล่อง (หน้า 103) ท่านจำเป็นต้องทำการตั้งค่า เช่น รหัสผ่านที่จะใช้ขณะทำการเชื่อมต่อ

[ส่วนบุคคล] และ [ครั้งหนึ่ง] สามารถใช้งานได้สำหรับการเชื่อมต่อครั้งเดียว

### การตั้งค่าวิธีการเลือกรหัสผ่าน

- 1 เลือก [การตั้งค่า Wi-Fi] ใน ๙ เมนูตั้งค่า แล้วกด **OK**
- 2 เลือก [การตั้งค่าเชื่อมต่อ Wi-Fi] แล้วกด **▷**
- 3 เลือกวิธีการเชื่อมต่อ LAN ไร้สาย แล้วกด **OK**
  - [ส่วนบุคคล]: เชื่อมต่อโดยใช้รหัสผ่านที่ตั้งไว้
  - [ครั้งหนึ่ง]: เชื่อมต่อโดยใช้รหัสผ่านที่ต่างกันในแต่ละครั้ง
  - [เลือก]: เลือกวิธีการที่จะใช้ในแต่ละครั้ง

### การเปลี่ยนรหัสผ่านการเชื่อมต่อส่วนตัว

เปลี่ยนรหัสผ่านที่ใช้สำหรับ [ส่วนบุคคล]

- 1 เลือก [การตั้งค่า Wi-Fi] ใน ๙ เมนูตั้งค่า แล้วกด **OK**
- 2 เลือก [รหัสผ่านส่วนตัว] แล้วกด **▷**
- 3 ใส่รหัสผ่านตามคำแนะนำที่ระบุไว้ในคู่มือการใช้งานแล้วกด **◎**
  - รหัสผ่านชุดใหม่จะถูกตั้งขึ้น

### การยกเลิกการแชร์ภาพ

ยกเลิกภาพที่เลือกไว้เพื่อแชร์ (หน้า 48) เมื่อเชื่อมต่อกับเครือข่าย LAN ไร้สาย

- 1 เลือก [การตั้งค่า Wi-Fi] ใน ๙ เมนูตั้งค่า แล้วกด **OK**
- 2 เลือก [รีเซ็ตคำสั่งแบ่งปัน] แล้วกด **▷**
- 3 เลือก [ใช่] แล้วกด **OK**

### การเริ่มการตั้งค่า LAN ไร้สาย



















เริ่มเนื้อหาของ [การตั้งค่า Wi-Fi]

- 1 เลือก [การตั้งค่า Wi-Fi] ใน ๙ เมนูตั้งค่า แล้วกด **OK**
- 2 เลือก [รีเซ็ตการตั้งค่า Wi-Fi] แล้วกด **▷**
- 3 เลือก [ใช่] แล้วกด **OK**

## การใช้งานเมนูกำหนดเอง



สามารถกำหนดการตั้งค่ากล้องได้โดยใช้  เมนูกำหนดเอง



### เมนูกำหนดเอง

-  AF/MF (หน้า 76)
-  ปุ่ม/แป้นหมุน/คันปรับ (หน้า 77)
-  กดถ่าย/ (หน้า 77)
-  Disp//PC (หน้า 78)
-  Exp//ISO (หน้า 79)
-   ตั้งค่าเอง (หน้า 80)
-   /สี/WB (หน้า 81)
-   บันทึกลง/ลบ (หน้า 82)
-   ภาพเคลื่อนไหว (หน้า 83)
-   ยูติลิตี้ (หน้า 83)



### AF/MF

MENU →  → 





ตัวเลือก	คำอธิบาย	
<b>AF โหมด</b>	เลือก AF โหมด ซึ่งเหมือนกับการตั้งค่า Live Control ท่านสามารถตั้งควารีการโฟกัสแยกกันสำหรับโหมดภาพนิ่งและโหมด 	59
<b>AF ตลอดเวลา</b>	หากเลือก [เปิด] ไว้ กล้องจะโฟกัสอย่างต่อเนื่องแม้เมื่อไม่ได้กดปุ่มชัตเตอร์ลงครึ่งหนึ่ง	—
<b>AEL/AFL</b>	กำหนดค่าล็อค AF และ AE	84
<b>รีเซ็ตเลนส์</b>	เมื่อตั้งไว้ที่ [เปิด] โฟกัสของเลนส์ (ระยะอนันต์) จะถูกตั้งค่าใหม่ทุกครั้งที่เปิดสวิตช์กล้อง โฟกัสของเลนส์เทาเวอร์ซุมจะถูกตั้งค่าใหม่ด้วยเช่นกัน	—
<b>โฟกัส BULB/TIME</b>	โดยปกติ โฟกัสจะลือครระหว่างการเปิดรับแสงเมื่อเลือก ปรับโฟกัสเอง (MF) ไว้ เลือก [เปิด] เพื่อให้สามารถทำการโฟกัสด้วยวงแหวนปรับโฟกัส	—
<b>วงแหวนโฟกัส</b>	ท่านสามารถกำหนดว่าจะให้เลนส์ปรับตามจุดโฟกัสอย่างไร โดยเลือกทิศทางการหมุนของวงแหวนปรับโฟกัส	—
<b>MF ช่วยปรับ</b>	เมื่อตั้งค่าไปที่ [เปิด] ท่านสามารถสลับเป็นซูมภาพหรือทิดกึ่งในโหมดปรับโฟกัสเองโดยอัตโนมัติโดยหมุนวงแหวนปรับโฟกัส	84
<b>[***]ตั้งค่าปกติ</b>	เลือกตำแหน่งเป้า AF ที่จะจัดเก็บเป็นตำแหน่งหลัก (HP) จะปรากฏขึ้นในหน้าจอแสดงการเลือกเป้า AF ขณะที่ท่านเลือกตำแหน่งหลัก	—

ตัวเลือก	คำอธิบาย	
AF แสงไฟ	เลือก [ปิด] เพื่อเปิดใช้งาน AF แสงไฟ	—
☉ โฟกัสใบหน้า	เลือก AF โหมด กำหนดใบหน้า ซึ่งเหมือนกับการตั้งค่า Live Control	41

ปุ่ม/แป้นหมุน/คันปรับ

ตัวเลือก	คำอธิบาย	
ฟังก์ชันปุ่ม	เลือกฟังก์ชันที่กำหนดให้กับปุ่มที่เลือก [Fn ฟังก์ชัน], [Q ฟังก์ชัน], [☉ ฟังก์ชัน], [▷ ฟังก์ชัน], [▽ ฟังก์ชัน], [☐ ฟังก์ชัน], [L-Fn ฟังก์ชัน]	85
ปรับฟังก์ชัน	ท่านสามารถเปลี่ยนฟังก์ชันที่กำหนดให้กับปุ่มหมุนหลักและปุ่มหมุนรอง	—
ขีดจำกัดปรับ	เลือกทิศทางการหมุนของปุ่มหมุนเพื่อปรับความเร็วชัตเตอร์หรือค่าเปิดหน้ากล้อง	—
ฟังก์ชันแป้นเลือกโหมด	กำหนดค่าโหมดถ่ายภาพที่ตั้งด้วยปุ่มหมุนปรับโหมด ท่านสามารถนำการตั้งค่า Myset ที่จัดเก็บไว้มาใช้ได้	—
ฟังก์ชันคันปรับ 	ท่านสามารถใช้ตำแหน่งของก้านปรับเปลี่ยนฟังก์ชันของปุ่มหมุนและปุ่ม	86

กดถ่าย/ 

ตัวเลือก	คำอธิบาย	
RIs ลำดับ S	หากเลือก [เปิด] ไว้ จะสามารถลั่นชัตเตอร์ได้แม้เมื่อกำลังไม่อยู่ในโฟกัส สามารถตั้งค่าตัวเลือกนี้แยกกันสำหรับโหมด S-AF (หน้า 59) และ C-AF (หน้า 59)	—
RIs ลำดับ C		
 L fps	เลือกอัตราการเลื่อนเฟรมไปข้างหน้าสำหรับ [  ] และ [  ]	43
 H fps		
 + ปิด IS	เมื่อตั้งไปที่ [ปิด] ระบบป้องกันภาพสั่นจะเปิดทำงานสำหรับการถ่ายภาพต่อเนื่อง	—
กดชัตเตอร์ครึ่งหนึ่งเปิด IS	หากตั้งไว้ที่ [เปิด] ระบบป้องกันภาพสั่นจะทำงานเมื่อท่านกดปุ่มชัตเตอร์ลงครึ่งหนึ่ง	—
ป้องกันภาพสั่นที่เลนส์	หากเลือก [เปิด] ไว้ จะให้ความสำคัญกับการทำงานของฟังก์ชันของเลนส์เมื่อใช้เลนส์ที่มีฟังก์ชันป้องกันภาพสั่น	—
หน่วงเวลาลั่นชัตเตอร์	หากเลือก [สั้น] ไว้ จะสามารถลดระยะเวลาว่างระหว่างการกดปุ่มชัตเตอร์ลงจนสุดและการถ่ายภาพให้สั้นลงได้ *	—

\* การทำเช่นนี้จะทำให้อายุการใช้งานแบตเตอรี่สั้นลง นอกจากนี้ ควรระมัดระวังไม่ให้กล้องได้รับแรงกระแทกอย่างรุนแรงขณะใช้งาน แรงกระแทกดังกล่าวอาจเป็นเหตุให้อุปกรณ์หยุดแสดงผลผิดปกติ หากเกิดเหตุการณ์เช่นนี้ ให้ปิดและเปิดสวิตช์กล้องใหม่อีกครั้ง

ตัวเลือก	คำอธิบาย																																			
<b>HDMI</b>	[HDMI Out]: การเลือกรูปแบบสัญญาณวิดีโอดิจิทัลสำหรับเชื่อมต่อกับทีวีด้วยสาย HDMI [ควบคุมHDMI]: เลือก [เปิด] เพื่อให้สามารถส่งงานกล้องด้วยรีโมทสำหรับทีวีที่รองรับการควบคุม HDMI	87																																		
<b>วิดีโอเอาท์</b>	เลือกมาตรฐานวิดีโอ ([NTSC] หรือ [PAL]) ที่ใช้ในประเทศหรือภูมิภาคของท่าน	87																																		
<b>📷 / ตั้งค่าควบคุม</b>	เลือกการควบคุมที่แสดงในโหมดถ่ายภาพแต่ละโหมด <table border="1" style="margin-left: 20px;"> <thead> <tr> <th rowspan="2">การควบคุม</th> <th colspan="4">โหมดถ่ายภาพ</th> </tr> <tr> <th>P/A/S/M</th> <th>📷AUTO</th> <th>ART</th> <th>SCN</th> </tr> </thead> <tbody> <tr> <td><b>Live Control (หน้า 52)</b></td> <td>เปิด/ปิด</td> <td>เปิด/ปิด</td> <td>เปิด/ปิด</td> <td>เปิด/ปิด</td> </tr> <tr> <td><b>Live SCP (หน้า 89)</b></td> <td>เปิด/ปิด</td> <td>เปิด/ปิด</td> <td>เปิด/ปิด</td> <td>เปิด/ปิด</td> </tr> <tr> <td><b>Live Guide (หน้า 20)</b></td> <td>–</td> <td>เปิด/ปิด</td> <td>–</td> <td>–</td> </tr> <tr> <td><b>เมนูภาพพิเศษ</b></td> <td>–</td> <td>–</td> <td>เปิด/ปิด</td> <td>–</td> </tr> <tr> <td><b>เมนู Scene</b></td> <td>–</td> <td>–</td> <td>–</td> <td>เปิด/ปิด</td> </tr> </tbody> </table>	การควบคุม	โหมดถ่ายภาพ				P/A/S/M	📷AUTO	ART	SCN	<b>Live Control (หน้า 52)</b>	เปิด/ปิด	เปิด/ปิด	เปิด/ปิด	เปิด/ปิด	<b>Live SCP (หน้า 89)</b>	เปิด/ปิด	เปิด/ปิด	เปิด/ปิด	เปิด/ปิด	<b>Live Guide (หน้า 20)</b>	–	เปิด/ปิด	–	–	<b>เมนูภาพพิเศษ</b>	–	–	เปิด/ปิด	–	<b>เมนู Scene</b>	–	–	–	เปิด/ปิด	88
การควบคุม	โหมดถ่ายภาพ																																			
	P/A/S/M	📷AUTO	ART	SCN																																
<b>Live Control (หน้า 52)</b>	เปิด/ปิด	เปิด/ปิด	เปิด/ปิด	เปิด/ปิด																																
<b>Live SCP (หน้า 89)</b>	เปิด/ปิด	เปิด/ปิด	เปิด/ปิด	เปิด/ปิด																																
<b>Live Guide (หน้า 20)</b>	–	เปิด/ปิด	–	–																																
<b>เมนูภาพพิเศษ</b>	–	–	เปิด/ปิด	–																																
<b>เมนู Scene</b>	–	–	–	เปิด/ปิด																																
<b>📷/ ตั้งค่าคำแนะนำ</b>	เลือกข้อมูลที่จะแสดงเมื่อกดปุ่ม <b>INFO</b> [▶ คำแนะนำ]: เลือกข้อมูลที่จะแสดงในการดูภาพเต็มเฟรม [LV-Info]: เลือกข้อมูลที่จะแสดงเมื่อกล้องอยู่ในโหมดถ่ายภาพ [📷การตั้งค่า]: เลือกข้อมูลที่จะแสดงในการดูภาพแบบดัชนี/บนปฏิทิน	90, 91																																		
<b>แสดงเส้นตาราง</b>	เลือก [📷], [📷], [📷], [📷] หรือ [📷] เพื่อแสดงเส้นตารางบนจอภาพ	—																																		
<b>ตั้งค่าโหมดภาพ</b>	แสดงเฉพาะโหมดภาพหนึ่งที่เลือกเท่านั้นเมื่อเลือกโหมดภาพหนึ่งไว้	—																																		
<b>การตั้งค่ามิสโตแกรม</b>	[ไฮไลต์]: เลือกขอบเขตด้านล่างสำหรับการแสดงแสงจ้า [เงา]: เลือกขอบเขตด้านบนสำหรับการแสดงเงามืด	90																																		
<b>คำแนะนำโหมด</b>	เลือก [ปิด] เพื่อไม่ให้แสดงวิธีใช้สำหรับโหมดที่เลือกเมื่อเลื่อนปุ่มหมุนปรับโหมดไปที่การตั้งค่าใหม่	15																																		
<b>Live View Boost</b>	หากเลือก [เปิด] ไว้ กล้องจะให้ความสำคัญกับการทำให้ภาพมองเห็นชัดเจน แต่จะมองไม่เห็นการชดเชยแสงเชิงแสงเอพท์และการ์ดิ่งคำอื่นๆ ในจอภาพ	—																																		
<b>จำนวนเฟรม</b>	เลือก [สูง] เพื่อลดระยะเวลาของเฟรม อย่างไรก็ตาม คุณภาพของภาพอาจลดลง	—																																		
<b>โหมดภาพพิเศษ LV</b>	[โหมด1]: ฟิลเตอร์เอพท์แสดงขึ้นตลอดเวลา [โหมด2]: ฟิลเตอร์เอพท์ไม่ปรากฏขึ้นบนจอภาพขณะกดปุ่มชัตเตอร์ลงครึ่งหนึ่ง เลือกหากต้องการการแสดงผลที่ราบรื่น	—																																		



ตัวเลือก	คำอธิบาย	📄
ลดภาพกะพริบ	ลดผลของแสงวูบวาบภายใต้แสงสว่างบางชนิด รวมทั้งหลอดฟลูออเรสเซนต์ เมื่อแสงวูบวาบไม่ลดลงด้วยการตั้งค่า [ตัดโนมัลด์] ให้ตั้งค่าไปที่ [50Hz] หรือ [60Hz] ตามความถี่กระแสไฟฟ้าในภูมิภาคที่มีการใช้งานกล้อง	—
โหมดชยายภาพ LV	[โหมด1]: การซูมถูกยกเลิกเมื่อกดปุ่มชัตเตอร์ลงครึ่งหนึ่ง [โหมด2]: การซูมไม่ถูกยกเลิกเมื่อกดปุ่มชัตเตอร์ลงครึ่งหนึ่ง	42
การตั้งค่าพืดกึ่ง	ท่านสามารถสลับการเน้นสีขอบภาพระหว่างขาวกับดำ	—
ไฟจอ LCD	หากไม่มีการดำเนินการใดๆ ในระยะเวลาที่กำหนด แสงพื้นหลังจะหรี่ลงเพื่อประหยัดพลังงานแบตเตอรี่ แสงพื้นหลังจะไม่หรี่ลงหากเลือก [พัก] ไว้	—
Sleep	กล้องจะเข้าสู่โหมดหลับ (ประหยัดพลังงาน) หากไม่มีการดำเนินการใดๆ ในระยะเวลาที่กำหนด สามารถเปิดใช้งานกล้องอีกครั้งด้วยการกดปุ่มชัตเตอร์ลงครึ่งหนึ่ง	—
ตั้งเวลา 4 ชม.	ตั้งให้กล้องปิดสวิตซ์การทำงานหลังระยะเวลาที่กำหนดไว้	—
●) (เสียงบีบ)	เมื่อตั้งค่าไปที่ [ปิด] ท่านสามารถปิดเสียงบีบที่ตั้งขึ้นขณะลือคโฟกัสด้วยการกดปุ่มชัตเตอร์	—
โหมด USB	เลือกโหมดสำหรับเชื่อมต่อกล้องกับคอมพิวเตอร์หรือเครื่องพิมพ์เลือก [ตัดโนมัลด์] เพื่อแสดงตัวเลือกโหมด USB ทุกครั้งที่กล้องเชื่อมต่อ	—

ตัวเลือก	คำอธิบาย	📄
ระดับค่า EV	เลือกขนาดการเพิ่มขึ้นที่จะใช้เมื่อเลือกความเร็วชัตเตอร์ ค่าเปิดหน้ากล้อง ชดเชยแสง และตัวแปรแสงอื่นๆ	—
ลดนอยส์	ฟังก์ชันนี้ลดจุดรบกวนที่เกิดขึ้นขณะเปิดหน้ากล้องนานๆ [ตัดโนมัลด์]: ลดจุดรบกวนที่ความเร็วชัตเตอร์ช้าเท่านั้น [เปิด]: ลดจุดรบกวนทุกภาพที่ถ่าย [ปิด]: ปิดการลดจุดรบกวน • การลดจุดรบกวนต้องใช้เวลาเป็นสองเท่าสำหรับการบันทึกภาพ • การลดจุดรบกวนถูกปิดอัตโนมัติระหว่างการถ่ายภาพต่อเนื่อง • ฟังก์ชันนี้อาจไม่ทำงานอย่างมีประสิทธิภาพในบางสภาวะการถ่ายภาพหรือกับวัตถุบางชนิด	28
พิวล์เดอร์นอยส์	เลือกจำนวนการลดจุดรบกวนเมื่อตั้งความไวแสง ISO ไวที่สูง	—
ISO	ตั้งค่าความไวแสง ISO	45
ระดับ ISO	เลือกการเพิ่มขึ้นที่มีสำหรับการเลือกความไวแสง ISO	—

ตัวเลือก	คำอธิบาย	
เช็ท ISO อัตโนมัติ	เลือกขีดจำกัดบนและค่าเริ่มต้นที่จะใช้สำหรับความไวแสง ISO เมื่อเลือก [อัตโนมัติ] ไว้สำหรับ ISO [ค่าสูงสุด]: เลือกขีดจำกัดบนสำหรับการเลือกความไวแสง ISO อัตโนมัติ [ค่าตั้งต้น]: เลือกค่าเริ่มต้นสำหรับการเลือกความไวแสง ISO อัตโนมัติ	—
ISO อัตโนมัติ	เลือกโหมดถ่ายภาพซึ่งมีความไวแสง ISO [อัตโนมัติ] [P/A/S]: การเลือกความไวแสง ISO อัตโนมัติมีอยู่ในทุกโหมด ยกเว้น <b>M</b> ความไวแสง ISO กำหนดไว้ที่ ISO200 ในโหมด <b>M</b> [ทั้งหมด]: การเลือกความไวแสง ISO อัตโนมัติมีอยู่ในทุกโหมด	—
วัดค่า	เลือกโหมดวัดแสงตามฉาก	58
AEL วัดค่า	เลือกวิธีการวัดแสงที่จะใช้สำหรับลือด AE (หน้า 84) [อัตโนมัติ]: ใช้วิธีการวัดแสงที่เลือกอยู่ในปัจจุบัน	—
ตั้งเวลากำย BULB/ TIME	เลือกระดับแสงสูงสุดสำหรับการถ่ายภาพโดยเปิดหน้ากล้องนาน และกำหนดเวลา	—
จลภาพ BULB/ TIME	ตั้งค่าความสว่างของจลภาพเมื่อมีการใช้งาน [BULB] หรือ [TIME] และตั้งค่าความสว่างของช่องมองภาพอิเล็กทรอนิกส์ ภายนอกด้วยเช่นกัน	—
Live BULB	เลือกช่วงเวลาแสดงภาพระหว่างการถ่ายภาพ มีข้อจำกัดบางประการ ความถี่จะลดลงที่ความไวแสง ISO สูง เลือก [ปิด] เพื่อปิดใช้งานการแสดงผล และที่จลภาพหรือกดปุ่มชัตเตอร์ลงครึ่งหนึ่งเพื่อรีเฟรชการแสดงผล	—
Live TIME		—
ป้องกันการสั่น [♦]	เลือกการหน่วงเวลาระหว่างการกดปุ่มชัตเตอร์และการสั่นชัตเตอร์ ซึ่งจะช่วยลดอาการกลองสั่นที่เกิดจากการสั่นสะเทือน คุณสมบัตินี้มีประโยชน์ในสถานการณ์ต่างๆ เช่น การถ่ายภาพด้วยกล้องจุลทรรศน์และการถ่ายภาพดวงดาวและวัตถุในอากาศ และยังมีประโยชน์สำหรับการถ่ายภาพต่อเนื่อง (หน้า 43) และถ่ายภาพด้วยระบบตั้งเวลา (หน้า 43)	—

ตัวเลือก	คำอธิบาย	
⚡ X-Sync.	เลือกความเร็วชัตเตอร์ที่จะใช้เมื่อยิงแฟลช	91
⚡ ค่าช้าสุด	เลือกความเร็วชัตเตอร์ที่ช้าที่สุดที่มีเมื่อใช้แฟลช	91
⚡ + ⚡	เมื่อตั้งไว้ที่ [เปิด] ตัวเลือกนี้จะเพิ่มไปยังค่าชดเชยแสง และกล้องจะทำการควบคุมความเข้มแสงแฟลช	37, 57



ตัวเลือก	คำอธิบาย	👉
<p>⏪ ตั้งค่า</p>	<p>ท่านสามารถเลือกโหมดคุณภาพของภาพ JPEG จากการผสมผสานขนาดภาพสามขนาดและอัตราการบีบอัดสี่ขนาด</p> <div data-bbox="301 215 829 438">  <p>ขนาดภาพ อัตราการบีบอัด</p> </div> <p>1) ใช้ &lt;math&gt;\leftarrow&lt;/math&gt; เพื่อเลือก ([&lt;math&gt;\leftarrow 1&lt;/math&gt;] - [&lt;math&gt;\leftarrow 4&lt;/math&gt;]) รวมกัน และใช้ &lt;math&gt;\triangle&lt;/math&gt; &lt;math&gt;\nabla&lt;/math&gt; เพื่อเปลี่ยน</p> <p>2) กด OK</p>	56
<p>นับพิกเซล</p>	<p>เลือกจำนวนพิกเซลสำหรับ [M]- และ [S]-ขนาดภาพ</p> <div data-bbox="301 492 829 700">  <p>นับพิกเซล</p> </div> <p>1) เลือก [นับพิกเซล] ในแถบ 📷 เมนูกำหนดเอง 📷</p> <p>2) เลือก [Middle] หรือ [Small] แล้วกด &lt;math&gt;\triangle&lt;/math&gt;</p> <p>3) เลือกจำนวนพิกเซลแล้วกด OK</p>	56
<p>ชดเชยเงาแสง</p>	<p>เลือก [เปิด] เพื่อแก้ไขขอบดำของภาพตามประเภทเลนส์</p> <ul style="list-style-type: none"> <li>ชดเชยแสงใช้งานไม่ได้กับเลนส์เทเลคอนเวอร์เตอร์หรือทอมาโคร</li> <li>อาจปรากฏจุดรบกวนที่ขอบภาพที่ถ่ายด้วยความไวแสง ISO สูง</li> </ul>	—
<p>WB</p>	<p>ตั้งค่าสมดุลแสงขาว ซึ่งเหมือนกับการตั้งค่า Live Control ท่านยังสามารถปรับละเอียดสมดุลแสงขาวสำหรับแต่ละโหมดได้ด้วย</p>	44
<p>ทั้งหมด <b>WBZ</b></p>	<p>[ตั้งทั้งหมด]: ใช้การชดเชยสมดุลแสงขาวเดียวกันสำหรับทุกโหมด ยกเว้น [CWB]</p> <p>[ลบค่าทั้งหมด]: ตั้งค่าสมดุลแสงขาวสำหรับทุกโหมดเป็น 0 ยกเว้น [CWB]</p>	—
<p>WB AUTO ใช้แสงสีอุ่น</p>	<p>เลือก [ปิด] เพื่อขจัดสี "อบอุ่น" ออกจากภาพที่ถ่ายได้แสงหลอดไฟฟ้า</p>	—
<p>🔌 +WB</p>	<p>ปรับสมดุลแสงขาวสำหรับใช้ร่วมกับแฟลช</p>	—
<p>สีซีเปีย</p>	<p>ท่านสามารถเลือกได้ว่าสร้างสีอย่างไบนจภาพหรือเครื่องพิมพ์</p>	—

ตัวเลือก	คำอธิบาย	👉
ลบเร็ว	หากเลือก [เปิด] ไว้ เมื่อกดปุ่ม <b>📷</b> ในระหว่างการแสดงภาพที่ถ่าย ภาพปัจจุบันจะถูกลบทันที	—
ลบภาพ RAW+JPEG	เลือกการดำเนินการเมื่อภาพถ่ายที่บันทึกไว้ด้วยการตั้งค่า RAW+JPEG ถูกลบในการดูภาพแบบเฟรมเดียว (หน้า 19) [JPEG]: ลบสำเนาภาพ JPEG เท่านั้น [RAW]: ลบสำเนาภาพ RAW เท่านั้น [RAW+JPEG]: ลบสำเนาภาพทั้งสองแบบ • ทั้งสำเนาภาพ RAW และ JPEG จะถูกลบเมื่อภาพที่เลือกถูกลบ หรือเมื่อเลือก [ลบทั้งหมด] (หน้า 62) ไว้	56
ชื่อไฟล์	[Auto]: แม้เมื่อใส่การ์ดอันใหม่ หมายเลขไฟล์จะยังคงอยู่จากการ์ดอันก่อนหน้า หมายเลขไฟล์จะเรียงต่อจากหมายเลขสุดท้ายที่ใช้ หรือจากหมายเลขสูงสุดที่มีอยู่ในการ์ด [รีเซ็ต]: เมื่อท่านใส่การ์ดอันใหม่ หมายเลขไฟล์เดือร์จะเริ่มที่ 100 และชื่อไฟล์จะเริ่มที่ 0001 ถ้าใส่การ์ดที่มีภาพอยู่ด้วย หมายเลขไฟล์จะเริ่มที่หมายเลขถัดจากหมายเลขไฟล์สูงสุดในการ์ด	—
แก้ไขชื่อไฟล์	เลือกว่าจะตั้งชื่อไฟล์อย่างไรโดยแก้ไขส่วนของชื่อไฟล์ที่เน้นเป็นสีเทาตามล่าง sRGB: Pmdd0000.jpg _____ Pmdd AdobeRGB: _mdd0000.jpg _____ mdd	—
ตั้งลำดับ	เลือกการเลือกเริ่มต้น ([ใช่] หรือ [ไม่]) สำหรับกล่องโต้ตอบการยืนยัน	—
การตั้ง dpi	เลือกความละเอียดการพิมพ์	—
ตั้งค่าลิขสิทธิ์*	ใส่ชื่อผู้ถ่ายและผู้ถือลิขสิทธิ์ลงบนภาพถ่ายใหม่ ชื่อสามารถมีความยาวได้สูงสุด 63 ตัวอักษร [ข้อมูลลิขสิทธิ์]: เลือก [เปิด] เพื่อใส่ชื่อผู้ถ่ายและผู้ถือลิขสิทธิ์ในข้อมูล Exif สำหรับภาพถ่ายใหม่ [ชื่อศิลปิน]: ใส่ชื่อของผู้ถ่าย [ชื่อลิขสิทธิ์]: ใส่ชื่อของผู้ถือลิขสิทธิ์  <div style="border: 1px solid gray; padding: 10px;"> <p><b>1)</b> เลือกตัวอักษร ① แลกด <b>☒</b> เพื่อเพิ่มตัวอักษรที่เลือกไปยังชื่อ ②</p> <p><b>2)</b> ทำซ้ำขั้นตอน 1 เพื่อใส่ชื่อให้เสร็จ จากนั้นเลือก [END] แลกด <b>☒</b></p> <ul style="list-style-type: none"> <li>• หากต้องการลบตัวอักษร กดปุ่ม <b>INFO</b> เพื่อวางเคอร์เซอร์ในบริเวณชื่อ ② เลือกตัวอักษร แลกด <b>📷</b></li> </ul> </div> 	—

\* OLYMPUS ไม่รับผิดชอบต่อความเสียหายที่เกิดจากข้อผิดพลาดเกี่ยวกับการใช้งาน [Copyright Settings] ใช้งานด้วยความเสี่ยงของท่านเอง

## 📷 ภาพเคลื่อนไหว

MENU → % → 📷

ตัวเลือก	คำอธิบาย	👉
📷 โหมด	เลือกโหมดบันทึกภาพเคลื่อนไหว สามารถเลือกตัวเลือกนี้ได้โดยใช้ Live Control	55
ภาพเคลื่อนไหว📷	เลือก [ปิด] เพื่อบันทึกภาพเคลื่อนไหวแบบไร้เสียง สามารถเลือกตัวเลือกนี้ได้โดยใช้ Live Control	60
เอฟเฟกต์ภาพเคลื่อนไหว	เลือก [เปิด] เพื่อเปิดใช้งานเอฟเฟกต์ภาพเคลื่อนไหวในโหมด 📷	29
ลดเสียงลม	ลดเสียงลมรบกวนระหว่างการบันทึก	—
ระดับเสียงบันทึก	ปรับความไวของไมโครโฟนตามระยะห่างจากวัตถุของท่าน	—

## 📷 📷 ยุติลิตี

MENU → % → 📷

ตัวเลือก	คำอธิบาย	👉
พิกเซลแบบมิง	ระบบพิกเซลแบบมิง ช่วยให้กล้องสามารถตรวจสอบและปรับอุปกรณ์รับภาพและฟังก์ชันประมวลผลภาพ	111
ปรับค่ารับแสง	ปรับระดับแสงที่ดีที่สุดแยกกันสำหรับโหมดวัดแสงแต่ละโหมด <ul style="list-style-type: none"> <li>• การทำเช่นนี้จะลดจำนวนตัวเลือกการชดเชยแสงที่ใช้งานได้ในทิศทางที่เลือก</li> <li>• จะมองไม่เห็นผลลัพธ์ในจอภาพ หากต้องการปรับระดับแสงแบบธรรมดา ให้ทำการชดเชยแสง (หน้า 37)</li> </ul>	—
📷 ระดับการเตือน	เลือกระดับแบตเตอรี่ที่จะให้เครื่องหมายเตือน 📷 แสดงบนหน้าจอ	13
ระดับการปรับ	ท่านสามารถปรับมุมของแถบวัดระดับ [รีเซ็ต]: รีเซ็ตค่าที่ปรับให้กลับคืนสู่ค่าเริ่มต้น [ปรับ]: ตั้งค่าการวางแนวกล้องปัจจุบันเป็นตำแหน่ง 0	—
ตั้งค่าหน้าจอสั่นผึ่ส	เปิดใช้งานทัชสกรีน เลือก [ปิด] ปิดใช้งานทัชสกรีน	—
Eye-Fi*	เปิดหรือปิดใช้งานการอัปโหลดเมื่อใช้การ์ด Eye-Fi	—

\* โปรดใช้งานภายใต้กฎข้อบังคับในแต่ละท้องถิ่น เมื่อโดยสายเครื่องบินหรืออยู่ในสถานที่อื่น ๆ ซึ่งห้ามการใช้อุปกรณ์ไร้สาย ให้ถอดการ์ด Eye-Fi card ออกจากกล้องหรือเลือก [ปิด] โหมด [Eye-Fi] กล้องรุ่นนี้ไม่รองรับโหมด Eye-Fi "ที่ไม่จำกัดหน่วยความจำ"

## AEL/AFL

MENU → → → [AEL/AFL]

สามารถปรับโฟกัสอัตโนมัติและวัดแสงได้โดยกดปุ่มซึ่งกำหนด AEL/AFL ไว้ เลือกโหมดสำหรับโหมดโฟกัสแต่ละโหมด



## AEL/AFL

โหมด		ฟังก์ชันปุ่มชัตเตอร์				ปุ่มฟังก์ชัน	
		กดครั้งหนึ่ง		กดจนสุด		เมื่อกด AEL/AFL ค้างไว้	
		โฟกัส	ระดับแสง	โฟกัส	ระดับแสง	โฟกัส	ระดับแสง
S-AF	โหมด1	S-AF	ถูกล็อค	-	-	-	ถูกล็อค
	โหมด2	S-AF	-	-	ถูกล็อค	-	ถูกล็อค
	โหมด3	-	ถูกล็อค	-	-	S-AF	-
C-AF	โหมด1	C-AF เริ่มต้น	ถูกล็อค	ถูกล็อค	-	-	ถูกล็อค
	โหมด2	C-AF เริ่มต้น	-	ถูกล็อค	ถูกล็อค	-	ถูกล็อค
	โหมด3	-	ถูกล็อค	ถูกล็อค	-	C-AF เริ่มต้น	-
	โหมด4	-	-	ถูกล็อค	ถูกล็อค	C-AF เริ่มต้น	-
MF	โหมด1	-	ถูกล็อค	-	-	-	ถูกล็อค
	โหมด2	-	-	-	ถูกล็อค	-	ถูกล็อค
	โหมด3	-	ถูกล็อค	-	-	S-AF	-

## MF ช่วยปรับ

นี่คือฟังก์ชันช่วยโฟกัสสำหรับ MF เมื่อหมุนวงแหวนปรับโฟกัส ขอบของวัตถุจะมีการปรับให้ชัดขึ้น หรือบางส่วนของหน้าจอสถิติแสดงผลจะขยายใหญ่ขึ้น เมื่อท่านหยุดใช้งานวงแหวนปรับโฟกัส หน้าจอจะกลับสู่หน้าจอเริ่มแรก

ขยาย	ขยายส่วนของหน้าจอ สามารถตั้งค่าส่วนที่จะขยายไว้ล่วงหน้าโดยใช้ปุ่ม AF  [AF พื้นที่] (หน้า 40)
พืดกึ่ง	แสดงเส้นขอบที่กำหนดไว้ชัดเจนด้วยการปรับเน้นขอบภาพ ท่านสามารถเลือกสีสำหรับการปรับเน้น  [การตั้งค่าพืดกึ่ง] (หน้า 79)

### หมายเหตุ





- สามารถแสดง [ขยาย] และ [พืดกึ่ง] ได้โดยไข่มุม จอแสดงผลจะเปลี่ยนไปทุกครั้งที่กดปุ่ม กำหนดฟังก์ชันการเปลี่ยนให้กับปุ่มใดปุ่มหนึ่งล่วงหน้าโดยใช้ [ฟังก์ชันปุ่ม] (หน้า 85)
- ① **ข้อควรระวัง**
  - เมื่อกำลังใช้งานพืดกึ่งขอบของวัตถุขนาดเล็กจะมีแนวโน้มถูกปรับให้ชัดขึ้นมาก ไม่มีการรับรองความแม่นยำในการโฟกัส

## ฟังก์ชันปุ่ม

MENU →  →  → [ฟังก์ชันปุ่ม]







ดูตารางด้านล่างสำหรับฟังก์ชันที่สามารถกำหนดได้ ตัวเลือกที่ใช้งานได้แตกต่างกันไปในแต่ละปุ่ม

## ฟังก์ชันของปุ่ม

[Fn] ฟังก์ชัน / [Q] ฟังก์ชัน / [⊙] ฟังก์ชัน\*1 / [▷] ฟังก์ชัน / [▽] ฟังก์ชัน / [Ⓜ] ฟังก์ชัน  
([ฟังก์ชันโดยตรง]\*2 / [Ⓜ]\*3) / [Fn] ฟังก์ชัน\*4\*1 ใช้งานไม่ได้ในโหมด \*2 กำหนดฟังก์ชันในแต่ละ    

\*3 เลือกเป้า AF

\*4 เลือกฟังก์ชันที่กำหนดให้กับปุ่มบนเลนส์บางตัว

	ปรับชดเชยแสง
ISO	ปรับความไวแสง ISO
WB	ปรับสมดุลแสงขาว
AEL/AFL	ลือค AE หรือลือค AF ฟังก์ชันเปลี่ยนตามการตั้งค่า [AEL/AFL] เมื่อเลือก AEL กดปุ่มหนึ่งครั้งเพื่อลือคระดับแสงและแสดง [AEL] บนจอภาพ กดปุ่มอีกครั้งเพื่อยกเลิกการลือค
	กดปุ่มเพื่อบันทึกภาพเคลื่อนไหว
ตรวจสอบภาพ	ค่าเปิดหน้ากล้องจะถูกปรับเป็นค่าที่เลือกไว้เมื่อกดปุ่ม
	กล้องวัดสมดุลแสงขาวเมื่อกดปุ่ม (หน้า 45)
[Ⓜ]	เลือกเป้า AF
[Ⓜ] หลัก	การกดปุ่มจะเป็นการเลือกตำแหน่งเป้า AF ที่จัดเก็บด้วย [Ⓜ] ตั้งค่าปกติ (หน้า 76) ตำแหน่งเป้า AF หลักจะบ่งบอกด้วยไอคอน  กดปุ่มอีกครั้งเพื่อกลับสู่โหมดเป้า AF หากปิดสวิตช์กล่องขณะเลือกตำแหน่งหลักไว้ ตำแหน่งหลักจะถูกตั้งค่าใหม่
MF	กดปุ่มเพื่อเลือกโหมดปรับโฟกัสเอง กดปุ่มอีกครั้งเพื่อเรียกคืนโหมด AF ที่เลือกไว้ก่อนหน้านี้
RAW 	กดปุ่มเพื่อสลับระหว่างโหมดบันทึก JPEG และ RAW+JPEG
ภาพทดสอบ	ภาพที่ถ่ายขณะกดปุ่มจะแสดงบนจอภาพแต่ไม่ได้บันทึกลงการ์ดหน่วยความจำ
Myset1 – Myset4	การตั้งค่าเปลี่ยนเป็น Mysets ที่บันทึกไว้ขณะกดปุ่ม
	ปิดและเปิดแสงพื้นหลังจอภาพ

	สามารถ zoom เพื่อเลือกกระหว่าง  และ  ขณะสวมกล้องกันน้ำ กดปุ่มค้างไว้เพื่อกลับสู่โหมดก่อนหน้า ซึ่งช่วยให้สามารถตั้งค่า WB (ไดนา) ในโหมด WB เมื่อใช้เลนส์เพาเวอร์ซูม ED12-50mmEZ (E-ZOOM) เลนส์จะซูมไปที่ด้าน WIDE หรือ TELE โดยอัตโนมัติตามการสลับระหว่าง  และ
<b>Live Guide</b>	กดปุ่มเพื่อแสดง Live Guide
(เทเลคอนเวอร์เตอร์ดิจิทัลอล)	กดปุ่มเพื่อเปิดหรือปิดดิจิทัลอล ซูม
(ขยายภาพ)	กดปุ่มเพื่อแสดงกรอบการซูม อีกอีกครั้งเพื่อขยายภาพ กดปุ่มค้างไว้เพื่อปิดกรอบการซูม
พิกคิง	การกดปุ่มแต่ละครั้งจะเปลี่ยนจอภาพระหว่างการแสดงผล/ไม่แสดงผล เมื่อพิกคิงแสดงขึ้น ฮิสโตแกรม และการแสดงแสงสว่างจา/เงามืด จะใช้งานไม่ได้
หยุด AF	หยุดโฟกัสอัตโนมัติ
	เลือกการถ่ายภาพต่อเนื่องหรือเลือกถ่ายภาพด้วยระบบตั้งเวลา
	เลือกโหมดแฟลช
<b>HDR BKT</b>	เปลี่ยนเป็นถ่ายภาพพร้อม HDR ที่มีการตั้งค่าที่จัดเก็บไว้
<b>AE BKT</b>	เปิดการถ่ายภาพด้วย <b>AE BKT</b> โดยใช้การตั้งค่าที่บันทึกไว้
<b>ART BKT</b>	เปิดการถ่ายภาพด้วย <b>ART BKT</b> โดยใช้การตั้งค่าที่บันทึกไว้

### ฟังก์ชันคั่นปรับ

MENU → → ฟังก์ชันคั่นปรับ

ท่านสามารถใช้ตำแหน่งของก้านปรับเปลี่ยนฟังก์ชันของปุ่มหมุนและปุ่มต่างๆ

**ตารางตำแหน่งของก้านปรับและฟังก์ชันที่กำหนดให้กับปุ่มหมุน/ปุ่มต่างๆ**

โหมด	ตำแหน่งของก้านปรับ = 1	ตำแหน่งของก้านปรับ = 2
โหมด1	ฟังก์ชันของปุ่มหมุนเป็นไปตามการตั้งค่า [ปรับฟังก์ชัน]	ปุ่มหมุนหลัก: สมดุลแสงขาว ปุ่มหมุนรอง: ISO
โหมด2	ฟังก์ชันของปุ่มหมุนเป็นไปตามการตั้งค่า [ปรับฟังก์ชัน]	ปุ่มหมุนหลัก: ISO ปุ่มหมุนรอง: สมดุลแสงขาว
โหมด3	ฟังก์ชันของปุ่ม  เป็นไปตามการตั้งค่า [ ฟังก์ชัน]	ปุ่ม  เริ่ม/หยุดการบันทึกภาพเคลื่อนไหว
โหมด4	AF โหมดที่กำหนดให้ตำแหน่งของก้านปรับจะถูกนำมาใช้ การตั้งค่าเริ่มต้นของตำแหน่งก้านปรับ = 2 คือ [MF]	

## การดูภาพบนทีวี

ใช้สายที่แยกจำหน่ายกับกล่องเพื่อดูภาพที่บันทึกไว้บนทีวีของท่าน เชื่อมต่อกล่องกับทีวี HD ด้วยสาย HDMI เพื่อดูภาพคุณภาพสูงบนจอทีวี

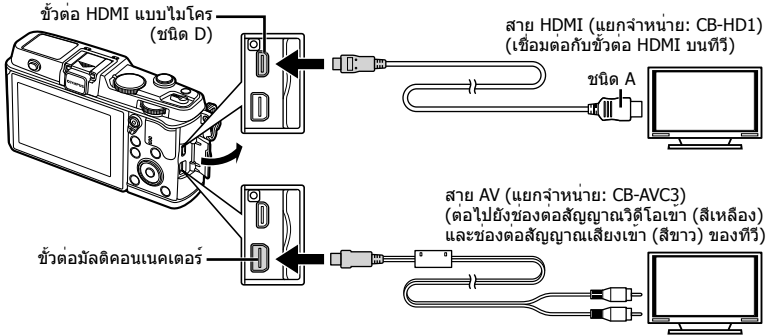

### 1 ใช้สายเคเบิลเชื่อมต่อกล่องกับทีวี

- ปรับการตั้งค่าบนทีวีก่อนเชื่อมต่อกล่อง
- เลือกโหมดวีดีโอกล่องก่อนเชื่อมต่อกล่องด้วยสาย A/V

### 2 เลือกช่องสัญญาณเข้าของทีวี

- จอภาพของกล่องจะดับลงเมื่อเชื่อมต่อสายเคเบิล
- กดปุ่ม เมื่อเชื่อมต่อกับสาย AV

### ! ข้อควรระวัง

- สำหรับรายละเอียดเกี่ยวกับการเปลี่ยนแปลงแหล่งสัญญาณเข้าของทีวี โปรดดูคู่มือการใช้งานของทีวี
- ภาพและข้อมูลที่แสดงอาจถูกตัดขอบ ทั้งนี้ขึ้นอยู่กับกรตั้งค่าทีวี
- หากเชื่อมต่อกล่องโดยใช้ทั้งสาย AV และ HDMI กล่องจะกำหนดความสำคัญให้กับสาย HDMI
- หากเชื่อมต่อกล่องด้วยสาย HDMI ท่านจะสามารถเลือกประเภทสัญญาณวีดีโอดิจิทัล เลือกรูปแบบที่ตรงกับรูปแบบสัญญาณเข้าที่เลือกด้วยทีวี

<b>1080i</b>	ให้ความสำคัญกับสัญญาณออก 1080i HDMI
<b>720p</b>	ให้ความสำคัญกับสัญญาณออก 720p HDMI
<b>480p/576p</b>	สัญญาณออก 480p/576p HDMI 576p ใช้เมื่อเลือก [PAL] ไว้สำหรับ [วีดีโอเอชที] (หน้า 78)

- ท่านไม่สามารถถ่ายภาพนิ่งหรือภาพเคลื่อนไหวขณะที่เชื่อมต่อสาย HDMI อยู่
- อย่าเชื่อมต่อกล่องกับอุปกรณ์ HDMI อื่นๆ เพราะอาจทำให้กล่องเสียหายได้
- ไม่มีการส่งสัญญาณออกของ HDMI ขณะเชื่อมต่อผ่าน USB เข้ากับคอมพิวเตอร์หรือเครื่องพิมพ์

## ■ การใช้งานรีโมทคอนโทรลของทีวี

สามารถสั่งงานกล้องด้วยรีโมทคอนโทรลของทีวีเมื่อเชื่อมต่อกับทีวีที่รองรับการควบคุม HDMI

- 1 เลือก [HDMI] ในแถบ **☺** ของ **☼** เมนูกำหนดเอง
- 2 เลือก [ควบคุมHDMI] แล้วเลือก [เปิด]
- 3 สั่งงานกล้องโดยใช้รีโมทคอนโทรลของทีวี
  - ท่านสามารถสั่งงานกล้องโดยทำตามคำแนะนำในการใช้งานที่แสดงบนทีวี
  - ในระหว่างการดูภาพแบบเฟรมเดียว ท่านสามารถแสดงหรือซ่อนข้อมูลที่แสดงโดยกดปุ่ม "สีแดง" และแสดงหรือซ่อนการแสดงดัชนีภาพโดยกดปุ่ม "สีเขียว"
  - โทรทัศน์บางเครื่องอาจไม่รองรับคุณสมบัติทั้งหมด

## การเลือกหน้าจอแสดงแผงควบคุม (📷/ตั้งค่าควบคุม)

ตั้งค่าให้แสดงหรือไม่แสดงแผงควบคุมสำหรับการเลือกตัวเลือกในโหมดถ่ายภาพแต่ละโหมด

### แผงควบคุมที่ใช้งานได้ในโหมดถ่ายภาพแต่ละโหมด

- กดปุ่ม **INFO** เพื่อเปลี่ยนไปยังแผงควบคุมถัดไป

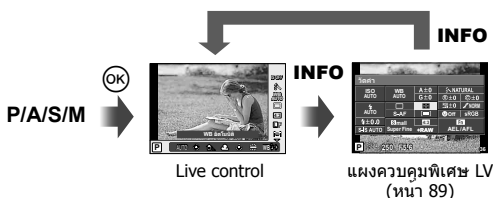
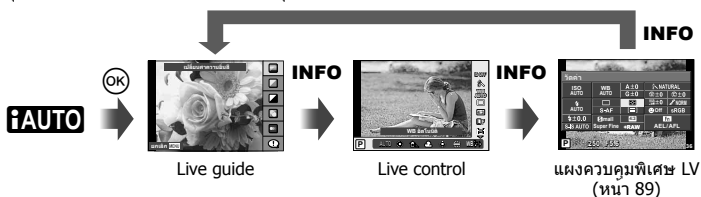



## แผงควบคุมพิเศษ LV

แผงควบคุมพิเศษ LV แสดงสถานะปัจจุบันของการตั้งค่าถ่ายภาพ ท่านสามารถใช้แผงควบคุมนี้ ตั้งค่าตัวเลือกต่างๆ เลือกตัวเลือกโดยใช้แป้นลูกศรหรือระบบสัมผัสเพื่อเปลี่ยนการตั้งค่า



### การตั้งค่าที่สามารถปรับเปลี่ยนได้โดยใช้แผงควบคุมพิเศษ

- |  |                                |
|--|--------------------------------|
| ① ตัวเลือกที่เลือกในปัจจุบัน             | ฟิลเตอร์ B&W (F)..... หน้า 64  |
| ② ความไวแสง ISO..... หน้า 45             | โทนาภาพ (T)..... หน้า 65       |
| ③ ถ่ายภาพต่อเนื่อง/ตั้งเวลา..... หน้า 43 | ⑨ ขอบเขตสี..... หน้า 81        |
| ④ โหมดแฟลช..... หน้า 38                  | ⑩ โฟกัสเน้นใบหน้า..... หน้า 85 |
| ⑤ ควบคุมความเข้มของแสงแฟลช..... หน้า 57  | ⑪ กำหนดภาพใบหน้า..... หน้า 41  |
| ⑥ สมดุลแสงขาว..... หน้า 44               | ⑫ โหมดวีดีโอ..... หน้า 58      |
| ⑦ โหมดภาพ..... หน้า 54                   | ⑬ สัดส่วนภาพ..... หน้า 55      |
| ⑧ ความคมชัด (S)..... หน้า 64             | ⑭ โหมดบันทึก..... หน้า 56      |
| คอนทราสต์ (C)..... หน้า 64               | ⑮ AF โหมด..... หน้า 59         |
| ความอิ่มสี (RGB)..... หน้า 64            | เบ้า AF..... หน้า 40           |
| การไล่แสงเงา..... หน้า 64                | ⑯ บล็อกถ่ายภาพ..... หน้า 53    |

### ! ข้อควรระวัง

- ไม่แสดงในโหมดบันทึกภาพเคลื่อนไหว

### 1 แสดงแผงควบคุมพิเศษ LV

- เมื่อท่านต้องการตั้งค่าหน้าจอบนเมนูกำหนดเอง กด (OK) แล้วกดปุ่ม INFO ซ้ำกันหลายๆ ครั้ง (หน้า 88)

### 2 สัมผัสฟังก์ชันที่ท่านต้องการตั้งค่า

- เคอร์เซอร์จะปรากฏขึ้นบนฟังก์ชันสัมผัส

### 3 กด (OK) เพื่อเลือกค่าที่จะตั้ง

### เคอร์เซอร์



### หมายเหตุ

- ใช้งานได้ในเช่นกันในหน้าจอเมนู ART หรือ SCN สัมผัสไอคอนของฟังก์ชันที่ท่านต้องการเลือก

## การเพิ่มหน้าจอแสดงข้อมูล(☒/ตั้งค่าคำแนะนำ)

### LV-Info (หน้าจอแสดงข้อมูลถ่ายภาพ)

ใช้ [LV-Info] เพื่อเพิ่มหน้าจอแสดงข้อมูลถ่ายภาพต่อไปนี้ หน้าจอที่เพิ่มเข้ามาจะแสดงขึ้นโดยกดปุ่ม **INFO** หลายๆ ครั้งระหว่างการถ่ายภาพ ท่านสามารถเลือกไม่แสดงหน้าจอแสดงผลที่ปรากฏในการตั้งค่าเริ่มต้นได้เช่นกัน



การแสดงฮิสโตแกรม



แสดงแสงสว่างจ้าและเงามืด

### แสดงแสงสว่างจ้าและเงามืด

พื้นที่ซึ่งเกินขีดจำกัดของความสว่างสำหรับภาพจะแสดงเป็นสีแดง และพื้นที่ซึ่งต่ำกว่าขีดจำกัดล่างจะแสดงเป็นสีฟ้า ☒ [การตั้งค่าฮิสโตแกรม] (หน้า 78)

### ☒ คำแนะนำ (หน้าจอแสดงข้อมูลถ่ายภาพ)

ใช้ [☒ คำแนะนำ] เพื่อเพิ่มหน้าจอแสดงข้อมูลถ่ายภาพต่อไปนี้ หน้าจอที่เพิ่มเข้ามาจะแสดงขึ้นโดยกดปุ่ม **INFO** หลายๆ ครั้งระหว่างการดูภาพ ท่านสามารถเลือกไม่แสดงหน้าจอแสดงผลที่ปรากฏในการตั้งค่าเริ่มต้นได้เช่นกัน

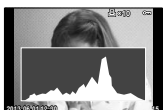

การแสดงฮิสโตแกรม



แสดงแสงสว่างจ้าและเงามืด



หน้าจอแสดงกล่องแสง

### หน้าจอแสดงกล่องแสง

เปรียบเทียบสองภาพเคียงข้างกัน กด **OK** เพื่อเลือกภาพที่ด้านตรงกันข้ามของหน้าจอ

- ภาพพื้นฐานจะแสดงทางด้านขวา ใช้ **<>** เพื่อเลือกภาพแล้วกด **OK** เพื่อย้ายภาพไปทางด้านซ้าย สามารถเลือกภาพที่จะเปรียบเทียบกับภาพทางด้านซ้ายได้จากทางด้านขวา หากต้องการเลือกภาพพื้นฐานอื่น เลือกที่กรอบขวาแล้วกด **OK**
- กด **Q** เพื่อซูมเข้าไปที่ภาพปัจจุบัน หากต้องการเปลี่ยนอัตราซูมให้หมุนปุ่มหมุนหลัก
- ขณะซูมเข้า ท่านสามารถใช้ **△ ▽ <>** เพื่อเลื่อนไปยังบริเวณอื่นของภาพ และใช้ปุ่มหมุนรองเพื่อเลือกดูแต่ละภาพ



## ☑️การตั้งค่า (การแสดงผลแบบดัชนี/บนปฏิทิน)

ท่านสามารถเพิ่มการแสดงดัชนีภาพที่มีจำนวนเฟรมต่างกันและการแสดงผลบนปฏิทินได้โดยใช้ [☑️การตั้งค่า] สามารถแสดงหน้าจอเพิ่มเติมโดยหมุนปุ่มหมุนหลักระหว่างการดูภาพ

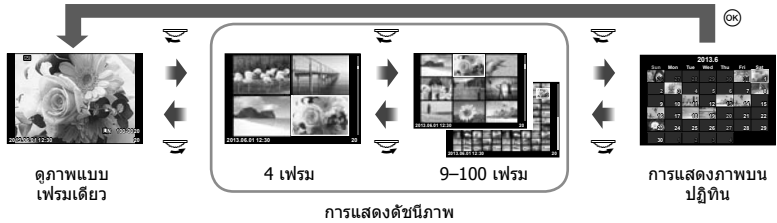

## ความเร็วชัตเตอร์เมื่อแฟลชทำงานอัตโนมัติ [⚡ X-Sync.] [⚡ค่าสูงสุด]

ท่านสามารถกำหนดเงื่อนไขความเร็วชัตเตอร์สำหรับกรณีเมื่อแฟลชทำงาน

โหมดถ่ายภาพ	จังหวะยิงแฟลช (ถ่ายภาพด้วยชัตเตอร์)	ขีดจำกัดบน	ขีดจำกัดล่าง
P	ค่าที่ต่ำกว่า 1/(ความยาวโฟกัสของเลนส์×2) และการตั้งค่า [⚡ X-Sync.]	การตั้งค่า [⚡ X-Sync.]*	การตั้งค่า [⚡ค่าสูงสุด]
A			ไม่มีขีดจำกัดขั้นต่ำ
S	ความเร็วชัตเตอร์ที่ตั้งค่าไว้	ไม่มีขีดจำกัดขั้นต่ำ	
M			

\* 1/250 วินาทีเมื่อใช้แฟลชในตัวกล้อง และ 1/320 วินาทีเมื่อใช้แฟลชภายนอกที่แยกจำหน่าย

## การใช้งานเมนูพอร์ตอัปกรณเสริม

ท่านสามารถทำการตั้งค่าที่เกี่ยวข้องกับอุปกรณ์ที่เชื่อมต่อผ่านพอร์ตอัปกรณเสริม

### ก่อนใช้งานเมนูพอร์ตอัปกรณเสริม

เมนูพอร์ตอัปกรณเสริมใช้งานได้เมื่อเลือกตัวเลือกที่เหมาะสมสำหรับรายการ [\*/☺ เมนู แสดงภาพ] ในเมนูตั้งค่าเท่านั้น

- 1 กดปุ่ม **MENU** เพื่อแสดงเมนู แล้วแสดงแถบ ♪ (เมนูตั้งค่า)
- 2 เลือก [\*/☺ เมนู แสดงภาพ] แล้วตั้งค่า [☺ เมนู แสดงภาพ] ไปที่ [เปิด]
  - แถบ ☺ (เมนูช่องอุปกรณ์เสริม) จะแสดงขึ้นในเมนู

### เมนูช่องอุปกรณ์เสริม

- 📁 OLYMPUS PENPAL Share (หน้า 94)
- 📁 OLYMPUS PENPAL Album (หน้า 95)
- 📷 จอมองภาพอิเล็กทรอนิกส์ (หน้า 95)

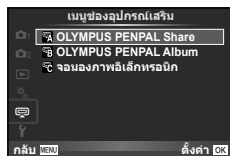

## การใช้งาน OLYMPUS PENPAL

สามารถใช้ OLYMPUS PENPAL ซึ่งเป็นอุปกรณ์เสริมเพื่ออัปโหลดภาพไปยัง และรับภาพจาก อุปกรณ์บลูทูธหรือกล้องอื่นๆ ที่เชื่อมต่อกับ OLYMPUS PENPAL เข้าไปที่เว็บไซต์ OLYMPUS เพื่ออ่านรายละเอียดเพิ่มเติมเกี่ยวกับอุปกรณ์บลูทูธ

### ■ การส่งภาพ

เปลี่ยนขนาดและอัตราไฟล์รูปภาพ JPEG ไปยังอุปกรณ์อื่น ก่อนที่จะส่งภาพ ตรวจสอบให้แน่ใจว่า อุปกรณ์ที่จะรับภาพถูกตั้งค่าไว้ที่โหมดสำหรับรับข้อมูล

- 1 แสดงภาพที่ต้องการจะส่งแบบเต็มเฟรม แล้วกด **OK**
- 2 เลือก [ส่งภาพ] แล้วกด **OK**
  - เลือก [ค้นหา] แล้วกด **OK** ในกล่องโต้ตอบถัดไป กล่องจะค้นหาและแสดงอุปกรณ์บลูทูธที่อยู่ในพิสัยหรือใน [สมุดที่อยู่]
- 3 เลือกปลายทางแล้วกด **OK**
  - ภาพจะถูกอัปโหลดไปยังอุปกรณ์ที่จะรับภาพ
  - เมื่อมีข้อความแจ้งให้ใส่รหัส PIN ให้ 0000 แล้วกด **OK**



### ■ การรับภาพ/การเพิ่มโฮสต์

เชื่อมต่อกับอุปกรณ์ส่งภาพและดาวน์โหลดภาพ JPEG

- 1 เลือก [OLYMPUS PENPAL Share] ใน **เมนูของ** อุปกรณ์เสริม (หน้า 92)
- 2 เลือก [โปรตรอสักครู่] แล้วกด **OK**
  - ทำการส่งภาพบนอุปกรณ์ส่งภาพ
  - การส่งภาพจะเริ่มขึ้นและกล่องโต้ตอบ [ได้รับค่าของภาพ] จะแสดงขึ้น
- 3 เลือก [ยอมรับ] แล้วกด **OK**
  - ภาพจะถูกดาวน์โหลดลงในกล่อง
  - เมื่อมีข้อความแจ้งให้ใส่รหัส PIN ให้ 0000 แล้วกด **OK**

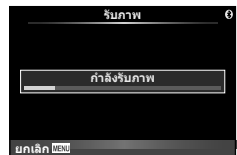

### ■ การแก้ไขสมุดรายชื่อ

OLYMPUS PENPAL สามารถจัดเก็บข้อมูลโฮสต์ ท่านสามารถกำหนดชื่อให้กับโฮสต์หรือลบข้อมูลได้

- 1 เลือก [OLYMPUS PENPAL Share] ใน เมนูช่องอุปกรณ์เสริม (หน้า 92)
- 2 เลือก [สมุดที่อยู่] แล้วกด
- 3 เลือก [รายชื่อที่อยู่] แล้วกด
  - ชื่อของโฮสต์ที่มีอยู่จะปรากฏขึ้นในรายการ
- 4 เลือกโฮสต์ที่ต้องการแก้ไขแล้วกด

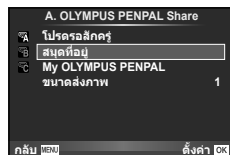

#### การลบโฮสต์

เลือก [ใช่] แล้วกด

#### การแก้ไขข้อมูลโฮสต์

กด เพื่อแสดงข้อมูลโฮสต์ หากต้องการเปลี่ยนชื่อโฮสต์ กด อีกครั้งแล้วแก้ไขชื่อปัจจุบันในกล่องโต้ตอบเปลี่ยนชื่อ

### ■ การสร้างอัลบั้ม

ท่านสามารถเปลี่ยนขนาดภาพ JPEG โปรดของท่านและคัดลอกไปยัง OLYMPUS PENPAL

- 1 แสดงภาพที่ต้องการจะคัดลอกแบบเต็มเฟรม แล้วกด
- 2 เลือก [ → PENPAL] แล้วกด
  - หากต้องการคัดลอกภาพจาก OLYMPUS PENPAL ไปยังการ์ดหน่วยความจำ เลือก [PENPAL → ] แล้วกด



### ! ข้อควรระวัง

- OLYMPUS PENPAL สามารถใช้งานได้ในห้องที่ที่ชื่อเท่านั้น การใช้งานอาจจะเป็นการละเมิดข้อบังคับลิขสิทธิ์ และอาจจะมีโทษ ทั้งนี้ขึ้นกับพื้นที่ที่ใช้งาน

## OLYMPUS PENPAL Share

MENU → →

ตัวเลือก	คำอธิบาย	
โปรดรอสักครู่	รับภาพและเพิ่มโฮสต์ไปยังสมุดรายชื่อ	93
สมุดที่อยู่	[รายชื่อที่อยู่]: ดูโฮสต์ที่ใดจัดเก็บลงในสมุดรายชื่อ [กำลังรับคู่ใหม่]: เพิ่มโฮสต์ไปยังสมุดรายชื่อ [เวลาค้นหา]: เลือกว่าจะไ้ก้กล่องค้นหาโฮสต์นานเท่าใด	94
My OLYMPUS PENPAL	แสดงข้อมูลสำหรับ OLYMPUS PENPAL ของท่าน รวมทั้งชื่อ ที่อยู่และบริการที่รองรับ กด  เพื่อแก้ไขข้อมูลอุปกรณ์	94
ขนาดส่งภาพ	เลือกขนาดของภาพที่จะทำการส่ง [ขนาด 1: เล็ก]: ภาพจะถูกส่งที่ขนาดเทียบเท่ากับ 640 × 480 [ขนาด 2: ใหญ่]: ภาพจะถูกส่งที่ขนาดเทียบเท่ากับ 1920 × 1440 [ขนาด 3: ปานกลาง]: ภาพจะถูกส่งที่ขนาดเทียบเท่ากับ 1280 × 960	93

## OLYMPUS PENPAL Album

MENU → →

ตัวเลือก	คำอธิบาย	
ตัดลอกทั้งหมด	ภาพทั้งหมดและไฟล์เสียงจะถูกคัดลอกระหว่างการ์ด SD และ OLYMPUS PENPAL ภาพที่คัดลอกจะถูกเปลี่ยนขนาดตามตัวเลือกที่เลือกไว้สำหรับขนาดสำเนาภาพ	93
ลบค่าป้องกัน	ยกเลิกการป้องกันภาพทุกภาพในอัลบั้ม OLYMPUS PENPAL	94
ใช้หน่วยความจำ	แสดงจำนวนภาพปัจจุบันในอัลบั้มและจำนวนภาพเพิ่มเติมที่สามารถจัดเก็บที่ [ขนาด 2: ปานกลาง]	94
ตั้งหน่วยความจำ	[ลบทั้งหมด]: ลบทุกภาพในอัลบั้ม [ฟอร์แมตอัลบั้ม]: ฟอร์แมตอัลบั้ม	94
ขนาดสำเนาภาพ	เลือกขนาดของภาพที่จะทำการคัดลอก [ขนาด 1: ใหญ่]: ภาพที่คัดลอกไม่ถูกเปลี่ยนขนาด [ขนาด 2: ปานกลาง]: ภาพจะถูกคัดลอกที่ขนาดเทียบเท่ากับ 1920 × 1440	94

## จอมองภาพอิเล็กทรอนิกส์

MENU → →

ตัวเลือก	คำอธิบาย	
ปรับ EVF	<p>ปรับความสว่างและอุณหภูมิสีของช่องมองภาพภายนอกที่เป็นอุปกรณ์เสริม อุณหภูมิสีที่เลือกจะถูกใช้ในจอภาพระหว่างการดูภาพด้วยเช่นกัน ใช้ &lt;img alt="left arrow icon"/&gt; เพื่อเลือกอุณหภูมิสี (☺) หรือความสว่าง (☺) และใช้ &lt;img alt="up arrow icon"/&gt; &lt;img alt="down arrow icon"/&gt; เพื่อเลือกค่าระหว่าง [+7] และ [-7]</p> 	—
เปลี่ยนเป็น EVF อัตโนมัติ	ตั้งว่าจะเปลี่ยนการแสดงผลจากจอภาพไปที่อื่นโดยอัตโนมัติหรือไม่ เมื่อใช้ช่องมองภาพอิเล็กทรอนิกส์ภายนอก VF-4 เมื่อตั้งไว้ที่ [ปิด] การกดปุ่ม <img alt="info icon"/> บนช่องมองภาพภายนอก จะเป็นการสลับการแสดงผลระหว่างช่องมองภาพและจอภาพ เมื่อตั้งไว้ที่ [เปิด] การแสดงผลจะสลับเป็น VF-4 โดยอัตโนมัติเมื่อท่านมองผ่านช่องมองภาพนี้	119

4 ฟังก์ชัน Menu (เมนูพร็อพเพอร์ตายนเสริม)

# 5 การพิมพ์ภาพ

## สั่งพิมพ์ (DPOF)

คุณสามารถบันทึกข้อมูล “สั่งพิมพ์” ลงในการ์ดหน่วยความจำ เพื่อกำหนดรายการภาพที่ต้องการพิมพ์ และจำนวนพิมพ์ของแต่ละภาพ จากนั้นคุณสามารถพิมพ์ภาพที่ร้านพิมพ์ภาพซึ่งสนับสนุน DPOF หรือพิมพ์ด้วยตนเองโดยเชื่อมต่อกล้องเข้ากับเครื่องพิมพ์ DPOF โดยตรง จำเป็นต้องใช้การ์ดหน่วยความจำในการสั่งพิมพ์

### การสร้างคำสั่งพิมพ์

1 กด **OK** ขณะดูภาพแล้วเลือก [**□**]

2 เลือก [**□**] หรือ [**ALL**] แล้วกด **OK**

#### ภาพเดี่ยว

กด **<>** เพื่อเลือกภาพที่ท่านต้องการสั่งพิมพ์ แล้วกด **△** **▽** เพื่อกำหนดจำนวนพิมพ์

- ทำซ้ำขั้นตอนนี้ เพื่อทำการสั่งพิมพ์หลายๆภาพ กด **OK** เมื่อได้เลือกภาพที่ต้องการทั้งหมดแล้ว



#### ทุกภาพ

เลือก [**ALL**] แล้วกด **OK**

3 เลือกรูปแบบวันที่และเวลา แล้วกด **OK**

ไม่	ภาพจะถูกพิมพ์โดยไม่มีวันที่และเวลา
วันที่	ภาพจะถูกพิมพ์โดยมีวันที่ถ่ายภาพ
เวลา	ภาพจะถูกพิมพ์โดยมีเวลาถ่ายภาพ



4 เลือก [ตั้งค่า] แล้วกด **OK**

#### ⚠ ข้อควรระวัง

- ไม่สามารถใช้กล้องแก้ไขคำสั่งพิมพ์ที่สร้างด้วยอุปกรณ์อื่น การสร้างคำสั่งพิมพ์ใหม่ จะลบคำสั่งพิมพ์เดิมที่สร้างด้วยอุปกรณ์อื่น
- ไม่สามารถสั่งพิมพ์ภาพ 3D ภาพ RAW หรือภาพเคลื่อนไหว



## ยกเลิกการสั่งพิมพ์ภาพที่เลือกหรือภาพทั้งหมด

ท่านสามารถลบข้อมูลสั่งพิมพ์ภาพทั้งหมด หรือเฉพาะข้อมูลของบางภาพที่เลือก

- 1 กด **OK** ขณะดูภาพแล้วเลือก **[ลบ]**
- 2 เลือก **[ลบ]** แล้วกด **OK**
  - ยกเลิกการสั่งพิมพ์ภาพทั้งหมดโดยเลือก [ตั้งค่าใหม่] แล้วกด **OK** ออกจากระบบโดยไม่ยกเลิกภาพทั้งหมด ได้โดยเลือก [เก็บ] แล้วกด **OK**
- 3 กด **<>** เพื่อเลือกภาพที่ท่านต้องการยกเลิกการสั่งพิมพ์
  - ใช้ **▽** เพื่อตั้งจำนวนพิมพ์ภาพเป็น 0 กด **OK** หลังจากท่านได้ยกเลิกการสั่งพิมพ์ภาพที่ต้องการทั้งหมดแล้ว
- 4 เลือกรูปแบบวันที่และเวลา แล้วกด **OK**
  - การตั้งค่านี้มีผลต่อทุกภาพที่มีข้อมูลสั่งพิมพ์
- 5 เลือก [ตั้งค่า] แล้วกด **OK**

## พิมพ์โดยตรง (PictBridge)

ท่านสามารถพิมพ์ภาพที่บันทึกไว้โดยตรง โดยเชื่อมต่อกล้องเข้ากับเครื่องพิมพ์ที่สนับสนุน PictBridge ด้วยสาย USB

- 1 เชื่อมต่อกล้องเข้ากับเครื่องพิมพ์ด้วยสาย USB ที่ให้มาด้วย แล้วเปิดสวิตช์กล้อง

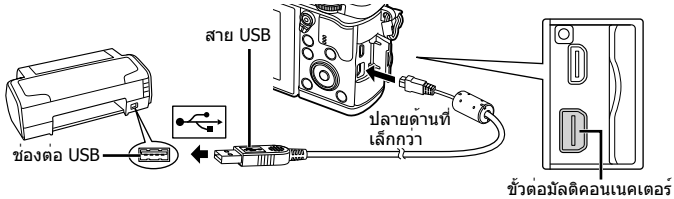

- โปรดใช้แบตเตอรี่ที่ชาร์จเต็มในการพิมพ์
- เมื่อเปิดสวิตช์กล้อง กรอบตัวเลือกไฮสปีดจะปรากฏขึ้นมาบนหน้าจอให้ท่านเลือก หากไม่ปรากฏขึ้นมา ให้ตั้ง [โหมด USB] (หน้า 79) ในเมนูกำหนดเองของกล้อง เป็น [อัตโนมัติ]

- 2 ใช้ **△▽** เพื่อเลือก [พรีนท]

- ข้อความ [กรุณารอ] จะปรากฏ ตามด้วยหน้าจอเลือกโหมดพิมพ์
- ถ้าหากหน้าจอไม่ปรากฏหลังจากเวลาผ่านไปสองสามนาที ให้ถอดสาย USB ออกแล้วเริ่มทำใหม่ตั้งแต่ขั้นตอนที่ 1



ดำเนินการต่อในหัวข้อ "พิมพ์ภาพแบบกำหนดเอง" (หน้า 98)

### ! ข้อควรระวัง

- ไม่สามารถพิมพ์ ภาพ 3D, ภาพ RAW และภาพเคลื่อนไหว

## พิมพ์ภาพอย่างง่าย

ใช้กล้องเปิดแสดงภาพที่ท่านต้องการพิมพ์ ก่อนเชื่อมต่อเข้ากับเครื่องพิมพ์ด้วยสาย USB

1 ใช้ ◀▶ เพื่อแสดงภาพที่ท่านต้องการพิมพ์บนกล้อง

2 กด ▶

- หน้าจอเลือกภาพจะปรากฏเมื่อพิมพ์ภาพเสร็จ พิมพ์ภาพอื่นอีกได้โดยใช้ ◀▶ เพื่อเลือกภาพ แล้วกด OK
- ยุติการพิมพ์โดย ถอดสาย USB ออกจากกล้องขณะกำลังแสดงหน้าจอเลือกภาพ



## พิมพ์ภาพแบบกำหนดเอง

1 ตั้งค่าตัวเลือกการพิมพ์โดยทำตามคำแนะนำการใช้งาน

### เลือกโหมดพิมพ์

เลือกชนิดของการพิมพ์ (โหมดพิมพ์) โหมดพิมพ์ที่ใช้งานได้มีดังแสดงข้างล่างนี้

<b>พรินท์</b>	พิมพ์ภาพที่เลือก
<b>พิมพ์ทั้งหมด</b>	พิมพ์ทุกภาพที่บันทึกอยู่ในการ์ด ภาพละ 1 แผ่น
<b>พิมพ์หลายภาพ</b>	พิมพ์ภาพเดียวกัน ในหลายกรอบ บนกระดาษแผ่นเดียว
<b>ดัชนีทั้งหมด</b>	พิมพ์รายการดัชนีของภาพทุกภาพที่บันทึกอยู่ในการ์ด
<b>คำสั่งพิมพ์</b>	พิมพ์ตามรายการสั่งพิมพ์ภาพที่ท่านสร้างไว้ หากไม่มีภาพใดถูกสั่งพิมพ์ ตัวเลือกนี้จะใช้งานไม่ได้

### การตั้งค่าต่างๆเกี่ยวกับกระดาษพิมพ์

รายการตั้งค่าแตกต่างกันไปตามชนิดของเครื่องพิมพ์ หากเครื่องพิมพ์มีเพียงเฉพาะการตั้งค่าแบบมาตรฐานเท่านั้น ท่านจะไม่สามารถเปลี่ยนการตั้งค่าใดๆได้

<b>ขนาด</b>	ตั้งค่าขนาดกระดาษที่เครื่องพิมพ์รองรับ
<b>เส้นขอบ</b>	เลือกว่าต้องการพิมพ์ภาพเต็มขนาดกระดาษหรือพิมพ์แบบมีขอบขาว
<b>ภาพ/ขีด</b>	เลือกจำนวนภาพต่อแผ่นกระดาษ จะปรากฏในกรณีที่ท่านเลือก [พิมพ์หลายภาพ] เอาไว้

## การเลือกภาพที่ท่านต้องการพิมพ์

เลือกภาพที่ท่านต้องการพิมพ์ สามารถพิมพ์ภาพที่เลือกในภายหลัง (สั่งพิมพ์ภาพเดียว) หรือพิมพ์ภาพที่กำลังแสดงทันที



<b>พริ้นท์ (OK)</b>	พิมพ์ภาพที่กำลังแสดง หากมีภาพที่ได้สั่งพิมพ์ [พริ้นท์ภาพเดียว] เอาไว้ กลองจะพิมพ์เฉพาะภาพนั้น
<b>พริ้นท์ภาพเดียว (A)</b>	ทำการสั่งพิมพ์ภาพที่กำลังแสดง ถ้าหากท่านต้องการสั่งพิมพ์ภาพอื่นๆหลังจากสั่ง [พริ้นท์ภาพเดียว] ให้ใช้ <D> เพื่อเลือกภาพเหล่านั้น
<b>มีอีก (V)</b>	ตั้งค่าจำนวนพิมพ์และตัวเลือกอื่นๆสำหรับภาพที่แสดงอยู่ และตั้งค่าว่าจะสั่งพิมพ์หรือไม่ ดูการใช้งานในหัวข้อถัดไป "การตั้งค่าข้อมูลพิมพ์"

## ตั้งค่าข้อมูลการพิมพ์

เลือกว่าต้องการพิมพ์ข้อมูลการพิมพ์ เช่น วันที่และเวลา หรือชื่อไฟล์ เมื่อทำการพิมพ์ภาพหรือไม่ เมื่อตั้งโหมดพิมพ์เป็น [พิมพ์ทั้งหมด] และเลือก [เลือกตั้งค่า] เอาไว้ ตัวเลือกต่อไปนี้จะปรากฏ

	ตั้งจำนวนพิมพ์
	พิมพ์วันที่และเวลาที่บันทึกลงบนภาพ
	พิมพ์ชื่อไฟล์ที่บันทึกลงบนภาพ
	ตัดขอบภาพเพื่อพิมพ์ ใช้ปุ่มหมุนเพื่อเลือกขนาดตัดขอบ และ <D><V><D> เพื่อกำหนดบริเวณตัด

## 2 เมื่อท่านได้ตั้งค่า ภาพที่จะพิมพ์ และ ข้อมูลการพิมพ์ แล้ว ให้เลือก [พริ้นท์] แล้วกด OK

- หยุดและยกเลิกการพิมพ์ได้โดยกด ทำการพิมพ์ต่อได้โดยเลือก [ทำต่อ]

### ■ ยกเลิกการพิมพ์

ยกเลิกการพิมพ์ได้โดยเลือก [ยกเลิก] แล้วกด ฟังก์ชันนี้ที่ท่านจะสูญเสียการแก้ไขสิ่งพิมพ์ต่างๆ กด MENU เพื่อยกเลิกการพิมพ์และกลับไปยังขั้นตอนก่อนหน้า ซึ่งท่านสามารถแก้ไขการสั่งพิมพ์ปัจจุบัน

## การติดตั้งซอฟต์แวร์คอมพิวเตอร์

## ■ Windows

## 1 ใส่แผ่น CD ที่ใหม่ด้วยลงในไดรฟ์ CD-ROM

**Windows XP**

- หน้าจอ "Setup" จะปรากฏ

**Windows Vista/Windows 7/Windows 8**

- หน้าจอ Autorun จะปรากฏ คลิก "OLYMPUS Setup" เพื่อแสดงหน้าจอ "Setup"



## ! ข้อควรระวัง

- ถ้าหากหน้าจอ "Setup" ไม่ปรากฏขึ้นมา ให้เลือก "My Computer" (Windows XP) หรือ "Computer" (Windows Vista/Windows 7) จากเมนูเริ่ม (Start) ดับเบิลคลิกที่ไอคอน CD-ROM (OLYMPUS Setup) เพื่อเปิดหน้าต่าง "OLYMPUS Setup" แล้วดับเบิลคลิกที่ "LAUNCHER.EXE"
- ถ้าหากหน้าจอ "User Account Control" ปรากฏขึ้น ให้คลิก "Yes" หรือ "Continue"

## 2 ปฏิบัติตามคำแนะนำบนหน้าจอคอมพิวเตอร์ของท่าน

## ! ข้อควรระวัง

- หากไม่มีอะไรปรากฏขึ้นมาบนหน้าจอกล้อง แม้ทำการเชื่อมต่อกล้องเข้ากับเครื่องคอมพิวเตอร์แล้ว แบตเตอรี่อาจจะหมด ใช้แบตเตอรี่ที่ชาร์จเต็ม

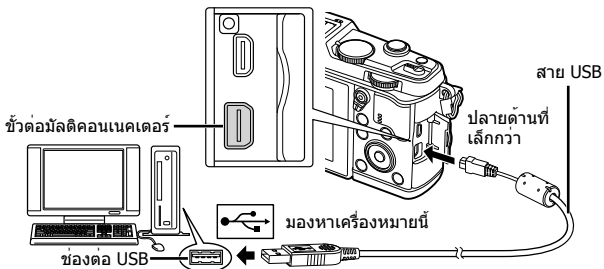

## ! ข้อควรระวัง

- เมื่อกล้องเชื่อมต่ออยู่กับอุปกรณ์อื่นผ่าน USB ข้อความจะปรากฏขึ้นมาให้ท่านเลือกชนิดของการเชื่อมต่อ เลือก [เก็บข้อมูล]

### 3 ลงทะเบียนผลิตภัณฑ์ Olympus ของท่าน

- คลิกปุ่ม "Registration" แล้วปฏิบัติตามคำแนะนำบนหน้าจอ

### 4 ติดตั้ง OLYMPUS Viewer 3

- ตรวจสอบความต้องการของระบบ ก่อนเริ่มทำการติดตั้ง
- คลิกปุ่ม "OLYMPUS Viewer 3" แล้วปฏิบัติตามคำแนะนำบนหน้าจอเพื่อติดตั้งซอฟต์แวร์

ระบบปฏิบัติการ	Windows XP (Service Pack 2 หรือใหม่กว่า) / Windows Vista / Windows 7 / Windows 8
หน่วยประมวลผล	Pentium 4 1,3 GHz หรือดีกว่า (จำเป็นต้องใช้ Core2Duo 2.13 GHz หรือดีกว่าสำหรับภาพเคลื่อนไหว)
หน่วยความจำหลัก	1 GB หรือมากกว่า (แนะนำ 2 GB หรือมากกว่า)
เนื้อที่เหลือนบนฮาร์ดไดรฟ์	3 GB หรือมากกว่า
การตั้งค่าหน้าจอ	1024 × 768 พิกเซลหรือมากกว่า อย่างน้อย 65,536 สี (แนะนำ 16,770,000 สี)

- ดูข้อมูลเพิ่มเติมเกี่ยวกับการใช้งานซอฟต์แวร์ได้จากข้อความช่วยเหลือออนไลน์

#### ■ Macintosh

### 1 ใส่แผ่น CD ที่ใหม่ด้วยลงในไดรฟ์ CD-ROM

- เนื้อหาของแผ่นดิสก์จะปรากฏขึ้นมาโดยอัตโนมัติในหน้าจอ Finder หากไม่ปรากฏขึ้นมา ให้ดับเบิลคลิกบนไอคอนของ CD บนหน้าจอ
- ดับเบิลคลิกไอคอน "Setup" เพื่อแสดงหน้าจอ "Setup"

### 2 ติดตั้ง OLYMPUS Viewer 3

- ตรวจสอบความต้องการของระบบ ก่อนเริ่มทำการติดตั้ง
- คลิกปุ่ม "OLYMPUS Viewer 3" แล้วปฏิบัติตามคำแนะนำบนหน้าจอเพื่อติดตั้งซอฟต์แวร์

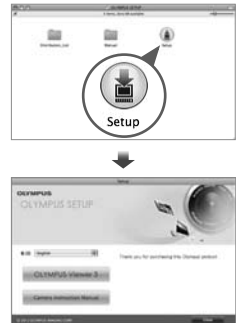

ระบบปฏิบัติการ	Mac OS X v10.5-v10.8
หน่วยประมวลผล	Intel Core Solo/Duo 1.5 GHz หรือดีกว่า (จำเป็นต้องใช้ Core2Duo 2 GHz หรือดีกว่าสำหรับภาพเคลื่อนไหว)
หน่วยความจำหลัก	1 GB หรือมากกว่า (แนะนำ 2 GB หรือมากกว่า)
เนื้อที่เหลือนบนฮาร์ดไดรฟ์	3 GB หรือมากกว่า
การตั้งค่าหน้าจอ	1024 × 768 พิกเซลหรือมากกว่า อย่างน้อย 32,000 สี (แนะนำ 16,770,000 สี)

- สามารถเลือกภาษาอื่นๆได้จากตัวเลือกภาษา ดูข้อมูลเพิ่มเติมเกี่ยวกับการใช้งานซอฟต์แวร์ได้จากข้อความช่วยเหลือออนไลน์

## การคัดลอกภาพไปยังเครื่องคอมพิวเตอร์โดยไม่ใช้ OLYMPUS Viewer 3

กล้องของท่านสนับสนุนการเชื่อมต่อ USB แบบ Mass Storage ท่านสามารถถ่ายโอนภาพไปยังเครื่องคอมพิวเตอร์โดยทำการเชื่อมต่อกล้องเข้ากับเครื่องคอมพิวเตอร์ด้วยสาย USB ที่ใหม่ด้วยระบบปฏิบัติการต่อไปนี้ รองรับการเชื่อมต่อ USB:

**Windows:** Windows XP Home Edition/  
Windows XP Professional/  
Windows Vista/Windows 7/Windows 8

**Macintosh:** Mac OS X v.10.3 หรือใหม่กว่า

### 1 ปิดสวิตช์กล้อง แล้วเชื่อมต่อเข้ากับเครื่องคอมพิวเตอร์

- ตำแหน่งของช่องต่อ USB แตกต่างกันไปตามเครื่องคอมพิวเตอร์ ดูรายละเอียดในคู่มือการใช้งานเครื่องคอมพิวเตอร์ของท่าน

### 2 เปิดสวิตช์กล้อง

- หน้าจอเลือกการเชื่อมต่อ USB จะปรากฏ

### 3 กด $\Delta$ $\nabla$ เพื่อเลือก [เก็บข้อมูล] กด $\text{OK}$



### 4 เครื่องคอมพิวเตอร์พบกล้องเป็นอุปกรณ์ใหม่

#### ! ข้อควรระวัง

- หากท่านกำลังใช้ Windows Photo Gallery สำหรับ Windows Vista, Windows 7 หรือ Windows 8 เลือก [MTP] ในขั้นตอน 3
- ไม่รับประกันการถ่ายโอนข้อมูลในสภาพแวดล้อมต่อไปนี้ ถึงแม้ว่าเครื่องคอมพิวเตอร์ของท่านจะมีช่องต่อ USB  
คอมพิวเตอร์ที่มีการเพิ่มช่องต่อ USB ด้วยการ์ดเสริม ฯลฯ  
คอมพิวเตอร์ที่ไม่ได้มี OS ติดตั้งมาจากโรงงาน  
คอมพิวเตอร์ประกอบเอง
- ปุ่มควบคุมบนกล้องจะใช้งานไม่ได้ขณะเชื่อมต่ออยู่กับเครื่องคอมพิวเตอร์
- หากหน้าจอในขั้นตอนที่ 2 ไม่ปรากฏเมื่อกล้องเชื่อมต่อ กับเครื่องคอมพิวเตอร์ ให้ตั้งค่า [โหมด USB] (หน้า 79) ในเมนูกำหนดเองของกล้อง เป็น [อัตโนมัติ]

## การใช้งานฟังก์ชัน LAN ไร้สาย

ท่านสามารถใช้ฟังก์ชัน LAN ไร้สาย ของกล้องเพื่อเชื่อมต่อเข้ากับสมาร์ตโฟนผ่านเครือข่ายไร้สาย

- ดูและถ่ายโอนภาพที่จัดเก็บไว้ในการ์ดของกล้อง
- เพิ่มข้อมูลตำแหน่งลงในภาพโดยใช้ข้อมูลตำแหน่งของสมาร์ตโฟน
- ใช้งานกล้องด้วยสมาร์ตโฟนของท่าน

สำหรับการใช้งานนี้ สมาร์ตโฟนต้องมีแอปที่จำเป็นติดตั้งไว้ในเครื่องแล้ว ดูที่เว็บไซต์ Olympus สำหรับรายละเอียดเกี่ยวกับ "OI.Share" แอปของสมาร์ตโฟน

### ❗ ข้อควรระวัง

- ก่อนใช้งานฟังก์ชัน LAN ไร้สาย ให้อ่าน "ข้อควรระวังในขณะใช้งานฟังก์ชัน LAN ไร้สาย" (หน้า 137)
- หากมีการใช้งานฟังก์ชัน LAN ไร้สาย ในประเทศนอกภูมิภาคที่ท่านซื้อกล้องมา อาจมีความเสี่ยงที่กล้องจะไม่ตรงตามระเบียบข้อบังคับการสื่อสารแบบไร้สายของประเทศนั้น Olympus จะไม่รับผิดชอบต่อการทำผิดระเบียบข้อบังคับดังกล่าว
- เช่นเดียวกับการสื่อสารแบบไร้สายใดๆ อาจมีความเสี่ยงจากการถูกสกัดกั้นโดยบุคคลที่ 3 เสมอ
- ฟังก์ชัน LAN ไร้สาย ในกล้องไม่สามารถใช้เชื่อมต่อกับจุดเชื่อมต่อในบ้านหรือในที่สาธารณะ

### ■ การเตรียมสมาร์ตโฟนของท่าน

ติดตั้ง "OI.Share" แอปของสมาร์ตโฟน และเริ่มการใช้งาน OI.Share บนสมาร์ตโฟนของท่าน

### ■ การเตรียมกล้องของท่าน

มี 2 วิธีสำหรับการเชื่อมต่อ LAN ไร้สาย

#### ส่วนบุคคล

เชื่อมต่อโดยใช้รหัสผ่านที่ตั้งไว้ทุกครั้ง ใช้วิธีนี้เมื่อท่านเชื่อมต่อเข้ากับอุปกรณ์เดิมที่ใช้เป็นประจำ เช่น สมาร์ตโฟนของท่าน เพื่อถ่ายโอนภาพ

#### ครั้งหนึ่ง

เชื่อมต่อโดยใช้รหัสผ่านที่ต่างกันในแต่ละครั้ง ใช้วิธีนี้สำหรับการเชื่อมต่อครั้งเดียว เช่น เมื่อท่านต้องการแชร์ภาพที่เลือกกับเพื่อน

เลือกวิธีการเชื่อมต่อ LAN ไร้สาย ล่วงหน้า  "การตั้งค่าการเชื่อมต่อ LAN ไร้สาย (การตั้งค่า Wi-Fi)" (หน้า 75)

## ■ การเชื่อมต่อส่วนตัว

ขั้นตอนต่อไปนี้สามารถใช้เชื่อมต่อได้

- 1 เลือก [การเชื่อมต่อกับสมาร์ตโฟน] ใน [เมนูแสดงภาพ] แล้วกด **OK**
- 2 ปฏิบัติตามคำแนะนำในการใช้งานที่ปรากฏขึ้นบนจอภาพ แล้วกด **OK** เพื่อดำเนินการต่อ
  - ชื่อ SSID รหัสผ่าน และรหัส QR จะปรากฏบนจอภาพ
- 3 ใส่ชื่อ SSID และรหัสผ่านลงไปบนสมาร์ตโฟนของท่าน
  - หากท่านใช้ OI.Share บนสมาร์ตโฟนของท่านเพื่ออ่านรหัส QR ชื่อ SSID และรหัสผ่านจะถูกใส่โดยอัตโนมัติ
  - เมื่อมีการเชื่อมต่อครั้งที่สอง การเชื่อมต่อจะดำเนินการโดยอัตโนมัติ
  - ดัชนีของภาพในกล้องจะแสดงใน OI.Share บนสมาร์ตโฟนของท่าน

## ■ การเชื่อมต่อครั้งเดียว

- 1 เลือก [การเชื่อมต่อกับสมาร์ตโฟน] ใน [เมนูแสดงภาพ] แล้วกด **OK**
  - ชื่อ SSID รหัสผ่าน และรหัส QR จะปรากฏบนจอภาพ
- 2 ใส่ชื่อ SSID และรหัสผ่านลงไปบนสมาร์ตโฟนของท่าน
  - หากท่านใช้ OI.Share บนสมาร์ตโฟนของท่านเพื่ออ่านรหัส QR ชื่อ SSID และรหัสผ่านจะถูกใส่โดยอัตโนมัติ
  - เมื่อมีการเชื่อมต่อครั้งที่สอง ข้อความยืนยันจะปรากฏขึ้นมาก่อนเพื่อถามท่านว่าต้องการจะเปลี่ยนรหัสผ่านหรือไม่

## ■ การยุติการเชื่อมต่อ

- 1 กด **MENU** บนกล้อง หรือ สัมผัส [หยุด] บนหน้าจจอภาพ
  - ท่านยังสามารถยุติการเชื่อมต่อกับ OI.Share หรือโดยการปิดสวิตช์กล้อง
  - การเชื่อมต่อจะยุติลง

### ⚠ ข้อควรระวัง

- การใช้งานร่วมกันระหว่างฟังก์ชัน LAN ไร้สาย กับ OLYMPUS PENPAL การ์ด Eye-Fi หรืออุปกรณ์ที่คล้ายกัน อาจส่งผลให้ประสิทธิภาพการทำงานของกล้องลดลงมาก
- สายอากาศรับสัญญาณ LAN ไร้สาย บรรจุอยู่ในกริปกล้อง หากเป็นไปได้ หลีกเลี่ยงการบังสายอากาศด้วยมือของท่าน
- ระหว่างการเชื่อมต่อ LAN ไร้สาย แบตเตอรี่จะลดลงเร็วขึ้น หากแบตเตอรี่ลดลงต่ำ การเชื่อมต่ออาจขาดหายระหว่างการถ่ายโอนข้อมูล
- การเชื่อมต่ออาจเป็นไปได้ยากหรือช้าลงหากอยู่ใกล้กับอุปกรณ์ที่สร้างสนามแม่เหล็ก ไฟฟ้าสถิต หรือคลื่นวิทยุ เช่น กล้องไมโครเวฟ โทรศัพท์ไร้สาย



## สิ่งที่สามารถทำได้ด้วย OI.Share

### ■ การชิงคั่นที่และเวลาของกล้องกับสมาร์ตโฟน

ชิงคั่นที่และเวลาของกล้องกับสมาร์ตโฟนเพื่ออนุญาตให้สามารถใส่ข้อมูลตำแหน่งลงไปบนภาพบนกล้องของท่าน เริ่มการชิงคั่นเวลาใน OI.Share

- กล้องอาจต้องใช้เวลาประมาณหนึ่งนาทีหรือมากกว่านั้นเพื่อทำการชิงคั่น

### ■ การเพิ่มข้อมูลตำแหน่งสมาร์ตโฟนลงไปบนภาพ

#### 1 เริ่มการบันทึกข้อมูลตำแหน่งใน OI.Share

- สมาร์ตโฟนของท่านจะบันทึกข้อมูลตำแหน่งตามเวลาซึ่งกำหนดเอาไว้แล้ว

#### 2 สิ้นสุดการเชื่อมต่อ

- ตอนนี้องค์กล้องพร้อมถ่ายภาพแล้ว

#### 3 หยุดการบันทึกข้อมูลตำแหน่งใน OI.Share เมื่อไม่มีความจำเป็นต้องใช้ข้อมูลตำแหน่งแล้ว

#### 4 เริ่ม [การเชื่อมต่อกับสมาร์ตโฟน] ในกล้องของท่าน

#### 5 เริ่มส่งข้อมูลตำแหน่งใน OI.Share

- ข้อมูลตำแหน่งจะถูกเพิ่มลงไปบนภาพที่อยู่ในการดำนยความจำ จะปรากฏบนภาพเมื่อมีการเพิ่มข้อมูลตำแหน่งเขาไปแล้ว

#### ❗ ข้อควรระวัง

- ภาพเคลื่อนไหวไม่สามารถใส่ข้อมูลตำแหน่งได้

### ■ การแชร์ภาพ

หากต้องการแชร์ภาพ ดั้งค่า [คำสั่งแบ่งปัน] บนภาพที่ท่านต้องการแชร์

#### 1 เปิดดูภาพและดั่งค่า [คำสั่งแบ่งปัน] (หน้า 48)

#### 2 ใช้ [ครั้งหนึ่ง] เพื่อดั่งค่าการเชื่อมต่อ Wi-Fi

### ■ การใช้งานกล้อง

ท่านสามารถส่งงานกล้องให้ถ่ายภาพด้วยสมาร์ตโฟนของท่าน ฟังก์ชันนี้ใช้งานได้เมื่อมีการเชื่อมต่อกับ [ส่วนบุคคล] เท่านั้น

#### 1 เริ่ม [การเชื่อมต่อกับสมาร์ตโฟน] ในกล้องของท่าน

- ท่านยังสามารถเชื่อมต่อโดยสัมผัส **Wi-Fi** บนหน้าจอลำดับภาพ
- กล้องดั่งค่าไว้เป็น i-AUTO

#### 2 ถ่ายภาพโดยใช้สมาร์ตโฟนของท่าน

#### ❗ ข้อควรระวัง

- บันทึกข้อมูลตำแหน่ง ใช้งานได้เมื่อมีการใช้งานสมาร์ตโฟนที่มีฟังก์ชัน GPS เท่านั้น
- บางฟังก์ชันของกล้องอาจใช้งานไม่ได้กับการเชื่อมต่อ LAN ไร้สาย

## เคล็ดลับถ่ายภาพและข้อมูลเพิ่มเติม

### กล้องไม่เปิดทำงาน ถึงแม้จะใส่แบตเตอรี่แล้ว

#### แบตเตอรี่ไม่ได้ชาร์จจนเต็ม

- ชาร์จแบตเตอรี่ด้วยอุปกรณ์ชาร์จ

#### แบตเตอรี่ใช้งานไม่ได้ชั่วคราวเนื่องจากความเย็น

- ประสิทธิภาพของแบตเตอรี่จะตกลงที่อุณหภูมิต่ำ ถอดแบตเตอรี่ออก ทำให้อุ่นโดยใส่ไว้ในกระเป๋าของท่านสักพัก

### กล้องไม่ถ่ายภาพแม้กดปุ่มชัตเตอร์แล้ว

#### กล้องปิดสวิตช์ตัวเองโดยอัตโนมัติไปแล้ว

- กล้องจะเข้าสู่โหมดหลับโดยอัตโนมัติเพื่อลดการใช้แบตเตอรี่ลง หากไม่มีการใช้งานกล้องในระยะเวลาที่กำหนดไว้ [Sleep] (หน้า 79) หากไม่มีการใช้งานกล้องในระยะเวลาที่กำหนดไว้ (4 ชั่วโมง) หลังจากกล้องเข้าสู่โหมดหลับแล้ว กล้องจะปิดสวิตช์การทำงานอัตโนมัติ

#### กำลังชาร์จแฟลช

- เครื่องหมาย  จะกะพริบบนหน้าจอขณะกำลังชาร์จ รอจนกระทั่งหยุดกะพริบ แล้วจึงกดปุ่มชัตเตอร์

#### ปรับโฟกัสไม่ได้

- กล้องไม่สามารถโฟกัสบนวัตถุที่อยู่ใกล้กับกล้องมากเกินไป หรือไม่เหมาะกับการโฟกัสอัตโนมัติ (เครื่องหมายยืนยัน AF จะกะพริบบนหน้าจอ) เพิ่มระยะห่างจากวัตถุ หรือโฟกัสบนวัตถุที่มีคอนทราสต์สูงที่มีระยะห่างจากกล้องเท่ากับวัตถุหลัก จัดองค์ประกอบภาพ แล้วถ่ายภาพ

#### วัตถุที่ปรับโฟกัสยาก

อาจจะทำการปรับโฟกัสด้วยระบบโฟกัสอัตโนมัติได้ยากในกรณีต่อไปนี้

เครื่องหมายยืนยัน AF กะพริบ วัตถุเหล่านี้ไม่อยู่ในโฟกัส

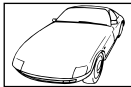

วัตถุที่มีคอนทราสต์ต่ำ



แสงสว่างมากตรงกลางภาพ

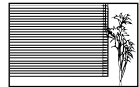

วัตถุที่ไม่มีเส้นแนวตั้ง

เครื่องหมายยืนยัน AF ติด แต่วัตถุหลุดโฟกัส



วัตถุที่มีระยะห่างแตกต่างกัน

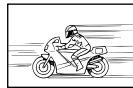

วัตถุเคลื่อนไหวเร็ว



วัตถุที่อยู่นอกบริเวณ AF

## ระบบลดจลรบกวนกำลังทำงาน

- เมื่อถ่ายภาพกลางคืน ความเร็วชัตเตอร์จะช้าลงและมีแนวโน้มว่าจะเกิดจลรบกวนบนภาพ กล้องจะเริ่มกระบวนการลดจลรบกวนหลังถ่ายภาพด้วยความเร็วชัตเตอร์ช้า ในระหว่างนี้ จะถ่ายภาพไม่ได้ ท่านสามารถตั้ง [ลดนอยส์] ไปที่ [ปิด]  [ลดนอยส์] (หน้า 79)

## จำนวนเมา้ AF ลดลง

จำนวนและขนาดของเมา้ AF เปลี่ยนไปตามสัดส่วนภาพ การตั้งค่ากลุ่มเมา้ และตัวเลือกของ [ดีจิิตอลเทเลคอนเวอร์เตอร์]

## ยังไม่ได้ตั้งวันที่และเวลา

### นำกล้องมาใช้งานโดยใช้การตั้งค่าต่างๆ ณ เวลาชื้อ

- วันที่และเวลาของกล้องยังไม่ถูกตั้งค่าเมื่อชื้อ ให้ทำการตั้งค่าวันที่และเวลาก่อนใช้งานกล้อง  "การตั้งวันที่/เวลา" (หน้า 14)

### แบตเตอรี่ถูกถอดออกจากกล้อง

- วันที่และเวลาจะกลับคืนสู่ค่าเริ่มต้นจากโรงงานถ้าหากแบตเตอรี่ถูกเอาออกจากกล้องเป็นระยะเวลาประมาณ 1 วัน การตั้งค่าจะถูกลบเร็วขึ้นถ้าหากใส่แบตเตอรี่ไว้เป็นระยะเวลาสั้นๆก่อนถอดออกจากกล้อง ก่อนทำการถ่ายภาพสำคัญ โปรดตรวจสอบว่าได้ตั้งวันที่และเวลาอย่างถูกต้องแล้ว

## การตั้งค่าฟังก์ชันต่างๆถูกลบกลับคืนสู่ค่าเริ่มต้นจากโรงงาน

เมื่อท่านหมุนปุ่มหมุนเลือกโหมด หรือบิดสวิทช์กล้องในโหมดถ่ายภาพอื่นนอกเหนือจาก P, A, S, หรือ M ฟังก์ชันต่างๆที่การตั้งค่าถูกปรับ จะถูกตั้งกลับคืนสู่ค่าเริ่มต้นจากโรงงาน

## ภาพที่ถ่ายได้มีสีขาวโพลน

อาจเกิดได้เมื่อถ่ายภาพย้อนแสง หรือกึ่งย้อนแสง ซึ่งเกิดจากปรากฏการณ์ที่เรียกว่า flare หรือ ghosting โปรดพยายามจัดองค์ประกอบภาพให้แหล่งกำเนิดแสงที่สว่างมาก ไม่ปรากฏในภาพ อาจเกิด Flare ได้ ถึงแม้แหล่งกำเนิดแสงไม่อยู่ในภาพ ใช้ชุดเลนส์เพื่อบังแสงไม่ให้ส่องเข้าหาเลนส์ หากชุดเลนส์ใช้ไม่ได้ผล ใช้มือของท่านบังแสงแทน  "เลนส์ที่สามารถถอดเปลี่ยนได้" (หน้า 115)

## มีจุดสว่างแปลกปลอมปรากฏบนภาพที่ถ่ายได้

อาจเกิดจากจุดฟิสิกส์เสียบนอุปกรณ์รับภาพ โปรดทำการขนวนการ [ฟิสิกส์แมมบ์นึ่ง] หากปัญหายังแก้ไขไม่ได้ ให้ทำฟิสิกส์แมมบ์นึ่งซ้ำสองสามครั้ง  "ฟิสิกส์แมมบ์นึ่ง - ตรวจสอบฟังก์ชันประมวลผลภาพ" (หน้า 111)

## ฟังก์ชันที่เลือกจากเมนูไม่ได้

อาจจะเลือกบางรายการจากเมนูด้วยปุ่มลูกศร ไม่ได้

- รายการที่ไม่สามารถใช้งานได้กับโหมดถ่ายภาพปัจจุบัน
- รายการที่ใช้งานไม่ได้ เนื่องจากการเลือกบางรายการอื่นไว้: การเลือก [☐] พร้อมกับ [ลดนอยส์] ฯลฯ

## รหัสข้อผิดพลาด

ตัวแสดงบนหน้าจอ	สาเหตุที่เป็นไปได้	วิธีการแก้ไข
 ไม่มีการ์ด	ไม่ได้เสียบการ์ดไว้ หรือไม่รู้จักการ์ด	เสียบการ์ด หรือเสียบการ์ดอื่น
 การ์ดขัดข้อง	มีปัญหาเกี่ยวกับการ์ด	เสียบการ์ดใหม่อีกครั้ง หากปัญหายังคงอยู่ ให้ฟอร์แมตการ์ด หากฟอร์แมตการ์ดไม่ได้ แสดงว่าใช้งานการ์ดนี้ไม่ได้
 ป้องกันการบันทึก	ห้ามเขียนข้อมูลลงบนการ์ด	สวิตช์ป้องกันการเขียนของการ์ดถูกตั้งไว้ตาม "LOCK" ปลดสวิตช์ (หน้า 113)
 การ์ดเต็ม	<ul style="list-style-type: none"> <li>การ์ดเต็ม ถ่ายภาพเพิ่มอีกไม่ได้ หรือบันทึกข้อมูลเช่น สิ่งพิมพ์ เพิ่มอีกไม่ได้</li> <li>ไม่มีเนื้อที่เหลือบนการ์ด ทำให้บันทึกข้อมูลสิ่งพิมพ์หรือภาพใหม่เพิ่มอีกไม่ได้</li> </ul>	เปลี่ยนการ์ดหรือลบภาพที่ไม่ต้องการก่อนลบ ให้ดาวน์โหลดภาพสำคัญไปเก็บไว้ใน PC
	อ่านการ์ดไม่ได้ อาจจะไม่ได้อ่านการ์ด	<ul style="list-style-type: none"> <li>เลือก [ทำความสะอาดการ์ด] กด <b>OK</b> แล้วเปิดสวิตช์กล้อง ถอดการ์ดออกแล้วเช็ดแห้งผิวโลหะให้สะอาด ด้วยผ้านุ่มแห้ง</li> <li>เลือก [ฟอร์แมต] ▶ [ใช่] แล้วกด <b>OK</b> เพื่อฟอร์แมตการ์ด การฟอร์แมตจะลบข้อมูลทั้งหมดบนการ์ด</li> </ul>
 ไม่มีภาพ	ไม่มีภาพในการ์ด	การ์ดไม่มีภาพบรรจุอยู่ ถ่ายภาพแล้วเปิดดู
 ไฟล์ภาพเสีย	ภาพที่เลือกไม่สามารถเปิดดูได้ เนื่องจากมีปัญหาเกี่ยวกับภาพนั้น หรือไม่สามารถเปิดดูภาพด้วยกล้องนี้	ใช้ซอฟต์แวร์ประมวลผลภาพ เปิดดูภาพบนเครื่อง PC หากยังเปิดดูไม่ได้ แสดงว่าไฟล์ภาพเสียหาย
 ภาพนี้ไม่สามารถแก้ไขได้	กล้องนี้ไม่สามารถแก้ไขภาพที่ถ่ายด้วยกล้องอื่น	ใช้ซอฟต์แวร์ประมวลผลภาพทำการแก้ไขภาพ
 ไฟล์ภาพเสีย	ไม่สามารถถ่ายโอนภาพระหว่างอุปกรณ์ที่คำสั่งรับหรือส่งข้อมูล	เพิ่มปริมาณเนื้อที่ที่เหลือน้อยของการ์ด เช่น โดยลบภาพที่ไม่ต้องการออก หรือเลือกขนาดภาพที่เล็กลงในการส่งภาพ

ตัวแสดงบนหน้าจอ	สาเหตุที่เป็นไปได้	วิธีการแก้ไข
		ปิดสวิตช์กล้อง รอให้อุณหภูมิภายในเย็นลง
 ความร้อนในตัวกล้องสูงมากกรุณารอให้เย็นลงก่อนใช้งาน	อุณหภูมิภายในของกล้องสูงขึ้น เนื่องจากการถ่ายภาพอย่างต่อเนื่อง	รอสักครู่เพื่อให้กล้องปิดสวิตช์ตัวเองโดยอัตโนมัติ ปล่อยให้อุณหภูมิภายในของกล้องเย็นลง ก่อนใช้งานต่อ
 แบตเตอรี่หมด	แบตเตอรี่หมดประจุ	ต้องชาร์จแบตเตอรี่
 ไม่มีการเชื่อมต่อ	กล้องไม่ได้เชื่อมต่ออยู่กับคอมพิวเตอร์ เครื่องพิมพ์ จอ HDMI หรืออุปกรณ์อื่น อย่างไม่ถูกต้อง	ทำการเชื่อมต่อกล้องใหม่
 ไม่มีกระดาษ	เครื่องพิมพ์ไม่มีกระดาษ	ป้อนกระดาษให้กับเครื่องพิมพ์
 ไม่มีหมึก	เครื่องพิมพ์หมึกหมด	เปลี่ยนดรัมหมึกของเครื่องพิมพ์
 กระดาษติด	กระดาษติด	เอากระดาษที่ติดออก
เปลี่ยนค่าเซตตั้ง	ดรัมกระดาษของเครื่องพิมพ์ถูกถอดออก หรือมีการส่งงานใดๆกับเครื่องพิมพ์ ขณะกำลังตั้งค่านบนกล้อง	อย่าใช้งานเครื่องพิมพ์ขณะกำลังตั้งค่านบนกล้อง
 พรีนท์ชัตของ	มีปัญหาเกี่ยวกับเครื่องพิมพ์ และ/หรือ กล้อง	ปิดสวิตช์กล้องและเครื่องพิมพ์ ตรวจสอบเครื่องพิมพ์และแก้ไขปัญหาดังกล่าว ก่อนเปิดสวิตช์อีกครั้งหนึ่ง
 ไม่สามารถพรีนท์ได้	กล้องนี้อาจจะไม่สามารถพิมพ์ภาพที่ถ่ายด้วยกล้องอื่น	ให้ทำการพิมพ์ด้วยเครื่องคอมพิวเตอร์ส่วนบุคคล
เลนส์ลึบคอกอยู่ โปรดเปิดใช้เลนส์	เลนส์หดเก็บได้ ยังถูกเก็บอยู่	เปิดเลนส์ออกมา (หน้า 12)
เลนส์ลึบคอกอยู่ โปรดตั้งค่าเลนส์	เกิดความผิดปกติระหว่างกล้องกับเลนส์	ปิดสวิตช์กล้อง ตรวจสอบการติดตั้งเลนส์แล้วเปิดสวิตช์ใหม่อีกครั้ง

## การทำความสะอาดและจัดเก็บกล้อง

### การทำความสะอาดกล้อง

ปิดสวิตช์กล้องแล้วถอดแบตเตอรี่ออกก่อนทำความสะอาดกล้อง

#### ผิวหนังนอก:

- เช็ดเบาๆด้วยผ้านุ่ม ถ้าหากกล้องสกปรกมาก ให้แช่ผ้าในน้ำสบู่อ่อนๆแล้วบิดให้แห้ง เช็ดกล้องด้วยผ้าขึ้น และเช็ดแห้งด้วยผ้าแห้ง ถ้าหากทานใช้งานกล้องบริเวณหาดทราย ใช้ผ้าชุบน้ำสะอาดบิดให้แห้ง

#### จอภาพ:

- เช็ดเบาๆด้วยผ้านุ่ม

#### เลนส์:

- เป่าฝุ่นละอองออกจากเลนส์ด้วยอุปกรณ์เป่าลมที่มีจำหน่ายทั่วไป สำหรับตัวเลนส์ ให้เช็ดเบาๆด้วยกระดาษเช็ดเลนส์

### เก็บข้อมูล

- เมื่อไม่ใช้งานกล้องเป็นระยะเวลาาน ให้ถอดแบตเตอรี่และการ์ดออก เก็บกล้องในที่เย็น แห้ง อากาศถ่ายเทได้ดี
- ใส่ก้อนแบตเตอรี่เป็นครั้งคราว เพื่อทดสอบการทำงานของกล้อง
- เช็ดฝุ่นและสิ่งแปลกปลอมต่างๆออกจากตัวกล้องและฝาหลัง ก่อนปิดฝา
- ติดฝาปิดกล้องเพื่อป้องกันฝุ่นเข้าไปภายในเมื่อไม่ได้ติดเลนส์ไว้กับกล้อง อย่าลืมปิดฝาด้านหลังของเลนส์ก่อนเอาไปเก็บ
- ทำความสะอาดกล้องหลังการใช้งาน
- อย่าเก็บไว้ใกล้กับสารไวไฟ

### ทำความสะอาดและตรวจสอบอุปกรณ์รับภาพ

กล้องนี้มีฟังก์ชันลดฝุ่นละอองเพื่อป้องกันไม่ให้ฝุ่นไปติดบนอุปกรณ์รับภาพ และเพื่อปิดฝุ่นหรือคราบสกปรกออกจากผิวของอุปกรณ์รับภาพด้วยการสันสะเทือนคลื่นความถี่สูง ฟังก์ชันลดฝุ่นละอองทำงานเมื่อเปิดสวิตช์กล้อง

ฟังก์ชันลดฝุ่นละอองทำงานพร้อมกับฟังก์ชันพิกเซลแมมบิ่ง ซึ่งตรวจสอบอุปกรณ์รับภาพและวางจรรยาบรรณผลภาพ เนื่องจากระบบลดฝุ่นละอองทำงานทุกครั้งที่เปิดสวิตช์กล้อง ควรถือกล้องในแนวตั้งเพื่อให้ฟังก์ชันลดฝุ่นละอองทำงานได้อย่างเต็มประสิทธิภาพ

#### ! ข้อควรระวัง

- อย่าใช้สารละลายเข้มข้น เช่น เบนซินหรือแอลกอฮอล์ หรือผ้าที่ผ่านกระบวนการทางเคมี
- หลีกเลี่ยงการเก็บกล้องในสถานที่ซึ่งมีการใช้สารเคมี เพื่อป้องกันการสึกกร่อนของกล้อง
- เราอาจจะถอดตัวบนผิวเลนส์ ถ้าหากปล่อยให้เลนส์สกปรก
- ตรวจสอบแต่ละชิ้นส่วนของกล้องก่อนใช้งาน หากไม่ได้ใช้งานมาเป็นเวลานาน ก่อนถ่ายภาพสำคัญ อย่าลืมทำการถ่ายภาพทดสอบและตรวจสอบว่ากล้องทำงานได้อย่างถูกต้อง

## พิกเซลแมมบี้ - ตรวจสอบฟังก์ชันประมวลผลภาพ

ระบบพิกเซลแมมบี้ ช่วยให้กล้องสามารถตรวจสอบและปรับอุปกรณ์รับภาพและฟังก์ชันประมวลผลภาพ หลังจากถ่ายภาพต่อเนื่องด้วยหน้าจอ รอยอย่างน้อยหนึ่งนาทีก่อนใช้งานระบบพิกเซลแมมบี้ เพื่อให้ได้ผลที่ถูกต้อง

**1** เลือก [พิกเซลแมมบี้] ในแถบ  ของ  เมนูกำหนดเอง (หน้า 83)

**2** กด  แล้วกด 

- แถบ [รอสักครู่] จะปรากฏขณะระบบพิกเซลแมมบี้กำลังทำงาน เมื่อระบบพิกเซลแมมบี้ทำงานเสร็จ เมนูจะกลับมา

### ข้อควรระวัง

- ถ้าหากท่านปิดสวิตซ์กล้องโดยบังเอิญขณะที่ระบบพิกเซลแมมบี้กำลังทำงาน ให้เริ่มต้นใหม่ตั้งแต่ขั้นตอนที่ 1

### แบตเตอรี่และอุปกรณ์ชาร์จ

- ใช้แบตเตอรี่ลิเทียมไอออนของ Olympus ก่อนเดียว ใช้แบตเตอรี่ชาร์จของแท็ก OLYMPUS เท่านั้น
  - อัตราการใช้พลังงานของกล้องค่อนข้างจะขึ้นกับการใช้งานและเงื่อนไขอื่น ๆ
  - เนื่องจากการทำงานต่างออกไปนี้ใช้พลังงานอย่างมาก ถึงแม้จะไม่มีการถ่ายภาพ แบตเตอรี่ก็จะหมดเร็ว
    - หากการปรับโฟกัสอัตโนมัติช้าๆ โดยกดปุ่มชัตเตอร์ลงครึ่งหนึ่งในโหมดถ่ายภาพ
    - แสดงภาพบนหน้าจอเป็นระยะเวลานาน
    - เมื่อเชื่อมต่อกับคอมพิวเตอร์หรือเครื่องพิมพ์
  - ในกรณีที่ใช้แบตเตอรี่ที่มีประจุไม่เต็ม กล้องอาจจะดับไปโดยไม่ได้แสดงค่าเตือนแบตเตอรี่เหลือน้อย
  - ณ เวลาที่ซื้อ แบตเตอรี่ไม่ได้ถูกชาร์จมาเต็ม ให้ทำการชาร์จแบตเตอรี่ด้วยอุปกรณ์ชาร์จที่ใหม่มาด้วยก่อนใช้งาน
  - ระยะเวลาชาร์จปกติด้วยอุปกรณ์ชาร์จที่ใหม่มาด้วย คือ ประมาณ 3 ชั่วโมง 30 นาที (ค่าประมาณ)
  - อายัพยายามใช้อุปกรณ์ชาร์จที่ไม่ได้ถูกออกแบบมาให้ใช้งานกับแบตเตอรี่ที่ใหม่มาด้วย หรือใช้แบตเตอรี่ที่ไม่ได้ถูกออกแบบมาให้ใช้กับอุปกรณ์ชาร์จที่ใหม่มาด้วย
- !** **ข้อควรระวัง**
- การใช้แบตเตอรี่ผิดชนิด อาจเสี่ยงต่อการระเบิดได้ กำจัดแบตเตอรี่ที่ใช้แล้วโดยปฏิบัติตามคำแนะนำใน "ข้อควรระวังในการใช้งานแบตเตอรี่" (หน้า 136)

### การใช้งานอุปกรณ์ชาร์จของท่านในต่างประเทศ

- อุปกรณ์ชาร์จสามารถใช้งานได้กับแหล่งจ่ายไฟฟ้าตามบ้านทั่วไปเกือบทั้งหมดที่มีแรงดันไฟฟ้า 100 V ถึง 240 V AC (50/60 Hz) ทั่วโลก อย่างไรก็ตาม เต้ารับติดผนังอาจจะมีการรูปร่างแตกต่างกันไปขึ้นกับประเทศหรือท้องที่ที่ท่านอยู่ และอาจจะต้องใช้อุปกรณ์แปลงหัวเสียบเพื่อให้อุปกรณ์ชาร์จใช้งานได้กับเต้ารับติดผนัง สอบถามรายละเอียดจากร้านจำหน่ายอุปกรณ์ไฟฟ้าในท้องถิ่นของท่าน หรือบริษัทท้องถิ่น
- อย่าใช้ตัวแปลงไฟสำหรับเดินทางที่มีจำหน่ายทั่วไป เนื่องจากอุปกรณ์ชาร์จอาจจะทำงานผิดพลาดได้



# 9 ความรู้พื้นฐานเกี่ยวกับการ์ด

## การ์ดที่ใช้งานได้

คู่มือเล่มนี้เรียกอุปกรณ์บันทึกข้อมูลต่างๆรวมกันว่า "การ์ด" การ์ดหน่วยความจำ SD ชนิดต่อไปนี้ (มีจำหน่ายทั่วไป) สามารถใช้กับกล้องนี้ได้: SD, SDHC, SDXC และ Eye-Fi สามารถดูข้อมูลล่าสุดได้จากเว็บไซต์ Olympus



### สวิตช์ป้องกันการเขียนการ์ด SD

ตัวการ์ด SD มีสวิตช์ป้องกันการเขียน ถ้าหากท่านตั้งสวิตช์ไปทางด้าน "LOCK" ท่านจะไม่สามารถเขียนข้อมูลลงในการ์ด ลบข้อมูล หรือทำการฟอร์แมต เลื่อนสวิตช์กลับไปตำแหน่งปลดล็อคเพื่อทำการเขียน



### ! ข้อควรระวัง

- ข้อมูลในการจัดจะไม่ถูกลบอย่างหมดจด ถึงแม้จะทำการฟอร์แมตการ์ดหรือลบข้อมูลออกแล้ว เมื่อทิ้งการ์ด ให้ทำลายการ์ดเสีย เพื่อป้องกันข้อมูลส่วนบุคคลรั่วไหล
- ใช้การ์ด Eye-Fi ให้ตรงตามกฎหมายและข้อบังคับของประเทศที่ท่านกำลังไปใช้งาน ถอดการ์ด Eye-Fi ออกจากกล้องหรือปิดใช้งานฟังก์ชันของการ์ดขณะอยู่บนเครื่องบินหรือในสถานที่อื่นๆ ซึ่งห้ามการใช้งานฟังก์ชันนี้ ✈️ [Eye-Fi] (หน้า 83)
- การ์ด Eye-Fi อาจร้อนขึ้นขณะใช้งาน
- แบตเตอรี่อาจหมดเร็วขึ้นขณะใช้การ์ด Eye-Fi
- กล้องอาจทำงานช้าลงขณะใช้การ์ด Eye-Fi

## โหมดบันทึกและขนาดไฟล์/จำนวนภาพนิ่งที่บันทึกได้

ค่าขนาดไฟล์ในตาราง เป็นค่าโดยประมาณสำหรับไฟล์ที่มีสัดส่วนภาพ 4:3

โหมดบันทึก	จำนวนพิกเซล (บันทึกพิกเซล)	บันทึก	รูปแบบไฟล์	ขนาดไฟล์ (MB)	จำนวนภาพนิ่งที่บันทึกได้*
RAW	4608×3456	บันทึกแบบไม่สูญเสีย	ORF	ประมาณ 17	41
LSF		1/2.7	JPEG	ประมาณ 11	79
LF		1/4		ประมาณ 7.5	114
LN		1/8		ประมาณ 3.5	248
LB		1/12		ประมาณ 2.4	369
MSF	1/2.7	ประมาณ 5.6		155	
MF	1/4	ประมาณ 3.4		257	
MN	1/8	ประมาณ 1.7		508	
MB	1/12	ประมาณ 1.2		753	
MSF	1/2.7	ประมาณ 3.2		271	
MF	1/4	ประมาณ 2.2		398	
MN	1/8	ประมาณ 1.1	782		
MB	1/12	ประมาณ 0.8	1,151		
MSF	1/2.7	ประมาณ 1.8	476		
MF	1/4	ประมาณ 1.3	701		
MN	1/8	ประมาณ 0.7	1,356		
MB	1/12	ประมาณ 0.5	1,968		
MSF	1/2.7	ประมาณ 1.3	678		
MF	1/4	ประมาณ 0.9	984		
MN	1/8	ประมาณ 0.5	1,906		
MB	1/12	ประมาณ 0.4	2,653		
SSF	1280×960	1/2.7	ประมาณ 0.9	1,034	
SF		1/4	ประมาณ 0.6	1,488	
SN		1/8	ประมาณ 0.4	2,773	
SB		1/12	ประมาณ 0.3	3,813	
SSF	1024×768	1/2.7	ประมาณ 0.6	1,564	
SF		1/4	ประมาณ 0.4	2,260	
SN		1/8	ประมาณ 0.3	4,068	
SB		1/12	ประมาณ 0.2	5,547	
SSF	640×480	1/2.7	ประมาณ 0.3	3,589	
SF		1/4	ประมาณ 0.2	5,085	
SN		1/8	ประมาณ 0.2	7,627	
SB		1/12	ประมาณ 0.1	10,170	

\*สำหรับการ์ด SD 1GB

### ⚠ ข้อควรระวัง

- จำนวนภาพนิ่งที่บันทึกได้ อาจเปลี่ยนแปลงตามวัตถุ การสังพิมพ์ และองค์ประกอบอื่นๆ ในบางกรณี จำนวนภาพนิ่งที่บันทึกได้ที่ปรากฏบนหน้าจอ อาจจะไม่เปลี่ยนแปลงถึงแม้ท่านจะถ่ายภาพ หรือลบภาพที่บันทึกไว้
- ขนาดไฟล์ภาพจริง แตกต่างกันไปโดยขึ้นกับวัตถุ
- ตัวเลขจำนวนภาพนิ่งที่บันทึกได้สูงสุด ที่แสดงบนหน้าจอคือ 9999
- ระยะเวลาบันทึกได้ของภาพเคลื่อนไหว ได้บนเว็บไซต์ของ Olympus

เลือกเลนส์ตามบรรยากาศ และความต้องการสร้างสรรค์ของท่าน ใช้เลนส์ที่ออกแบบมาเฉพาะสำหรับระบบ Micro Four Thirds และมีฉลาก M.ZUIKO DIGITAL หรือเครื่องหมายที่แสดงทางด้านขวา หากใช้ตัวแปลงช่วย ท่านสามารถใช้เลนส์ของระบบ Four Thirds และระบบ OM ได้อีกด้วย



### ! ข้อควรระวัง

- เมื่อท่านติดตั้งหรือถอด ฝาปิดตัวกล้อง และเลนส์ ออกจากกล้อง ให้หันช่องติดตั้งเลนส์ของกล้องลงพื้น เพื่อช่วยป้องกันไม่ให้ฝุ่นและวัตถุแปลกปลอมอื่นเข้าไปในตัวกล้องได้
- อย่าถอดฝาปิดตัวกล้อง หรือติดตั้งเลนส์ในสถานที่ที่มีฝุ่นละอองมาก
- อย่าหันหน้าเลนส์ที่ติดอยู่กับกล้อง ชี้ไปที่ดวงอาทิตย์ อาจจะทำให้กล้องเสียหาย หรือติดไฟได้ เนื่องจากแสงอาทิตย์ถูกขยายผ่านการใช้โฟกัสของเลนส์
- ระวังอย่าทำฝาปิดกล้องและฝาปิดท้ายเลนส์หาย
- ติดฝาปิดกล้องเพื่อป้องกันฝุ่นเข้าไปภายในเมื่อไม่ได้ติดตั้งเลนส์ไว้กับกล้อง

### ข้อมูลจำเพาะเลนส์ M.ZUIKO DIGITAL

#### ■ ชื่อชิ้นส่วนต่างๆ

- 1 ฝาปิดหน้า
- 2 เกลียยึดฟิลเตอร์
- 3 วงแหวนปรับโฟกัส
- 4 แหวนปรับชুম (สำหรับเลนส์ซูมเท่านั้น)
- 5 เครื่องหมายตำแหน่งเมท
- 6 ฝาปิดท้ายเลนส์
- 7 ขั้วสัมผัสไฟฟ้า
- 8 สวิตช์ UNLOCK (สำหรับเลนส์หดได้เท่านั้น)
- 9 แหวนประดับ (เฉพาะบางเลนส์ ให้ถอดออกเมื่อติดตั้งชุด)

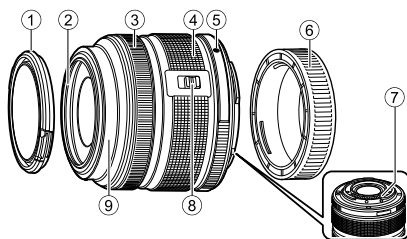

## ■ การใช้เลนส์เพาเวอร์ซูมที่มีฟังก์ชันมาโคร (ED12-50mm f3.5-6.3EZ)

การทำงานของเลนส์ถูกกำหนดโดยตำแหน่งของแหวนซูม

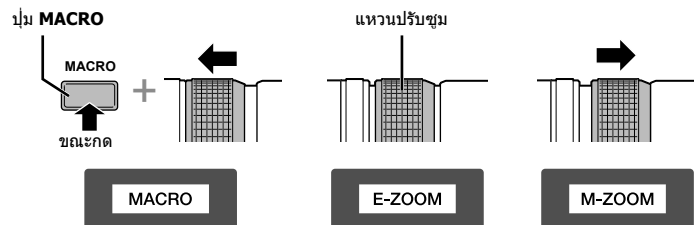

<b>E-ZOOM (เพาเวอร์ซูม)</b>	หมุนแหวนปรับซูมสำหรับเพาเวอร์ซูม ความเร็วในการซูมถูกกำหนดโดยปริมาณการหมุน
<b>M-ZOOM (ซูมด้วยมือ)</b>	หมุนแหวนปรับซูมเพื่อซูมเข้าและออก
<b>MACRO (ถ่ายภาพมาโคร)</b>	กดปุ่ม <b>MACRO</b> และเลื่อนแหวนปรับซูมไปทางด้านหน้าเพื่อ ถ่ายภาพวัตถุในระยะ 0.2 ถึง 0.5 ม. ใช้งานซูมไม่ได้

- สามารถเลือกหน้าที่ของปุ่ม **L-Fn** ได้ในเมนูกำหนดเองของกล้อง

## ■ การควบคุมโฟกัสแบบสแนปช็อต (17mm f1.8, ED12mm f2.0)

หมุนวงแหวนปรับโฟกัสไปตามทิศทางของลูกศรเพื่อเปลี่ยนวิธีการโฟกัส

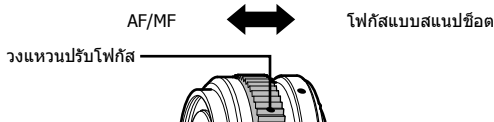

ในโฟกัสแบบสแนปช็อต สามารถกำหนดระยะทางด้วยวงแหวนปรับโฟกัสโดยอิงตามระยะถ่ายภาพ กล้องจะโฟกัสไปที่ระยะชัดลึกที่สุดคล่องกับค่าเปิดหน้ากล้องที่ตั้งไว้

- แนะนำให้ตั้งค่าเปิดหน้ากล้องไปที่ F5.6 เป็นอย่างน้อย
- ท่านสามารถถ่ายภาพในระยะที่เลือกไว้ โดยไม่ต้องคำนึงถึงโหมด AF บนกล้อง

## ■ การควบคุมเลนส์ที่มีฝาปิด (BCL-1580)

ใช้ก้านปรับ MF เพื่อเปิดและปิดที่ครอบเลนส์ และปรับโฟกัสระหว่างระยะอนันต์และระยะใกล้

- ไม่มีการสื่อสารข้อมูลระหว่างกล้องกับเลนส์
- ไม่สามารถใช้งานบางฟังก์ชันของกล้อง
- ตั้งระยะโฟกัสไปที่ 15 มม. สำหรับฟังก์ชันป้องกันภาพสั่น

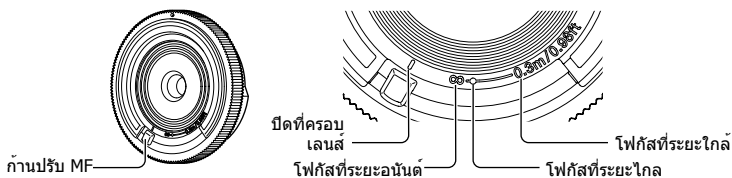

## ■ คู่ผสม เลนส์ และ กล้อง

เลนส์	กล้อง	ติดใช้งาน	AF (โฟกัสอัตโนมัติ)	วัดค่า
เลนส์ระบบ Micro Four Thirds	กล้องระบบ Micro Four Thirds	ได้	ได้	ได้
เลนส์ระบบ Four Thirds		ติดได้ผ่านตัวแปลงเมานท์	ได้*1	ได้
เลนส์ระบบ OM			ไม่ได้	ได้*2
เลนส์ระบบ Micro Four Thirds	กล้องระบบ Four Thirds	ไม่ได้	ไม่ได้	ไม่ได้

\*1 ไม่สามารถตั้งค่า [AF โหมด] เป็น [C-AF] และ [C-AF+TR]

\*2 การวัดแสงให้แม่นยำไม่สามารถทำได้

## ■ ข้อมูลจำเพาะของเลนส์หลัก

เรื่อง	14-42mm f3.5-5.6 II R	ED40-150mm f4.0-5.6R	ED14-150mm f4.0-5.6
เมานท์	เมานท์ Micro Four Thirds		
ความยาวโฟกัส	14 – 42 มม.	40 – 150 มม.	14 – 150 มม.
รูรับแสงสูงสุด	f/3.5 – 5.6	f/4.0 – 5.6	f/4.0 – 5.6
มุมภาพ	75°–29°	30.3°–8.2°	75°–8.2°
โครงสร้างเลนส์	7 กลุ่ม 8 ชิ้น	10 กลุ่ม 13 ชิ้น	11 กลุ่ม 15 ชิ้น
การควบคุมม่านรับแสง	f/3.5 – 22	f/4.0 – 22	f/4.0 – 22
ระยะถ่ายภาพ (ความยาวโฟกัส)	0.25 ม. – ∞ (14 – 19 มม.) 0.3 ม. – ∞ (20 – 42 มม.)	0.9 ม. – ∞	0.5 ม. – ∞
ปรับโฟกัส	สวิตช์สลับ AF/MF		
น้ำหนัก (ไม่รวมชุดและฝาปิด)	113 กรัม	190 กรัม	260 กรัม
พิกัดขนาด (เส้นผ่านศูนย์กลางสูงสุด × ความยาว)	ø56.5×50 มม.	ø63.5×83 มม.	ø63.5×83 มม.
เส้นผ่านศูนย์กลางเกลียวยึดฟิลเตอร์	37 มม.	58 มม.	58 มม.
เลนส์ชุด	LH-40	LH-61D	LH-61C

เรื่อง	ED12-50mm f3.5-6.3EZ	17mm f1.8	BCL-1580 (15mm f8)
เมานท์	เมานท์ Micro Four Thirds		
ความยาวโฟกัส	12 – 50 มม.	17 มม.	15 มม.
รูรับแสงสูงสุด	f/3.5 – 6.3	f/1.8	f/8
มุมภาพ	84°–24°	64°	72°
โครงสร้างเลนส์	9 กลุ่ม 10 ชิ้น	6 กลุ่ม 9 ชิ้น	3 กลุ่ม 3 ชิ้น
การควบคุมม่านรับแสง	f/3.5 – 22	f/1.8 – 22	กำหนดไว้ที่ f/8
ระยะถ่ายภาพ (ความยาวโฟกัส)	0.35 ม. – ∞ 0.2 ม. – 0.5 ม. (โหมดมาโคร)	0.25 ม. – ∞	0.30 ม. – ∞
ปรับโฟกัส	สวิตช์สลับ AF/MF	AF/MF, โฟกัส แบบสแนปช็อต	MF
น้ำหนัก (ไม่รวมชุดและฝาปิด)	212 กรัม	120 กรัม	22 กรัม
พิกัดขนาด (เส้นผ่านศูนย์กลางสูงสุด × ความยาว)	ø57×83 มม.	ø57.5×35.5 มม.	ø56×9 มม.
เส้นผ่านศูนย์กลางเกลียวยึดฟิลเตอร์	52 มม.	46 มม.	–
เลนส์ชุด	LH-55B	LH-48B	–

### ⚠ ข้อควรระวัง

- ขอบของภาพอาจจะถูกตัดออกหากใช้ฟิลเตอร์มากกว่าหนึ่งชิ้น หรือใช้งานฟิลเตอร์ที่หนา

## ช่องมองภาพอิเล็กทรอนิกส์ (VF-4)

ช่องมองภาพอิเล็กทรอนิกส์ VF-4 จะเปิดทำงานอัตโนมัติเมื่อท่านมองผ่านช่องมองภาพนี้ ขณะที่ช่องมองภาพเปิดทำงาน จะแสดงผลบนกล้องจะดับลง ท่านสามารถเลือกว่าจะสลับระหว่างช่องมองภาพและจอภาพโดยอัตโนมัติหรือไม่ด้วยการตั้งค่าเมนู โปรดทราบว่า เมนูและข้อมูลการตั้งค่าอื่นๆ จะยังคงแสดงบนจอภาพของกล้องขณะที่ช่องมองภาพเปิดทำงาน

### ! ข้อควรระวัง

- ช่องมองภาพอาจไม่เปิดสวิตซ์การทำงานอัตโนมัติในสถานการณ์ต่อไปนี้  
เมื่ออยู่ในโหมดหลับ/เมื่อถ่ายภาพเคลื่อนไหว, 3D, ถ่ายภาพซ้อน, Live bulb, Live time ฯลฯ/  
เมื่อกดปุ่มชัตเตอร์ลงครึ่งหนึ่ง/เมื่อดึงจอภาพออกมา
- ช่องมองภาพอาจไม่เปิดทำงานโดยอัตโนมัติเมื่อใช้งานในบางสถานการณ์ เช่น เมื่อสวมแว่นตา หรือเมื่อมีแสงแดดจัด ให้เปลี่ยนเป็นการตั้งค่าด้วยตัวเอง

### ■ การติดตั้งและการถอดช่องมองภาพอิเล็กทรอนิกส์

ถอดฝาปิดขั้วต่อขณะที่กดปุ่มปลดล๊อคลง จากนั้นดันช่องมองภาพเข้าไปในฐานเสียบของกล้องจนสุด

- หากต้องการถอดออก ให้ปิดสวิตซ์กล้องแล้วถอดช่องมองภาพออกขณะที่กดปุ่มปลดล๊อคลง

#### การติดตั้ง



#### การถอด

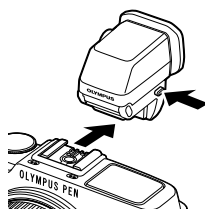

### ■ การใช้ปุ่มปรับไดออปเตอร์

เปิดสวิตซ์กล้อง จากนั้นเลื่อนปุ่มปรับไดออปเตอร์ไปยังตำแหน่งที่สามารถมองเห็นภาพในช่องมองภาพ

- สามารถเปลี่ยนมุมได้สูงสุดที่ 90°

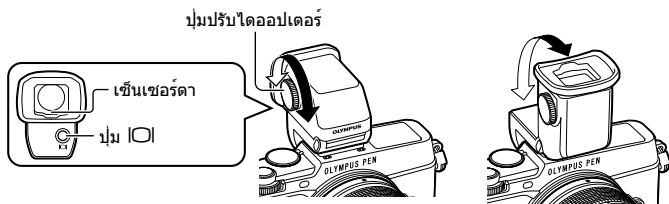

## ■ สลับระหว่างช่องมองภาพและจอภาพด้วยตัวเอง

ตั้งค่าการสลับอัตโนมัติเป็น ปิด และควบคุมการสลับด้วยปุ่ม  $\square$  บนช่องมองภาพภายนอก

1 ใน  $\odot$  เมนูช่องอุปกรณ์เสริมเลือก [EVF] แล้วกดปุ่ม  $\odot$

2 เลือก [เปลี่ยนเป็น EVF อัตโนมัติ] แล้วกดปุ่ม  $\odot$

- สามารถแสดงเมนูเดียวกันได้เช่นกันโดยกดปุ่ม  $\square$  บน VF-4 ค้างไว้

3 เลือก [ปิด] แล้วกดปุ่ม  $\odot$

- กดปุ่ม  $\square$  บนช่องมองภาพภายนอกเพื่อสลับการแสดงผลระหว่างช่องมองภาพและจอภาพ

## ■ ข้อมูลจำเพาะที่สำคัญ (VF-4)

จำนวนพิกเซลการแสดงผล	ประมาณ 2,360,000 จุด
สนามภาพ	100 %
กำลังขยายของช่องมองภาพ	ประมาณ 1.48 (เลนส์/ระยะอนันต์ -1 ม. <sup>-1</sup> 50 มม.)
ระยะมองภาพ	ประมาณ 21 มม. (-1 ม. <sup>-1</sup> ) (จากด้านหลังของเลนส์ตา)
ช่วงการปรับไดออพเตอร์	-4.0 ถึง +2.0 ม. <sup>-1</sup>
น้ำหนัก	42 กรัม (0.09 ปอนด์) (ไม่มีฝาปิดขั้วต่อ)
ขนาด	30.4 มม. (กว้าง) × 48.2 มม. (สูง) × 47.8 มม. (ลึก)

### ! ข้อควรระวัง

- เมื่อถือกล้อง อย่าถือโดยจับที่ช่องมองภาพ
- อย่าปล่อยให้แสงแดดธรรมชาติส่องเข้ามาที่ช่องมองภาพผ่านทางเลนส์ใกล้ตา



## ชุดแฟลชภายนอกที่กำหนดให้สามารถใช้งานกับกล้องนี้ได้

ท่านสามารถใช้แฟลชภายนอกที่มีจำหน่ายต่างหากกับกล้องนี้ เพื่อให้ได้ภาพแฟลชที่ตรงตามความต้องการของท่าน แฟลชภายนอกสามารถสื่อสารกับกล้องได้ ท่านจึงสามารถควบคุมโหมดการทำงานของแฟลช จากหลากหลายโหมดควบคุมแฟลชที่มีอยู่ เช่น TTL-AUTO และแฟลช Super FP ได้ แฟลชภายนอกที่ระบุว่าใช้งานกับกล้องรุ่นนี้ได้เหล่านี้สามารถต่อเข้ากับกล้องได้ที่ฐานติดแฟลชบนตัวกล้อง ท่านยังสามารถติดแฟลชเข้ากับฉากยึดแฟลชที่ติดกับกล้องด้วยสายสำหรับฉากยึดแฟลช (อุปกรณ์เสริม) ศึกษาเอกสารที่ใหม่เกี่ยวกับชุดแฟลชภายนอกประกอบด้วยความเร็วชัตเตอร์สูงสุดเมื่อใช้แฟลช คือ 1/250 วินาที

### ฟังก์ชันที่ใช้งานกลับชุดแฟลชภายนอก

แฟลชเสริม	โหมดควบคุมแฟลช	GN (หมายเลขโค้ด) (ISO100)	โหมด RC
<b>FL-600R</b>	TTL-AUTO, AUTO, MANUAL, FP TTL AUTO, FP MANUAL	GN36 (85 มม.*) GN20 (24 มม.*)	✓
<b>FL-300R</b>	TTL-AUTO, MANUAL	GN20 (28 มม.*)	✓
<b>FL-14</b>	TTL-AUTO, AUTO, MANUAL	GN14 (28 มม.*)	–
<b>RF-11</b>	TTL-AUTO, MANUAL	GN11	–
<b>TF-22</b>		GN22	–

\* ความยาวโฟกัสของเลนส์ที่ใช้งานได้ (คำนวณตามกล้องฟิล์ม 35 มม.)

## การถ่ายภาพโดยใช้แฟลชควบคุมจากระยะไกลไร้สาย

สามารถนำแฟลชภายนอกที่ระบุว่าใช้งานกับกล้องรุ่นนี้ได้และมีโหมดควบคุมจากระยะไกล มาใช้เพื่อถ่ายภาพแบบแฟลชไร้สายได้ กล้องสามารถแยกควบคุมแฟลชระยะไกลได้ทั้งสามกลุ่ม และแฟลชในตัวกล้อง ศึกษารายละเอียดจากคู่มือการใช้งานที่ใหม่กับชุดแฟลชภายนอก

- 1 ตั้งค่าแฟลชระยะไกลไว้ที่โหมด RC แล้วจัดวางในตำแหน่งที่ต้องการ
  - เปิดสวิตช์แฟลชภายนอก กดปุ่ม MODE แล้วเลือกโหมด RC
  - เลือกช่องสัญญาณและกลุ่มของแฟลชภายนอกแต่ละตัว
- 2 เลือก [เปิด] สำหรับ [  $\frac{1}{2}$  RC Mode] ใน  $\odot$  เมนูถ่ายภาพ 2 (หน้า 126)
  - แฉงควบคุมพิเศษ LV เปลี่ยนเป็นโหมด RC
  - ท่านสามารถเลือกหน้าจอแสดงแฉงควบคุมพิเศษ LV ได้โดยกดปุ่ม INFO หลายๆ ครั้ง
  - เลือกโหมดแฟลช (ฟังก์ชันที่ระบอบลดตาแดงใช้งานไม่ได้ในโหมด RC)

### 3 ปรับการตั้งค่าสำหรับแต่ละกลุ่มในแผงควบคุมพิเศษ LV

กลุ่ม

- เลือกโหมดควบคุมแฟลช และปรับความเข้มแสงแฟลชแยกสำหรับแต่ละกลุ่ม สำหรับ MANUAL ให้เลือกความเข้มแสงแฟลช

ปรับการตั้งค่าสำหรับชุดแฟลชของกล้อง

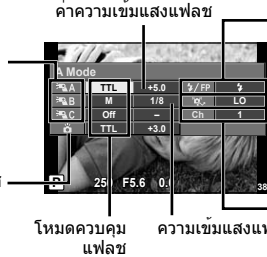

แฟลชปกติ/แฟลช Super FP

- เลือกสลับระหว่างแฟลชปกติและแฟลช Super FP

ระดับแสงสื่อสาร

- ตั้งค่าระดับแสงสื่อสาร เป็น [HI], [MID], หรือ [LO]

ช่องสัญญาณ

- ตั้งค่าช่องสัญญาณสื่อสารให้เป็นของเดียวกันที่โซนแฟลช

### 4 กดสวิตช์แฟลชเพื่อเปิดแฟลชในตัวกล้องขึ้นมา

- หลังยืนยันว่าชุดแฟลชภายใน และแฟลชระยะไกล ได้ชาร์จพร้อมแล้ว ให้ทำการถ่ายภาพทดสอบ

#### ■ ระยะเวลาควบคุมแฟลชไร้สาย

จัดตำแหน่งของแฟลชไร้สาย โดยให้เซนเซอร์ควบคุมระยะไกลหันเข้าหากลอง ภาพต่อไปนี้จะแสดงถึงระยะโดยประมาณ ที่สามารถจัดวางแฟลชได้ ระยะควบคุมจริงแตกต่างกันไปตามเงื่อนไขสภาพแวดล้อม

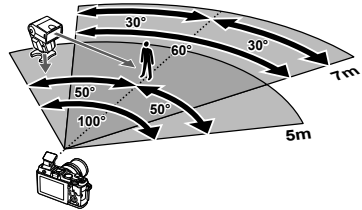

#### ❗ ข้อควรระวัง

- ขอแนะนำให้ทานใช้งาน 1 กลุ่มแฟลชที่มีแฟลชระยะไกลไม่เกิน 3 ตัว
- ชุดแฟลชระยะไกลไม่สามารถใช้งานกับระบบซิงค์ข้ามกันชัตเตอร์ที่สอง หรือการถ่ายภาพลดความสั่นสะเทือนที่นานกว่า 4 วินาที
- หากวัตถุอยู่ใกล้กล้องมากเกินไป แฟลชควบคุมที่เปล่งแสงออกมาจากแฟลชที่หันมาด้วย อาจส่งผลกระทบต่อระดับแสง (สามารถลดผลกระทบนี้ได้โดยลดปริมาณการปล่อยแสงของแฟลช ในตัวกล้อง ตัวอย่างเช่น ใช้ตัวกระจายแสง)
- ความเร็วชัตเตอร์สูงสุดในการซิงค์แฟลช คือ 1/160 วินาที เมื่อใช้แฟลชในโหมดควบคุมระยะไกล

### ชุดแฟลชภายนอกอื่นๆ

ฟังก์ชันในประเด็นต่อไปนี้จะใช้ชุดแฟลชของผู้ผลิตอื่นกับฐานเสียบแฟลชของกล้อง:

- การใช้แฟลชรุ่นเก่า ที่ปล่อยแรงดันไฟฟ้ามากกว่า 24 V เข้ากับขั้วสัมผัส X ของฐานติดแฟลชของกล้อง จะทำให้กล้องเสียหายได้
- การติดตั้งแฟลชซึ่งขั้วสัมผัสสัญญาณ ไม่ตรงตามข้อกำหนดของ Olympus อาจจะทำให้กล้องเสียหายได้
- ตั้งโหมดถ่ายภาพไปที่ **M** ตั้งความเร็วชัตเตอร์ไปที่ค่าต่ำกว่าความเร็วแฟลช และตั้งความไวแสง ISO ไปที่ค่าใดๆ ที่ไม่ใช่ [AUTO]
- การควบคุมแฟลชสามารถทำได้เพียงการตั้งค่าแฟลชให้มี ความไวแสง ISO และค่ารับแสงตรงกับค่าที่เลือกไว้บนกล้องเท่านั้น สามารถปรับความสว่างของแฟลชโดยปรับความไวแสง ISO หรือค่ารับแสง
- ใช้แฟลชที่มีมมส่องสว่างเหมาะสมกับเลนส์ โดยปกติแล้วมมส่องสว่างจะถูกระบุเป็นค่าเมื่อเทียบกับความยาวโฟกัสของรูรับแสง 35 มม.

## อุปกรณ์เสริมหลัก

### ตัวแปลงเลนส์ Four Thirds (MMF-2/MMF-3)

กล้องนี้จำเป็นต้องใช้ตัวแปลงเลนส์ Four Thirds หากต้องการติดเลนส์ Four Thirds คุณสมบัติบางอย่าง เช่น โฟกัสอัตโนมัติ อาจใช้งานไม่ได้

### สายรีโมท (RM-UC1)

ใช้ในกรณีที่ต้องการสั่งไหวของกล้องแม่เพียงเล็กน้อยจะทำให้ภาพเบลอ เช่น ในการถ่ายภาพมาโคร หรือถ่ายภาพ bulb สายรีโมทนี้เชื่อมต่อเข้ากับตัวกล้องได้ผ่านทางขั้วต่อมัลติคอนเนคเตอร์

### เลนส์เสริม

ติดเลนส์เสริมเข้ากับกล้อง เพื่อถ่ายภาพเลนส์ตาปลาหรือภาพมาโคร อย่างง่ายและรวดเร็ว ดูข้อมูลเกี่ยวกับเลนส์ที่ใช้งานได้ในเว็บไซต์ของ OLYMPUS

- ใช้ชุดเลนส์เสริมที่เหมาะสมสำหรับโหมด SCN (☞, ☞ หรือ ☞)

### หลอดไฟมาโคร (MAL-1)

ใช้ส่องสว่างวัตถุเพื่อถ่ายภาพมาโคร ในระยะที่จะเกิดเงาภาพหากใช้แฟลช

### ชุดไมโครโฟน (SEMA-1)

ท่านสามารถวางไมโครโฟนให้ห่างจากกล้อง เพื่อหลีกเลี่ยงการบันทึกเสียงโดยรอบหรือเสียงลม โดยใช้ไมโครโฟนจากผู้ผลิตอื่นที่มีจำหน่ายได้เช่นกัน ขึ้นกับความต้องการสร้างสรรค์ของท่าน ทั้งนี้ขอแนะนำให้ท่านใช้สายต่อความยาวที่เหมาะสมด้วย (จ่ายไฟผ่านหัวต่อสเตอริโอเล็ก ๑3.5 มม.)

## แผนผังแสดงระบบ

### แหล่งจ่ายไฟ



**BLN-1**

แบตเตอรี่ลิเทียมไอออน



**BCN-1**

อุปกรณ์ชาร์จแบตเตอรี่  
ลิเทียมไอออน

### ช่องมองภาพ



**VF-1**

ช่องมองภาพเชิงแสง



**VF-4**

ช่องมองภาพอิเล็กทรอนิกส์

### การใช้งานรีโมท

**RM-UC1**

สายรีโมท



### สายเชื่อมต่อ

สาย USB/  
สาย AV/  
สาย HDMI

### กล่อง / สายร้อย

สายคล้องข้อมือ  
กล่องใส่กล้อง

### การ์ดหน่วยความจำ\*4

SD/SDHC/  
SDXC/Eye-Fi

### ซอฟต์แวร์

**OLYMPUS Viewer**

ซอฟต์แวร์จัดการภาพดิจิทัล

# E-P5

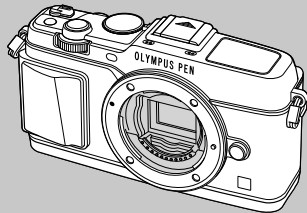

### อุปกรณ์ที่ใช้กับช่องต่อ อุปกรณ์เสริม



**OLYMPUS PENPAL PP-1\*\*3**  
ชุดใส่แบตเตอรี่

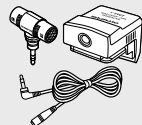

**SEMA-1**  
ชุดโมโครโฟน 1

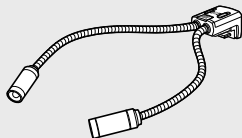

**MAL-1**  
หลอดไฟมาโคร

\*1 เลนส์บางตัวอาจใช้กับตัวแปลงไม่ได้ ดูรายละเอียดที่เว็บไซต์อย่างเป็นทางการของ Olympus นอกจากนี้ ฟังก์ชันการผลิตรูปเลนส์ระบบ OM ได้สิ้นสุดลงแล้ว

\*2 ดูรายละเอียดเลนส์ที่ใช้ร่วมกันได้ ที่เว็บไซต์อย่างเป็นทางการของ Olympus

: ผลิตภัณฑ์ที่ใช้งานได้กับ E-P5  
 : ผลิตภัณฑ์ที่มีจำหน่ายทั่วไป  
 สามารถดูข้อมูลล่าสุดได้จากเว็บไซต์ Olympus

**เลนส์**



M.ZUIKO DIGITAL ED 12-50mm f3.5-6.3 EZ  
 M.ZUIKO DIGITAL ED 12mm f2.0  
 M.ZUIKO DIGITAL 17mm f1.8  
 M.ZUIKO DIGITAL 17mm f2.8  
 M.ZUIKO DIGITAL 45mm f1.8  
 M.ZUIKO DIGITAL ED 75mm f1.8  
 M.ZUIKO DIGITAL ED 60mm f2.8 เลนส์มาโคร  
 M.ZUIKO DIGITAL 14-42mm f3.5-5.6 II R  
 M.ZUIKO DIGITAL ED 9-18mm f4.0-5.6  
 M.ZUIKO DIGITAL ED 14-150mm f4.0-5.6  
 M.ZUIKO DIGITAL ED 40-150mm f4.0-5.6 R  
 M.ZUIKO DIGITAL 75-300mm f4.8-6.7 II



**MMF-2/MMF-3**\*1  
ตัวแปลง Four Thirds



**เลนส์ระบบ Four Thirds**



**MF-2**\*1  
ตัวแปลง OM 2

**เลนส์ระบบ OM**

**เลนส์เสริม\*2**



**FCON-P01**  
เลนส์ตาปลา



**WCON-P01**  
เลนส์มุมกว้าง



**MCON-P01**  
เลนส์มาโคร

**แฟลช**

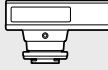

**FL-14**  
แฟลชอิเล็กทรอนิกส์



**FL-600R**  
แฟลชอิเล็กทรอนิกส์



**FL-300R**  
แฟลชอิเล็กทรอนิกส์

**SRF-11** ชุดแฟลชวงแหวน

**STF-22** ชุดแฟลชคู่



**RF-11**\*2  
แฟลชวงแหวน



**FC-1** อุปกรณ์ควบคุมแฟลชมาโคร



**TF-22**\*2  
แฟลชคู่

\*3 OLYMPUS PENPAL สามารถใช้งานได้ในพื้นที่ที่ซื้อเท่านั้น การใช้งานอาจจะเป็นการละเมิดข้อบังคับคลื่นความถี่และอาจจะผิดกฎหมาย ทั้งนี้ขึ้นกับพื้นที่ที่ใช้งาน

\*4 ใช้การ์ด Eye-Fi ให้ตรงตามกฎหมายและข้อบังคับของประเทศที่นำกล้องไปใช้งาน

## รายการเมนู

\*1: สามารถเพิ่มลงใน [Myset]

\*2: สามารถกลับคืนสู่ค่าเริ่มต้นได้โดยเลือก [ทั้งหมด] ใน [รีเซ็ต]

\*3: สามารถกลับคืนสู่ค่าเริ่มต้นได้โดยเลือก [พื้นฐาน] ใน [รีเซ็ต]

### 📷 เมนูถ่ายภาพ

แถบ	ฟังก์ชัน	ค่าเริ่มต้น	*1	*2	*3	📄	
📷	ตั้งค่าการ์ด	—				62	
	รีเซ็ต/Myset	—		✓		63	
	โหมดถ่ายภาพ	📷 Natural	✓	✓	✓	54	
	🔍	ภาพนิ่ง	📷 N	✓	✓	✓	56
		ภาพเคลื่อนไหว	MOV FullHD 25P				
	มุมมองภาพ	4:3	✓	✓	✓	55	
	ดีจิตอลเทเลคอนเวอร์เตอร์	ปิด	✓	✓	✓	70	
📷	📷/🔍	☐	✓	✓	✓	43	
	ป้องกันภาพสั่น	ภาพนิ่ง	S-I.S. อัดโนมิต	✓	✓	✓	53
		ภาพเคลื่อนไหว	M-I.S. เปิด	✓	✓	✓	
	ถ่ายคร่อม	AE BKT	ปิด				66
		WB BKT	A-B	ปิด			66
			G-M				
		FL BKT	ปิด	✓	✓	✓	67
		ISO BKT	ปิด				67
		ART BKT	ปิด				67
		HDR BKT	ปิด				67
	ชดเชยแสงหลายค่า	เฟรม	ปิด				68
		ค่าอัดโนมิต	ปิด		✓	✓	
		ภาพซ้อน	ปิด				
	การตั้งค่าค้นหาเวลา		ปิด		✓	✓	69
		เฟรม	99				69
เวลารอเริ่มต้น		00:00:01					
ช่วงเวลา		00:00:01		✓	✓		
ภาพเคลื่อนไหวแบบค้นเวลา		ปิด					
🔋 RC Mode	ปิด	✓	✓	✓	121		

## ▶ เมนูแสดงภาพ

แถบ	ฟังก์ชัน		ค่าเริ่มต้น	*1	*2	*3	👉	
▶	📺	เริ่ม	—				51	
		BGM	Melancholy		✓	✓		
		เอฟเฟค	เลื่อน		✓	✓		
		สไลด์	ทั้งหมด		✓	✓		
		ช่วงแสดงภาพนิ่ง	3 วินาที		✓			
		ช่วงแสดงภาพ	สั้น		✓			
	📷			เปิด		✓	✓	71
	แก้ไข	เลือกภาพ	แก้ไขภาพ RAW	—				71
			แก้ไข JPEG	—				72
			🔊	—				73
		ภาพซ้อน	—				73	
	📄			—				96
ลบบ่าป้องกัน			—				73	
การเชื่อมต่อกับสมาร์ตโฟน			—				73	

## 📄 เมนูตั้งค่า

แถบ	ฟังก์ชัน		ค่าเริ่มต้น	*1	*2	*3	👉
📄	🕒		—				14
	📺*		—				74
	!📺		📷: ±0, 📷: ±0, Vivid		✓		74
	คุณภาพบันทึก		0.5 วินาที	✓	✓		74
	การตั้งค่า Wi-Fi	การตั้งค่าเชื่อมต่อ Wi-Fi	ส่วนบุคคล		✓		74
		รหัสผ่านส่วนตัว	—				
		รีเซ็ตค่าส่งแบ่งปัน	—				
		รีเซ็ตการตั้งค่า Wi-Fi	—				
	%/📺 เมนู แสดงภาพ	📷 เมนู แสดงภาพ	เปิด		✓		74
		📷 เมนู แสดงภาพ	ปิด				
เฟิร์มแวร์		—				74	

\* การตั้งค่าแตกต่างกันไปตามท้องถิ่นที่ซื้อกล้อง

## ☛ เมนูกำหนดเอง

แถบ	ฟังก์ชัน	ค่าเริ่มต้น	*1	*2	*3	☞	
☛	AF/MF						
	AF โหมด	ภาพนิ่ง	S-AF	✓	✓	✓	76
		ภาพเคลื่อนไหว	C-AF				
	AF ตลอดเวลา	ดับ	✓	✓	✓		
	AEL/AFL		S-AF	✓	✓	✓	
			C-AF				
			MF				
	รีเซ็ตเลนส์	เปิด		✓	✓		
	โฟกัส BULB/TIME	เปิด		✓	✓		
	วงแหวนโฟกัส	☺		✓	✓		
	MF ช่วยปรับ	ขยาย	ปิด	✓	✓		
		พิคกิ่ง	ปิด	✓	✓		
	[•••] ตั้งค่าปกติ	[•••]			✓		
AF แสงไฟ	เปิด		✓	✓			
☉ โฟกัสใบหน้า	☉		✓	✓			
☛	ปุ่ม/แป้นหมุน/คันปรับ						
	ฟังก์ชันปุ่ม	[Fn] ฟังก์ชัน	[Fn]				77
		Q ฟังก์ชัน	Q				
		☉ ฟังก์ชัน	☉ REC				
		▷ ฟังก์ชัน	⚡	✓	✓		
		▽ ฟังก์ชัน	[☺]/☺				
		☞ ฟังก์ชัน	ฟังก์ชันโดยตรง				
		[Fn] ฟังก์ชัน	หยุด AF				
	ปรับฟังก์ชัน	P	Ps/[☒]				
		A	FNo./[☒]				
		S	ชัตเตอร์/[☒]	✓	✓		
		M	ชัตเตอร์/FNo.				
		Menu	△ ▽, < ▷				
[▶]		ก่อน/ถัดไป/[☒]/Q					
ชื่ค่าที่ปรับ	หมุน 1		✓	✓			
ฟังก์ชันแป้นเลือกโหมด	ปิด			✓			
ฟังก์ชันคันปรับ	โหมด 1			✓			
☛	กดถ่าย/ [☺]						
	RIs ลำดับ S	ปิด		✓	✓	✓	77
	RIs ลำดับ C	เปิด		✓	✓	✓	
	[☺] L fps	5 fps		✓	✓	✓	
	[☺] H fps	9 fps		✓	✓	✓	
	[☺] + ปิด IS	เปิด			✓		
	กดชัตเตอร์ครึ่งหนึ่งเปิด IS	เปิด					
	บล็อกลักษณะสีที่เลนส์	ปิด		✓	✓	✓	
	หน่วงเวลาสั้นชัตเตอร์	ค่าปกติ			✓		



แถบ	ฟังก์ชัน	ค่าเริ่มต้น	*1	*2	*3		
๘	๙	Disp/	PC				
		HDMI	HDMI Out	1080i		✓	
			ควบคุมHDMI	ปิด		✓	
			วีดีโอเอาท์	—			
		/ตั้งค่าควบคุม	iAUTO	Live Guide		✓	
			P/A/S/M	Live Control		✓	
			ART	เมนูภาพพิเศษ		✓	
			SCN	เมนู Scene		✓	
		/ตั้งค่าคำแนะนำ	คำแนะนำ	ภาพเท่านั้น, ทั้งหมด	✓	✓	✓
			LV-Info	ภาพเท่านั้น, , ระดับการปรับ	✓	✓	
			การตั้งค่า	25, ปฏิทิน	✓	✓	
			แสดงเส้นตาราง	ปิด	✓	✓	
			ตั้งค่าโหมดภาพ	เปิด	✓	✓	
		การตั้งค่าฮิสโตแกรม	ไฮไลท์	255		✓	
			เงา	0		✓	
			คำแนะนำโหมด	เปิด		✓	
			Live View Boost	ปิด	✓	✓	✓
			จำนวนเฟรม	ค่าปกติ	✓	✓	✓
			โหมดภาพพิเศษ LV	โหมด1		✓	
			ลดภาพกะพริบ	อัตโนมัติ		✓	
			โหมดขยายภาพ LV	โหมด2		✓	
			การตั้งค่าพิกัด	สีขาว	✓	✓	
			ไฟจอ LCD	ค้างไว้	✓	✓	✓
			Sleep	1 min	✓	✓	✓
			ตั้งเวลา 4 ชม.	4 ชม.		✓	✓
				เปิด	✓	✓	✓
			โหมด USB	อัตโนมัติ		✓	✓
๙	๙	Exp/	ISO				
		ระดับค่า EV	1/3EV		✓	✓	✓
		ลดนอยส์	อัตโนมัติ		✓	✓	✓
		พิวล์เดอรัสนอยส์	มาตรฐาน		✓	✓	✓
		ISO	อัตโนมัติ		✓	✓	✓
		ระดับ ISO	1/3EV		✓	✓	✓
			เซ็ท ISO อัตโนมัติ	ค่าสูงสุด: 1600 ค่าตั้งต้น: 200	✓	✓	✓
			ISO อัตโนมัติ	P/A/S	✓	✓	
			วัดค่า		✓	✓	✓
			AEL วัดค่า	อัตโนมัติ	✓	✓	✓
			ตั้งเวลาถ่าย BULB/TIME	8 min	✓	✓	✓
			จอภาพ BULB/TIME	-7	✓	✓	
			Live BULB	ปิด	✓	✓	
			Live TIME	0.5 วินาที	✓	✓	
	ป้องกันการสั่น [♦]	ปิด	✓	✓	✓		

แถบ	ฟังก์ชัน	ค่าเริ่มต้น	*1	*2	*3		
☼	ตั้งค่าเอง						
	X-Sync.	1/250	✓	✓	✓	80	
	ค่าสูงสุด	1/60	✓	✓	✓		
	+	ปิด	✓	✓	✓		
	/สี/WB						
	ตั้งค่า	—	✓	✓	✓	81	
	นับพิกเซล	Middle	2560×1920	✓	✓		✓
		Small	1280×960	✓	✓		✓
	ชดเชยเงาแสง	ปิด	✓	✓	✓		
	WB	อัตโนมัติ	A : 0, G : 0	✓	✓		✓
	ทั้งหมด	ตั้งทั้งหมด	—	✓	✓		
		ลบค่าทั้งหมด	—		✓		
	WB				✓		
	WB AUTO ไซแสงสีอุ่น	เปิด		✓	✓	✓	
	+WB	WB อัตโนมัติ		✓	✓	✓	
สีซีบีบี	sRGB		✓	✓	✓		
บันทึก/ลบ							
ลบเร็ว	ลบเร็ว	ปิด	✓	✓	✓	82	
	ลบภาพ RAW+JPEG	RAW+JPEG	✓	✓	✓		
	ชื่อไฟล์	รีเซ็ต		✓			
	แก้ไขชื่อไฟล์	ดับ		✓			
	ตั้งลำดับ	ไม่		✓	✓		
	การตั้ง dpi	350dpi		✓			
	ตั้งค่า ลิขสิทธิ์	ข้อมูลลิขสิทธิ์	ปิด		✓		
ชื่อศิลปิน		—					
ชื่อลิขสิทธิ์		—					
ภาพเคลื่อนไหว							
โหมด	P		✓		83		
ภาพเคลื่อนไหว	เปิด		✓	✓			
ออฟเฟดภาพเคลื่อนไหว	เปิด		✓				
ลดเสียงลม	ปิด		✓				
ระดับเสียงบันทึก	มาตรฐาน		✓				
ยูติลิตี้							
พิกเซลแมมมิ่ง	—				83		
ปรับค่ารับแสง		±0	✓	✓			
ระดับการเตือน	±0		✓				
ระดับการปรับ	—		✓				
ตั้งค่าหน้าจอสัมผัส	เปิด		✓	✓			
Eye-Fi	เปิด		✓				

## ☞ เมนูของอุปกรณ์เสริม

แถบ	ฟังก์ชัน	ค่าเริ่มต้น	*1	*2	*3	☞	
☞	<b>A</b> OLYMPUS PENPAL Share						
	โปรดรอสักครู่	—				93, 94	
	สมุดที่อยู่	รายชื่อที่อยู่	—				94
		เวลาค้นหา	30 วินาที		✓		
		กำลังจับคู่ใหม่	—				
	My OLYMPUS PENPAL	—					
	ขนาดส่งภาพ	ขนาด 1: เล็ก		✓			
	<b>B</b> OLYMPUS PENPAL Album						
	คัดลอกทั้งหมด	—				95	
	ลบค่าป้องกัน	—					
	ใช้หน่วยความจำ	—					
	ตั้งหน่วยความจำ	—					
	ขนาดสำเนาภาพ	ขนาด 2: ปานกลาง		✓			
	<b>C</b> จอมองภาพอิเล็กทรอนิกส์						
	ปรับ EVF	☺ ±0, ☹ ±0		✓	✓	95	
เปลี่ยนเป็น EVF อัตโนมัติ	เปิด		✓				

## ข้อมูลจำเพาะ

### ■ กล้อง

<b>ชนิดของผลิตภัณฑ์</b>	
ชนิดของผลิตภัณฑ์	กล้องดิจิทัลเปลี่ยนเลนส์ได้ระบบ Micro Four Thirds
เลนส์	เลนส์ M.Zuiko Digital ระบบ Micro Four Thirds
แมนทูลเลนส์	แมนทูล Micro Four Thirds
ความยาวโฟกัสเทียบเท่ากล้องฟิล์ม 35 มม.	ประมาณสองเท่าของความยาวโฟกัสของเลนส์
<b>อุปกรณ์รับภาพ</b>	
ชนิดของผลิตภัณฑ์	เซนเซอร์ Live MOS 4/3"
จำนวนพิกเซลทั้งหมด	ประมาณ 17,200,000 พิกเซล
จำนวนพิกเซลใช้งานจริง	ประมาณ 16,050,000 พิกเซล
ขนาดหน้าจอบ	17.3 มม. (กว้าง) × 13.0 มม. (สูง)
สัดส่วนภาพ	1.33 (4:3)
<b>คุณภาพสด</b>	
เซนเซอร์	ใช้เซนเซอร์ Live MOS
สนามภาพ	100%
<b>จอภาพ</b>	
ชนิดของผลิตภัณฑ์	จอสัมผัส LCD สี TFT ขนาด 3.0" ปรับมุม
จำนวนพิกเซลรวม	ประมาณ 1,040,000 จุด (สัดส่วน 3:2)
<b>ชัตเตอร์</b>	
ชนิดของผลิตภัณฑ์	ชัตเตอร์ร่นานโฟกัสควบคุมด้วยคอมพิวเตอร์
ชัตเตอร์	1/8000 - 60 วินาที, ถ่ายภาพ bulb, ถ่ายภาพตั้งเวลา
<b>โฟกัสอัตโนมัติ</b>	
ชนิดของผลิตภัณฑ์	ระบบตรวจจับคอนทราสต์ที่ตัวรับภาพ
จุดโฟกัส	35 จุด
การเลือกจุดโฟกัส	อัตโนมัติ, เลือกเอง
<b>ควบคุมระดับแสง</b>	
ระบบวัดแสง	ระบบวัดแสง TTL (วัดแสงที่ตัวรับภาพ) วัดแสง ESP ดิจิตอล/วัดแสงเฉลี่ยให้หน้านักกลางภาพ/วัดแสงแบบจุด
ขอบเขตวัดแสง	EV 0 - 20 (วัดแสง ESP ดิจิตอล/วัดแสงเฉลี่ยให้หน้านักกลางภาพ/วัดแสงแบบจุด)
โหมดถ่ายภาพ	<b>AUTO:</b> iAUTO/ <b>P:</b> โปรแกรม AE (เลือกโปรแกรมได้) / <b>A:</b> เลือกปรับแสง AE/ <b>S:</b> เลือกความเร็วชัตเตอร์ AE/ <b>M:</b> กำหนดเอง/ <b>II:</b> PHOTO STORY/ <b>ART:</b> ฟิลเตอร์ศิลปะ/ <b>SCN:</b> บรรยากาศ/ <b>☺:</b> ภาพเคลื่อนไหว
ความไวแสง ISO	LOW, 200 - 25600 (ระดับขั้น 1/3, 1 EV)
การชดเชยแสง	±3 EV (ระดับขั้น 1/3, 1/2, 1 EV)
<b>สมดุลแสงขาว</b>	
ชนิดของผลิตภัณฑ์	อุปกรณ์รับภาพ
ตั้งค่าโหมด	อัตโนมัติ/WB กำหนดล่วงหน้า (7 ชนิด)/WB กำหนดเอง/WB สร้างขึ้นเอง
<b>บันทึก</b>	
หน่วยความจำ	SD, SDHC, SDXC และ Eye-Fi ใช้งานได้กับ UHS-I
ระบบบันทึก	บันทึกแบบดิจิทัล, JPEG (ตามมาตรา Design rule for Camera File system (DCF)), ข้อมูลดิบ RAW, รูปแบบ MP
มาตรฐานที่สอดคล้อง	Exif 2.3, Digital Print Order Format (DPOF), PRINT Image Matching III, PictBridge
เสียงประกอบภาพนิ่ง	รูปแบบ Wave
ภาพเคลื่อนไหว	MPEG-4 AVC/H.264 / Motion JPEG
เสียง	สเตอริโอ PCM 48kHz
<b>คุณภาพ</b>	
รูปแบบแสดง	ภาพเดี่ยว/ดูภาพระยะใกล้/ดูดัชนีภาพ/ดูภาพบนปฏิทิน

<b>ข้อเคลือบ</b>	
โหมดข้อเคลือบ	ถ่ายภาพเดี่ยว/ถ่ายภาพต่อเนื่อง/ตั้งเวลา
ถ่ายภาพต่อเนื่อง	สูงสุด 9 fps (📷)
ตั้งเวลา	ระยะเวลา: 12 วินาที/2 วินาที/กำหนดเอง
ฟังก์ชันประหยัดพลังงาน	เปลี่ยนเข้าสู่โหมดหลับ: 1 นาที ปิดสวิตช์การทำงาน: 4 ชั่วโมง (ฟังก์ชันนี้สามารถปรับการตั้งค่าเองได้)
<b>แฟลช</b>	
หมายเลขโค้ด	7 (ISO100•ม.) (10 (ISO200•ม.))
มุมส่องสว่าง	ครอบคลุมมุมมองภาพของเลนส์ 14 มม. (เทียบเท่า 28 มม. ของรูปแบบ 35 มม.)
โหมดควบคุมแฟลช	TTL-AUTO (โหมดทรีแฟลช TTL)/MANUAL
ความเร็วชัตเตอร์	1/320 วินาทีหรือช้ากว่า
<b>LAN ไร้สาย</b>	
มาตรฐานที่เข้ากันได้	IEEE 802.11b/g/n
<b>ช่องต่อภายนอก</b>	
ช่องต่อเนกประสงค์ (ช่องต่อ USB, ช่องต่อ AV)/ช่องต่อไมโคร HDMI (ชนิด D)/ช่องต่ออุปกรณ์เสริม	
<b>แหล่งจ่ายไฟ</b>	
แบตเตอรี่	แบตเตอรี่ลิเธียมไอออน x1
<b>พิกัดขนาด/น้ำหนัก</b>	
ขนาด	122.3 มม. (กว้าง) x 68.9 มม. (สูง) x 37.2 มม. (ลึก) (ไม่รวมส่วนยื่นออกมา)
น้ำหนัก	ประมาณ 420 กรัม (รวมแบตเตอรี่และการดัดหน่วยความจำ)
<b>สภาพแวดล้อมใช้งาน</b>	
อุณหภูมิ	0 °C - 40 °C (ใช้งาน)/-20 °C - 60 °C (จัดเก็บ)
ความชื้น	30% - 90% (ใช้งาน)/10% - 90% (จัดเก็บ)

HDMI, โลโก้ HDMI และ High-Definition Multimedia Interface เป็นเครื่องหมายการค้าหรือเครื่องหมายการค้าจดทะเบียนของ HDMI Licensing LLC

**HDMI**™  
HIGH-DEFINITION MULTIMEDIA INTERFACE

### ■ แบตเตอรี่ลิเทียมไอออน

หมายเลขรุ่น	BLN-1
ชนิดของผลิตภัณฑ์	แบตเตอรี่ลิเทียมไอออนชาร์จใหม่ได้
แรงดันปกติ	DC 7.6 V
ความจุปกติ	1220 mAh
จำนวนครั้งของการชาร์จและคลายประจุ	ประมาณ 500 ครั้ง (ขึ้นกับเงื่อนไขการใช้งาน)
อุณหภูมิโดยรอบ	0 °C - 40 °C (ขณะชาร์จ)
ขนาด	ประมาณ 36.0 มม. (กว้าง) × 15.4 มม. (สูง) × 50.2 มม. (ลึก)
น้ำหนัก	ประมาณ 52 กรัม

### ■ เครื่องชาร์จแบตเตอรี่ลิเทียมไอออน

หมายเลขรุ่น	BCN-1
พิกัดขาเข้า	AC 100V - 240V (50/60Hz)
พิกัดขาออก	DC 8.7V, 600mA
ระยะเวลาชาร์จ	ประมาณ 4 ชั่วโมง (อุณหภูมิห้อง)
อุณหภูมิโดยรอบ	0 °C - 40 °C (ใช้งาน)/ -20 °C - 60 °C (จัดเก็บ)
ขนาด	ประมาณ 67 มม. (กว้าง) × 26 มม. (สูง) × 95.5 มม. (ลึก)
น้ำหนัก (ไม่รวมสายไฟ AC)	ประมาณ 77 กรัม

- สายไฟ AC ที่ใหม่กับอุปกรณ์นี้ สำหรับใช้งานกับอุปกรณ์นี้เท่านั้น ไม่ควรนำไปใช้งานกับอุปกรณ์อื่น uly ใช้สายไฟของอุปกรณ์อื่น กับอุปกรณ์นี้

ข้อมูลจำเพาะอาจเปลี่ยนแปลงได้โดยไม่มีแจ้งให้ทราบ ไม่ถือว่าเป็นข้อผูกมัดใดๆ ในส่วนของผลิตภัณฑ์

## ข้อควรระวังเพื่อความปลอดภัย



## ข้อควรระวัง

เสี่ยงต่อการเกิดไฟฟ้าช็อต  
ห้ามเปิด



ข้อควรระวัง: เพื่อลดความเสี่ยงต่อการเกิดไฟฟ้าช็อต ห้ามถอดฝาด้านหน้า (หรือด้านหลัง) ออก ไม่มีชิ้นส่วนที่ผู้ใช้สามารถซ่อมแซมเองได้อยู่ภายใน ให้อ่านของ OLYMPUS ที่ได้รับการรับรองเป็นผู้ให้บริการ

- ⚠ เครื่องหมายอัศจรรย์ในกรอบสามเหลี่ยมจะเตือนให้ทราบถึงคำแนะนำในการใช้งาน และการดูแลรักษาที่สำคัญใน เอกสารที่ให้มาพร้อมกับผลิตภัณฑ์
- ⚠ **อันตราย** ถ้าใช้ผลิตภัณฑ์โดยไม่ได้อ่านข้อมูลที่ให้ไว้ข้างใต้สัญลักษณ์นี้ อาจทำให้ได้รับบาดเจ็บรุนแรง หรือถึงขั้นเสียชีวิตได้
- ⚠ **คำเตือน** ถ้าใช้ผลิตภัณฑ์โดยไม่ได้อ่านข้อมูลที่ให้ไว้ข้างใต้สัญลักษณ์นี้ อาจทำให้ได้รับบาดเจ็บ หรือถึงขั้นเสียชีวิตได้
- ⚠ **ข้อควรระวัง** ถ้าใช้ผลิตภัณฑ์โดยไม่ได้อ่านข้อมูลที่ให้ไว้ข้างใต้สัญลักษณ์นี้ อาจทำให้ได้รับบาดเจ็บเล็กน้อย อุปกรณ์เสียหาย หรืออาจสูญเสียข้อมูลที่มีค่าได้

## คำเตือน!

เพื่อหลีกเลี่ยงความเสี่ยงต่อการเกิดไฟไหม้หรือไฟฟ้าช็อต ห้ามถอดแยกชิ้นส่วน ห้ามไม่ให้โดนน้ำ และห้ามใช้งานในสภาพแวดล้อมที่มีความชื้นสูง

## ข้อควรระวังทั่วไป

**อ่านคำแนะนำทั้งหมด** — ก่อนใช้งานผลิตภัณฑ์ให้อ่านคำแนะนำในการใช้งานทั้งหมด เก็บคู่มือการใช้งานและเอกสารทั้งหมดเพื่อให้อ้างอิงในอนาคต

**การทำความสะอาด** — ถอดปลั๊กผลิตภัณฑ์นี้ออกจากขั้วเสียบปลั๊กไฟ ก่อนทำความสะอาดเสมอ ใช้เฉพาะผ้าขนในการทำความสะอาดเท่านั้น ห้ามใช้น้ำยาทำความสะอาดที่เป็นของเหลวหรือสเปรย์ทุกชนิด รวมทั้งสารละลายอินทรีย์ทุกชนิดเพื่อทำความสะอาดผลิตภัณฑ์นี้

**อุปกรณ์เสริม** — เพื่อความปลอดภัยและเพื่อหลีกเลี่ยงความเสียหาย ที่อาจเกิดกับผลิตภัณฑ์ ให้ใช้เฉพาะอุปกรณ์เสริมที่แนะนำโดย Olympus เท่านั้น

**น้ำและความชื้น** — สำหรับข้อควรระวังเกี่ยวกับผลิตภัณฑ์ที่ได้รับการออกแบบให้ใช้งานได้ในทุกสภาพอากาศ ให้อ่านส่วนที่เกี่ยวกับความทนทานต่อสภาพอากาศ

**สถานที่ตั้ง** — เพื่อหลีกเลี่ยงความเสียหายที่อาจเกิดกับผลิตภัณฑ์ ให้ยึดผลิตภัณฑ์อย่างปลอดภัยด้วยขาตั้ง กล้อง แท่นยึด หรือโครงยึดที่มีมั่นคง

**แหล่งพลังงาน** — เชื่อมต่อผลิตภัณฑ์นี้เข้ากับแหล่งพลังงานที่ระบุไว้บนฉลากของผลิตภัณฑ์เท่านั้น

**วัตถุแปลกปลอม** — เพื่อหลีกเลี่ยงไม่ให้ได้รับบาดเจ็บ ห้ามใส่วัตถุที่เป็นโลหะลงในผลิตภัณฑ์ **ความร้อน** — ห้ามใช้หรือเก็บผลิตภัณฑ์นี้ไว้ใกล้กับแหล่งพลังงาน ความร้อนใด ๆ เช่น หม้อน้ำ เครื่องทำ ความร้อน เตาไฟ หรือ อุปกรณ์หรือเครื่องใช้ไฟฟ้าใด ๆ ที่ก่อให้เกิดความร้อน รวมถึงเครื่องโอบมัลติไฟเฟอร์

## ข้อควรระวังในการใช้งานผลิตภัณฑ์

## ⚠ คำเตือน

- ห้ามใช้กล้องใกล้กับบริเวณที่มีแก๊สซึ่งติดไฟหรือระเบิดได้ง่าย
- อย่าใช้แฟลชและ LED กับบุคคล (ทารก เด็กเล็ก ฯลฯ) ในระยะใกล้

กล้องต้องอยู่ห่างจากผิวหนังของวัตถุตัวแบบอย่างน้อย 1 เมตร การยิงแฟลชในระยะใกล้กับดวงตาคนมากเกินไป อาจทำให้มองไม่เห็นชั่วขณะ

- เก็บกล่องให้ห่างจากเด็กเล็ก เด็กทารก และสัตว์เลี้ยง  
ใช้และเก็บกล่องให้พ้นจากมือเด็กเล็กและทารกเสมอ เพื่อป้องกัน เหตุอันตรายต่อไปนี้ ซึ่งอาจทำให้ได้รับบาดเจ็บรุนแรง:
  - ระวังสายคล้องกล่องพันคอ อาจทำให้รัดคอและหายใจไม่ออกได้
  - กลิ่นแบตเตอรี่ การ์ด หรือชิ้นส่วนเล็กอื่น ๆ โดยไม่ได้ตั้งใจ
  - ยิงแฟลชไปที่ดวงตาของเด็กเองหรือตาเด็กคนอื่น ๆ โดยไม่ได้ตั้งใจ
  - ได้รับบาดเจ็บจากชิ้นส่วนที่เคลื่อนที่ของกล่อง โดยไม่ได้ตั้งใจ
- ห้ามใช้กล่องนอกแสงอาทิตย์หรือแสงจ้าอื่น ๆ
- ห้ามใช้หรือเก็บกล่องในสถานที่ที่มีฝุ่นละอองหรือมีควันขึ้น
- ห้ามใช้นิ้วมือยิงแฟลช ขณะยิงแฟลช

### ⚠️ ข้อควรระวัง

- **หยุดใช้กล่องทันที ถ้าสังเกตเห็นกลิ่น เสียวหรือคันรอบ ๆ ที่ปิดปกติ**  
ห้ามถอดแบตเตอรี่ออกโดยใช้นิ้วมือเปล่า เนื่องจากอาจทำให้เกิดไฟลวกมือได้
- **อย่าถือหรือใช้งานกล่องด้วยมือเปียก**
- **ห้ามทิ้งกล่องไว้ในสถานที่ซึ่งอาจเกิดอุณหภูมิสูงมากได้**  
การกระทำดังกล่าวอาจทำให้ชิ้นส่วนสึกหรอ ในบางสถานการณ์ อาจทำให้กล่องติดไฟได้ อย่าใช้อุปกรณ์ชาร์จหากถูกปิดคลุมอยู่ (เช่น ผ้าห่ม) เนื่องจากอาจทำให้มีความร้อนสูงเกินไป และเกิดไฟไหม้ได้
- **ถือกล่องด้วยความระมัดระวัง เพื่อหลีกเลี่ยงการไหม้ที่ อุณหภูมิต่ำ**  
กล่องประกอบไปด้วยชิ้นส่วนที่เป็นโลหะ หากมีความร้อนสูงเกินไป อาจทำให้เกิดการไหม้ที่อุณหภูมิต่ำได้ ให้เอาใจใส่กับสิ่งต่อไปนี้:
  - เมื่อใช้งานเป็นระยะเวลานานกล่องจะร้อน ถ้าถือกล่องในช่วงนี้ อาจทำให้เกิดการไหม้ที่อุณหภูมิต่ำได้
  - ในสถานที่ซึ่งมีอุณหภูมิเย็นมาก อุณหภูมิของตัวกล่องอาจลดต่ำกว่าอุณหภูมิแวดล้อม ถ้าเป็นไปได้ให้สวมถุงมือ เมื่อถือกล่องในที่ที่มีอุณหภูมิเย็น
- **ระมัดระวังสายคล้อง**  
ระมัดระวังสายคล้องเมื่อถือกล่อง สายคล้องอาจเกี่ยวกับวัตถุที่ยื่นออกมาได้ง่าย และอาจทำให้เกิดความเสียหายรุนแรง

## ข้อควรระวังในการใช้งานแบตเตอรี่

ปฏิบัติตามคำแนะนำที่สำคัญเหล่านี้เพื่อป้องกัน ไม่ให้แบตเตอรี่รีชาร์จ ร้อนเกินไป โหม้ระเบิด หรือเกิดไฟฟ้ายึดหรือไฟไหม้ได้

### ⚠️ อันตราย

- กล่องนี้ใช้แบตเตอรี่ลิเทียมไอออนที่ออกแบบมาเฉพาะสำหรับ Olympus ชาร์จแบตเตอรี่ด้วยอุปกรณ์ชาร์จที่ระบุ อย่าใช้อุปกรณ์ชาร์จอื่น ๆ  
• อย่าเผาหรือทำแบตเตอรี่ให้อบ
- ใช้ความระมัดระวังเมื่อพกพาหรือเก็บแบตเตอรี่ เพื่อป้องกันไม่ให้สัมผัสกับวัตถุโลหะใดๆ เช่น เครื่องประดับ เข็มหมุด เข็ม ฯลฯ
- ห้ามเก็บแบตเตอรี่ไว้ในที่แสงแดดส่องถึงโดยตรง หรือมีอุณหภูมิสูง เช่น ในรถยนต์ที่ร้อน อยู่ใกล้กับแหล่งกำเนิดความร้อน ฯลฯ
- เพื่อป้องกันไม่ให้แบตเตอรี่รีชาร์จ หรือขั้วแบตเตอรี่เสียหาย ให้ปฏิบัติตามคำแนะนำทั้งหมดในวิธีการใช้งานแบตเตอรี่อย่างระมัดระวัง อย่าพยายามแยกชิ้นส่วนแบตเตอรี่หรือแกะไขแบตเตอรี่ ไม่ว่าจะในลักษณะใดโดยการบังคับ หรือวิธีอื่นๆ
- ถ้าของเหลวจากแบตเตอรี่สัมผัสโดนดวงตา ให้ล้างตาด้วยน้ำเย็นที่สะอาดทันที และให้ไปพบแพทย์ทันที
- เก็บแบตเตอรี่ให้พ้นจากมือเด็กเล็กเสมอ ถ้าเด็กกินแบตเตอรี่โดยไม่ตั้งใจ ให้ไปพบแพทย์ทันที
- หากท่านสังเกตเห็นว่าอุปกรณ์ชาร์จมีควันออกมา ร้อน หรือมีเสียงรบกวนหรือกลิ่นผิดปกติ ให้หยุดใช้งานทันที ถอดปลั๊กอุปกรณ์ชาร์จออกจากเต้ารับ แล้วติดต่อผู้แทนจำหน่ายหรือศูนย์บริการที่ได้รับอนุญาต

### ⚠️ คำเตือน

- เก็บแบตเตอรี่ให้แห้งตลอดเวลา
- เพื่อป้องกันไม่ให้แบตเตอรี่รีชาร์จ ร้อนเกินไป หรือเกิดไฟไหม้หรือระเบิด ให้ใช้เฉพาะแบตเตอรี่ที่แนะนำให้ใช้กับผลิตภัณฑ์นี้เท่านั้น
- ไม่แบตเตอรี่อย่างระมัดระวังตามที่อธิบายในคำแนะนำการใช้งาน
- ถ้าชาร์จแบตเตอรี่ไม่เต็มภายในระยะเวลาที่ระบุไว้ ให้หยุดชาร์จ และห้ามใช้แบตเตอรี่ดังกล่าว
- ห้ามใช้แบตเตอรี่ ถ้าแบตเตอรี่มีรอยร้าวหรือแตกหัก
- ถ้าหากแบตเตอรี่รีชาร์จ เปลี่ยนรูป หรือผิดปกติในรูปแบบใดระหว่างการใช้งาน ให้หยุดใช้งานกล่องทันที
- ถ้าของเหลวจากแบตเตอรี่รีชาร์จมาโดนเสื้อผ้าหรือผิวหนังให้ถอดเสื้อผ้า และล้างบริเวณนั้นด้วยน้ำเย็นสะอาดทันที ถ้าของเหลวทำให้ผิวหนังไหม้ ให้ไปพบแพทย์ทันที
- อย่าให้แบตเตอรี่ถูกกระแทกอย่างรุนแรง หรือกลั่นแกล้งติดต่อกันเป็นเวลานาน



## ⚠️ ข้อควรระวัง

- ก่อนใส่แบตเตอรี่ ให้ตรวจสอบแบตเตอรี่ด้วยความระมัดระวังเสมอว่ามีรอยร้าว เปลี่ยนสี บิดงอ หรือความผิดปกติใด ๆ หรือไม่
- แบตเตอรี่อาจร้อนในระหว่างการใช้งานเป็นระยะเวลานาน เพื่อหลีกเลี่ยง ไม่ให้เกิดการไหม้ ห้ามถอดแบตเตอรี่ทันทีหลังจากใช้กล้อง
- ถอดแบตเตอรี่ออกจากกล้องเสมอ ก่อนเก็บกล้องโดยไม่ได้ใช้งานเป็นระยะเวลานาน
- กล้องนี้ใช้แบตเตอรี่ลิเทียม ไอออนที่ระบุโดย Olympus อย่าใช้แบตเตอรี่ชนิดอื่นๆ เพื่อความปลอดภัยและการใช้งานอย่างถูกต้อง อ่านคู่มือการใช้งานแบตเตอรี่อย่างละเอียดก่อนใช้งาน
- ถ้าวัดของแบตเตอรี่เป็ยงหรือมีคราบน้ำมัน อาจทำให้ไม่สามารถจ่ายไฟให้กับกล้องได้ ให้เช็ดแบตเตอรี่ด้วยผ้าแห้งให้ดีก่อนใช้งาน
- ชาร์จแบตเตอรี่ก่อนเสมอเมื่อใช้งานเป็นครั้งแรกหรือเมื่อไม่มีการใช้ งานเป็นระยะเวลานาน
- เมื่อใช้กล้องด้วยแบตเตอรี่อ่อนที่อุณหภูมิต่ำ พยายามเก็บกล้องและ แบตเตอรี่สำรองให้อุ่นที่สุดเท่าที่เป็นไปได้ แบตเตอรี่ทั้งหมดเมื่อใช้ที่อุณหภูมิ ต่ำอาจใช้งานต่อได้อีก หลังจากที่ทำให้แบตเตอรี่ อุ่นที่อุณหภูมิห้อง
- จำนวนภาพที่ถ่ายได้ อาจเปลี่ยนแปลงตามเงื่อนไขการถ่ายภาพหรือแบตเตอรี่
- ก่อนเดินทางไกลและโดยเฉพาะก่อนเดินทาง ไปต่างประเทศ ให้ซื้อ แบตเตอรี่เพิ่มเติม แบตเตอรี่ที่แนะนำอาจหาซื้อได้ยากในระหว่างเดินทาง
- เมื่อไม่ได้ใช้งานกล้องเป็นระยะเวลานาน ให้เก็บไว้ในสถานที่เย็น
- โปรดนำแบตเตอรี่กลับมาใช้ใหม่เพื่อช่วยรักษา แหล่งพลังงานของโลก เมื่อต้องทิ้งแบตเตอรี่ที่เสียหาย ให้แน่ใจว่าได้ครอบปิดตัวของแบตเตอรี่แล้วและให้ปฏิบัติตามกฎหมายและข้อกำหนดของท้องถิ่นเสมอ

## ข้อควรระวังในขณะที่ใช้งานฟังก์ชัน LAN ไร้สาย

### ⚠️ คำเตือน

- **มีสัตว์ขโมยกล้องเมื่ออยู่ในโรงพยาบาลและสถานที่ที่ให้บริการแพทย์**  
การปล่อยรังสีจากกล้องอาจส่งผลให้อุปกรณ์การแพทย์ทำงานผิดปกติจนเกิดอุบัติเหตุได้
- **มีสัตว์ขโมยกล้องเมื่อโดยสารเครื่องบิน**  
การใช้อุปกรณ์ไร้สายขณะโดยสารเครื่องบินอาจเป็นอุปสรรคต่อความปลอดภัยของเครื่องบินได้

## ข้อควรระวังสำหรับสภาพแวดล้อมใช้งาน

- ผลลัพธ์ที่ผิดปกติขึ้นด้วยเทคโนโลยีที่มีความแม่นยำสูง และเพื่อเป็นการรักษาประสิทธิภาพ ห้ามทิ้งกล้องไว้ในสถานที่ระบุนิวไวด้านล่าง ไม่ว่าจะมีระหว่างการใช้งานหรือวางเก็บรักษาก็ตาม:
  - สถานที่ซึ่งมีอุณหภูมิและ/หรือมีความชื้นสูง หรือมีการเปลี่ยนแปลง อย่างรวดเร็ว แสงแดดส่องโดยตรง ฆาตหาค รุทที่ลือค่อมู หรือใกล้กับแหล่งพลังงานความร้อนอื่น ๆ (เตาไฟฟ้า หม้อน้ำ ฯลฯ) หรือเครื่องทำ ความชื้น
  - ในสภาพแวดล้อมที่มีทรายหรือฝุ่นละออง
  - ใกล้กับสิ่งที่เป็นวัตถุไวไฟหรือวัตถุที่ทำให้เกิดการระเบิด
  - ในสถานที่เปียก เช่น ห้องน้ำหรือกลางสายฝน เมื่อใช้งานผลิตภัณฑ์ ที่ได้รับการออกแบบให้ใช้งานได้ในทุกสภาพอากาศ ให้อ่านคู่มือของผลิตภัณฑ์นี้ด้วย
  - ในสถานที่ซึ่งมีโอกาสดเกิดการสั้นสะท้อนที่รุนแรง
- ห้ามทำกล้องหล่นหรือกระทบกระแทก หรือสั้นสะท้อนอย่างรุนแรง
- เมื่อติดไว้กับขาตั้ง ปรับตำแหน่งของกล้องที่หัวขาตั้ง อย่างมั่นคงหมุนที่ตัวกล้อง
- ห้ามทิ้งกล้องโดยเส่งไปที่ดวงอาทิตย์โดยตรง นี้ อาจทำให้เลนส์หรือ ม่านชัตเตอร์เสียหาย ความผิดปกติของสี ภาพหลอกบนอุปกรณ์รับภาพ หรืออาจทำให้เกิดไฟลุกไหม้ได้
- อย่าจับหน้าสัมผัสอิเล็กทรอนิกส์บนกล้อง และเลนส์เปลี่ยน อย ่าสัมผัสติดฟ้ามืดลงเมื่อถอดเลนส์ออก
- ให้ถอดแบตเตอรี่ออกก่อนเก็บกล้องโดยไม่ได้ใช้งานเป็นระยะเวลานาน เลือกสถานที่เก็บที่เย็นและแห้ง เพื่อป้องกันการเกิด การควบแน่นหรือ เชื้อราที่ก่อตัวขึ้นภายในกล้อง หลังการจัดเก็บ ให้ทดสอบกล้องโดยเปิดสวิตช์กล้องแล้วกดปุ่มสั้นชัตเตอร์เพื่อให้นั่นใจว่ากล้องทำงานเป็นปกติ
- กล้องอาจจะทำงานผิดพลาดหากใช้งานในสถานที่ซึ่งมีสนามแม่เหล็ก/ สนามแม่เหล็กไฟฟ้า คลื่นวิทยุหรือไฟฟ้าแรงสูง เช่น ใกล้เครื่องทีวี ไมโครเวฟ วิทยุไอเอ็มเอส ไฟฟ้ากำลังสูง จอมอนิเตอร์ขนาดใหญ่ เสาส่ง สัญญาณโทรทัศน์/วิทยุ หรือเสาไฟฟ้าแรงสูง ในกรณีเหล่านี้ ให้ปิดและ เปิดสวิตช์กล้องอีกครั้งก่อนใช้งานต่อ
- ปฏิบัติตามข้อจำกัดสภาพแวดล้อมในการทำงานที่อธิบาย ในคู่มือการใช้งานของกล้องเสมอ
- อย่าสัมผัสหรือเชื่อมอุปกรณ์รับภาพของกล้องโดยตรง

## จอภาพ

หน้าจอด้านหลังกล้องเป็นหน้าจอ LCD

- ในสถานการณ์อื่นไม่น่าจะเกิดขึ้นที่จอแตก อย่างน่าแปลกแหว่นขาวปากเป็นอันขาด หากมีวัสดุใดๆติดมีขอชา หรือเสี้ยนผ้าของทาน ให้ล้างออกทันที
- อาจปรากฏแถบแสงที่ด้านบนหรือล่างของจอภาพซึ่งไม่ใช่สิ่งผิดปกติ
- เมื่อใช้กล้องส่องวัตถุตัวแบบในแนวทแยง ขอบภาพอาจปรากฏเป็นรูป ซิกแซกบนจอภาพ ลักษณะเช่นนี้ไม่ใช่ความผิดปกติ และจะปรากฏน้อยลงในโหมดดูภาพ
- ในสถานที่ซึ่งมีอุณหภูมิต่ำ หน้าจออาจใช้เวลานานกว่าจะติด หรือสีอาจจะเปลี่ยนไปชั่วคราวเมื่อใช้งานกล้องในสถานที่ที่เย็นมาก ขอแนะนำให้วางกล้องในสถานที่อุ่นเป็นระยะๆ หน้าจอซึ่งมีประสิทธิภาพต่ำที่อุณหภูมิต่ำ จะเป็นตัวเอ็งที่อุณหภูมิปกติ
- หน้าจอถูกผลิตด้วยเทคโนโลยีความละเอียดสูง อย่างไรก็ตาม จุดดำหรือจุดแสงสว่าง อาจจะปรากฏค้างบนหน้าจอเนื่องจากลักษณะเฉพาะหรือมุมที่ทานมองหน้าจอ จุดภาพอาจจะมีสีหรือความสว่างไม่สม่ำเสมอ อาการนี้ไม่ได้แสดงว่าจอเสีย

## เลนส์

- อย่าแช่น้ำหรือฉีดน้ำใส่
- อย่าทำเลนส์ตกหล่นหรือกระแทกเลนส์แรงๆ
- อย่าจับถือบริเวณส่วนที่เคลือบผิวของเลนส์
- อย่าจับผิวของเลนส์โดยตรง
- อย่าจับบริเวณจุดหน้าสัมผัสโดยตรง
- อย่าให้กล้องมีอุณหภูมิเปลี่ยนแปลงทันที

## กฎหมายและประกาศอื่น ๆ

- Olympus จะไม่รับผิดชอบหรือรับประกันความเสียหายหรือผลประโยชน์ใด ๆ ที่คาดหวังจากการใช้ผลิตภัณฑ์นี้โดยชอบด้วยกฎหมายหรือการเรียกร้องใด ๆ จากบุคคลอื่นอันเนื่องมาจากการใช้งานผลิตภัณฑ์นี้อย่างไม่เหมาะสม
- Olympus จะไม่รับผิดชอบหรือรับประกันความเสียหายหรือผลประโยชน์ใด ๆ ที่คาดหวังจากการใช้ผลิตภัณฑ์นี้โดยชอบด้วยกฎหมายอันเนื่องมาจากการลบข้อมูลภาพ

## การปฏิเสธการรับประกัน

- Olympus จะไม่รับผิดชอบหรือรับประกัน ไม่ว่าโดยแจ้งหรือโดยนัย ต่อหรือที่เกี่ยวของกับเนื้อหาใด ๆ ของวัสดุหรือซอฟต์แวร์ที่เขียนขึ้นเหล่านี้ และไม่ว่าในกรณีใด ๆ จะไม่รับผิดชอบในการรับประกัน โดยนัยต่อความเป็นสินค้าหรือความเหมาะสมกับจุดประสงค์เฉพาะใด ๆ หรือความเสียหายต่อเนื่องโดยไม่ได้ตั้งใจหรือโดยอ้อม (ซึ่งรวมถึงแต่ไม่จำกัดเพียงความเสียหายจากการสูญเสียผลกำไรทางธุรกิจ การหยุดชะงักทางธุรกิจ และการสูญเสียข้อมูลทางธุรกิจ) ที่เกิดขึ้นจากการใช้งานหรือความไม่สามารถใช้งานของวัสดุหรือซอฟต์แวร์หรืออุปกรณ์ที่เขียนขึ้น เหล่านี้ บางประเทศไม่อนุญาตให้ยกเว้นหรือจำกัดความรับผิดชอบต่อความเสียหายต่อเนื่องโดยไม่ได้ตั้งใจ ดังนั้นขอจำกัดขงต้นอาจจะมีผลกับท่าน
- Olympus ขอสงวนสิทธิ์ทั้งหมดในคู่มือนี้

## คำเตือน

การถ่ายภาพโดยไม่ได้รับอนุญาตหรือการใช้วัสดุที่มีลิขสิทธิ์อาจเป็นการ ละเมิดกฎหมายลิขสิทธิ์ที่เกี่ยวข้อง Olympus จะไม่รับผิดชอบต่อการ ถ่ายภาพที่ไม่ได้รับอนุญาต หรือการใช้งานหรือการปฏิบัติอื่น ๆ ที่ละเมิดสิทธิของเจ้าของลิขสิทธิ์

## การประกาศลิขสิทธิ์

สงวนสิทธิ์ทั้งหมด ห้ามทำส่วนใด ๆ ของวัสดุที่เขียนขึ้นหรือซอฟต์แวร์นี้ ไปทำซ้ำ หรือใช้ในรูปแบบใด ๆ หรือโดยจุดประสงค์ใด ๆ ทางอิเล็กทรอนิกส์หรือทางกลไก ซึ่งรวมถึงการถ่ายสำเนาและการบันทึก หรือการใช้ระบบการจัดเก็บและเรียกดูข้อมูลชนิดใด ๆ ก็ตาม โดยไม่ได้รับอนุญาตเป็นลายลักษณ์อักษรจาก Olympus ก่อน จะไม่รับผิดชอบอันเนื่องมาจากการใช้ข้อมูลที่อยู่ในวัสดุหรือซอฟต์แวร์ที่เขียนเหล่านี้ หรือสำหรับความเสียหายใด ๆ ที่เกิดจากการใช้ข้อมูลที่อยู่ใน Olympus ขอสงวนสิทธิ์ ในการเปลี่ยนแปลงคุณลักษณะและเนื้อหาของเอกสารหรือซอฟต์แวร์นี้ โดยไม่ต้องรับผิดชอบหรือแจ้งเตือนล่วงหน้า

## สำหรับลูกค้าในประเทศไทย

อุปกรณ์โทรคมนาคมนี้สอดคล้องกับมาตรฐานทางเทคนิค NTC TS 1012-2551 อุปกรณ์โทรคมนาคมนี้สอดคล้องกับข้อกำหนดทางเทคนิคของ NTC

## เครื่องหมายการค้า

- Microsoft และ Windows เป็นเครื่องหมายการค้าจดทะเบียนของ Microsoft Corporation
- Macintosh เป็นเครื่องหมายการค้าของ Apple Inc.
- โลโก้ SDXC เป็นเครื่องหมายการค้าของ SD-3C, LLC
- Eye-Fi เป็นเครื่องหมายการค้าของ Eye-Fi, Inc.
- ฟังก์ชัน "เทคโนโลยีการปรับแสง" มีการใช้งานเทคโนโลยีที่มีลิขสิทธิ์ของ Apical Limited



- เทคโนโลยีเปลี่ยนภาพสไลด์โชว์ เป็นของ HI Corporation
- บริษัทและชื่อผลิตภัณฑ์อื่น ๆ ทั้งหมดเป็นเครื่องหมายการค้าจดทะเบียนและ/หรือเครื่องหมายการค้าของเจ้าของนั้น
- Micro Four Thirds และโลโก้ Micro Four Thirds เป็นเครื่องหมายการค้าหรือเครื่องหมายการค้าจดทะเบียนของ OLYMPUS IMAGING Corporation ในประเทศญี่ปุ่น สหรัฐอเมริกา ประเทศในสหภาพยุโรป และประเทศอื่นๆ
- "PENPAL" ถูกใช้เพื่ออ้างถึง OLYMPUS PENPAL
- Wi-Fi เป็นเครื่องหมายการค้าจดทะเบียนของ Wi-Fi Alliance
- โลโก้ The Wi-Fi CERTIFIED เป็นเครื่องหมายรับรองของ Wi-Fi Alliance
- มาตรฐานสำหรับระบบข้อไฟล์ของกล้องที่อ้างอิงในคู่มือนี้เป็นมาตรฐาน "Design Rule for Camera File System/DCF" ที่กำหนดโดย Japan Electronics and Information Technology Industries Association (JEITA)



THIS PRODUCT IS LICENSED UNDER THE AVC PATENT PORTFOLIO LICENSE FOR THE PERSONAL AND NONCOMMERCIAL USE OF A CONSUMER TO (i) ENCODE VIDEO IN COMPLIANCE WITH THE AVC STANDARD ("AVC VIDEO") AND/OR (ii) DECODE AVC VIDEO THAT WAS ENCODED BY A CONSUMER ENGAGED IN A PERSONAL AND NON-COMMERCIAL ACTIVITY AND/OR WAS OBTAINED FROM A VIDEO PROVIDER LICENSED TO PROVIDE AVC VIDEO. NO LICENSE IS GRANTED OR SHALL BE IMPLIED FOR ANY OTHER USE. ADDITIONAL INFORMATION MAY BE OBTAINED FROM MPEG LA, L.L.C. SEE [HTTP://WWW.MPEGLA.COM](http://WWW.MPEGLA.COM)

## สัญลักษณ์

⚡ RC Mode .....	122
🗨️ (เลือกภาษา).....	74
☰/🗨️ เมนู แสดงภาพ .....	74, 93
[•••] ตั้งค่าปกติ .....	76
☺️ โฟกัสใบหน้า.....	41, 77
🖥️ H fps.....	77
🖥️ L fps .....	77
🖥️ + ปิด IS.....	77
🔲/ตั้งค่าคำแนะนำ.....	78
📷 /ตั้งค่าควบคุม .....	78
⚡ ค่าสูงสุด.....	80
⚡ X-Sync. ....	80
🔲+🔲.....	80
⚡+WB.....	81
📷 ระดับการเตือน.....	83
📷/👁️ (มุมมองได้นำ/มาโครได้นำ).....	86
📷 (แสดงดัชนี).....	47
🔍 (ดูภาพระยะใกล้) .....	47
🔄 (โหมดภาพเคลื่อนไหว) .....	29
🔄 โหมด.....	83
🗑️ (ลบภาพเดียว).....	19
✔️ (เลือกภาพ) .....	19
🔒 (ป้องกันข้อมูลภาพ) .....	50
[•••] (AF พื้นที่) .....	40
WB AUTO ใช้แสงสีอุ่น .....	81
📷 (หมุนภาพ).....	71
⬅️ ตั้งค่า .....	81
🗨️) (เสียงบีบ).....	79
🗨️ (บันทึกเสียง).....	50
🗨️) (ปรับความสว่างหน้าจอ).....	74
📷) (สไลด์โชว์).....	51
🔍 ฟังก์ชันค้นปรับ .....	77

## A

A (โหมดกำหนดรูรับแสง).....	26
AEL/AFL.....	76, 84
AEL วัตต์ค่า.....	80
AF ตลอดเวลา .....	76
AF แสงไฟ .....	77
AF โหมด.....	59, 76
ART (โหมดอาร์ทฟิลเตอร์).....	31

## B

BULB.....	28
-----------	----

## E

Eye-Fi.....	83
-------------	----

## H

HDMI_UI .....	78
---------------	----

## I

🔲 AUTO (โหมด iAuto) .....	15, 17
ISO .....	45, 79
ISO อัตโนมัติ .....	80

## L

Live BULB.....	80
Live Guide .....	36, 86
Live TIME .....	80
LIVE TIME .....	28
Live View Boost.....	78

## M

M (ถ่ายภาพกำหนดเอง).....	28
MF .....	85
MF ช่วยปรับ .....	76, 84
MTP_UI .....	103
My OLYMPUS PENPAL .....	95

## O

OLYMPUS PENPAL Album.....	96
OLYMPUS PENPAL Share.....	94, 95

<b>P</b>	
<b>P</b> (ถ่ายภาพตามโปรแกรม).....	25
<b>R</b>	
RIs ลำดับ C .....	77
RIs ลำดับ S.....	77
<b>S</b>	
<b>S</b> (ถ่ายภาพกำหนดความเร็วชัตเตอร์).....	27
Sleep.....	13, 79
<b>W</b>	
WB.....	44, 81
<b>ก</b>	
กดชัตเตอร์ครึ่งหนึ่งเปิด IS.....	77
การเชื่อมต่อกับสมาร์ทโฟน .....	73
การตั้ง dpi .....	82
การตั้งค่า Wi-Fi.....	75
การตั้งค่าคั่นเวลา.....	69
การตั้งค่าพิกคิ่ง .....	79
การตั้งค่าฮิสโตแกรม .....	78
เก็บข้อมูล .....	103
แก้ไข JPEG.....	72
แก้ไขข้อผิดพลาด.....	82
แก้ไขภาพ RAW .....	71
<b>ข</b>	
ขนาดสำเนาภาพ.....	96
<b>ค</b>	
ควบคุมความเข้มแสงแฟลช  .....	57
คัดลอกทั้งหมด .....	96
คำแนะนำใหม่ .....	78
<b>จ</b>	
จอภาพ BULB/TIME .....	80
<b>ช</b>	
ชดเชยเงาแสง .....	81
ช็ค่าที่ปรับ.....	77
ข้อผิดพลาด .....	82

ใช้หน่วยความจำ.....	96
<b>ซ</b>	
เซ็ท ISO อัตโนมัติ.....	80
<b>ด</b>	
ดิจิทัลเทเลคอนเวอร์เตอร์ .....	70, 86
ดูภาพเคลื่อนไหว .....	49
ดูภาพบันทึก .....	74
<b>ต</b>	
ตั้งค่าการ์ด .....	62
ตั้งค่าลิขสิทธิ์.....	82
ตั้งค่าวันที่/เวลา  .....	14
ตั้งค่าน้ำจอสัมผัส.....	83
ตั้งค่าโหมดภาพ .....	78
ตั้งลำดับ .....	82
ตั้งเวลา 4 ชม.....	79
ตั้งเวลาถ่าย BULB/TIME.....	80
<b>ถ</b>	
ถ่ายคร่อม.....	66
ถ่ายหลายภาพ  .....	68
<b>ท</b>	
ทั้งหมด  .....	81
เทเลคอนเวอร์เตอร์ภาพเคลื่อนไหว.....	30
<b>น</b>	
นับพิกเซล.....	81
<b>ป</b>	
ปรับ EVF .....	96
ปรับค่ารับแสง .....	83
ปรับฟังก์ชัน .....	77
ป้องกันการสั่น[*] .....	80
ป้องกันการสั่น.....	53
ป้องกันการสั่นที่เลนส์ .....	77
ปุ่ม INFO.....	24, 37, 46
<b>ผ</b>	
แผงควบคุมพิเศษ LV.....	89

<b>พ</b>	
พรีนัท .....	98
พิกเซลแมบนิ่ง .....	112
<b>ฟ</b>	
ฟังก์ชันปุ่ม .....	77
ฟังก์ชันแป้นเลือกโหมด.....	77
ฟิวส์เดอรันอยส์ .....	79
เฟิร์มแวร์.....	74
โฟกัส BULB/TIME .....	76
ไฟจอ LCD.....	79
<b>ภ</b>	
ภาพเคลื่อนไหว📹 .....	60, 83
ภาพซ้อน .....	73
<b>ม</b>	
มุมมองภาพ .....	55
<b>ร</b>	
ระดับ ISO .....	79
ระดับการปรับ .....	83
ระดับค่า EV .....	79
ระดับเสียงบันทึก .....	83
รีเซ็ต/Myset .....	63
รีเซ็ตเลนส์.....	76
<b>ล</b>	
ลดนอยส์.....	79
ลดภาพกะพริบ .....	79
ลบค่าป้องกัน .....	73, 96
ลบภาพ RAW+JPEG.....	82
ลบภาพที่เลือก .....	19
ลบเร็ว .....	82
<b>ว</b>	
วงแหวนโฟกัส.....	76
วัดค่า .....	58
วีดีโอเข้าที่ .....	78

<b>ส</b>	
สมุดที่อยู่ .....	95
ส่งพิมพ์ภาพ  .....	97
สัดส่วนภาพ.....	55
สีซีเปีย .....	81
แสดงเส้นตาราง.....	78
<b>ห</b>	
หน่วงเวลาสั้นชัตเตอร์ .....	77
หมุน .....	50
โหมด USB.....	79
โหมดถ่ายภาพ .....	54, 64
โหมดภาพพิเศษ LV .....	78
<b>อ</b>	
อาร์ตเฟด .....	30
เอกโคครั้งเดียว .....	30
เอกโคหลายครั้ง.....	30

**OLYMPUS®**

---

<http://www.olympus.com/>