

# OLYMPUS®

กล้องดิจิทัล

# E-M1

## คู่มือแนะนำการใช้งาน

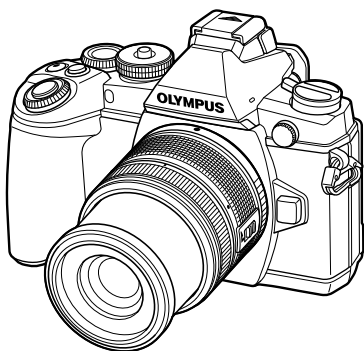

สารบัญ

ดัชนีการใช้งานด่วน

1. การเตรียมกล้องและขั้นตอนการทำงาน
2. การถ่ายภาพโดยใช้ช่องมองภาพ
3. การถ่ายภาพโดยใช้ Live View
4. การดูภาพถ่ายและภาพเคลื่อนไหว
5. การใช้งานขั้นพื้นฐาน
6. การใช้งานตัวเลือกต่างๆในการถ่ายภาพ
7. ฟังก์ชัน Menu
8. การพิมพ์ภาพ
9. การเชื่อมต่อกับเครื่องคอมพิวเตอร์และสมาร์ทโฟน
10. แบตเตอรี่ เครื่องชาร์จแบตเตอรี่ และ การ์ด
11. เลนส์ที่สามารถถอดเปลี่ยนได้
12. การใช้อุปกรณ์เสริมที่แยกจำหน่าย
13. ข้อมูล
14. ข้อควรระวังเพื่อความปลอดภัย

15. การเพิ่มเติม/การแก้ไขจากการอัปเดตเฟิร์มแวร์

- ขอขอบคุณที่ซื้อกล้องดิจิทัล Olympus ก่อนเริ่มใช้กล้อง โปรดอ่านคำแนะนำเหล่านี้โดยละเอียด เพื่อให้สามารถเพลิดเพลินไปกับประสิทธิภาพการทำงานที่ดีที่สุดและเพื่ออายุการใช้งานที่ยาวนานยิ่งขึ้น เก็บคู่มือนี้ไว้ในที่ปลอดภัยเพื่อใช้อ้างอิงในอนาคต
- เราขอแนะนำให้ท่านทดลองถ่ายภาพเพื่อให้คุ้นเคยกับกล้องก่อนที่จะถ่ายภาพสำคัญ
- ภาพประกอบสำหรับหน้าจอและกล้องที่แสดงอยู่ในคู่มือนี้จัดทำขึ้นในช่วงการพัฒนาและอาจแตกต่างจากผลิตภัณฑ์จริง
- หากมีการเพิ่มเติมและ/หรือปรับเปลี่ยนฟังก์ชันเนื่องจากการปรับปรุงเฟิร์มแวร์สำหรับกล้อง เนื้อหาจะแตกต่างกัน สามารถดูข้อมูลล่าสุดได้จากเว็บไซต์ Olympus

- คำประกาศนี้เกี่ยวข้องกับหน่วยแฟลชที่ให้มาด้วย และเป็นคำประกาศสำหรับผู้ใช้ในอเมริกาเหนือเป็นหลัก

## Information for Your Safety

# IMPORTANT SAFETY INSTRUCTIONS





When using your photographic equipment, basic safety precautions should always be followed, including the following:

- Read and understand all instructions before using.
- Close supervision is necessary when any flash is used by or near children. Do not leave flash unattended while in use.
- Care must be taken as burns can occur from touching hot parts.
- Do not operate if the flash has been dropped or damaged - until it has been examined by qualified service personnel.
- Let flash cool completely before putting away.
- To reduce the risk of electric shock, do not immerse this flash in water or other liquids.
- To reduce the risk of electric shock, do not disassemble this flash, but take it to qualified service personnel when service or repair work is required. Incorrect reassembly can cause electric shock when the flash is used subsequently.
- The use of an accessory attachment not recommended by the manufacturer may cause a risk of fire, electric shock, or injury to persons.

# SAVE THESE INSTRUCTIONS

### สัญลักษณ์ที่ใช้ในคู่มือนี้

สัญลักษณ์ต่อไปนี้จะนำมาใช้ตลอดทั้งคู่มือนี้

 <b>ข้อควรระวัง</b>	ข้อมูลสำคัญเกี่ยวกับมิจจจัยที่อาจนำไปสู่การทำงานผิดปกติหรือปัญหาการทำงาน นอกจากนี้ยังเป็นการเตือนถึงการปฏิบัติงานที่ควรหลีกเลี่ยงเป็นอย่างยิ่ง
 <b>หมายเหตุ</b>	ประเด็นที่ควรทราบขณะใช้งานกล้อง
 <b>เคล็ดลับ</b>	ข้อมูลและคำแนะนำที่เป็นประโยชน์ที่จะช่วยให้ท่านได้รับประโยชน์สูงสุดจากกล้องของท่าน
 <b>ดูคู่มือ</b>	หน้าข้อมูลอ้างอิงที่อธิบายรายละเอียดหรือข้อมูลที่เกี่ยวข้อง

## ดัชนีการใช้งานด่วน 7

- และสิ่งที่บรรจุอยู่ในกล่อง ..... 9

## การเตรียมกล้องและขั้นตอนการทำงาน 10

- ข้อขึ้นส่วนต่างๆ ..... 10
- การชาร์จและใส่แบตเตอรี่ ..... 12
- การใส่และถอดการ์ด ..... 13
- การติดตั้งเลนส์เข้ากับตัวกล้อง ..... 14
- การติดตั้งแฟลช ..... 15
- การเปิดกล้อง ..... 16
- การตั้งวันที่/เวลา ..... 17
- ตั้งค่าโหมดถ่ายภาพ ..... 18
- การเลือกวิธีถ่ายภาพ ..... 19

## การถ่ายภาพโดยใช้ช่องมองภาพ 20

- การถ่ายภาพ ..... 20
  - การถ่ายภาพนิ่ง ..... 20
  - การบันทึกภาพเคลื่อนไหว ..... 22
- การตั้งค่าฟังก์ชันถ่ายภาพ ..... 23
  - การใช้ปุ่มมัลติฟังก์ชัน ..... 23
  - การใช้งานแผงควบคุมพิเศษ ..... 24

## การถ่ายภาพโดยใช้ Live View 25

- การถ่ายภาพ ..... 25
  - การถ่ายภาพนิ่ง ..... 25
  - การบันทึกภาพเคลื่อนไหว ..... 26
- การใช้งานทัชสกรีน ..... 27
  - การเลือกวิธีการโฟกัส ..... 27
  - การใช้งานฟังก์ชัน LAN ไร้สาย ..... 27

- การตั้งค่าฟังก์ชันถ่ายภาพ ..... 28
  - การใช้งาน Live Guide ..... 28
- การใช้งาน Live Control ..... 30

## การดูภาพถ่ายและภาพเคลื่อนไหว 31

- การดูภาพถ่ายและภาพเคลื่อนไหว ..... 31
  - การแสดงดัชนีภาพ/การแสดงผลบนปฏิทิน ..... 31
  - การดูภาพนิ่ง ..... 32
  - การดูภาพเคลื่อนไหว ..... 32
  - ปรับเสียง ..... 32
  - การป้องกันภาพ ..... 32
  - การลบภาพ ..... 33
  - การเลือกภาพ (เลือกคำสั่งแบ่งปัน/Om/ลบภาพที่เลือก) ..... 33
- การใช้งานทัชสกรีน ..... 34
  - การเลือกภาพและการป้องกันภาพ ..... 34

## การใช้งานขั้นพื้นฐาน 35

- ข้อมูลที่แสดงในขณะถ่ายภาพ ..... 35
  - หน้าจอของช่องมองภาพ เมื่อถ่ายภาพโดยใช้ช่องมองภาพ ..... 35
  - หน้าจอของจอภาพ เมื่อถ่ายภาพโดยใช้ Live View ..... 36
  - การเปลี่ยนหน้าจอแสดงข้อมูล ..... 37
- การใช้โหมดถ่ายภาพ ..... 38
  - การถ่ายภาพแบบ "เส็งแล้วถ่าย" (โหมดโปรแกรม P) ..... 38
  - การเลือกค่าเปิดหน้ากล้อง (โหมด A กำหนดค่าเปิดหน้ากล้อง) ..... 39
  - การเลือกความเร็วชัตเตอร์ (โหมด S กำหนดชัตเตอร์) ..... 40
  - การเลือกค่าเปิดหน้ากล้องและความเร็วชัตเตอร์ (โหมด M ปรับเอง) ..... 41





























การใช้งานโหมดภาพเคลื่อนไหว (ON) .....	42
การเพิ่มเอฟเฟกต์ในภาพเคลื่อนไหว [เอฟเฟกต์ภาพเคลื่อนไหว] .....	42
การใช้อาร์ทฟิลเตอร์ .....	44
การถ่ายภาพในโหมดบรรยากาศ ...	46
การใช้งาน PHOTO STORY .....	48
<b>เลือกการถ่ายภาพที่ใช้บ่อย..... 51</b>	
การควบคุมระดับแสง (ชดเชยแสง).....	51
การเปลี่ยนความสว่างของภาพที่สว่างจ้าหรือมืดเกินไป.....	51
การลือระดับแสง (ลือค AE).....	51
การใช้งานแฟลช (การถ่ายภาพโดยใช้แฟลช) .....	52
การเลือกเป้าหมายโฟกัส (AF พื้นที่) .....	54
การกำหนดเป้าหมาย AF .....	54
AF โฟกัสเน้นใบหน้า/AF ค้นหาภาพลูกตา.....	55
AF กรอบการซูม/AF การซูม .....	56
ถ่ายภาพต่อเนื่อง/การใช้งานระบบตั้งเวลา .....	57
การปรับสี (สมดุลแสงขาว).....	58
ความไวแสง ISO.....	59
การควบคุมสี (สร้างสี) .....	60
การถ่ายภาพ HDR .....	60
<b>การแสดงผลข้อมูลระหว่างการดูภาพ ..... 62</b>	
ข้อมูลภาพที่แสดง .....	62
การเปลี่ยนหน้าจอแสดงผลข้อมูล.....	62
การเปลี่ยนวิธีแสดงผลข้อมูลการดูภาพ .....	63
การแชร์ภาพผ่านการเชื่อมต่อ Wi-Fi (คำสั่งแบ่งปัน).....	64
การจัดการภาพที่แสดง .....	65

## การใช้งานตัวเลือกต่างๆในการถ่ายภาพ 68

การลดอาการกล้องสั่น (ป้องกันภาพสั่น).....	68
ตัวเลือกการประมวลผล (โหมดภาพนิ่ง) .....	70
การเพิ่มเอฟเฟกต์ในภาพเคลื่อนไหว .....	71
การตั้งค่าสัดส่วนภาพ .....	71
คุณภาพของภาพ (โหมดบันทึก)... ..	72
การปรับปริมาณแสงแฟลช (ควบคุมความเข้มแสงแฟลช).....	73
การเลือกวิธีที่กล้องวัดความสว่าง (การวัดแสง) .....	74
การเลือกโหมดโฟกัส (AF โหมด) .....	75
ตัวเลือกเสียงภาพเคลื่อนไหว (บันทึกเสียงกับภาพเคลื่อนไหว)... ..	76

## ฟังก์ชัน Menu 77

<b>การใช้งานเมนูขั้นพื้นฐาน ..... 77</b>	
<b>การใช้เมนูถ่ายภาพ 1/เมนูถ่ายภาพ 2..... 78</b>	
การฟอร์แมตการ์ด (ตั้งค่าการ์ด) .....	78
การกลับสู่การตั้งค่าเริ่มต้น (รีเซ็ต/Myset).....	79
ตัวเลือกการประมวลผล (โหมดถ่ายภาพ) .....	80
คุณภาพของภาพ (⏪).....	81
การตั้งค่าระบบตั้งเวลา (📷/🕒).....	81
การเปลี่ยนแปลงการตั้งค่าในการถ่ายภาพต่อเนื่องเป็นชุด (ถ่ายภาพพร้อม).....	82
การบันทึกภาพซ้อนในภาพเดียว (ถ่ายภาพซ้อน).....	84
การถ่ายภาพอัตโนมัติด้วยช่วงเวลาคงที่ (การถ่ายภาพแบบ Time Lapse) .....	85

การถ่ายภาพโดยใช้แฟลชควบคุม จากระยะไกลไร้สาย .....	86	ฟังก์ชันค้นปรับ  .....	105
ดิจิทัล Zoom (ดิจิทัลเทคโนโลยีคอนเวอร์เตอร์) .....	86	การดูภาพบนทีวี .....	105
การแก้ไขคีย์สโตนและการควบคุม สัดส่วนภาพ (ชดเชยคีย์สโตน) .....	86	การเลือกหน้าจอบนจอแสดงแฟลชควบคุม (  /ตั้งค่าควบคุม) .....	107
การถ่ายภาพ HDR .....	87	การเพิ่มหน้าจอบนจอแสดงข้อมูล (  /ตั้งค่าคำแนะนำ) .....	109
<b>การใช้เมนูแสดงภาพ .....</b>	<b>88</b>	ความเร็วชัตเตอร์เมื่อแฟลชทำงาน อัตโนมัติ [  X-Sync.] [  ค่าล่าสุด] .....	110
การหมุนภาพที่แสดงบนจอ (  ) .....	88	การปรับโฟกัสของ AF .....	110
การแก้ไขภาพหนึ่ง .....	88	<b>การใช้งานเมนูพอร์ต อุปกรณ์เสริม .....</b>	<b>112</b>
การยกเลิกการป้องกันภาพ ทั้งหมด .....	90	ก่อนใช้งานเมนูพอร์ต อุปกรณ์เสริม .....	112
การใช้ตัวเลือกการเชื่อมต่อ สมาร์ทโฟน (การเชื่อมต่อกับ สมาร์ทโฟน) .....	90	การใช้งาน OLYMPUS PENPAL... ..	113
<b>การใช้เมนูตั้งค่า .....</b>	<b>91</b>	 OLYMPUS PENPAL Share ... ..	114
⌚ (ตั้งค่าวันที่/เวลา) .....	91	 OLYMPUS PENPAL Album ... ..	115
 (เปลี่ยนภาษาที่แสดง) .....	91	 จอมองภาพอิเล็กทรอนิกส์ .....	115
 (ปรับความสว่างหน้าจอ) .....	91	<b>การพิมพ์ภาพ .....</b>	<b>116</b>
ดูภาพบันทึก .....	91	<b>    สั่งพิมพ์ (DPOF) .....</b>	<b>116</b>
การตั้งค่า Wi-Fi .....	91	การสร้างคำสั่งพิมพ์ .....	116
 /  เมนู แสดงภาพ .....	91	ยกเลิกการสั่งพิมพ์ภาพที่เลือก หรือภาพทั้งหมด .....	116
เฟิร์มแวร์ .....	91	<b>    พิมพ์โดยตรง (PictBridge) .....</b>	<b>117</b>
การตั้งค่าการเชื่อมต่อ LAN ไร้สาย (การตั้งค่า Wi-Fi) .....	92	พิมพ์ภาพอย่างง่าย .....	118
<b>    การใช้งานเมนูกำหนดเอง .....</b>	<b>93</b>	พิมพ์ภาพแบบกำหนดเอง .....	118
 AF/MF .....	93	<b>การเชื่อมต่อกล่องกับ เครื่องคอมพิวเตอร์และ สมาร์ทโฟน .....</b>	<b>120</b>
 ปุ่ม/แป้นหมุน/ค้นปรับ .....	94	<b>    การติดตั้งซอฟต์แวร์     คอมพิวเตอร์ .....</b>	<b>120</b>
 กดถ่าย/  .....	94	<b>    การคัดลอกภาพไปยัง     เครื่องคอมพิวเตอร์โดยไม่ใช่     OLYMPUS Viewer 3 .....</b>	<b>122</b>
 Disp/  /PC .....	95	<b>    การใช้งานฟังก์ชัน LAN     ไร้สาย .....</b>	<b>123</b>
 Exp/  /ISO .....	96	<b>    สิ่งที่สามารถทำได้ด้วย     OI.Share .....</b>	<b>125</b>
  ตั้งค่าเอง .....	97		
  /สี/WB .....	98		
 บันทึก/ลบ .....	99		
 ภาพเคลื่อนไหว .....	100		
 EVF ในตัว .....	100		
  ยูติลิตี้ .....	101		
AEL/AFL .....	102		
MF ช่วยปรับ .....	102		
ฟังก์ชันปุ่ม .....	103		

**แบตเตอรี่ เครื่องชาร์จแบตเตอรี่ และการ์ด 126**

- **แบตเตอรี่และอุปกรณ์ชาร์จ..... 126**
- **การใช้อะแดปเตอร์ AC ที่เป็น อุปกรณ์เสริม ..... 126**
- **การใช้งานอุปกรณ์ชาร์จของท่าน ในต่างประเทศ ..... 126**
- **การ์ดที่ใช้งานได้ ..... 127**
- **โหมดบันทึกและขนาดไฟล์/ จำนวนภาพหนึ่งที่บันทึกได้..... 128**

**เลนส์ที่สามารถถอดเปลี่ยน ได้ 129**

ข้อมูลจำเพาะเลนส์ M.ZUIKO DIGITAL..... 129

**การใช้อุปกรณ์เสริมที่แยก จำหน่าย 133**

- **ชุดแบตเตอรี่เสริม (HLD-7)..... 133**
- **ชุดแฟลชภายนอกที่กำหนดให้ สามารถใช้งานกับกล้องนี้ได้ ..... 134**  
 การถ่ายภาพโดยใช้แฟลชควบคุมจาก ระยะไกลไร้สาย ..... 135
- **ชุดแฟลชภายนอกอื่นๆ..... 136**
- **อุปกรณ์เสริมหลัก ..... 137**
- **แผนผังแสดงระบบ..... 138**

**ข้อมูล 140**

- **เคล็ดลับถ่ายภาพและข้อมูล เพิ่มเติม ..... 140**
- **รหัสข้อผิดพลาด ..... 142**
- **การทำความสะอาดและจัดเก็บ กล้อง..... 144**  
 การทำความสะอาดกล้อง ..... 144  
 เก็บข้อมูล ..... 144  
 ทำความสะอาดและตรวจสอบ อุปกรณ์รับภาพ ..... 144  
 พิกเซลแมมบิ่ง - ตรวจสอบฟังก์ชัน ประมวลผลภาพ ..... 145

- **รายการเมนู ..... 146**
- **ข้อมูลจำเพาะ..... 152**

**ข้อควรระวังเพื่อความปลอดภัย 155**

- **ข้อควรระวังเพื่อความปลอดภัย ..... 155**

**การเพิ่มเติม/การแก้ไขจากการ อัปเดตเฟิร์มแวร์ 160**

**ดัชนี 175**



# ดัชนีการใช้งานด่วน

## การถ่ายภาพ

การถ่ายภาพด้วยการตั้งค่าอัตโนมัติ	▶ iAUTO (iAUTO)	18
การถ่ายภาพอย่างง่ายด้วยเอฟเฟกต์พิเศษ	▶ อาร์ทฟิลเตอร์ (ART)	44
การเลือกสัดส่วนภาพ	▶ สัดส่วนภาพ	71
การจับคู่การตั้งค่ากับจากอย่างรวดเร็ว	▶ โหมด Scene (SCN)	46
การถ่ายภาพระดับมือโปรแบบง่าย	▶ Live Guide	28
การปรับความสว่างของภาพถ่าย	▶ การชดเชยแสง	51
	▶ Live Guide	28
การถ่ายภาพด้วยการปรับเบลอจากหลัง	▶ การถ่ายภาพโดยกำหนดค่าเปิดหน้ากล้อง	39
	▶ Live Guide	28
การถ่ายภาพที่หยุดวัตถุที่กำลังเคลื่อนไหวหรือให้ความรู้สึกของการเคลื่อนไหว	▶ การถ่ายภาพโดยกำหนดชัดเตอร์	40
การถ่ายภาพให้ได้สิ่งที่ถูกต้อง	▶ สมดุลแสงขาว	58
	▶ สมดุลแสงขาว One-touch	59
การประมวลผลภาพเพื่อให้เข้ากับวัตถุ/การถ่ายภาพขาวดำ	▶ โหมดถ่ายภาพ	70
	▶ อาร์ทฟิลเตอร์ (ART)	44
เมื่อกล้องไม่โฟกัสที่วัตถุ/โฟกัสไปที่บริเวณเดียว	▶ การใช้ฟิลสกรีน	27
	▶ AF พื้นที่	54
	▶ AF ครอบคลุม/AF การซูม	56
การโฟกัสไปที่จุดเล็กๆ ในกรอบ/ยืนยันโฟกัสก่อนถ่ายภาพ	▶ AF ครอบคลุม/AF การซูม	56
การจัดองค์ประกอบภาพใหม่หลังการโฟกัส	▶ C-AF+TR (การค้นหา AF)	75
การปิดลำโพงเสียงเตือน	▶ ■)) (เสียงเตือน)	96
การถ่ายภาพโดยไม่ใช้แฟลช	▶ ISO/โหมดจอภาพ	59/46
	▶ ป้องกันภาพสั่น	68
การลดอาการกล้องสั่น	▶ ป้องกันการสั่น [♣]	97
	▶ ตั้งเวลา	57
	▶ สายรีโมท	137
การถ่ายภาพวัตถุย้อนแสง	▶ การถ่ายภาพโดยใช้แฟลช	52
	▶ เปลี่ยนแปลง (โหมดถ่ายภาพ)	80
	▶ การถ่ายภาพโดยเปิดหน้ากล้องนาน/กำหนดเวลา	41
การถ่ายภาพดอกไม้ไฟ	▶ การถ่ายภาพ Live Composite	41
	▶ โหมด Scene (SCN)	46
การลดนอยสบนภาพถ่าย (จุดรบกวน)	▶ ลดนอยส์	96

การถ่ายภาพโดยไม่ให้วัตถุสีขาวออกมา ขาวเกินไปหรือไม่ให้วัตถุสีดำออกมามืดเกินไป	▶ เปลี่ยนแปลง (โหมดถ่ายภาพ) ฮิสโตแกรม/ชดเชยแสง ควบคุมแสงจ้าและเงามืด	80 37/51 51
การปรับจอภาพให้เหมาะสม/ปรับสีจอภาพ	▶ การปรับความสว่างจอภาพ Live View Boost	91 95
การตรวจสอบเอฟเฟกต์ที่ตั้งไว้ก่อนถ่ายภาพ	▶ ฟังก์ชันพรีวิว ภาพทดสอบ	103 103
การตรวจสอบการวางภาพแนวตั้งหรือแนวนอน ก่อนถ่ายภาพ	▶ แถบวัดระดับ	37
การถ่ายภาพด้วยการจัดวางองค์ประกอบที่ รอบคอบ	▶ แสดงเส้นตาราง	95
การชมไปที่ภาพเพื่อตรวจสอบโฟกัส	▶ ออโต▶ (ดูภาพบันทึก)	91
ถ่ายภาพตัวเอง	▶ ตั้งเวลา	57
ถ่ายภาพต่อเนื่อง	▶ ถ่ายภาพต่อเนื่อง	57
การยืดอายุการใช้งานของแบตเตอรี่	▶ Sleep	96
การเพิ่มจำนวนภาพที่สามารถถ่ายได้	▶ โหมดบันทึก	72

<b>การดูภาพ/ปรับแต่งภาพ</b>		
การดูภาพบนโทรทัศน์	▶ HDMI/รีดโอเอาท์ แสดงภาพบนโทรทัศน์	95 105
การเปิดดูสไลด์โชว์ที่มีเสียงเพลงประกอบ	▶ สไลด์โชว์	67
การทำให้เงาสว่างขึ้น	▶ ปรับเงาแสง (แก้ไข JPEG)	89
การแก้ปัญหาตาแดง	▶ แก้ตาแดง (แก้ไข JPEG)	89
การพิมพ์ภาพอย่างง่าย	▶ การพิมพ์โดยตรง	117
งานพิมพ์เชิงพาณิชย์	▶ การสร้างคำสั่งพิมพ์ คำสั่งแบ่งปัน	116 64
การแชร์ภาพอย่างง่าย	▶ การใช้งานฟังก์ชัน LAN ไร้สาย OLYMPUS PENPAL การเชื่อมต่อกับสมาร์ตโฟน	123 113 90

<b>การตั้งค่ากล้อง</b>		
การกลับสู่การตั้งค่าเริ่มต้น	▶ รีเซ็ต	79
การจัดเก็บการตั้งค่า	▶ Myset	79
การเปลี่ยนภาษาแสดงเมนู	▶ 	91



## แกะสิ่งที่บรรจุอยู่ในกล่อง

รายการต่อไปนี้ใหม่มาพร้อมกับกล่อง

หากมีสิ่งใดขาดหายไปหรือเสียหาย ให้ติดต่อผู้แทนจำหน่ายที่ท่านซื้อกล่องนี้มา



กล้อง



ฝาปิดตัวกล้อง



สายคล้อง

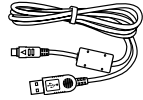

สาย USB  
CB-USB6

- ขงใส่แฟลช
- ซีดีรอมซอฟต์แวร์คอมพิวเตอร์
- คู่มือแนะนำการใช้งาน
- ใบรับประกัน



แฟลช  
FL-LM2



แบตเตอรี่  
ลิเทียมไอออน BLN-1

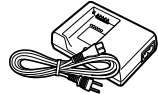

เครื่องชาร์จแบตเตอรี่  
ลิเทียมไอออน BCN-1

### ติดสายคล้อง

**1** ร้อยสายคล้องตามทิศทางของลูกศร

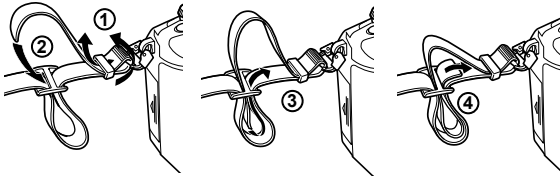

**2** สดท้าย ดึงสายคล้องให้ตึงเพื่อให้แน่ใจว่าสายคล้องยึดแน่นดีแล้ว

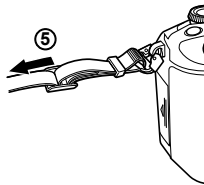

- ร้อยปลายสายคล้องอีกด้านเข้ากับหูยึดในลักษณะเดียวกัน

## ชื่อชิ้นส่วนต่างๆ

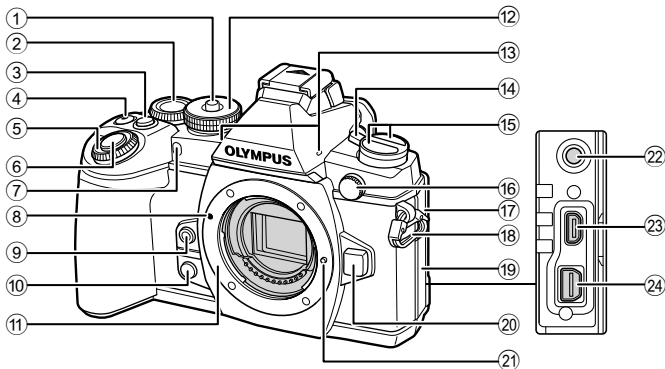

- |  |   |
|--|---|
| ① ที่ล็อกปุ่มหมุนปรับโหมด ..... หน้า 18                                  | ⑭ คันปรับ <b>ON/OFF</b> ..... หน้า 16   |
| ② ปุ่มหมุนด้านหลัง* (☺)<br>..... หน้า 23, 38–41, 58, 60, 110             | ⑮ ปุ่ม ☹<br>ปุ่ม <b>AF</b> (โหมด AF/การวัดแสง)<br>..... หน้า 74, 75   |
| ③ ปุ่ม <b>Fn2</b> ..... หน้า 23, 51                                      | ปุ่ม <b>HDR</b> (ถ่ายภาพต่อเนื่อง/<br>ตั้งเวลา/HDR) ..... หน้า 57, 60                                       |
| ④ ปุ่ม <b>☑/☉</b> (ภาพเคลื่อนไหว)<br>..... หน้า 33/หน้า 22, 103          | ⑯ ขั้วต่อแฟลชภายนอก ..... หน้า 136  |
| ⑤ ปุ่มหมุนด้านหน้า* (☹) ..... หน้า 31, 38–41                             | ⑰ ฝาปิดขั้วต่อไมโครโฟน  |
| ⑥ ปุ่มชัตเตอร์ ..... หน้า 21   | ⑱ หูยึดสายคล้อง ..... หน้า 9  |
| ⑦ ไฟแสดงสถานะการตั้งเวลาถ่ายอัตโนมัติ/<br>แสงไฟ AF ..... หน้า 57/หน้า 93 | ⑲ ฝาปิดขั้วต่อ  |
| ⑧ เครื่องหมายติดเลนส์ ..... หน้า 14                                      | ⑳ ปุ่มปลดเลนส์ ..... หน้า 14  |
| ⑨ ปุ่ม <b>☺</b> (สมดุลแสงขาว One-touch)<br>..... หน้า 59                 | ㉑ หมุดล็อกเลนส์   |
| ⑩ ปุ่ม <b>☑</b> (ตรวจสอบภาพ) ..... หน้า 103                              | ㉒ ขั้วต่อไมโครโฟน (สามารถใช้ไมโครโฟน<br>จากผู้ผลิตรายอื่นที่มีจำหน่ายได้<br>หัวต่อสเตอริโอเล็กขนาด ๓.5 มม.) |
| ⑪ ฐานเสียบ (ถอดฝาครอบตัวกล้องออกก่อน<br>ติดเลนส์)                        | ㉓ ขั้วต่อ HDMI (ชนิด D) ..... หน้า 105  |
| ⑫ ปุ่มหมุนปรับโหมด ..... หน้า 18   | ㉔ ขั้วต่อมัลติคอนเนคเตอร์<br>..... หน้า 105, 117, 120   |
| ⑬ ไมโครโฟนสเตอริโอ ..... หน้า 66, 76, 90                                 |   |

\* ในคู่มือนี้ ไอคอน ☹ และ ☺ หมายถึงการทำงานโดยใช้ปุ่มหมุนด้านหน้าและปุ่มหมุนด้านหลัง

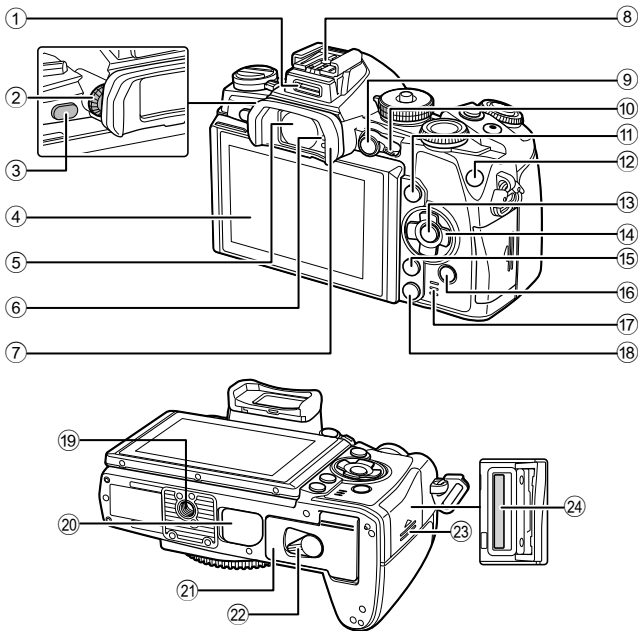

- ① พอร์ตดูปรกรณเสริม ..... หน้า 112
- ② ปุ่มปรับไดออปเตอร์ ..... หน้า 20
- ③ ปุ่ม **LV** ..... หน้า 19
- ④ จอภาพ (ทัชสกรีน)  
..... หน้า 16, 27, 34, 36, 62
- ⑤ ช่องมองภาพ ..... หน้า 19, 20, 38
- ⑥ เซ็นเซอร์ตา
- ⑦ ยางรองตา ..... หน้า 137
- ⑧ ฐานเสียบแฟลช ..... หน้า 134
- ⑨ ปุ่ม **AEL/AFL** ..... หน้า 32, 51, 102
- ⑩ ก้านปรับ ..... หน้า 38 – 41, 94
- ⑪ ปุ่ม **INFO** ..... หน้า 37, 62
- ⑫ ปุ่ม **Fn1** ..... หน้า 54
- ⑬ ปุ่ม **OK** ..... หน้า 30, 77
- ⑭ แป้นลูกศร\* ..... หน้า 31
- ⑮ ปุ่ม **MENU** ..... หน้า 77
- ⑯ ปุ่ม **▶** (ดูภาพ) ..... หน้า 31, 63
- ⑰ ลำโพง
- ⑱ ปุ่ม **DISP** (ลบ) ..... หน้า 33
- ⑲ รูใส่ขาตั้งกล้อง
- ⑳ ผ้าปิด PBH ..... หน้า 133
- ㉑ ผ้าปิดช่องใส่แบตเตอรี่ ..... หน้า 12
- ㉒ ที่ล็อคช่องใส่แบตเตอรี่ ..... หน้า 12
- ㉓ ผ้าปิดช่องใส่การ์ด ..... หน้า 13
- ㉔ ช่องใส่การ์ด ..... หน้า 13

\* ในคู่มือนี้ ไอคอน  $\triangle \nabla \triangleleft \triangleright$  หมายถึง การทำงานโดยใช้แป้นลูกศร

# การชาร์จและใส่แบตเตอรี่

## 1 ชาร์จแบตเตอรี่

### ไฟแสดงสถานะการชาร์จ

กำลังชาร์จ	ติดสว่างเป็นสีส้ม
การชาร์จเสร็จสิ้น	ดับ
การชาร์จผิดพลาด	กะพริบเป็นสีส้ม

(ระยะเวลาชาร์จ: สูงสุดประมาณ 4 ชั่วโมง)

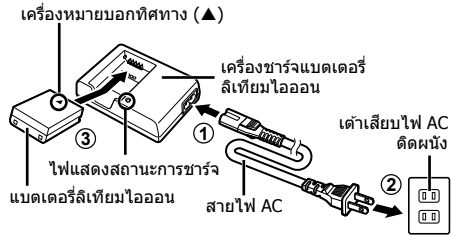

### ⚠️ ข้อควรระวัง

- ถอดปลั๊กเครื่องชาร์จเมื่อการชาร์จเสร็จสิ้นแล้ว

## 2 การใส่แบตเตอรี่

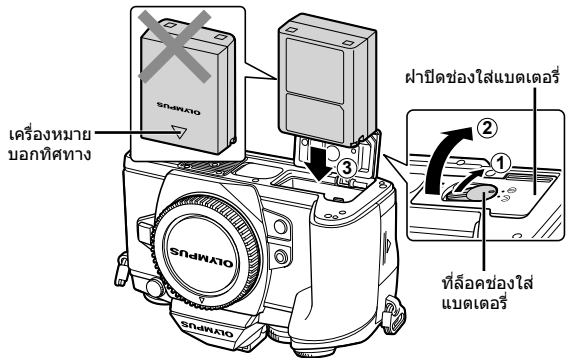

## 3 การปิดฝาปิดช่องใส่แบตเตอรี่

### การถอดแบตเตอรี่

ปิดสวิตช์กล้องก่อนเปิดหรือปิดฝาปิดช่องใส่แบตเตอรี่ หากต้องการถอดแบตเตอรี่ อันดับแรกให้ดันปุ่มล็อคแบตเตอรี่ไปตามทิศทางของลูกศร จากนั้นถอดแบตเตอรี่ออก



### ⚠️ ข้อควรระวัง

- ติดต่อผู้แทนจำหน่ายหรือศูนย์บริการที่ได้รับอนุญาตหากไม่สามารถถอดแบตเตอรี่ออกได้ อย่าใช้กำลัง

### 📖 หมายเหตุ

- ขอแนะนำให้ใส่แบตเตอรี่สำรองไว้สำหรับการถ่ายภาพเป็นเวลานานๆ ในกรณีที่ใช้แบตเตอรี่ที่ใช้งานอยู่หมดประจำ
- อ่าน "แบตเตอรี่ เครื่องชาร์จแบตเตอรี่ และการ์ด" (หน้า 126) ประกอบด้วย

## การใส่และถอดการ์ด

### 1 ใส่การ์ด

- เปิดฝาปิดช่องใส่การ์ด
- เลือกการ์ดเข้าไปจนกระทั่งล็อคเข้าที่สนิท

#### ⚠ ข้อควรระวัง

- ปิดสวิตช์กล้องก่อนที่จะใส่หรือถอดการ์ด

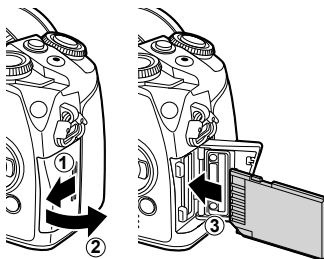

### 2 การปิดฝาปิดช่องใส่การ์ด

- ปิดให้สนิทจนกระทั่งมีเสียงดังคลิก

#### ⚠ ข้อควรระวัง

- ตรวจสอบว่าฝาปิดช่องใส่การ์ดปิดดีแล้วก่อนใช้งานกล้อง

#### การถอดการ์ด

กดการ์ดที่ใส่อยู่เบาๆ แล้วการ์ดจะดีดตัวขึ้น ดึงการ์ดออกมา

#### ⚠ ข้อควรระวัง

- อย่าถอดแบตเตอรี่หรือการ์ดขณะที่สัญลักษณ์แสดงการเขียนการ์ด (หน้า 36) แสดงอยู่

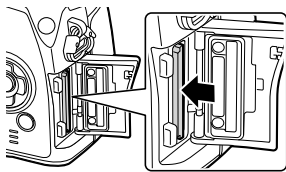

#### การ์ด Eye-Fi

อ่าน "การ์ดที่ใช้งานได้" (หน้า 127) ก่อนใช้งาน

## การติดตั้งเข้ากับตัวกล้อง

### 1 ติดเลนส์เข้ากับตัวกล้อง

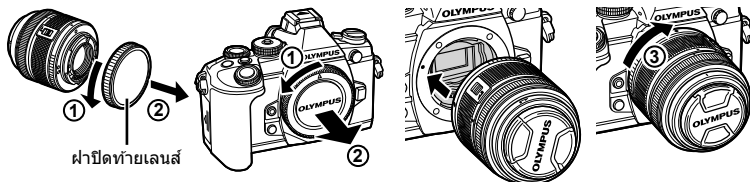

- จัดให้เครื่องหมายติดเลนส์ (สีแดง) ที่อยู่บนกล้องตรงกับเครื่องหมายติดเลนส์ (สีแดง) ที่อยู่บนเลนส์ จากนั้นใส่เลนส์เข้ากับตัวกล้อง
- หมุนเลนส์ตามเข็มนาฬิกาจนกระทั่งได้ยินเสียงคลิก (แสดงทิศทางโดยลูกศร ③)

#### ⚠ ข้อควรระวัง

- ตรวจสอบว่าได้ปิดสวิตช์กล้องแล้ว
- อย่ากดปุ่มปลดเลนส์
- อย่าสัมผัสชิ้นส่วนภายในของกล้อง

### 2 ถอดฝาปิดเลนส์

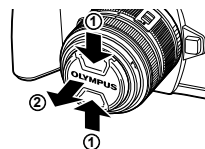

#### การใช้เลนส์ที่มีสวิตช์ UNLOCK

เลนส์ยึดหดได้ที่มีสวิตช์ UNLOCK ไม่สามารถใช้ได้ขณะหดกลับ หมุนแหวนซูมตามทิศทางของลูกศร (①) เพื่อยึดเลนส์ออก (②)

หากต้องการจัดเก็บ หมุนแหวนซูมตามทิศทางของลูกศร (④) ขณะที่เลื่อนสวิตช์ UNLOCK (③)

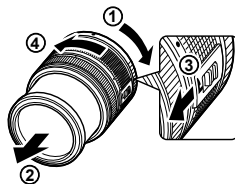

#### การถอดเลนส์ออกจากตัวกล้อง

หมุนเลนส์ตามทิศทางของลูกศรขณะที่กดปุ่มปลดเลนส์ไว้



#### เลนส์ที่สามารถถอดเปลี่ยนได้

อ่าน "เลนส์ที่สามารถถอดเปลี่ยนได้" (หน้า 129)

## การติดตั้งแฟลช

### 1 ถอดฝาปิดขั้วต่อออกจากแฟลชและติดแฟลชเข้ากับตัวกล้อง

- เลื่อนแฟลชเข้าไปจนสุด และหยุดเมื่อแฟลชสัมผัสกับด้านหลังของฐานเสียบและติดแน่นกับที่

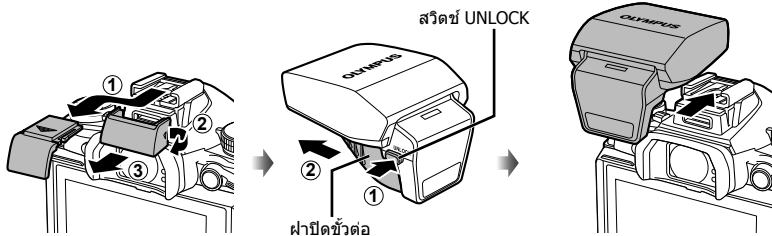

### 2 หากต้องการใช้แฟลช ให้ยกหัวแฟลชขึ้น

- ยกหัวแฟลชลงเมื่อไม่ใช้งานแฟลช

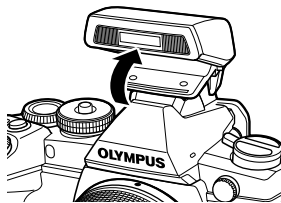

### ⚠ ข้อควรระวัง

- เมื่อไม่ใช้งานพอร์ตรูปกรรณเสริม ให้ปิดฝาปิดไว้เสมอ

#### การถอดแฟลช

กดสวิตช์ UNLOCK ขณะถอดแฟลชออก

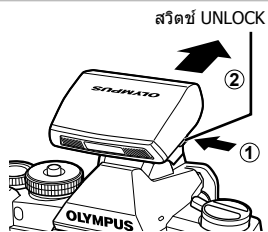

## การเปิดกล้อง

### 1 เลื่อนก้านปรับ ON/OFF ไปที่ตำแหน่ง ON เพื่อเปิดกล้อง

- เมื่อเปิดสวิตช์กล้อง จอภาพจะติด
- หากต้องการปิดกล้อง ให้เลื่อนก้านปรับกลับไปที่ตำแหน่ง OFF

#### ■ ก้านปรับ ON/OFF

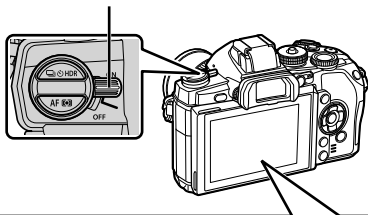

#### ■ จอภาพ



#### ระดับแบดเดอรี

- (เขี้ยว): กล้องพร้อมสำหรับการถ่ายภาพ
- (เขี้ยว): แบดเดอรีต่ำ
- (กะพริบเป็นสีแดง): ต้องชาร์จแบดเดอรี

#### การใช้งานจอภาพ

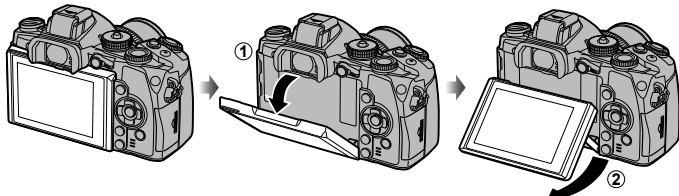

ท่านสามารถปรับมุมของจอภาพ

#### การทำงานของโหมดหลับ

หากไม่มีการใช้งานกล้องเป็นเวลาหนึ่งนาที กล้องจะเข้าสู่โหมด "หลับ" (สแตนด์บาย) เพื่อปิดจอภาพ และยกเลิกการดำเนินการทั้งหมด กล้องจะทำงานอีกครั้งเมื่อท่านสัมผัสปุ่มใดๆ (ปุ่มชัตเตอร์ ปุ่ม เป็นต้น) กล้องจะปิดสวิตช์ตัวเองอัตโนมัติหากอยู่ในโหมดหลับนาน 4 ชั่วโมง เปิดสวิตช์กล้องอีกครั้งก่อนใช้งาน



## การตั้งวันที่/เวลา

ข้อมูลวันที่และเวลาจะบันทึกไว้บนการ์ดร่วมกับภาพถ่าย นอกจากนี้ยังมีชื่อไฟล์พร้อมข้อมูลวันที่และเวลากำกับไว้ ตรวจสอบว่าได้ตั้งค่าวันที่และเวลาถูกต้องแล้วก่อนใช้งานกล้อง

### 1 แสดงเมนู

- กดปุ่ม **MENU** เพื่อแสดงเมนู

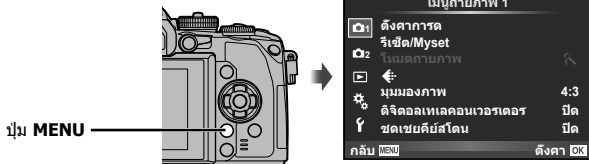

### 2 เลือก [O] ในแถบ [f] (ตั้งค่า)

- ใช้  $\Delta$   $\nabla$  บนแป้นลูกศรเพื่อเลือก [f] แล้วกด  $\triangleright$
- เลือก [O] แล้วกด  $\triangleright$

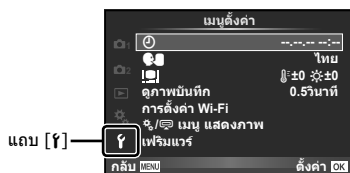

### 3 ตั้งค่าวันที่และเวลา

- ใช้  $\triangleleft$   $\triangleright$  เพื่อเลือกรายการ
- ใช้  $\Delta$   $\nabla$  เพื่อเปลี่ยนรายการที่เลือกไว้
- ใช้  $\Delta$   $\nabla$  เพื่อเลือกรูปแบบวันที่

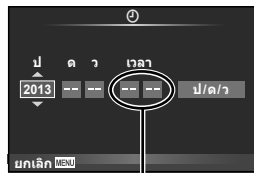

เวลาแสดงเป็นรูปแบบ 24 ชั่วโมง

### 4 จัดเก็บการตั้งค่าและออกจากเมนู

- กด  $\odot$  เพื่อตั้งนาฬิกาของกล้องและออกจากเมนูหลัก
- กดปุ่ม **MENU** เพื่อออกจากเมนู

# ตั้งค่าโหมดถ่ายภาพ

ใช้ปุ่มหมุนปรับโหมดในการเลือกโหมดถ่ายภาพ

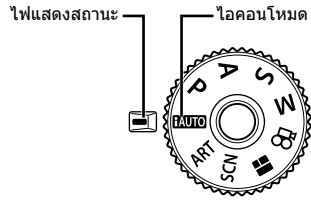

<b>IAUTO</b>	โหมด Auto ทั้งหมดซึ่งกล้องจะปรับการตั้งค่าสำหรับฉากปัจจุบันให้ดีที่สุดโดยอัตโนมัติ กล้องจะทำทุกอย่างให้ ซึ่งสะดวกสำหรับผู้เริ่มหัดถ่ายภาพ
<b>P</b>	ค่าเปิดหน้ากล้องและความเร็วชัตเตอร์จะถูกปรับอัตโนมัติเพื่อให้ได้ผลลัพธ์ที่ดีที่สุด
<b>A</b>	ท่านคือผู้ควบคุมค่าเปิดหน้ากล้อง โดยสามารถปรับรายละเอียดฉากหลังให้คมชัดขึ้นหรือนุ่มนวลลง
<b>S</b>	ท่านคือผู้ควบคุมความเร็วชัตเตอร์ โดยสามารถแสดงการเคลื่อนไหวของวัตถุที่กำลังเคลื่อนไหว หรือหยุดการเคลื่อนไหวโดยที่ภาพไม่เบลอ
<b>M</b>	ท่านคือผู้ควบคุมค่าเปิดหน้ากล้องและความเร็วชัตเตอร์ โดยสามารถถ่ายโดยเปิดหน้ากล้องนานๆ สำหรับดอกไม้ไฟหรือฉากที่มีแสงน้อยอื่นๆ
<b>ART</b>	เลือกอาร์ทฟิลเตอร์
<b>SCN</b>	เลือกฉากตามวัตถุ
<b>PHOTO STORY</b>	ท่านสามารถถ่ายภาพด้วย PHOTO STORY ถ่ายภาพด้วยประเภทของ PHOTO STORY ที่เลือกไว้
<b>AF-ON</b>	ถ่ายภาพเคลื่อนไหวโดยใช้เอฟเฟกต์สำหรับความเร็วชัตเตอร์และค่าเปิดหน้ากล้อง และเอฟเฟกต์พิเศษสำหรับภาพเคลื่อนไหว

อันดับแรก ลองถ่ายภาพในโหมด Auto ทั้งหมด

- กดที่ล้อคปุ่มหมุนปรับโหมดเพื่อปลดล้อค และหมุนปุ่มหมุนปรับโหมดไปที่ **IAUTO**
  - เมื่อกดที่ล้อคปุ่มหมุนปรับโหมดลง ปุ่มหมุนปรับโหมดจะถูกล้อค ปุ่มล้อคจะสลับระหว่างล้อค/ปลดล้อค ทุกครั้งที่กดที่ล้อคปุ่มหมุนปรับโหมด

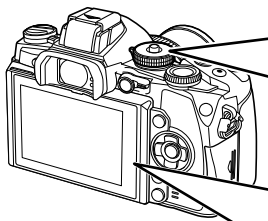

**ที่ล้อคปุ่มหมุนปรับโหมด**

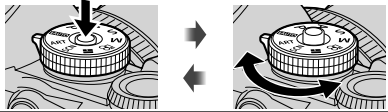

**■ จอภาพ**



ความไวแสง ISO

ความเร็วชัตเตอร์

ค่าเปิดหน้ากล้อง

ระยะเวลาที่บันทึกได้

จำนวนภาพหนึ่งที่บันทึกได้

# การเลือกวิธีถ่ายภาพ

ท่านสามารถเลือกวิธีถ่ายภาพได้สองวิธีด้วยกล้องนี้ ได้แก่ การถ่ายภาพโดยใช้ช่องมองภาพ และการถ่ายภาพโดยใช้ Live View จากจอภาพ กดปุ่ม  เพื่อสลับระหว่างวิธีถ่ายภาพทั้งสอง นอกจากนี้ ท่านยังสามารถตั้งค่าฟังก์ชันถ่ายภาพต่างๆ ได้โดยใช้แผงควบคุมพิเศษ, Live Control และแผงควบคุมพิเศษ LV ทั้งนี้ขึ้นอยู่กับวิธีถ่ายภาพ

## การถ่ายภาพโดยใช้ช่องมองภาพ

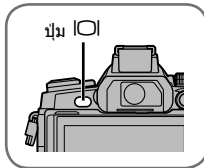
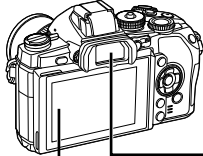

## การถ่ายภาพโดยใช้ Live View



### ■ จอภาพ

จะติดสว่างเมื่อท่านขยับตาออกจากช่องมองภาพ

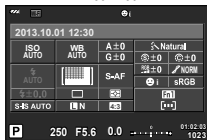

แผงควบคุมพิเศษ



คอร์เซอร์





ในระหว่างตั้งค่าฟังก์ชันการถ่ายภาพ ถ้าท่านกดปุ่ม  คอร์เซอร์จะปรากฏขึ้นบนแผงควบคุมพิเศษ สัมผัสฟังก์ชันที่ท่านต้องการตั้งค่า



### ■ ช่องมองภาพ

จะติดสว่างโดยอัตโนมัติเมื่อท่านขยับตาเข้าไปใกล้ๆ เมื่อช่องมองภาพติดสว่าง จอภาพก็จะดับลง



ถ้าท่านกดปุ่ม  ในขณะที่ช่องมองภาพติดสว่าง Live Control จะปรากฏอยู่ในช่องมองภาพ (ในขณะที่ใช้งานโหมด  Live Guide จะปรากฏขึ้น)

### ■ จอภาพ



แสดง Live View



ในระหว่างตั้งค่าฟังก์ชันถ่ายภาพ ถ้าท่านกดปุ่ม  Live Control จะปรากฏขึ้น และท่านสามารถเลือกฟังก์ชันได้โดยหมุนปุ่มหมุนด้านหลัง

## 2 การถ่ายภาพโดยใช้ช่องมองภาพ

### การถ่ายภาพ

ทุกครั้งที่กดปุ่ม **LO** ท่านสามารถสลับวิธีถ่ายภาพระหว่างการถ่ายภาพด้วยช่องมองภาพกับการถ่ายภาพด้วย Live View เมื่อถ่ายภาพด้วยช่องมองภาพ แผงควบคุมพิเศษจะแสดงขึ้นในจอภาพ

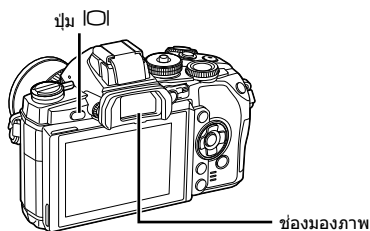

แผงควบคุมพิเศษ

#### กำหนดค่าจอในช่องมองภาพไม่คมชัด

มองผ่านช่องมองภาพ แล้วหมุนปุ่มปรับไดอะปเตอร์จนกว่าภาพที่แสดงจะคมชัด

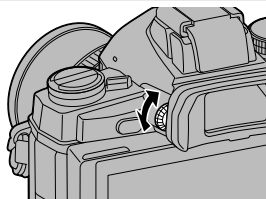

### การถ่ายภาพนิ่ง

#### 1 ตั้งค่ากล้อง แล้วกำหนดเลือกองค์ประกอบภาพ

- ช่องมองภาพจะเปิดและจอภาพจะปิดโดยอัตโนมัติ เมื่อท่านมองผ่านช่องมองภาพ
- ระวังอย่าให้นิ้วหรือสายคล้องกล้องบังเลนส์

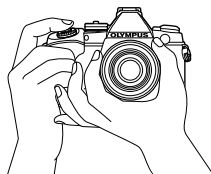

ถือกล้องในแนวนอน

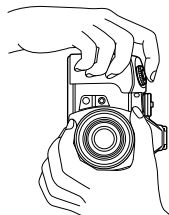

ถือกล้องในแนวตั้ง

## 2 กดปุ่มชัตเตอร์เบาๆ ไปที่ตำแหน่งแรก (กดลงครึ่งหนึ่ง)

- เครื่องหมายยืนยัน AF (●) จะแสดงขึ้น และกรอบสีเขียว (เป้า AF) จะแสดงขึ้นที่ตำแหน่งโฟกัส

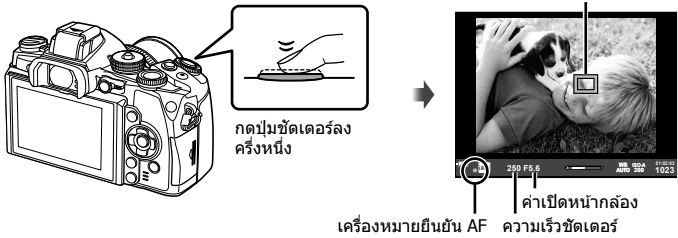

- ความไวแสง ISO ความเร็วชัตเตอร์ และค่าเปิดหน้ากล้องที่ตั้งค่าไว้อัตโนมัติโดยกล้องจะแสดงขึ้น
- หากเครื่องหมายยืนยัน AF กะพริบ แสดงว่าวัตถุไม่อยู่ในโฟกัส (หน้า 140)

## 3 กดปุ่มชัตเตอร์อีกครั้งเพื่อถ่ายภาพ (กดปุ่มลงจนสุด)

- เสียงชัตเตอร์จะดังขึ้นและกล้องจะทำการถ่ายภาพ
- ภาพที่ถ่ายจะแสดงขึ้นบนจอสภาพ

### การกดปุ่มชัตเตอร์ลงครึ่งหนึ่งและกดจนสุด

ปุ่มชัตเตอร์มีสองขั้น การกดปุ่มชัตเตอร์เบาๆ ไปที่ตำแหน่งแรกและกดค้างไว้เรียกว่า "การกดปุ่มชัตเตอร์ลงครึ่งหนึ่ง" และการกดปุ่มชัตเตอร์ลงจนสุดไปที่ตำแหน่งที่สองเรียกว่า "การกดปุ่มชัตเตอร์ (หรือกดส่วนที่เหลือ) ลงจนสุด"



### ⚠ ข้อควรระวัง

- ท่านสามารถเปลี่ยนรูปแบบการแสดงผลของมองภาพได้ ในคู่มือนี้ จะใช้ [รูปแบบ 1] [รูปแบบ EVF ในตัว] (หน้า 100)
- การเลือกของมองภาพอัตโนมัติจะไม่สามารถใช้ได้ หากมุมของจอเปลี่ยนไป
- ในการแสดงเมนูการเลือกของมองภาพอัตโนมัติ ให้กดปุ่ม ค้างไว้ [เปลี่ยนเป็น EVF อัตโนมัติ] (หน้า 100)

## การบันทึกภาพเคลื่อนไหว

ท่านสามารถบันทึกภาพเคลื่อนไหวได้ในทุกโหมดถ่ายภาพ ยกเว้น **PHOTO STORY** อันดับแรก ลองบันทึกภาพในโหมด Auto ทั้งหมด

### 1 เลื่อนปุ่มหมุนปรับโหมดไปที่ **AUTO**

### 2 กดปุ่ม **○** เพื่อเริ่มการบันทึก

- ภาพที่กำลังถ่ายจะแสดงขึ้นบนจอภาพ
- ถ้าท่านมองผ่านช่องมองภาพ ภาพที่กำลังบันทึกก็จะปรากฏขึ้น
- ท่านสามารถเปลี่ยนตำแหน่งโฟกัสได้โดยสัมผัสผิวนจอล ในขณะบันทึกภาพ (หน้า 27)

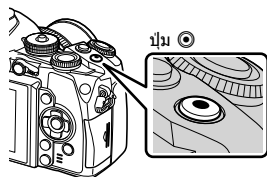

### 3 กดปุ่ม **○** อีกครั้งเพื่อสิ้นสุดการบันทึก

- เมื่อถ่ายภาพเสร็จสิ้น แถบความคมพิเศษจะแสดงขึ้นในจอภาพ



แสดงขึ้นระหว่าง  
การบันทึก                      ระยะเวลาบันทึก  
การบันทึก

### ⚠ ข้อควรระวัง

- เมื่อใช้กล้องโดยเซ็นเซอร์ภาพ CMOS ถ่ายภาพวัตถุเคลื่อนไหว วัตถุเหล่านั้นอาจมีรูปร่างบิดเบี้ยว อันมีสาเหตุเนื่องมาจากอาการชัตเตอร์หน่วง ลักษณะเช่นนี้เป็นปรากฏการณ์ทางกายภาพซึ่งจะเกิดลักษณะบิดเบี้ยวขึ้นในภาพบนฟิล์มเมื่อถ่ายวัตถุที่เคลื่อนด้วยความเร็วสูง หรือ เกิดจากการที่กล้องสั่น โดยเฉพาะอย่างยิ่ง เมื่อปรับความยาวโฟกัสให้ยาว ลักษณะอาการนี้จะปรากฏเด่นชัดยิ่งขึ้น
- หากใช้กล้องเป็นเวลานานๆ อุณหภูมิของอุปกรณ์รับภาพจะสูงขึ้นและอาจมีจุดรวมกวนรวมทั้งฝ้าสีปรากฏบนภาพ ปิดสวิตชกล้องเป็นเวลาสั้นๆ จุดรวมกวนและฝ้าสีอาจปรากฏบนภาพที่บันทึกได้เช่นกัน เมื่อตั้งค่าความไวแสง ISO ไวสูง หากอุณหภูมิยังคงสูงขึ้นเรื่อยๆ กล้องจะปิดสวิตซ์ตัวเองอัตโนมัติ
- เมื่อมีการใช้เลนส์ระบบ Four Thirds ระบบ AF จะไม่ทำงานในขณะที่ถ่ายภาพเคลื่อนไหว

### ■ การถ่ายภาพขณะบันทึกภาพเคลื่อนไหว

- กดปุ่มชัตเตอร์ขณะบันทึกภาพเคลื่อนไหวเพื่อหยุดการบันทึกภาพเคลื่อนไหวไว้ชั่วคราวและถ่ายภาพการบันทึกภาพเคลื่อนไหวจะเริ่มต้นขึ้นหลังถ่ายภาพแล้ว กดปุ่ม **○** เพื่อสิ้นสุดการบันทึก ไฟล์สามไฟล์จะถูกบันทึกลงในการ์ดหน่วยความจำ: ภาพเคลื่อนไหวที่บันทึกก่อนภาพถ่าย ภาพถ่าย และ ภาพเคลื่อนไหวที่บันทึกหลังภาพถ่าย
- สามารถถ่ายภาพได้ครั้งละหนึ่งภาพเท่านั้นขณะกำลังบันทึกภาพเคลื่อนไหว และจะไม่สามารถใช้ระบบตั้งเวลาและแฟลชได้

### ⚠ ข้อควรระวัง

- ขนาดภาพและคุณภาพของภาพถ่ายไม่ขึ้นกับขนาดเฟรมภาพคอนไว
- โฟกัสอัตโนมัติและการวัดแสงที่ใช้ในโหมดภาพเคลื่อนไหวอาจแตกต่างจากที่ใช้ในการถ่ายภาพ
- ไม่สามารถใช้ปุ่ม **○** บันทึกภาพเคลื่อนไหวในกรณีต่อไปนี้:  
ถ่ายภาพซ้อน (การถ่ายภาพนิ่งจะสิ้นสุดลงด้วย)/กดปุ่มชัตเตอร์ลงครึ่งหนึ่ง/ระหว่างการถ่ายภาพ โดยเปิดหน้ากล้องนาน กำหนดเวลา หรือคอมโพสิต/ถ่ายภาพต่อเนื่อง/พาโนรามา/โหมด SCN (สัฟเฟอร์เทท, แสงดาวถือด้วยมือ, 3D)/การถ่ายภาพแบบ Time Lapse

## การตั้งค่าฟังก์ชันถ่ายภาพ

### การใช้ปุ่มมัลติฟังก์ชัน

ในขณะที่กำลังจัดกรอบภาพในช่องมองภาพ ท่านสามารถปรับการตั้งค่าได้อย่างรวดเร็วโดยใช้ปุ่มมัลติฟังก์ชัน ในการตั้งค่าเริ่มต้น จะกำหนดให้ปุ่ม **Fn2** ทำหน้าที่เป็นปุ่มมัลติฟังก์ชัน

#### ■ การเลือกฟังก์ชัน

- กดปุ่ม **Fn2** ค้างไว้ แล้วหมุนปุ่มหมุน
  - เมนูต่างๆ จะปรากฏขึ้น
- หมุนปุ่มหมุนต่อไปเรื่อยๆ เพื่อเลือกฟังก์ชันที่ต้องการ
  - ปล่อยปุ่มดังกล่าว เมื่อเลือกฟังก์ชันที่ต้องการได้แล้ว

#### ■ การใช้ตัวเลือกมัลติฟังก์ชัน

กดปุ่ม **Fn2** กลองโต้ตอบการเลือกตัวเลือกจะปรากฏขึ้น

#### [Q] ที่กำหนดไว้ที่ปุ่ม **Fn2**



**Fn2** ↓ ↑

#### ตัวเลือกอื่นๆ ที่กำหนดไว้ที่ปุ่ม **Fn2**



ฟังก์ชัน	ปุ่มหมุนด้านหน้า (☺)	ปุ่มหมุนด้านหลัง (☹)
☒ (ควบคุมแสงสว่างจำและเงามืด) (หน้า 51)	ควบคุมแสงสว่างจำ	ควบคุมเงามืด
☺ (สร้างสี) (หน้า 60)	โทนสี	ความอิ่มสี
Q (AF ครอบคลุม/AF การซูม) (หน้า 56)	AF ครอบคลุม: การชดเชยแสง AF การซูม: ซูมเข้าหรือซูมออก	
☑ (มุมมองภาพ) (หน้า 71)	เลือกตัวเลือก	

## การใช้งานแผงควบคุมพิเศษ

เมื่อถ่ายภาพโดยใช้ช่องมองภาพ แผงควบคุมพิเศษจะแสดงขึ้นในจอภาพ ตั้งค่าฟังก์ชันถ่ายภาพหลักของท่านโดยใช้แผงควบคุมพิเศษ

### หน้าจอแสดงแผงควบคุมพิเศษ

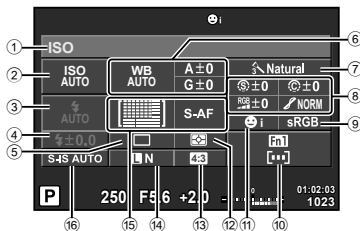

### การตั้งค่าที่สามารถปรับเปลี่ยนได้โดยใช้แผงควบคุมพิเศษ

- |  |                                     |
|--|-------------------------------------|
| ① ตัวเลือกที่เลือกในปัจจุบัน             | ⑨ ขอบเขตสี..... หน้า 98             |
| ② ความไวแสง ISO..... หน้า 59             | ⑩ โฟกัสเน้นใบหน้า..... หน้า 94, 103 |
| ③ โหมดแฟลช..... หน้า 52                  | ⑪ กำหนดภาพใบหน้า..... หน้า 55       |
| ④ ความคมความเข้มของแสงแฟลช..... หน้า 73  | ⑫ โหมดวีดีโอ..... หน้า 74           |
| ⑤ ถ่ายภาพต่อเนื่อง/ตั้งเวลา..... หน้า 57 | ⑬ สัดส่วนภาพ..... หน้า 71           |
| ⑥ สมดุลแสงขาว..... หน้า 58               | ⑭ โหมดบันทึก..... หน้า 72           |
| ชดเชยสมดุลแสงขาว                         | ⑮ AF โหมด..... หน้า 75              |
| ⑦ โหมดภาพ..... หน้า 70                   | เป้า AF..... หน้า 54                |
| ⑧ ความคมชัด :S:..... หน้า 80             | ⑯ ป้องกันภาพสั่น..... หน้า 68       |
| คอนทราสต์ :C:..... หน้า 80               |                                     |
| ความอึมสี RGB..... หน้า 80               |                                     |
| การไล่แสงเงา..... หน้า 80                |                                     |
| ฟิลเตอร์ B&W :F:..... หน้า 80            |                                     |
| โทนภาพ :T:..... หน้า 81                  |                                     |

### ⚠ ข้อควรระวัง

- ไม่แสดงในโหมด SCN, ■ หรือ

### 1 กดปุ่ม (OK)

- เคอร์เซอร์จะปรากฏขึ้น ท่านยังสามารถแตะสองครั้ง (สัมผัสอย่างรวดเร็วต่อเนื่องกันสองครั้ง) เพื่อแสดงเคอร์เซอร์

### 2 สัมผัสฟังก์ชันที่ท่านต้องการตั้งค่า

- เคอร์เซอร์จะปรากฏขึ้นบนฟังก์ชันที่ท่านสัมผัส

### 3 หมุนปุ่มหมุนด้านหน้า แล้วเลือกค่าที่จะตั้ง

### 📌 หมายเหตุ

- ท่านสามารถแสดงเมนูสำหรับแต่ละฟังก์ชันได้โดยเลือกฟังก์ชัน แล้วกด (OK)

เคอร์เซอร์





# 3 การถ่ายภาพโดยใช้ Live View

## การถ่ายภาพ

ท่านสามารถสลับระหว่างการถ่ายภาพโดยใช้ช่องมองภาพกับการถ่ายภาพโดยใช้ Live View ได้ โดยกดปุ่ม **|O|** เมื่อถ่ายภาพโดยใช้ Live View วัตถุจะปรากฏอยู่บนจอภาพ

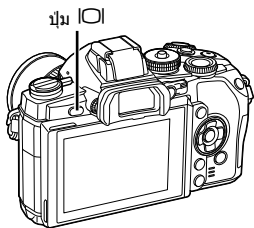

จอภาพ

## การถ่ายภาพนิ่ง

### 1 ตั้งค่ากล้อง แล้วกำหนดเลือกองค์ประกอบภาพ

- ระวังอย่าให้นิ้วหรือสายคล้องกล้องบังหน้าเลนส์

### 2 สัมผัสพื้นที่ของวัตถุที่ท่านต้องการโฟกัส

- กล้องจะโฟกัสบริเวณพื้นที่ซึ่งท่านได้สัมผัสไว้ และจะถ่ายภาพโดยอัตโนมัติ
- ภาพที่บันทึกได้จะแสดงขึ้นบนจอภาพ



### หมายเหตุ

- ท่านยังสามารถไข่มุมชัตเตอร์เพื่อถ่ายภาพได้ในลักษณะเดียวกันกับเมื่อถ่ายภาพโดยใช้ช่องมองภาพ
- ท่านยังสามารถกดปุ่มชัตเตอร์หลังจากกล้องทำการโฟกัสพื้นที่ซึ่งท่านต้องการถ่ายภาพได้อีกด้วย **|S|** "การใช้งานที่ขสกรีน" (หน้า 27)
- ในการแสดงเมนูการเลือกช่องมองภาพอัตโนมัติ ให้กดปุ่ม **|O|** ดังไว้ **|S|** [เปลี่ยนเป็น EVF อัตโนมัติ] (หน้า 100)

## การบันทึกภาพเคลื่อนไหว

ท่านสามารถบันทึกภาพเคลื่อนไหวได้ในทุกโหมดถ่ายภาพ ยกเว้น **PHOTO STORY** อันดับแรก ลองบันทึกภาพในโหมด Auto ทั้งหมด

1 เลื่อนปุ่มหมุนปรับโหมดไปที่ **FAUTO**

2 กดปุ่ม **○** เพื่อเริ่มการบันทึก

- ท่านสามารถเปลี่ยนตำแหน่งโฟกัสได้โดยสัมผัสหน้าจอ ในขณะที่บันทึกภาพ (หน้า 27)

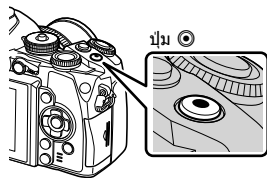

3 กดปุ่ม **○** อีกครั้งเพื่อสิ้นสุดการบันทึก



แสดงขึ้นระหว่าง ระยะเวลาบันทึก การบันทึก

### ⚠ ข้อควรระวัง

- เมื่อใช้กล้องโดยเซ็นเซอร์ภาพ CMOS ถ่ายภาพวัตถุเคลื่อนไหว วัตถุเหล่านั้นอาจมีรูปร่างบิดเบี้ยว อันมีสาเหตุเนื่องมาจากอาการชัตเตอร์หมุน ลักษณะเช่นนี้เป็นปรากฏการณ์ทางกายภาพซึ่งจะเกิดลักษณะบิดเบี้ยวขึ้นในภาพบนฟิล์มเมื่อถ่ายวัตถุที่เคลื่อนด้วยความเร็วสูง หรือ เกิดจากการที่กล้องสั่น โดยเฉพาะอย่างยิ่ง เมื่อปรับความยาวโฟกัสให้ยาว ลักษณะอาการนี้จะปรากฏเด่นชัดยิ่งขึ้น
- หากใช้กล้องเป็นเวลานานๆ อุณหภูมิของอุปกรณ์รับภาพจะสูงขึ้นและอาจมีจุดรวมกรวมทั้งฝ้าสีปรากฏบนภาพ บิตสวิตชิ่งกล้องเป็นเวลาสั้นๆ จุดรวมกรวมและฝ้าสีอาจปรากฏบนภาพที่บันทึกได้เช่นกัน เมื่อตั้งค่าความไวแสง ISO ไวสูง หากอุณหภูมิยังคงสูงขึ้นเรื่อยๆ กล้องจะปิดสวิตช์ตัวเองอัตโนมัติ
- เมื่อมีการใช้เลนส์ระบบ Four Thirds ระบบ AF จะไม่ทำงานในขณะที่ถ่ายภาพเคลื่อนไหว

### ■ การถ่ายภาพขณะบันทึกภาพเคลื่อนไหว

- กดปุ่มชัตเตอร์ขณะบันทึกภาพเคลื่อนไหวเพื่อหยุดการบันทึกภาพเคลื่อนไหวไว้ชั่วคราวและถ่ายภาพ การบันทึกภาพเคลื่อนไหวจะเริ่มขึ้นหลังถ่ายภาพแล้ว กดปุ่ม **○** เพื่อสิ้นสุดการบันทึก ไฟล์สามไฟล์จะถูกบันทึกลงในการ์ดหน่วยความจำ: ภาพเคลื่อนไหวที่บันทึกก่อนภาพถ่าย ภาพถ่าย และ ภาพเคลื่อนไหวที่บันทึกหลังภาพถ่าย
- สามารถถ่ายภาพได้ครั้งละหนึ่งภาพเท่านั้นขณะกำลังบันทึกภาพเคลื่อนไหว และจะไม่สามารถใช้ระบบตั้งเวลาและแฟลชได้

### ⚠ ข้อควรระวัง





- ขนาดภาพและคุณภาพของภาพถ่ายไม่ขึ้นกับขนาดเฟรมภาพเคลื่อนไหว
- โฟกัสอัตโนมัติและการวัดแสงที่ใช้ในโหมดภาพเคลื่อนไหวอาจแตกต่างจากที่ใช้ในการถ่ายภาพ
- ไม่สามารถใช้ปุ่ม **○** บันทึกภาพเคลื่อนไหวในกรณีต่อไปนี้:  
ถ่ายภาพซ้อน (การถ่ายภาพหนึ่งจะสิ้นสุดลงด้วย)/กดปุ่มชัตเตอร์ลงครึ่งหนึ่ง/ระหว่างการถ่ายภาพ โดยเปิดหน้ากล้องนาน กำหนดเวลา หรือคอมโพสิต/ถ่ายภาพต่อเนื่อง/พาโนรามา/โหมด SCN (อีพอร์เทท, แสงดาวถือด้วยมือ, 3D)/การถ่ายภาพแบบ Time Lapse

## การใช้งานทัชสกรีน

เมื่อถ่ายภาพโดยใช้ Live View จะสามารถใช้ฟังก์ชันแบ่งควบคุมแบบทัชสกรีนได้

### การเลือกวิธีการโฟกัส

ท่านสามารถโฟกัสและถ่ายภาพโดยแตะที่จอภาพ และ  เพื่อไลดูการตั้งค่าทัชสกรีน

-  การทำงานของทัชสกรีนถูกปิดใช้งาน
-  แตะที่วัตถุเพื่อโฟกัสและลั่นชัตเตอร์อัตโนมัติ ฟังก์ชันนี้ใช้งานไม่ได้ในโหมด 
-  แตะเพื่อแสดงเป้า AF และโฟกัสที่วัตถุในบริเวณที่เลือก ท่านสามารถใช้ทัชสกรีนเพื่อเลือกตำแหน่งและขนาดของกรอบการโฟกัส สามารถถ่ายภาพได้โดยกดปุ่มชัตเตอร์

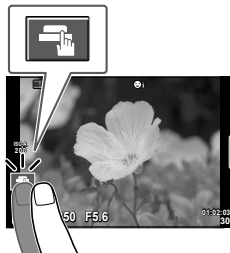

### ■ การปรับวัตถุที่ท่านต้องการถ่าย ()

#### 1 แตะที่วัตถุในจอภาพ

- เป้า AF จะปรากฏขึ้น
- ใช้แถบเลื่อนเลือกขนาดของเฟรม
- สัมผัส  เพื่อปิดการแสดงเป้า AF

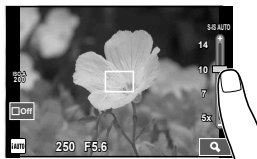

#### 2 ใช้แถบเลื่อนเลือกขนาดของเฟรมเป้าหมาย แล้วแตะ

 เพื่อซูมเข้าไปที่วัตถุในเฟรมเป้าหมาย

- ใช้นิ้วเลื่อนหน้าจอลงขณะซูมภาพเข้า
- แตะ  เพื่อยกเลิกการแสดงผลการซูม

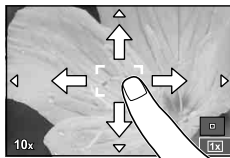

### ข้อควรระวัง

- เมื่อมีการใช้เลนส์ระบบ Four Thirds ระยะโฟกัสภายในช่วงที่โฟกัสอัตโนมัติยังทำงานได้จะลดลง ถ้าท่านสัมผัสหน้าจอลายนอกระยะที่ทำงานได้ กล้องจะถ่ายภาพโดยไม่ใช้ระบบ AF

### การใช้งานฟังก์ชัน LAN ไร้สาย

ท่านสามารถเชื่อมต่อกล่องกับสมาร์ทโฟน และควบคุมกล่องผ่าน Wi-Fi หากต้องการใช้ฟังก์ชันนี้ ท่านต้องติดตั้งแอปที่เกี่ยวข้องลงบนสมาร์ทโฟน  "การใช้งานฟังก์ชัน LAN ไร้สาย" (หน้า 123), "สิ่งที่สามารถทำได้ด้วย OI.Share" (หน้า 125)

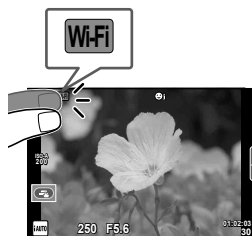

# การตั้งค่าฟังก์ชันถ่ายภาพ

## การใช้งาน Live Guide

Live Guide ใช้งานได้จากโหมด iAUTO (FAUTO) ขณะที่ iAUTO อยู่ในโหมด Auto ทั้งหมด Live Guide จะช่วยให้การเข้าใช้งานเทคนิคการถ่ายภาพขั้นสูงต่างๆ

- 1 เลื่อนปุ่มหมุนปรับโหมดไปที่ **FAUTO**
- 2 แตะที่แถบเพื่อแสดง Live Guide
  - เลือกรายการ Guide แล้วสัมผัสรายการนั้นเพื่อตั้งค่า

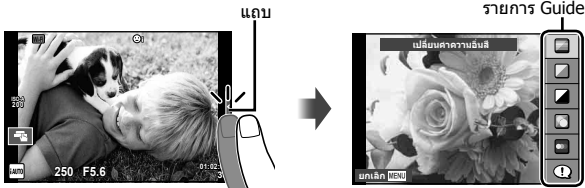

- 3 ใช้นิ้วกำหนดตำแหน่งแถบเลื่อน
  - แตะ **OK** เพื่อป้องกันการตั้งค่า
  - หากต้องการยกเลิกการตั้งค่า Live Guide แตะ **MENU** บนหน้าจอ
  - หากเลือก [ค่าแนะนำในการถ่ายภาพ] ไว้ ให้เน้นสีที่รายการแล้วกด **OK** เพื่อดูคำอธิบาย
  - เอฟเฟกต์ของระดับที่เลือกจะปรากฏขึ้นในจอแสดงผล หากเลือก [ฉากหลังเบลอ] หรือ [วัตถุเคลื่อนที่เร็ว] ไว้ จอแสดงผลจะกลับคืนสู่ปกติ แต่เอฟเฟกต์ที่เลือกจะปรากฏในภาพถ่ายสุดท้าย



- 4 ให้นำเข้าขั้นตอนที่ 2 และ 3 เพื่อเลือกค่าแนะนำเพิ่มเติม
  - ค่าแนะนำที่เลือกไว้จะแสดงด้วยไอคอน ✓



- 5 ถ่ายภาพ
  - หากต้องการล้าง Live Guide ออกจากจอแสดงผล กดปุ่ม **MENU**



### หมายเหตุ

- ท่านสามารถใช้ Live Guide ในการถ่ายภาพโดยใช้ช่องมองภาพได้อีกด้วย เมื่อถ่ายภาพโดยใช้ช่องมองภาพ ท่านสามารถทำการตั้งค่าได้โดยใช้ปุ่มหมุนและปุ่มต่างๆ ถ้าท่านกดปุ่ม **OK** Live Guide จะปรากฏขึ้น ใช้ปุ่มหมุนด้านหลังเพื่อเลือกรายการและใช้งานแถบเลื่อน

### ข้อควรระวัง

- ไม่สามารถใช้ [ฉากหลังเบลอ] และ [วัตถุเคลื่อนที่เร็ว] ร่วมกันได้
- หากได้เลือก [RAW] ไว้สำหรับคุณภาพของภาพ คุณภาพของภาพจะถูกตั้งค่าไปที่ [L+RAW] โดยอัตโนมัติ
- การตั้งค่า Live Guide ใช้ไม่ได้กับสำเนาแบบ RAW
- ภาพอาจมีเมื่อดูหลายๆ ที่ระดับการตั้งค่า Live Guide บางระดับ
- การเปลี่ยนแปลงระดับการตั้งค่า Live Guide อาจมองไม่เห็นในจอภาพ
- อัตราเฟรมจะลดลงเมื่อเลือก [วัตถุเบลอ] ไว้
- ไม่สามารถใช้แฟลชกับ Live Guide
- การเลือกการตั้งค่า Live Guide ที่เกินขีดจำกัดของมาตรวัดระดับแสงของกล้องอาจส่งผลให้ภาพได้รับแสงมากหรือน้อยเกินไป

## การใช้งาน Live Control

เมื่อถ่ายภาพโดยใช้ Live View จะสามารถใช้ Live Control เพื่อตั้งค่าฟังก์ชันต่างๆ ในโหมด P, A, S, M,  และ  การใช้ Live Control ช่วยให้ท่านตรวจสอบผลของการตั้งค่าต่างๆ ในจอภาพได้



### ■ การตั้งค่าที่ใช้งานได้

ป้องกันภาพสั่น.....	หน้า 68
โหมดภาพ.....	หน้า 70
โหมดบรรยากาศ.....	หน้า 46
โหมดอาร์ทีฟิลเตอร์.....	หน้า 44
โหมด  .....	หน้า 71
สมดุลแสงขาว.....	หน้า 58
ถ่ายภาพต่อเนื่อง/ตั้งเวลา.....	หน้า 57
สัดส่วนภาพ.....	หน้า 71

โหมดบันทึก.....	หน้า 72
โหมดแฟลช.....	หน้า 52
ควบคุมความเข้มของแสงแฟลช.....	หน้า 73
โหมดวัดแสง.....	หน้า 74
AF โหมด.....	หน้า 75
ความไวแสง ISO.....	หน้า 59
กำหนดภาพใบหน้า.....	หน้า 55
บันทึกเสียงภาพเคลื่อนไหว.....	หน้า 76

### 1 กด เพื่อแสดง Live Control

- หากต้องการซ่อน Live Control กด  อีกครั้ง

### 2 ใช้ปุ่มหมุนด้านหลังเพื่อเลือกการตั้งค่า ใช้ปุ่มหมุนด้านหน้าเพื่อเปลี่ยนแปลงการตั้งค่าที่เลือกไว้นี้ แล้วกด

- การตั้งค่าที่เลือกจะมีผลโดยอัตโนมัติ หากไม่มีการดำเนินการใดๆ เป็นเวลา 8 วินาที

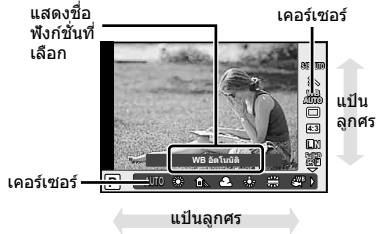

### ข้อควรระวัง

- บางรายการจะใช้งานไม่ได้ในโหมดถ่ายภาพบางโหมด

### หมายเหตุ

- ท่านสามารถใช้ Live Control ในการถ่ายภาพโดยใช้ช่องมองภาพได้อีกด้วย ถ้าท่านกดปุ่ม  ในขณะที่มีการแสดงผลในช่องมองภาพ Live Control จะปรากฏอยู่ในช่องมองภาพ ถ้ามีการปิดช่องมองภาพขณะที่กำลังถ่ายภาพ Live Control ก็จะถูกยกเลิกไปด้วย



## การถ่ายภาพและภาพเคลื่อนไหว

1 กดปุ่ม 

- ภาพถ่ายหรือภาพเคลื่อนไหวที่ถ่ายล่าสุดจะปรากฏขึ้น
- เลือกภาพถ่ายหรือภาพเคลื่อนไหวที่ต้องการ โดยใช้ปุ่มหมุนด้านหน้าหรือแป้นลูกศร



## การแสดงดัชนีภาพ/การแสดงผลภาพบนปฏิทิน

- หากต้องการเริ่มดูภาพแบบดัชนี ให้หมุนปุ่มหมุนด้านหลังไปที่  ในขณะดูภาพแบบเฟรมเดียว
- หมุนปุ่มหมุนด้านหลังไปที่  เพื่อกลับสู่การดูภาพแบบเฟรมเดียว



## การดูภาพนิ่ง

### การดูภาพระยะใกล้

ในการดูภาพแบบเฟรมเดียว ให้หมุนปุ่มหมุนด้านหลังไปที่ **Q** เพื่อซูมเข้า หมุนไปที่ **☒** เพื่อกลับสู่การดูภาพแบบเฟรมเดียว

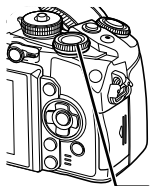

ปุ่มหมุนด้านหลัง



## การดูภาพเคลื่อนไหว

เลือกภาพเคลื่อนไหวหนึ่งภาพ และกดปุ่ม **OK** เพื่อแสดงเมนูดูภาพ เลือก [ดูภาพเคลื่อนไหว] และกดปุ่ม **OK** เพื่อเริ่มดูภาพ กดอีกครั้งเพื่อหยุดชั่วคราว กดปุ่ม **MENU** เพื่อจบการดูภาพ



## ปรับเสียง

สามารถปรับเสียงได้โดยกด **△** หรือ **▽** ระหว่างการดูภาพแบบเฟรมเดียวและภาพเคลื่อนไหว



## การป้องกันภาพ

ป้องกันภาพจากการลบโดยไม่ได้ตั้งใจ แสดงภาพที่ต้องการป้องกัน แล้วกดปุ่ม **AEL/AFL** ไอคอน **On** (ป้องกัน) จะปรากฏขึ้นบนภาพ กดปุ่ม **AEL/AFL** อีกครั้งเพื่อลบการป้องกันออก ท่านยังสามารถป้องกันภาพที่เลือกไว้หลายภาพได้ด้วย **☒** "การเลือกภาพ (เลือกคำสั่งแบ่งปัน/On/ลบภาพที่เลือก)" (หน้า 33)

ไอคอน **On** (ป้องกัน)



### **⚠** ข้อควรระวัง

- การฟอร์แมตการ์ดจะลบทุกภาพออกแม้ว่าภาพจะถูกป้องกันเอาไว้ก็ตาม



## การลบภาพ

แสดงภาพที่ต้องการจะลบแล้วกดปุ่ม **[ลบ]** เลือก **[ใช่]** แล้วกดปุ่ม **[OK]**  
ลักษณะของปุ่มสามารถเปลี่ยนแปลงได้เพื่อแสดงการไม่ยืนยัน **[ลบเร็ว]** (หน้า 99)

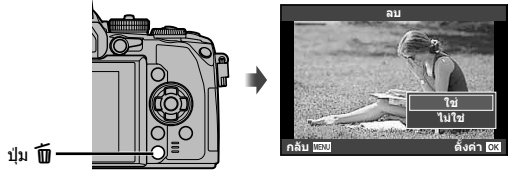

## การเลือกภาพ (เลือกคำสั่งแบ่งปัน/โอน/ลบภาพที่เลือก)

เลือกภาพ ท่านยังสามารถเลือกหลายภาพเพื่อทำการปกป้องข้อมูลหรือลบได้ด้วย กดปุ่ม **[เลือก]** เพื่อเลือกภาพ ไอคอน **[✓]** จะปรากฏขึ้นบนภาพ กดปุ่ม **[เลือก]** อีกครั้งเพื่อยกเลิกภาพที่เลือกไว้ กด **[OK]** เพื่อแสดงเมนู จากนั้นเลือกจาก **[เลือกคำสั่งแบ่งปัน]**, **[โอน]** และ **[ลบภาพที่เลือก]**



## การใช้งานทัชสกรีน

ท่านสามารถใช้แผงควบคุมแบบทัชสกรีนเพื่อจัดการภาพถ่าย

### ■ รูปภาพเต็มเฟรม

#### การดูภาพเพิ่มเติม

- เลื่อนนิ้วไปทางซ้ายเพื่อดูเฟรมต่อๆ ไป เลื่อนไปทางขวาเพื่อดูเฟรมก่อนหน้า

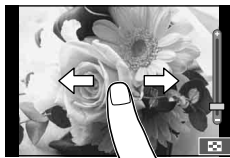

#### แสดงภาพซูม

- เลื่อนแถบเลื่อนขึ้นหรือลงเพื่อซูมเข้าหรือซูมออก
- ใช้นิ้วเลื่อนหน้าจอลงขณะซูมภาพเข้า
- และ เพื่อแสดงภาพแบบดัตช์นิน และ อีกครั้งเพื่อดูภาพบนปฏิทิน



### ■ การดูภาพแบบดัตช์นิน/บนปฏิทิน

#### ไปหน้าถัดไป/หน้าก่อนหน้า

- เลื่อนนิ้วขึ้นเพื่อดูหน้าถัดไป เลื่อนนิ้วลงเพื่อดูหน้าก่อนหน้า
- ใช้ หรือ เพื่อเลือกจำนวนภาพที่แสดง
- และ หลายๆ ครั้งเพื่อกลับสู่การดูภาพแบบเฟรมเดียว



#### การดูภาพ

- และที่ภาพเพื่อดูแบบเต็มเฟรม

## การเลือกภาพและการป้องกันภาพ

ในการดูภาพแบบเฟรมเดียว สัมผัสบนหน้าจอเบาๆ เพื่อแสดงเมนูสัมผัส จากนั้นท่านสามารถใช้งานกลองตามที่ต้องการโดยสัมผัสที่ไอคอนในเมนูสัมผัส

	เลือกภาพ ท่านสามารถเลือกหลายภาพเพื่อป้องกันได้
	เลือกภาพที่จะแบ่งปันกับสมาร์ตโฟน  [คำสั่งแบ่งปัน] (หน้า 64)
	ป้องกันภาพถ่าย

### ⚠ ข้อควรระวัง

- สถานการณ์ที่ไม่สามารถใช้งานทัชสกรีนได้มีดังต่อไปนี้  
พาโนรามา/3D/อีพอร์เทรท/ถ่ายภาพซ้อน/ระหว่างการถ่ายภาพโดยเปิดหน้ากล้องนาน กำหนดเวลา หรือ Live Composite/กล้องโต้ตอบสมดุลแสงขาว One-touch/เมื่อใช้งานปุ่มต่างๆ หรือปุ่มหมุน
- อย่านำและหน้าจอลดด้วยเล็บหรือวัตถุปลายแหลมอื่นๆ
- ฝูงมือหรือแผ่นปิดจอภาพอาจแทรกแซงการทำงานของทัชสกรีน
- ท่านสามารถใช้ทัชสกรีนกับเมนู **ART**, **SCN** และ ได้ด้วย โดยแตะที่ไอคอนเพื่อเลือก

# 5 การใช้งานขั้นพื้นฐาน

## ข้อมูลที่แสดงในขณะถ่ายภาพ

หน้าจอของช่องมองภาพ เมื่อถ่ายภาพโดยใช้ช่องมองภาพ

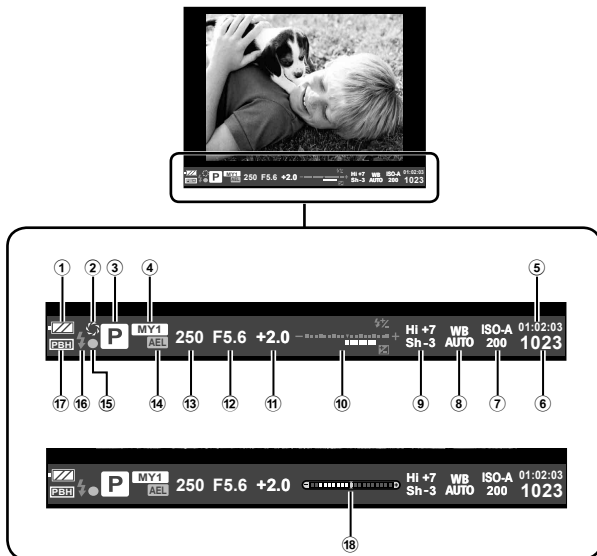

- ① ระดับคงเหลือแบตเตอรี่
  - ดัดสว่าง: พร้อมใช้งาน
  - ดัดสว่าง: แบตเตอรี่ใกล้หมด
  - กะพริบ (สีแดง): ต้องทำการชาร์จ
- ② ตรวจสอบภาพ ..... หน้า 103
- ③ โหมดถ่ายภาพ ..... หน้า 18, 38–48
- ④ Myset..... หน้า 79
- ⑤ ระยะเวลาที่บันทึกได้
- ⑥ จำนวนภาพหนึ่งที่บันทึกได้..... หน้า 128
- ⑦ ความไวแสง ISO..... หน้า 59
- ⑧ สมดุลแสงขาว ..... หน้า 58
- ⑨ ความคมชัดสว่างจ้าและเงามืด ..... หน้า 51
- ⑩ บน: ความคมความเข้มของแสงแฟลช
  - ..... หน้า 73
  - ล่าง: ตัวแสดงชดเชยแสง..... หน้า 51
- ⑪ ค่าชดเชยแสง..... หน้า 51
- ⑫ ค่าเปิดหน้ากล้อง.....หน้า 38–41
- ⑬ ความเร็วชัตเตอร์ .....หน้า 38–41
- ⑭ ล็อค AE ..... หน้า 51
- ⑮ เครื่องหมายยืนยัน AF..... หน้า 21
- ⑯ แฟลช..... หน้า 52 (กะพริบ: กำลังชาร์จ)
- ⑰ PBH (จะปรากฏขึ้นเมื่อกล้องได้รับพลังงานจากชัตเตอร์เสริม) ..... หน้า 133
- ⑱ แถบวัดระดับ (จะปรากฏขึ้นโดยการกดปุ่มชัตเตอร์ลงครึ่งหนึ่ง)..... หน้า 37

ท่านสามารถเปลี่ยนรูปแบบการแสดงผลของมองภาพได้ในคู่มือนี้ จะใช้ [รูปแบบ 1] [รูปแบบ EVF ในตัว] (หน้า 100)

# หน้าจอของจอภาพ เมื่อถ่ายภาพโดยใช้ Live View

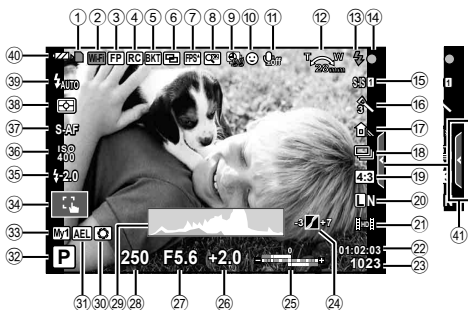

- |  |  |
|--|--|
| <ul style="list-style-type: none"> <li>1 เครื่องหมายแสดงการเขียนการ์ด..... หน้า 13</li> <li>2 การเชื่อมต่อ Wi-Fi..... หน้า 27, 123</li> <li>3 แฟลชชุปเปอร์ FP ..... หน้า 134</li> <li>4 โหมด RC ..... หน้า 135</li> <li>5 ถ่ายพร้อมอัดโน้มนัด/HDR....หน้า 82/หน้า 60</li> <li>6 ถ่ายภาพซ้อน ..... หน้า 84</li> <li>7 ขดเซย์คีย์สโตน  ..... หน้า 86</li> <li>7 อัดราฟรมสูง..... หน้า 95</li> <li>8 ดิจิตอลเทลคอนเวอร์เตอร์ ..... หน้า 86</li> <li>9 การถ่ายภาพแบบ Time Lapse ..... หน้า 85</li> <li>10 กำหนดภาพใบหน้า ..... หน้า 55</li> <li>11 เสียงภาพเคลื่อนไหว ..... หน้า 76</li> <li>12 ทิศทางการชม/ความยาวโฟกัส/เดือนอุณหภูมิภายในกล้อง  °C/°F ..... หน้า 132/หน้า 143</li> <li>13 แฟลช ..... หน้า 52<br/>(กะพริบ: กำลังชาร์จ)<br/>ติดสว่าง: การชาร์จเสร็จสิ้น)</li> <li>14 เครื่องหมายยืนยัน AF..... หน้า 21</li> <li>15 ป้องกันภาพสั่น..... หน้า 68</li> <li>16 อาร์ทฟิลเตอร์ ..... หน้า 44</li> <li>โหมดบรรยากาศ ..... หน้า 46</li> <li>โหมดภาพ ..... หน้า 70</li> <li>17 สมดุลแสงขาว ..... หน้า 58</li> <li>18 ถ่ายภาพต่อเนื่อง/ตั้งเวลา..... หน้า 57</li> <li>19 สัตว์นอนหลับ..... หน้า 71</li> <li>20 โหมดบันทึก (ภาพนิ่ง)..... หน้า 72</li> <li>21 โหมดบันทึก (ภาพเคลื่อนไหว)..... หน้า 73</li> <li>22 ระยะเวลาที่บันทึกได้</li> </ul> | <ul style="list-style-type: none"> <li>23 จำนวนภาพหนึ่งที่บันทึกได้..... หน้า 128</li> <li>24 ควบคุมแสงจ้าและเงามืด..... หน้า 51</li> <li>25 บน: ควบคุมความเข้มของแสงแฟลช<br/>ล่าง: ตัวแสดงชดเชยแสง..... หน้า 73</li> <li>26 ค่าชดเชยแสง..... หน้า 51</li> <li>27 ค่าเปิดหน้ากล้อง ..... หน้า 38 – 41</li> <li>28 ความเร็วชัตเตอร์ ..... หน้า 38 – 41</li> <li>29 อีสโตแกรม ..... หน้า 37</li> <li>30 ตรวจสอบภาพ ..... หน้า 103</li> <li>31 ล็อค AE ..... หน้า 51</li> <li>32 โหมดถ่ายภาพ ..... หน้า 18, 38 – 48</li> <li>33 Myset..... หน้า 79</li> <li>34 การถ่ายภาพโดยใช้การทำงานแบบทัชสกรีน ..... หน้า 27</li> <li>35 ควบคุมความเข้มของแสงแฟลช..... หน้า 73</li> <li>36 ความไวแสง ISO..... หน้า 59</li> <li>37 AF โหมด..... หน้า 75</li> <li>38 โหมดวัดแสง ..... หน้า 74</li> <li>39 โหมดแฟลช ..... หน้า 52</li> <li>40 ตรวจสอบแบตเตอรี่<br/> ติดสว่าง (สีเขียว): พร้อมใช้งาน (แสดง<br/>ขึ้นประมาณสิบ<br/>วินาทีหลังเปิด<br/>สวิตช์กล้อง)<br/> ติดสว่าง (สีเขียว): แบตเตอรี่ใกล้หมด<br/> กะพริบ (สีแดง): ต้องทำการชาร์จ</li> <li>41 เรียกใช้ Live guide ..... หน้า 28</li> </ul> |
|--|--|

## การเปลี่ยนหน้าจอแสดงผลข้อมูล

ท่านสามารถเปลี่ยนข้อมูลที่แสดงบนจอภาพระหว่างการถ่ายภาพได้โดยใช้ปุ่ม **INFO**

### ■ เมื่อถ่ายภาพโดยใช้ช่องมองภาพ

#### หน้าจอของจอภาพ



#### หน้าจอของช่องมองภาพ

สามารถสลับในขณะมองผ่านช่องมองภาพได้



### ■ เมื่อถ่ายภาพโดยใช้ Live View



#### การแสดงผลฮิสโตแกรม

แสดงฮิสโตแกรมที่บ่งบอกการกระจายความสว่างในภาพ แกนแนวนอนบ่งบอกถึงความสว่าง แกนแนวตั้งบ่งบอกถึงจำนวนพิกเซลของความสว่างแต่ละระดับในภาพ พื้นที่ซึ่งเกินขีดจำกัดบนขณะถ่ายภาพจะแสดงเป็นสีแดง พื้นที่ต่ำกว่าขีดจำกัดกลางจะแสดงเป็นสีฟ้า และพื้นที่ที่วัดแสงด้วยการวัดแสงแบบจุดจะแสดงเป็นสีเขียว

#### หน้าจอแสดงแถบวัดระดับ

บ่งบอกทิศทางการวางแนวภาพของกล้อง แนว "เฉียง" จะบ่งบอกอยู่บนแถบแนวตั้ง และแนว "นอน" จะบ่งบอกอยู่บนแถบแนวนอน โปรดใช้ตัวแสดงบนแถบวัดระดับเป็นแนวทาง

## การใช้โหมดถ่ายภาพ

### การถ่ายภาพแบบ "เส็งแล้วถ่าย" (โหมดโปรแกรม P)

ในโหมด **P** กล้องจะปรับความเร็วชัตเตอร์และค่าเปิดหน้ากล้องโดยอัตโนมัติเพื่อตอบสนองต่อความสว่างของวัตถุ เลื่อนปุ่มหมุนปรับโหมดไปที่ **P**



เมื่อถ่ายภาพโดยใช้ช่องมองภาพ



โหมดถ่ายภาพ

เมื่อถ่ายภาพโดยใช้ Live View

ความเร็วชัตเตอร์  
ค่าเปิดหน้ากล้อง

- ฟังก์ชันที่ท่านสามารถตั้งค่าด้วยปุ่มหมุนขึ้นอยู่กับตำแหน่งของก้านปรับ

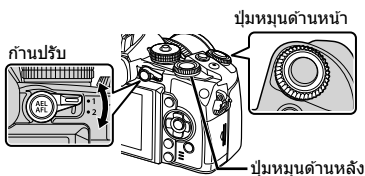

ปุ่มหมุน	ตำแหน่งของก้านปรับ	
	1	2
	การชดเชยแสง	ISO
	การเปลี่ยนโปรแกรม	สมดุลแสงขาว

- ความเร็วชัตเตอร์และค่าเปิดหน้ากล้องที่กล้องเลือกจะแสดงขึ้น
- การแสดงความเร็วชัตเตอร์และค่าเปิดหน้ากล้องจะกะพริบถ้ากล้องไม่ได้รับระดับแสงที่ดีที่สุด

ตัวอย่างการแสดงผลการเตือน (กะพริบ)	สถานะ	การดำเนินการ
	วัตถุมืดเกินไป	• ใช้แฟลช
	วัตถุสว่างเกินไป	• เกินช่วงที่กล้องวัดแสงได้ ต้องใช้ฟิลเตอร์ ND ที่มีจำหน่ายทั่วไป (สำหรับปรับปริมาณแสง)

- ค่าเปิดหน้ากล้องในขณะที่ตัวแสดงค่านี้กะพริบแตกต่างกันไปตามชนิดเลนส์และความยาวโฟกัสของเลนส์
- เมื่อใช้การตั้งค่า [ISO] คงที่ ให้เปลี่ยนการตั้งค่า [ISO] (หน้า 59)

### การเปลี่ยนโปรแกรม (Ps)

ในโหมด **P** และ **ART** ท่านสามารถเลือกการผสมผสานค่าเปิดหน้ากล้องและความเร็วชัตเตอร์ต่างๆ โดยไม่เปลี่ยนระดับแสง "s" จะปรากฏอยู่ถัดจากโหมดถ่ายภาพระหว่างการเปลี่ยนโปรแกรม หากต้องการยกเลิกการเปลี่ยนโปรแกรม ให้หมุนปุ่มหมุนด้านหลังจนกระทั่ง "s" ไม่ปรากฏบนหน้าจ่อีกต่อไป

### ข้อควรระวัง

- ท่านจะไม่สามารถเปลี่ยนโปรแกรมได้ขณะที่กำลังใช้งานแฟลช การเปลี่ยนโปรแกรมอยู่



## การเลือกค่าเปิดหน้ากล้อง (โหมด A กำหนดค่าเปิดหน้ากล้อง)

ในโหมด A ท่านสามารถเลือกค่าเปิดหน้ากล้องและให้กล้องปรับความเร็วชัตเตอร์อัตโนมัติเพื่อให้ได้ระดับแสงที่ดีที่สุด หมุนปุ่มหมุนปรับโหมดไปที่ **A**

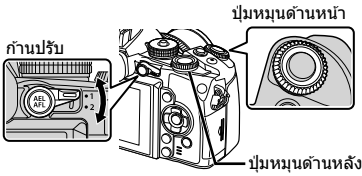

ปุ่มหมุน	ตำแหน่งของก้านปรับ	
	1	2
	การชดเชยแสง	ISO
	ค่าเปิดหน้ากล้อง	สมดุลแสงขาว

- ค่าเปิดหน้ากล้องกว้าง (ตัวเลข F ต่ำ) จะลดระยะชัดลึก (พื้นที่ด้านหน้าหรือด้านหลังจุดโฟกัสที่จะปรากฏในโฟกัส) ทำให้รายละเอียดจากหลังดูนุ่มนวลขึ้น ค่าเปิดหน้ากล้องแคบ (ตัวเลข F สูง) จะเพิ่มระยะชัดลึก



ค่าเปิดหน้ากล้อง

เมื่อถ่ายภาพโดยใช้ Live View

### การตั้งค่าเปิดหน้ากล้อง

ลดค่าเปิดหน้ากล้อง ←

→ เพิ่มค่าเปิดหน้ากล้อง

F2 ← F3.5 ← **F5.6** → F8.0 → F16

- การแสดงความเร็วชัตเตอร์จะกะพริบหากกล้องไม่ได้รับระดับแสงที่ดีที่สุด

ตัวอย่างการแสดงผลการเตือน (กะพริบ)	สถานะ	การดำเนินการ
	วัตถุได้รับแสงน้อยเกินไป	• ลดค่าเปิดหน้ากล้อง
	วัตถุได้รับแสงมากเกินไป	• เพิ่มค่าเปิดหน้ากล้อง • หากการแสดงผลการเตือนไม่หายไป แสดงว่าเกินช่วงที่กล้องวัดแสงได้ ต้องใช้ฟิลเตอร์ ND ที่มีจำหน่ายทั่วไป (สำหรับปรับปริมาณแสง)

- ค่าเปิดหน้ากล้องในขณะที่ตัวแสดงค่านี้กะพริบแตกต่างกันไปตามชนิดเลนส์และความยาวโฟกัสของเลนส์
- เมื่อใช้การตั้งค่า [ISO] คงที่ ให้เปลี่ยนการตั้งค่า [ISO] (หน้า 59)

## การเลือกความเร็วชัตเตอร์ (โหมด S กำหนดชัตเตอร์)

ในโหมด S ท่านสามารถเลือกความเร็วชัตเตอร์และให้กล้องปรับค่าเปิดหน้ากล้องอัตโนมัติเพื่อให้ได้ระดับแสงที่ดีที่สุด หมุนปุ่มหมุนปรับโหมดไปที่ S

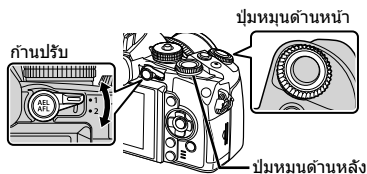

ปุ่มหมุน	ตำแหน่งของก้านปรับ	
	1	2
	การชดเชยแสง	ISO
	ความเร็วชัตเตอร์	สมดุลแสงขาว

- ความเร็วชัตเตอร์ที่เร็วสามารถทำให้จากการเคลื่อนไหวหยุดนิ่ง โดยไม่ทำให้ภาพเบลอ ความเร็วชัตเตอร์ที่ช้าจะทำให้จากการเคลื่อนไหวเร็วเบลอ การเบลอนี้ จะให้ความรู้สึกเหมือนวัตถุในภาพกำลังเคลื่อนไหว



ความเร็วชัตเตอร์  
เมื่อถ่ายภาพโดยใช้ Live View

### การตั้งค่าความเร็วชัตเตอร์

ความเร็วชัตเตอร์ช้า ← → ความเร็วชัตเตอร์เร็ว  
2" ← 1" ← 15 ← **60** → 100 → 400 → 1000

- การแสดงค่าเปิดหน้ากล้องจะกะพริบหากกล้องไม่ได้รับระดับแสงที่ดีที่สุด

ตัวอย่างการแสดงผลการเตือน (กะพริบ)	สถานะ	การดำเนินการ
2000	วัตถุได้รับแสงน้อยเกินไป	• ตั้งความเร็วชัตเตอร์ให้ช้าลง
125	วัตถุได้รับแสงมากเกินไป	• ตั้งความเร็วชัตเตอร์ให้เร็วขึ้น • หากการแสดงผลการเตือนไม่หายไป แสดงว่าเกินช่วงที่กล้องวัดแสงได้ ต้องใช้ฟิลเตอร์ ND ที่มีจำหน่ายทั่วไป (สำหรับปรับปริมาณแสง)

- ค่าเปิดหน้ากล้องในขณะที่ตัวแสดงค่ามีกะพริบแตกต่างกันไปตามชนิดเลนส์และความยาวโฟกัสของเลนส์
- เมื่อใช้การตั้งค่า [ISO] คงที่ ให้เปลี่ยนการตั้งค่า [ISO] (หน้า 59)



## การเลือกค่าเปิดหน้ากล้องและความเร็วชัตเตอร์ (โหมด M ปรับเอง)

ในโหมด M ท่านสามารถเลือกได้ทั้งค่าเปิดหน้ากล้องและความเร็วชัตเตอร์ ที่ความเร็วของ BULB ชัตเตอร์ยังคงเปิดอยู่ขณะที่กดปุ่มชัตเตอร์ เลื่อนปุ่มหมุนปรับโหมดไปที่ M

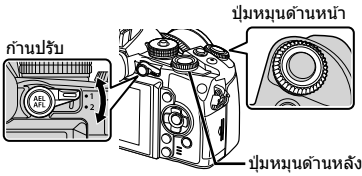

ปุ่มหมุน	ตำแหน่งของก้านปรับ	
	1	2
	ค่าเปิดหน้ากล้อง	ISO
	ความเร็วชัตเตอร์	สมดุลแสงขาว

- สามารถตั้งค่าความเร็วชัตเตอร์ระหว่าง 1/4000 และ 60 วินาที หรือตั้งเป็น [BULB] หรือ [LIVE TIME] หรือ [LIVECOMP]

### ⚠ ข้อควรระวัง

- การชดเชยแสงไม่สามารถใช้ได้โหมด M

### การตั้งค่าเพื่อการรับแสงสิ้นสุดลง (ถ่ายภาพโดยเปิดหน้ากล้องนาน/กำหนดเวลา)

ใช้สำหรับทิวทัศน์กลางคืนและดอกไม้ไฟ ความเร็วชัตเตอร์ของ [BULB] และ [LIVE TIME] สามารถใช้ได้โหมด M

**ถ่ายภาพโดยเปิดหน้ากล้องนาน (BULB):** ชัตเตอร์ยังคงเปิดอยู่ขณะที่กดปุ่มชัตเตอร์ การรับแสงสิ้นสุดลงเมื่อปล่อยปุ่มชัตเตอร์

**ถ่ายภาพโดยกำหนดเวลา (TIME):** การรับแสงเริ่มต้นเมื่อกดปุ่มชัตเตอร์ลงจนสุด กดปุ่มชัตเตอร์ลงจนสุดอีกครั้งเพื่อสิ้นสุดการรับแสง

- ความสว่างที่แสดงถูกปรับโดยอัตโนมัติระหว่างการถ่ายภาพ BULB, TIME และไลฟ์คอมโพสิต [จอภาพ BULB/TIME] (หน้า 97)
- เมื่อใช้ [LIVE TIME] ความคมชัดของการรับแสงจะแสดงในจอภาพระหว่างการถ่ายภาพ สามารถเปลี่ยนให้กล้องแสดงค่าใหม่ด้วยการกดปุ่มชัตเตอร์ลงครึ่งหนึ่ง
- สามารถใช้ [Live BULB] (หน้า 97) เพื่อแสดงระดับแสงของภาพระหว่างการถ่ายภาพโดยเปิดหน้ากล้องนาน

### คอมโพสิต (การถ่ายภาพ Live Composite)

ใช้สำหรับสร้างภาพคอมโพสิตจากส่วนที่สว่างมากในภาพ (เช่น ดอกไม้ไฟ ดาว ฯลฯ) โดยไม่เปลี่ยนความสว่างของพื้นหลัง

**1** ตั้งค่าเวลาการเปิดรับแสงเพื่อใช้อ้างอิงใน [การตั้งค่าคอมโพสิต] (หน้า 97)

**2** ในโหมด M ตั้งความเร็วชัตเตอร์เป็น [LIVECOMP]

- เมื่อตั้งความเร็วชัตเตอร์เป็น [LIVECOMP] ท่านสามารถแสดง [การตั้งค่าคอมโพสิต] ได้ โดยกดปุ่ม **MENU**

**3** กดปุ่มชัตเตอร์หนึ่งครั้งเพื่อเตรียมกล้องให้พร้อม

- ข้อความที่แสดงบนหน้าจอเมื่อกล้องพร้อมแล้ว

**4** กดปุ่มชัตเตอร์เพื่อเริ่มถ่ายภาพ

- การถ่ายภาพไลฟ์คอมโพสิตจะเริ่มต้น ภาพคอมโพสิตแสดงอยู่ในแต่ละช่วงค่าแสงมาตรฐาน เพื่อให้คุณสามารถเห็นการเคลื่อนไหวของแสงไฟ
- ระหว่างการถ่ายภาพคอมโพสิต ความสว่างของหน้าจอจะเปลี่ยนโดยอัตโนมัติ

**5** กดปุ่มชัตเตอร์อีกครั้งเพื่อสิ้นสุดการบันทึก

- ระยะเวลาสูงสุดสำหรับการถ่ายภาพคอมโพสิตคือ 3 ชั่วโมง อย่างไรก็ตาม ระยะเวลาที่สามารถถ่ายภาพได้จะแตกต่างกันออกไป ขึ้นอยู่กับเงื่อนไขการถ่ายภาพ และสถานะการชาร์จของกล้อง

### ⚠ ข้อควรระวัง

- ในการถ่ายภาพ Live bulb, Live time และ Live Composite มีข้อจำกัดในการตั้งค่าความไวแสง ISO
- หากต้องการลดความเบลอของกล้องเมื่ถ่ายภาพโดยเปิดหน้ากล้องนาน กำหนดเวลา หรือคอมโพสิต ให้ตั้งกล้องไว้บนขาตั้งกล้องที่มั่นคงและใช้สายรีโมท (หน้า 137)
- ระหว่างการถ่ายภาพโดยเปิดหน้ากล้องนาน กำหนดเวลา หรือคอมโพสิต มีข้อจำกัดในการตั้งค่าฟังก์ชันต่อไปนี้
  - ถ่ายภาพต่อเนื่อง/ถ่ายภาพด้วยระบบตั้งเวลา/ถ่ายภาพแบบ Time Lapse/ถ่ายภาพक्रम AE/ป้องกันภาพสั่น/ถ่ายภาพक्रमแสง/ถ่ายภาพซ้อน\* ฯลฯ
  - \* ได้เลือกตัวเลือกอื่นนอกเหนือจาก [ปิด] สำหรับ [Live BULB] หรือ [Live TIME] (หน้า 97)
- จุดรวมความอาจปรากฏให้เห็นได้ในภาพที่แสดงบนจอภาพระหว่างการถ่ายภาพ ถึงแม้จะใช้ [ลดนอยส์] อยู่

### จุดรวมความในภาพ

เมื่ถ่ายภาพด้วยความเร็วชัตเตอร์ช้า จุดรวมความอาจปรากฏบนหน้าจอ อาการนี้เกิดขึ้นเมื่ออุณหภูมิอุปกรณ์รับภาพหรือวงจรขับเคลื่อนภายในของอุปกรณ์รับภาพเพิ่มสูงขึ้น ส่งผลให้เกิดกระแสไฟฟ้าในส่วนของอุปกรณ์รับภาพที่โดยปกติไม่สัมผัสถูกแสง อาการนี้อาจเกิดขึ้นได้เช่นกันเมื่ถ่ายภาพโดยตั้งค่า ISO ไวสูงในสภาพแวดล้อมที่อุณหภูมิสูง เพื่อลดจุดรวมความนี้ กล้องจะเปิดใช้งานฟังก์ชันลดจุดรวมความ [ลดนอยส์] (หน้า 96)





### การใช้งานโหมดภาพเคลื่อนไหว (📹)

โหมดภาพเคลื่อนไหว (📹) สามารถใช้เพื่อถ่ายภาพเคลื่อนไหวที่มีเอฟเฟกพิเศษ ท่านสามารถสร้างภาพเคลื่อนไหวที่ใช้ประโยชน์จากเอฟเฟกที่มีอยู่ในโหมดถ่ายภาพนิ่ง ใช้ Live control เพื่อเลือกการตั้งค่า [📹] "การเพิ่มเอฟเฟกต์ในภาพเคลื่อนไหว" (หน้า 71) ท่านยังสามารถประยุกต์ใช้เอฟเฟกต์ภาพตามติด (After-image) หรือซูมเข้าในบริเวณของภาพระหว่างการบันทึกภาพเคลื่อนไหว

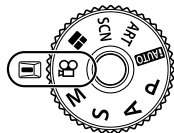

### การเพิ่มเอฟเฟกต์ในภาพเคลื่อนไหว [เอฟเฟกต์ภาพเคลื่อนไหว]

- 1 หมุนปุ่มหมุนปรับโหมดไปที่ 📹
- 2 กดปุ่ม [📹] เพื่อเริ่มการบันทึก
  - กดปุ่ม [📹] อีกครั้งเพื่อสิ้นสุดการบันทึก
- 3 สัมผัสไอคอนเอฟเฟกต์บนหน้าจอที่ท่านต้องการใช้



	<b>เอดโคหลายครั้ง</b>	นำเอฟเฟกต์ภาพตามติดไปใช้ ภาพตามติดจะปรากฏหลังวัตถุที่เคลื่อนไหว <ul style="list-style-type: none"> <li>• สัมผัสไอคอนเพื่อใส่เอฟเฟกต์ สัมผัสอีกครั้งเพื่อยกเลิกเอฟเฟกต์</li> </ul>
	<b>ฟิล์มเก่า</b>	เพิ่มรอยขีดและฝุ่นสำหรับเอฟเฟกต์ฟิล์มเก่า <ul style="list-style-type: none"> <li>• สัมผัสไอคอนเพื่อใส่เอฟเฟกต์ สัมผัสอีกครั้งเพื่อยกเลิกเอฟเฟกต์</li> </ul>
	<b>เอดโคครั้งเดียว</b>	ภาพตามติดจะปรากฏเป็นเวลาสั้นๆ หลังจากกดปุ่ม ภาพตามติดจะหายไปโดยอัตโนมัติหลังจากครุ่นหนึ่ง <ul style="list-style-type: none"> <li>• สัมผัสไอคอนแต่ละอันเพื่อเพิ่มเอฟเฟกต์</li> </ul>
	<b>อาร์ดเฟด</b>	ถ่ายภาพเคลื่อนไหวด้วยเอฟเฟกต์โหมดภาพที่เลือก เอฟเฟกต์จางจะถูกนำไปใช้ระหว่างการเปลี่ยนฉาก <ul style="list-style-type: none"> <li>• สัมผัสไอคอน สัมผัสโหมดภาพหนึ่งที่ท่านต้องการใช้ เอฟเฟกต์จะถูกใส่ลงในภาพเมื่อท่านปล่อยนิ้ว</li> </ul>
	<b>เทเลคอนเวอร์เตอร์ภาพเคลื่อนไหว</b>	ซูมเข้าไปยังบริเวณของภาพโดยไม่ใช้การซูมของเลนส์ ซูมเข้าไปยังตำแหน่งภาพที่เลือกแล้วขณะที่กล้องอยู่กับที่

### เทเลคอนเวอร์เตอร์ภาพเคลื่อนไหว

- 1 สัมผัสที่ไอคอนเพื่อแสดงกรอบการซูม
  - ท่านสามารถเปลี่ยนตำแหน่งของกรอบการซูมได้โดยสัมผัสที่หน้าจหรือใช้  $\Delta$   $\nabla$   $\triangleleft$   $\triangleright$
  - กด  $\odot$  ค้างไว้เพื่อย้ายกรอบการซูมกลับไปตำแหน่งกึ่งกลางจอภาพ
- 2 สัมผัส  หรือกดปุ่ม **Fn2** เพื่อซูมเข้าไปยังพื้นที่ในกรอบการซูม
  - สัมผัส  หรือกดปุ่ม **Fn2** เพื่อกลับไปที่กรอบการซูม
- 3 สัมผัส  หรือกด  $\odot$  เพื่อยกเลิกกรอบการซูมและออกจากโหมดเทเลคอนเวอร์เตอร์ภาพเคลื่อนไหว

### ข้อควรระวัง

- อัตราเฟรมจะลดลงเล็กน้อยระหว่างการบันทึกภาพ
- ไม่สามารถนำ 2 เอฟเฟกต์มาใช้ในเวลาเดียวกัน
- ใช้การลดหน่วยความจำที่มีคลาสความเร็ว SD ที่ 6 หรือสูงกว่า การบันทึกภาพเคลื่อนไหวอาจหยุดลงกะทันหันหากใช้การ์ดที่ช้ากว่านี้
- การถ่ายภาพขณะบันทึกภาพเคลื่อนไหวจะยกเลิกเอฟเฟกต์ เอฟเฟกต์ไม่ปรากฏขึ้นในภาพถ่าย
- ไม่สามารถใช้ [ภาพบุคคล Hdtv], [ไดโอรามา] และ [สร้างสี] ในเวลาเดียวกันกับคิลปะเฟด
- เสียงของระบบสัมผัสและการทำงานของปุ่มอาจถูกบันทึกไว้

## การใช้อาร์ทฟิลเตอร์

### 1 หมุนปุ่มหมุนปรับโหมดไปที่ ART

- เมนูอาร์ทฟิลเตอร์จะแสดงขึ้น เลือกฟิลเตอร์โดยใช้  $\Delta$   $\nabla$
- กด  $\odot$  หรือกดปุ่มชัตเตอร์ลงครึ่งหนึ่งเพื่อเลือกรายการที่เน้นสีและออกจากเมนูอาร์ทฟิลเตอร์



### ■ ประเภทของอาร์ทฟิลเตอร์

$\text{ART}$ ป็อบอาร์ต	$\text{ART}$ ซีเบียนุม
$\text{ART}$ ภาพนูน	$\text{ART}$ โทนสีเกินจริง
$\text{ART}$ สีซีดจาง	$\text{ART}$ คีย์ไลน์
$\text{ART}$ โทนแสงอ่อน	$\text{ART}$ สีน้ำ
$\text{ART}$ ภาพเกรนแตก	$\text{ART}$ ย้อนยุค
$\text{ART}$ กล้องรูเข็ม	$\text{ART}$ สีพาสเทล
$\text{ART}$ ไดโอรามา	$\text{ART}$ ART BKT (ถ่ายภาพक्रम ART)
$\text{ART}$ ครอสโปรเซส	

### 2 ถ่ายภาพ

- หากต้องการเลือกการตั้งค่าอื่น กด  $\odot$  เพื่อแสดงเมนูอาร์ทฟิลเตอร์

#### ถ่ายภาพक्रम ART

เมื่อกดถ่ายภาพหนึ่งภาพ จะมีการบันทึกภาพสำหรับแต่ละฟิลเตอร์ศิลปะที่เลือกไว้ กด  $\triangleright$  เพื่อเลือกฟิลเตอร์

#### อาร์ทฟิลเตอร์

อาร์ทฟิลเตอร์สามารถปรับเปลี่ยนได้และสามารถเพิ่มเอฟเฟกต์ได้ เมื่อกด  $\triangleright$  ในเมนูอาร์ทฟิลเตอร์ ตัวเลือกเพิ่มเติมจะแสดงขึ้น

#### การปรับเปลี่ยนฟิลเตอร์

ตัวเลือก I คือฟิลเตอร์ดั้งเดิม ขณะที่ตัวเลือก II คือเอฟเฟกต์เสริมที่ปรับเปลี่ยนฟิลเตอร์ดั้งเดิม

#### การเพิ่มเอฟเฟกต์\*

ภาพนูน, รูเข็ม, เฟรม, ขอบขาว, ประกายดาว, ฟิลเตอร์, โทน, เมล็ด, เงาแสง

\* เอฟเฟกต์ที่ใช้งานได้แตกต่างกันตามฟิลเตอร์ที่เลือก

### ⚠ ข้อควรระวัง

- หากได้เลือก [RAW] ไว้สำหรับคุณภาพของภาพ คุณภาพของภาพจะถูกตั้งค่าไปที่ [L+RAW] โดยอัตโนมัติ อาร์ทฟิลเตอร์จะถูกนำมาใช้กับสำเนาภาพ JPEG เท่านั้น
- การเปลี่ยนโทนสีอาจไม่ราบรื่น เอฟเฟกต์อาจเห็นได้ไม่ชัดเจน หรือภาพอาจ "เป็นเม็ดหยาบ" มากขึ้น ทั้งนี้ขึ้นอยู่กับวัตถุที่ถ่าย
- เอฟเฟกต์บางชนิดอาจมองไม่เห็นใน Live View หรือระหว่างการบันทึกภาพเคลื่อนไหว
- ภาพที่แสดงอาจแตกต่างกันไปตามฟิลเตอร์ เอฟเฟกต์ หรือการตั้งค่าคุณภาพของภาพเคลื่อนไหวที่นำมาใช้

## ■ การใช้ [สีพาสเทล]

บันทึกเฉพาะโทนสีที่เลือก

- 1 หมุนปุ่มหมุนปรับโหมดไปที่ **ART**
- 2 เลือก [สีพาสเทล]
- 3 ไฮไลท์ประเภทหรือเอฟเฟกต์ แล้วกด **OK**
  - วงแหวนสีปรากฏบนจอภาพ
- 4 หมุนปุ่มหมุนด้านหน้าหรือด้านหลังเพื่อเลือกสี
  - สามารถเห็นเอฟเฟกต์ได้ในจอภาพ
- 5 ถ่ายภาพ



## การถ่ายภาพในโหมดบรรยากาศ

### 1 หมุนปุ่มหมุนปรับโหมดไปที่ SCN

- เมนูของเมนูบรรยากาศจะแสดงขึ้น เลือกบรรยากาศโดยใช้  $\triangle \nabla$
- บนหน้าจอเมนูบรรยากาศ กด  $\triangleright$  เพื่อแสดงรายละเอียดของโหมดบรรยากาศบนจอภาพของกล้อง
- กด  $\odot$  หรือกดปุ่มชัตเตอร์ลงครึ่งหนึ่งเพื่อเลือกรายการที่เน้นสีและออกจากเมนูบรรยากาศ



### ■ ประเภทของโหมดบรรยากาศ

- |                     |                    |
|---------------------|--------------------|
| ถ่ายภาพบุคคล        | มาโครธรรมชาติ      |
| ภาพบุคคล HDTV       | ใต้แสงเทียน        |
| ทิวทัศน์            | อาทิตย์ตก          |
| ภาพคนกับทิวทัศน์    | ถ่ายภาพเอกสาร      |
| กีฬา                | พาโนรามา (หน้า 47) |
| โหมดประกายดาว       | พลุ                |
| ภาพกลางคืน          | ชายทะเลและหิมะ     |
| ภาพบุคคลเวลากลางคืน | เอฟเฟกต์ตาปลา      |
| เด็ก                | มุมกว้าง           |
| High Key            | มาโคร              |
| Low Key             | ภาพนิ่ง 3 มิติ     |
| โหมดจ่อภาพ          | แพนกล้อง           |
| ถ่ายภาพระยะใกล้     |                    |

### 2 ถ่ายภาพ

- หากต้องการเลือกการตั้งค่าอื่น กด  $\odot$  เพื่อแสดงเมนูบรรยากาศ

#### หมายเหตุ

- เมื่อกล้องแพนไปตามตัวแบบที่กำลังเคลื่อนไหว [แพนกล้อง] จะตรวจหาการเคลื่อนไหวและจำกัดความเร็วชัตเตอร์เพื่อผลลัพธ์ที่ดีที่สุด ใช้กับภาพที่กำลังวัตถุเคลื่อนไหวซึ่งฉากหลังเคลื่อนไหวผ่านตัวแบบไปเรื่อยๆ
- ในโหมด [แพนกล้อง] กล้องจะแสดง หากมีการค้นหาการเคลื่อนไหวแพนกล้อง และแสดง หากค้นหาไม่พบ

#### ข้อควรระวัง

- ในโหมด [ภาพบุคคล HDTV] ภาพสองภาพจะถูกบันทึก คือ ภาพที่ไม่ได้แก้ไขและภาพที่ส่องซึ่งนำเอฟเฟกต์ [ภาพบุคคล HDTV] มาใช้ การบันทึกอาจใช้เวลาครู่หนึ่ง นอกจากนี้ เมื่อโหมดคุณภาพของภาพอยู่ที่ [RAW] ภาพจะถูกบันทึกเป็นรูปแบบ RAW+JPEG
- ไม่สามารถบันทึกภาพเคลื่อนไหวในโหมด [ภาพบุคคล HDTV], [โหมดประกายดาว], [พาโนรามา] หรือ [ภาพนิ่ง 3 มิติ]
- ใน [โหมดประกายดาว] จะมีการถ่ายภาพ 8 เฟรมพร้อมกัน แล้วนำมารวมกัน เมื่อโหมดคุณภาพของภาพอยู่ที่ [RAW] จะนำภาพแบบ JPEG มารวมกับภาพแบบ RAW ภาพแรก แล้วบันทึกเป็นรูปแบบ RAW+JPEG
- [ภาพนิ่ง 3 มิติ] ขึ้นอยู่กับข้อจำกัดด้านล่าง  
 [ภาพนิ่ง 3 มิติ] สามารถใช้กับเลนส์ 3D เท่านั้น  
 จอภาพของกล้องไม่สามารถใช้ดูภาพ 3D ให้ใช้อุปกรณ์ที่รองรับการแสดงผลภาพ 3D  
 โฟกัสถูกบล็อก นอกจากนี้ยังไม่สามารถใช้แฟลชและระบบตั้งเวลาด้วยเช่นกัน  
 ขนาดของภาพจะถูกกำหนดเอาไว้ด้วยตัวที่ 1920 x 1080  
 ไม่สามารถถ่ายภาพรูปแบบ RAW  
 ไม่ครอบคลุมเฟรมภาพ 100%

- หากคุณใช้เลนส์กับสวิตช์ป้องกันภาพสั่น ปิดป้องกันภาพสั่นขณะกำลังใช้ [แพนกลอง]
- ผลลัพธ์อาจไม่ได้ตามที่ต้องการสำหรับฉากที่มีแสงสว่างจ้า ฟิลเตอร์ ND ที่มีจำหน่ายสามารถใส่เพิ่มเอฟเฟกต์ได้
- [📷] เอฟเฟกต์ตาปลา, [📷] มุมกว้าง] และ [📷] มาโคร] มีไว้เพื่อใช้กับเลนส์คอนเวอร์เตอร์ที่เป็นอุปกรณ์เสริม

### การถ่ายภาพพาโนรามา

หากท่านได้ติดตั้งซอฟต์แวร์คอมพิวเตอร์ที่ใหม่ด้วย ท่านสามารถใช้ซอฟต์แวร์นี้ต่อภาพเข้าด้วยกันเพื่อสร้างเป็นภาพพาโนรามา 📷 "การเชื่อมต่อกล้องกับเครื่องคอมพิวเตอร์และสมาร์ทโฟน" (หน้า 120)

## 1 หมุนปุ่มหมุนปรับโหมดไปที่ SCN

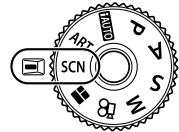

## 2 เลือก [พาโนรามา] แล้วกด [OK]

## 3 ใช้ [△ ▽ ◀ ▶] เพื่อเลือกทิศทางการหันกล้อง

## 4 ถ่ายภาพ ใช้กรอบชี้หน้าเพื่อวางกรอบภาพ

- โฟกัส ระดับแสง และการตั้งค่าอื่นๆ จะถูกกำหนดเมื่อถ่ายภาพแรก



## 5 ถ่ายภาพที่เหลือ จัดกรอบภาพแต่ละภาพเพื่อให้กรอบชี้หน้าซ้อนทับกับภาพก่อนหน้า

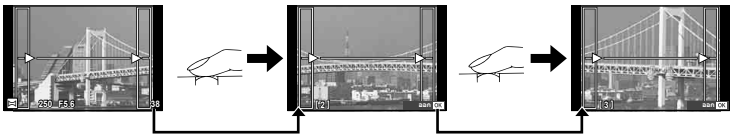

- ภาพพาโนรามาหนึ่งภาพสามารถรวมภาพได้ 10 ภาพ ไฟเดือน (🌕) จะแสดงขึ้นหลังถ่ายภาพที่สิบ

## 6 หลังถ่ายภาพสุดท้ายแล้ว กด [OK] เพื่อสิ้นสุดการถ่ายภาพชุดนี้

### ⚠️ ข้อควรระวัง

- ในระหว่างการถ่ายภาพพาโนรามา ภาพที่ถ่ายก่อนหน้าเพื่อกำหนดตำแหน่งการวางแนวจะไม่ปรากฏขึ้น กำหนดองค์ประกอบภาพโดยใช้กรอบหรือเครื่องหมายอื่นๆ สำหรับแสดงในภาพเป็นกรอบชี้หน้าเพื่อให้อะไหล่ของภาพซ้อน ซ้อนกันภายในกรอบ







### 📌 หมายเหตุ

- หากกด [OK] ก่อนถ่ายเฟรมแรก กล้องจะกลับสู่เมนูเลือกโหมดบรรยากาศ การกด [OK] ระหว่างการถ่ายภาพจะทำให้กล้องหยุดถ่ายภาพพาโนรามา และให้ท่านถ่ายภาพถัดไปได้

## การใช้งาน PHOTO STORY

### 1 หมุนปุ่มหมุนปรับโหมดไปที่

- เมนู PHOTO STORY จะปรากฏขึ้น



	มาตรฐาน
	ความเร็ว
	ซูมเข้า/ออก
	Layout
	กรอบ
	ระหว่างทำงาน







### 2 ใช้ เพื่อเลือกรูปแบบของ PHOTO STORY

- ท่านสามารถเลือกเอฟเฟกต์ จำนวนเฟรม และสัดส่วนภาพสำหรับแต่ละรูปแบบ ท่านยังสามารถเปลี่ยนสัดส่วนภาพ รูปแบบการแบ่ง และเอฟเฟกต์กรอบของแต่ละภาพได้อีกด้วย

#### การเปลี่ยนแปลงระหว่างตัวเลือกรูปแบบต่างๆ

กด  จากนั้นกด   เพื่อเลือกตัวเลือกรูปแบบ

	PHOTO STORY เริ่มแรก
  	PHOTO STORY ที่เอฟเฟกต์และสัดส่วนภาพเปลี่ยนไปจาก PHOTO STORY เริ่มแรก จำนวนภาพและการจัดเรียงพื้นที่ภาพ สามารถเปลี่ยนแปลงได้ใน PHOTO STORY แต่ละรูปแบบ

- ท่านสามารถเปลี่ยนสีกรอบภาพและกรอบภาพรอบๆ เอฟเฟกต์ในตัวเลือกรูปแบบแต่ละอัน
- ทุกรูปแบบและทุกการปรับเปลี่ยนให้ PHOTO STORY ที่แตกต่างกัน

### 3 เมื่อตั้งค่าเสร็จแล้ว กด

- จอภาพจะเปลี่ยนกลับไปที่การแสดง PHOTO STORY
- วัตถุในกรอบภาพขณะนั้นจะแสดงใน Live View
- สัมผัสเฟรมภาพใดก็ได้ที่ทำเครื่องหมายไว้เพื่อเปลี่ยนเฟรมภาพนั้นกลับไปที่เฟรมภาพปัจจุบัน
- กดปุ่ม **MENU** เพื่อเปลี่ยนรูปแบบ



#### 4 ถ่ายภาพสำหรับเฟรมแรก

- ภาพที่ท่าย้ายไว้จะแสดงในเฟรมแรก
- ในการออกก่อนที่จะเลือกใช้เฟรมทั้งหมด กดปุ่ม **MENU** แล้วเลือกบันทึก



บันทึก	บันทึกภาพไปยังการ์ดหน่วยความจำ และจบการถ่ายภาพ
ทำต่อภายหลัง	บันทึกภาพไปยังการ์ดหน่วยความจำ และพักการถ่ายภาพไว้ชั่วคราว ข้อมูลที่บันทึกไว้สามารถเรียกคืนและถ่ายต่อได้หลังจากนั้น (หน้า 49)
ยกเลิก	จบการถ่ายภาพโดยไม่บันทึกภาพ

#### 5 ถ่ายภาพสำหรับเฟรมถัดไป

- ดูและถ่ายภาพวัตถุสำหรับเฟรมถัดไป
- กด เพื่อยกเลิกภาพในเฟรมที่อยู่ก่อนหน้าโดยตรงและถ่ายภาพใหม่อีกครั้ง
- สัมผัสเฟรมใดก็ได้เพื่อยกเลิกภาพในนั้น และถ่ายภาพใหม่อีกครั้ง สัมผัสกรอบภาพ จากนั้นสัมผัส

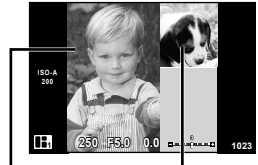

ภาพที่ถ่าย

เฟรมถัดไป (แสดง Live View)

#### 6 เมื่อท่านได้ถ่ายครบทุกเฟรมแล้ว กด เพื่อบันทึกภาพ

- กดปุ่ม **MENU** จากนั้นจะสามารถเลือกรูปแบบอื่นได้

#### ■ กลับไปที่ PHOTO STORY ที่พักไว้ชั่วคราว

##### 1 หมุนปุ่มหมุนปรับโหมดไปที่

##### 2 ใช้ เพื่อเลือก

- ข้อมูล PHOTO STORY ที่บันทึกไว้แสดงในรายการแสดงรายละเอียด
- การถ่ายที่พักไว้ชั่วคราวจะแสดงด้วยไอคอน

##### 3 ในการใช้ปุ่มลูกศร ไล่ไลก์การถ่ายที่คุณต้องการกลับไปถ่ายต่อ และกดปุ่ม

- การถ่ายภาพจะย้อนกลับไปจุดที่คุณพักเอาไว้



#### หมายเหตุ

- ระหว่างการถ่ายภาพด้วย PHOTO STORY การใช้งานต่อไปนี้สามารถใช้ได้ การตั้งค่าการชดเชยแสง/การเปลี่ยนโปรแกรม/การถ่ายภาพโดยใช้แฟลช (ยกเว้นในกรณีที่รูปแบบเป็น [ความเร็ว])/การตั้งค่า Live Control

### ข้อควรระวัง

- หากปิดสวิตช์กล้องขณะถ่ายภาพ ข้อมูลภาพจนถึงจุดนั้นจะถูกยกเลิกและจะไม่มีการบันทึกข้อมูลลงบนการ์ดหน่วยความจำ
- หากได้เลือก [RAW] ไว้สำหรับคุณภาพของภาพ คุณภาพของภาพจะถูกตั้งค่าไปที่ [L+RAW] โดยอัตโนมัติ ภาพจาก PHOTO STORY จะถูกบันทึกเป็นรูปแบบ JPEG และภาพในเฟรมจะเป็นรูปแบบ RAW ภาพรูปแบบ RAW จะถูกบันทึกเป็น [4:3]
- สามารถตั้งค่าได้ตั้งแต่ [AF โหมด], [S-AF], [MF] และ [S-AF+MF] และเป้า AF จะถูกกำหนดไว้ที่ตำแหน่งตรงกลางทีเดียว
- โหมดวัดแสงจะถูกกำหนดไว้ที่ วัดแสง ESP ดิจิตอล
- การใช้งานต่อไปนี้อย่าใช้ในโหมด PHOTO STORY  
ภาพเคลื่อนไหว/ถ่ายภาพต่อเนื่อง (ยกเว้นในกรณีที่รูปแบบเป็น [ความเร็ว])/ตั้งเวลา/การแสดง INFO/AF กำหนดภาพใบหน้า/เทเลคอนเวอร์เตอร์ดิจิตอล/โหมดภาพ
- ปุ่มต่อไปนี้อาจไม่สามารถใช้งานได้  
**Fn1/Fn2/INFO** ฯลฯ
- ในขณะที่ถ่ายภาพด้วย PHOTO STORY กล้องจะไม่เข้าสู่โหมดหลับ
- เมื่อคุณพักการถ่ายภาพ กล้องจะสงวนพื้นที่การ์ดหน่วยความจำไว้สำหรับเฟรมที่เหลือ

## ตัวเลือกการถ่ายภาพที่ใช้ง่าย

### การควบคุมระดับแสง (ชดเชยแสง)

หมุนปุ่มหมุนด้านหน้าเพื่อเลือกการชดเชยแสง เลือกค่าบวก ("+") เพื่อทำให้ภาพสว่างขึ้น เลือกค่าลบ ("-") เพื่อทำให้ภาพมืดลง สามารถปรับระดับแสงที่ละ  $\pm 5.0$  EV



ลบ (-)



ไม่ชดเชยแสง (0)



บวก (+)

#### ⚠ ข้อควรระวัง

- การชดเชยแสงไม่สามารถใช้ได้โหมด **Auto**, **M** หรือ **SCN**
- หน้าจอของช่องมองภาพและ Live View สามารถเปลี่ยนแปลงได้สูงสุดเพียง  $\pm 3.0$ EV ถ้ามีระดับแสงเกินกว่า  $\pm 3.0$ EV แถบปรับระดับแสงจะเริ่มกะพริบ
- สามารถแก้ไขภาพเคลื่อนไหวในช่วงสูงสุดได้ไม่เกิน  $\pm 3.0$ EV

### การเปลี่ยนความสว่างของภาพที่สว่างจ้าหรือมีเงามืด

ในกรณีที่ได้อัตโนมัติค่าปุ่มมัลติฟังก์ชันไว้ที่ [ควบคุมแสงจ้าและเงามืด] หน้าจอตั้งค่าจะปรากฏขึ้น เมื่อท่านกดปุ่ม **Fn2** ปรับเงามืดโดยใช้ปุ่มหมุนด้านหลัง และปรับแสงสว่างจ้าโดยใช้ปุ่มหมุนด้านหน้า

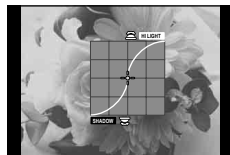

### การลือกระดับแสง (ลือค AE)

ท่านสามารถลือคเฉพาะระดับแสงได้โดยกดปุ่ม **AEL/AFL** ใช้วิธีการนี้ เมื่อท่านต้องการปรับโฟกัสและระดับแสงแยกกัน หรือเมื่อท่านต้องการถ่ายภาพหลายภาพด้วยระดับแสงเดียวกัน

- ถ้าท่านกดปุ่ม **AEL/AFL** หนึ่งครั้ง ระดับแสงจะถูกลือคและ **AEL** จะปรากฏขึ้น **AE** "AEL/AFL" (หน้า 102)
- กดปุ่ม **AEL/AFL** อีกครั้ง เพื่อปลดลือค AE ที่ลือคไว้

#### ⚠ ข้อควรระวัง

- ลือคจะถูกปลดออก ถ้าท่านใช้ปุ่มหมุนปรับโหมด ปุ่ม **MENU** หรือปุ่ม **OK**

## การใช้งานแฟลช (การถ่ายภาพโดยใช้แฟลช)

ท่านสามารถปรับตั้งค่าแฟลชเองตามต้องการ สามารถใช้แฟลชเพื่อถ่ายภาพในสภาวะการถ่ายภาพที่หลากหลาย

### 1 ดัดแฟลชเข้ากับกล้อง และยกหลอดไฟขึ้น

- "การติดตั้งแฟลช" (หน้า 15)

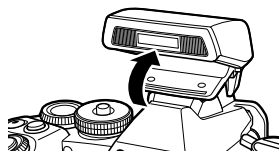

### 2 กดปุ่ม แล้วเลือกระบบป้องกันภาพสั่น



เมื่อถ่ายภาพโดยใช้ช่องมองภาพ



เมื่อถ่ายภาพโดยใช้ Live View

โหมดแฟลช

### 3 เลือกการตั้งค่าโดยใช้ปุ่มหมุน ด้านหลัง แล้วกดปุ่ม

- ตัวเลือกที่ใช้งานได้และลำดับที่แสดงขึ้นจะแตกต่างกันไปตามโหมดถ่ายภาพ "โหมดแฟลชที่สามารถตั้งค่าได้ตามโหมดถ่ายภาพ" (หน้า 53)

	<b>AUTO</b> แฟลชอัตโนมัติ	แฟลชทำงานอัตโนมัติในสภาพแสงน้อยหรือย้อนแสง
	<b>ฟิลอินแฟลช</b>	แฟลชทำงานเสมอไม่ว่าสภาพแสงเป็นเช่นไร
	<b>ปิดแฟลช</b>	แฟลชไม่ทำงาน
	<b>แฟลชลดตาแดง</b>	ฟังก์ชันนี้ช่วยให้ท่านลดการเกิดตาแดง ในโหมด <b>S</b> และ <b>M</b> แฟลชจะทำงานเสมอ
	<b>SLOW</b> การถ่ายภาพด้วยชัตเตอร์ช้า (มานชัตเตอร์ที่ 1)	ความเร็วชัตเตอร์ช้าขึ้นเพื่อทำให้ฉากหลังที่มีแสงสว่างจ้าสว่างขึ้น
	<b>SLOW</b> การถ่ายภาพด้วยชัตเตอร์ช้า (มานชัตเตอร์ที่ 1)/ แฟลชลดตาแดง	รวมการถ่ายภาพด้วยชัตเตอร์ช้าเข้ากับการลดตาแดง
	<b>SLOW2/ มานชัตเตอร์ที่ 2</b> การถ่ายภาพด้วยชัตเตอร์ช้า (มานชัตเตอร์ที่ 2)	แฟลชทำงานก่อนที่ชัตเตอร์จะปิด เพื่อสร้างการเคลื่อนไหวของแสงไฟตามหลังแหล่งแสงที่เคลื่อนที่
	<b>FULL, 1/4 ฯลฯ</b> ปรับเอง	สำหรับผู้ใช้ที่ต้องการปรับการทำงานด้วยตัวเอง หากท่านกดปุ่ม <b>INFO</b> ท่านสามารถใช้ปุ่มหมุนเพื่อปรับระดับแสงแฟลช

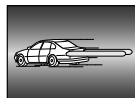

### 4 กดปุ่มชัตเตอร์ลงจนสุด

### ⚠ ข้อควรระวัง

- ใน [👁️/⚡👁️(แฟลชลดตาแดง)] หลังการแฟลช กล้องจะใช้เวลาประมาณ 1 วินาทีก่อนจะสิ้นชัตเตอร์ อย่ายื่นกล้องจนกว่าการถ่ายภาพจะเสร็จสิ้น
- [👁️/⚡👁️(แฟลชลดตาแดง)] อาจใช้ไม่ได้ผลในบางสภาวะการถ่ายภาพ
- เมื่อแฟลชทำงาน ความเร็วชัตเตอร์จะถูกตั้งไว้ที่ 1/320 วินาที หรือช้ากว่า เมื่อถ่ายภาพวัตถุย้อนแสงด้วยฟิล์มอินแฟลช จากหลังอาจมีแสงจำเกินไป

### โหมดแฟลชที่สามารถตั้งค่าได้ตามโหมดถ่ายภาพ

โหมดถ่ายภาพ	แฟลชควบคุมพิเศษ LV	โหมดแฟลช	จังหวะยิงแฟลช	เงื่อนไขสำหรับการยิงแฟลช	ขีดจำกัดความเร็วชัตเตอร์
P/A	⚡AUTO	แฟลชอัตโนมัติ	▶ ชัตเตอร์ที่ 1	ยิงแฟลชอัตโนมัติในสภาวะที่มีด/ย้อนแสง	1/30 วินาที – 1/320 วินาที*
	👁️	แฟลชอัตโนมัติ (ลดตาแดง)			
	⚡	ฟิล์มอินแฟลช		ยิงเสมอ	30 วินาที – 1/320 วินาที*
	Ⓜ️	ปิดแฟลช		—	—
	👁️ SLOW	การถ่ายภาพด้วยชัตเตอร์ช้า (ลดตาแดง)	▶ ชัตเตอร์ที่ 1	ยิงแฟลชอัตโนมัติในสภาวะที่มีด/ย้อนแสง	60 วินาที – 1/320 วินาที*
	⚡ SLOW	การถ่ายภาพด้วยชัตเตอร์ช้า (▶ชัตเตอร์ที่ 1)			
	⚡ SLOW2	การถ่ายภาพด้วยชัตเตอร์ช้า (▶ชัตเตอร์ที่ 2)			
S/M	⚡	ฟิล์มอินแฟลช	▶ ชัตเตอร์ที่ 1	ยิงเสมอ	60 วินาที – 1/320 วินาที*
	⚡👁️	ฟิล์มอินแฟลช (ลดตาแดง)			
	Ⓜ️	ปิดแฟลช	—	—	—
	⚡ 2nd-C	ฟิล์มอินแฟลช/การถ่ายภาพด้วยชัตเตอร์ช้า (▶ชัตเตอร์ที่ 2)	▶ ชัตเตอร์ที่ 2	ยิงเสมอ	60 วินาที – 1/320 วินาที*

- ⚡AUTO, Ⓜ️ สามารถตั้งค่าได้ในโหมด **AUTO**

\* 1/250 วินาที เมื่อใช้แฟลชภายนอกที่แยกจำหน่าย

### ช่วงต่ำสุด

เลนส์อาจทำให้เกิดเงาเหนือวัตถุที่อยู่ใกล้กับกล้อง ทำให้ขอบภาพมีเงามืด หรือสว่างเกินไป แม้เมื่อใช้แฟลชน้อยสุด

เลนส์	ระยะห่างโดยประมาณที่จะเกิดเงามืดที่ขอบภาพ
14 – 42 มม.	0.25 ม.
17 มม.	0.25 ม.
40 – 150 มม.	0.9 ม.
14 – 150 มม.	0.5 ม.
12 – 50 มม.	0.45 ม.
12 – 40 มม.	3.2 ม. (เมื่อมีความยาวโฟกัส 12 มม.) 0.7 ม. (เมื่อมีความยาวโฟกัสตั้งแต่ 14 มม. ขึ้นไป)

- สามารถใช้หน่วยแฟลชภายนอกเพื่อป้องกันไม่ให้เกิดเงามืดที่ขอบภาพ เพื่อป้องกันไม่ให้อาการถ่ายภาพสว่างเกินไป เลือกโหมด **A** หรือ **M** แล้วเลือกตัวเลข F ที่สูง หลดความไวแสง ISO

## การเลือกเป่าการโฟกัส (AF พื้นที่)

เลือกว่าจะใช้เป่าโฟกัสอัตโนมัติใดจาก 81 เป่าสำหรับการโฟกัสอัตโนมัติ

- กดปุ่มลูกศรหรือปุ่ม **Fn1** เพื่อแสดงเป่า AF
- หมุนปุ่มหมุนเพื่อเลือกตำแหน่ง AF
  - โหมด "เป่าทั้งหมด" จะถูกคืนค่าหากท่านเลื่อนเคอร์เซอร์ออกจากหน้าจอ

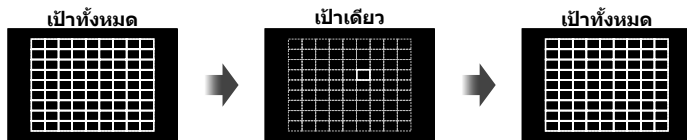

กล้องเลือกจากเป่าการโฟกัสทั้งหมดโดยอัตโนมัติ

เลือกเป่าการโฟกัสด้วยตัวเอง

### ความแตกต่างของการแสดงเป่าขึ้นอยู่กับเลนส์

การแสดงเป่าจะแตกต่างกันขึ้นกับเลนส์ที่ท่านกำลังใช้งาน  
ถ้าใช้เลนส์ระบบ Micro Four Thirds จะแสดงเป่า AF 81 เป่า

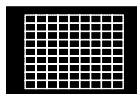

ถ้าใช้เลนส์ระบบ Four Thirds จะแสดงเป่า AF 37 เป่า



## การกำหนดเป่า AF

ท่านสามารถเปลี่ยนวิธีการเลือกเป่าและขนาดเป่า และยังสามารถเลือก AF กำหนดภาพใบหน้า (หน้า 55) ได้ด้วย

- กดปุ่ม **INFO** ระหว่างการเลือกเป่า AF และเลือกรูปการเลือกเป่าโดยใช้  $\Delta \nabla$

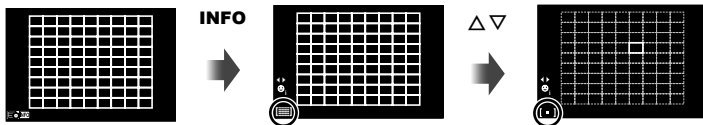

(เป่าทั้งหมด)	กล้องเลือกเป่า AF ทุกเป่าโดยอัตโนมัติ
(เป่าเดียว)	ท่านเลือกเป่า AF เดียว
(เป่าเล็ก)	เป่า AF สามารถลดขนาดได้
(เป่ากลุ่ม)	กล้องเลือกจากเป่าในกลุ่มที่เลือกไว้โดยอัตโนมัติ

### ⚠️ ข้อควรระวัง

- เปลี่ยนเป็น "เป่าเดียว" เมื่อถ่ายภาพเคลื่อนไหว

## AF โฟกัสเน้นใบหน้า/AF ค้นหาภาพลูกตาดำ

กล้องจะค้นหาใบหน้าและปรับโฟกัสและ ESP ดิจิตอล

- 1 กดปุ่ม **Fn1** เพื่อแสดงเป้า AF
- 2 กดปุ่ม **INFO**
  - ท่านสามารถเปลี่ยนวิธีการเลือกเป้า AF
- 3 ใช้ **<>** เพื่อเลือกตัวเลือกแล้วกด **OK**

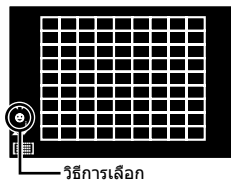

OFF	ปิดโฟกัสเน้นใบหน้า	กำหนดภาพใบหน้าปิด
☺	เปิดโฟกัสเน้นใบหน้า	กำหนดภาพใบหน้าเปิด
☺	เปิดโฟกัสเน้นใบหน้าและดวงตา	ระบบโฟกัสอัตโนมัติเลือกภาพลูกตาดำที่อยู่ใกล้กับกล้องมากที่สุดสำหรับ AF โฟกัสเน้นใบหน้า
☺	เปิดโฟกัสเน้นใบหน้าและตาขวา	ระบบโฟกัสอัตโนมัติเลือกภาพลูกตาดำที่อยู่ทางด้านขวาสำหรับ AF โฟกัสเน้นใบหน้า
☺	เปิดโฟกัสเน้นใบหน้าและตาซ้าย	ระบบโฟกัสอัตโนมัติเลือกภาพลูกตาดำที่อยู่ทางด้านซ้ายสำหรับ AF โฟกัสเน้นใบหน้า

- 4 หันกล้องไปยังผู้ที่ท่านต้องการถ่าย
  - ในขณะที่ถ่ายภาพโดยใช้ช่องมองภาพ ให้มองผ่านช่องมองภาพ
  - เมื่อกำลังตรวจพบภาพใบหน้า กรอบสีเขียวจะแสดงขึ้นที่ภาพใบหน้า
- 5 กดปุ่มชัตเตอร์ครึ่งหนึ่งเพื่อโฟกัส
  - เมื่อกำลังโฟกัสไปที่ใบหน้าในกรอบสีเขียว กรอบจะเปลี่ยนเป็นสีเขียว
  - หากกล้องสามารถตรวจพบดวงตา กรอบสีเขียวจะแสดงขึ้นตรงดวงตาที่เลือก (AF ค้นหาภาพลูกตาดำ)
- 6 กดปุ่มชัตเตอร์ลงจนสุดเพื่อถ่ายภาพ

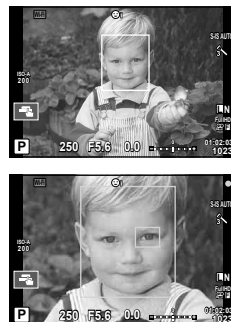

### ⚠️ ข้อควรระวัง

- โฟกัสเน้นใบหน้าใช้ได้กับภาพแรกในแต่ละชุดที่ถ่ายระหว่างการถ่ายภาพต่อเนื่องเท่านั้น
- AF ค้นหาดวงตาจะใช้งานไม่ได้เมื่อเลือก [C-AF] สำหรับโหมด AF
- กล้องอาจไม่สามารถค้นหาภาพใบหน้าได้ถูกต้อง ทั้งนี้ขึ้นอยู่กับวัตถุและการตั้งค่าอาร์ทฟิลเตอร์
- เมื่อตั้งค่ากล้องไว้ที่ [ESP] (วัดแสง ESP ดิจิตอล) กล้องจะทำการวัดแสงโดยให้ความสำคัญกับภาพใบหน้า
- เมื่อใช้เลนส์ระบบ Four Thirds แม้ว่าจะมีการตรวจพบใบหน้า แต่ถ้าใบหน้าอยู่ภายนอกพื้นที่ AF AF กำหนดภาพใบหน้าก็จะไม่ทำงาน

### 📌 หมายเหตุ

- กำหนดภาพใบหน้าสามารถใช้งานใน [MF] ได้ด้วย ใบหน้าที่กล้องตรวจพบจะระบุเป็นกรอบสีเขียว

## AF กรอบการซูม/AF การซูม

คุณสามารถซูมเข้ามายังบางส่วนของเฟรมภาพขณะปรับโฟกัส การเลือกอัตราซูมสูงช่วยให้ท่านใช้โฟกัสอัตโนมัติเพื่อโฟกัสบริเวณที่เล็กกว่าซึ่งเป้า AF มักจะครอบคลุมไม่ถึง ท่านยังสามารถกำหนดตำแหน่งเป้าการโฟกัสได้แม่นยำยิ่งขึ้นด้วย

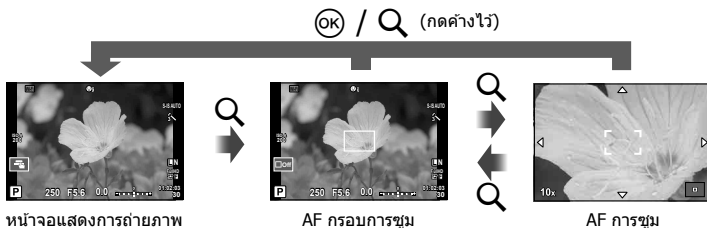

- 1 กำหนด [Q] ให้ปุ่มใดปุ่มหนึ่งสว่างหน้าโดยใช้ [ฟังก์ชันปุ่ม] (หน้า 103)
  - ยังสามารถกำหนดให้ Q เป็นปุ่มมัลติฟังก์ชันได้อีกด้วย
- 2 กดปุ่ม Q เพื่อแสดงกรอบการซูม
  - หากกล้องโฟกัสด้วยโฟกัสอัตโนมัติก่อนที่จะกดปุ่ม กรอบการซูมจะแสดงขึ้นที่ตำแหน่งโฟกัสปัจจุบัน
  - ใช้  $\Delta$   $\nabla$   $\langle$   $\rangle$  เพื่อกำหนดตำแหน่งกรอบการซูม
  - กดปุ่ม **INFO** แล้วใช้  $\Delta$   $\nabla$  เพื่อเลือกอัตราซูม (x3, x5, x7, x10, x14)
- 3 กดปุ่ม Q อีกครั้งเพื่อซูมเข้าไปที่กรอบการซูม
  - ใช้  $\Delta$   $\nabla$   $\langle$   $\rangle$  เพื่อกำหนดตำแหน่งกรอบการซูม
  - หมุนปุ่มหมุนเพื่อเลือกอัตราซูม
- 4 กดปุ่มชัตเตอร์ลงครึ่งหนึ่งเพื่อเริ่มโฟกัสอัตโนมัติ
  - กล้องจะโฟกัสโดยใช้วัตถุในเฟรมตรงกึ่งกลางหน้าจอ หากต้องการเปลี่ยนตำแหน่งโฟกัสให้ย้ายตำแหน่งโดยสัมผัสที่หน้าจอ

### **หมายเหตุ**

- ท่านสามารถแสดงและย้ายกรอบการซูมโดยใช้การทำงานแบบทัชสกรีนได้ด้วย



### **ข้อควรระวัง**

- การซูมจะมองเห็นในจอภาพเท่านั้นและไม่มีผลต่อภาพที่ถ่ายได้
- เมื่อใช้เลนส์ระบบ Four Thirds โฟกัสอัตโนมัติจะไม่ทำงานระหว่างการซูม







## ถ่ายภาพต่อเนื่อง/การใช้งานระบบตั้งเวลา



กดปุ่มชัตเตอร์ค้างไว้จนสุดเพื่อถ่ายภาพหลายๆ ภาพติดต่อกัน หรืออีกวิธีหนึ่ง ท่านสามารถถ่ายภาพด้วยระบบตั้งเวลา

1 เลื่อนคันปรับไปที่ตำแหน่ง 1 แล้วกดปุ่ม   HDR เพื่อแสดงรายการเลือก



2 หมุนปุ่มหมุนด้านหลัง แล้วเลือกรายการ

<input type="checkbox"/> การถ่ายภาพแบบเฟรมเดียว	ถ่ายครั้งละ 1 เฟรมเมื่อกดปุ่มชัตเตอร์ (โหมดถ่ายภาพปกติ)
 ถ่ายต่อเนื่องเร็ว	ถ่ายภาพที่ประมาณ 10 เฟรมต่อวินาที (fps) ขณะกดปุ่มชัตเตอร์ลงจนสุด โฟกัส ระดับแสง และสมดุลแสงขาวจะถูกกำหนดเมื่อถ่ายภาพแรกในการถ่ายภาพแต่ละชุด ([S-AF], [MF])
 ถ่ายต่อเนื่องช้า	ถ่ายภาพที่ประมาณ 6.5 เฟรมต่อวินาที (fps) ขณะกดปุ่มชัตเตอร์ลงจนสุด โฟกัสและระดับแสงจะกำหนดตามตัวเลือกที่เลือกไว้สำหรับ [AF โหมด] (หน้า 75) และ [AEL/AFL] (หน้า 102)
 ตั้งเวลา 12 วินาที	กดปุ่มชัตเตอร์ลงครึ่งหนึ่งเพื่อโฟกัส กดส่วนที่เหลือลงจนสุดเพื่อเริ่มระบบตั้งเวลา อันดิมแรก ไฟแสดงสถานะการตั้งเวลาถ่ายอัตโนมัติจะสว่างขึ้นประมาณ 10 วินาที จากนั้นจะกะพริบประมาณ 2 วินาที แล้วจึงถ่ายภาพ
 ตั้งเวลา 2 วินาที	กดปุ่มชัตเตอร์ลงครึ่งหนึ่งเพื่อโฟกัส กดส่วนที่เหลือลงจนสุดเพื่อเริ่มระบบตั้งเวลา ไฟแสดงสถานะการตั้งเวลาถ่ายอัตโนมัติจะกะพริบประมาณ 2 วินาที แล้วจึงถ่ายภาพ
 ตั้งเวลา กำหนดเอง	เลือกตัวเลือกสำหรับ [๐ ตั้งเวลาถ่าย], [เฟรม], [ช่วงเวลา] และ [ออโตโฟกัสทุกเฟรม] หาก [ออโตโฟกัสทุกเฟรม] อยู่ที่ [เปิด] กล้องจะหยุดถ่ายภาพและเริ่มจัดเก็บภาพที่ถ่ายไว้ลงในการ์ด กล้องอาจจัดเก็บภาพไม่ได้ทั้งหมด ทั้งนี้ขึ้นอยู่กับระดับแบตเตอรี่ที่เหลืออยู่

### หมายเหตุ

- หากต้องการยกเลิกใช้งานระบบตั้งเวลา กดปุ่ม   HDR

### ข้อควรระวัง

- เมื่อใช้  กล้องจะไม่แสดงภาพยืนยันขณะถ่ายภาพ แต่จะแสดงภาพอีกครั้งหลังถ่ายเสร็จแล้ว เมื่อใช้  กล้องจะถ่ายภาพทันทีก่อนแสดงภาพ
- ความเร็วของการถ่ายภาพต่อเนื่องแตกต่างกันไปตามเลนส์ที่ใช้และโฟกัสของเลนส์ซูม
- ในระหว่างการถ่ายภาพต่อเนื่อง หากระดับคงเหลือแบตเตอรี่กระป๋องเนื่องจากแบตเตอรี่ต่ำ กล้องจะหยุดถ่ายภาพและเริ่มจัดเก็บภาพที่ถ่ายไว้ลงในการ์ด กล้องอาจจัดเก็บภาพไม่ได้ทั้งหมด ทั้งนี้ขึ้นอยู่กับระดับแบตเตอรี่ที่เหลืออยู่
- วางกล้องให้มั่นคงบนขาตั้งกล้องในการถ่ายภาพด้วยระบบตั้งเวลา
- หากท่านยืนอยู่หน้ากล้องแล้วกดปุ่มชัตเตอร์ลงครึ่งหนึ่งเมื่อใช้งานระบบตั้งเวลา ภาพอาจหลุดโฟกัส

## การปรับสี (สมดุลแสงขาว)

สมดุลแสงขาว (WB) สร้างความมั่นใจว่าวัตถุสีขาวในภาพที่บันทึกด้วยกล้องจะออกมาเป็นสีขาว [AUTO] เหมาะสมกับสถานการณ์ส่วนใหญ่ แต่ค่าอื่นๆ ก็สามารถเลือกได้ตามแหล่งแสง เมื่อ [AUTO] ไม่สามารถให้ผลลัพธ์ที่ต้องการ หรือเมื่อท่านตั้งใจทำให้สีในภาพเพี้ยน

- 1 เลื่อนคันปรับไปที่ตำแหน่ง 2 แล้วหมุนปุ่มหมุนด้านหลังเพื่อเลือกรายการ

ก้านปรับ

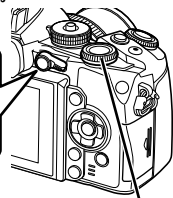
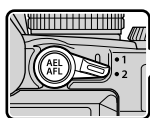

ปุ่มหมุนด้านหลัง



5

หน้าใช้สำหรับตั้งค่ากล้อง

โหมด WB		อุณหภูมิสี	สภาพแสง
สมดุลแสงขาวอัตโนมัติ	AUTO	—	ใช้กับสภาพแสงส่วนใหญ่ (เมื่อมีส่วนสีขาวที่ถูกตัดกรอบในจอภาพ) โหมดนี้สำหรับการใช้งานทั่วไป
ตั้งค่าสมดุลแสงขาวล่วงหน้า		5300K	สำหรับถ่ายภาพกลางแจ้งในวันที่อากาศแจ่มใส หรือ เก็บภาพสีแดงของดวงอาทิตย์ตก หรือสีในการแสดงดอกไม้ไฟ
		7500K	สำหรับถ่ายภาพกลางแจ้งในร่มเงาในวันที่อากาศแจ่มใส
		6000K	สำหรับถ่ายภาพกลางแจ้งในวันที่เมฆมาก
		3000K	สำหรับถ่ายภาพใต้แสงหลอดไฟ
		4000K	สำหรับวัตถุที่ได้รับแสงสว่างจากแสงฟลูออเรสเซนต์
		—	สำหรับการถ่ายภาพใต้น้ำ
		5500K	สำหรับถ่ายภาพโดยใช้แฟลช
สมดุลแสงขาว One-touch (หน้า 59)		อุณหภูมิสีที่ตั้งค่าโดยสมดุลแสงขาว One-touch	เลือกเมื่อสามารถใช้สีขาวหรือสีเทาวัดสมดุลแสงขาว และวัตถุอยู่ใต้แสงหลายประเภทหรือได้รับแสงสว่างจากแฟลชชนิดที่โมริจิกหรือแหล่งแสงอื่นๆ
สมดุลแสงสีขาวกำหนดเอง	CWB	2000K – 14000K	หลังกดปุ่ม <b>INFO</b> ใช้ปุ่ม   เพื่อเลือกอุณหภูมิสีจากนั้นกด





## สมดุลแสงขาว One-touch

วัดสมดุลแสงขาวโดยดีกรอบกระดาดหรือวัตถุสีขาวอื่นๆ ใต้แสงที่จะใช้ในภาพถ่ายสุดท้าย ซึ่งจะเป็นประโยชน์ขณะถ่ายภาพวัตถุได้แสงธรรมชาติ รวมทั้งแหล่งแสงต่างๆ ที่มีอุณหภูมิสีต่างกัน

### 1 เตรียมกระดาดสีกลาง เช่น สีขาวหรือสีเทา

- จัดกรอบวัตถุเพื่อให้กรอบเต็มจอภาพและไม่มีเงาบัง

### 2 ถ่ายภาพในขณะกดปุ่ม (สมดุลแสงขาว One-touch)

- ท่านยังสามารถถ่ายภาพหลังจากเลือก , ,  หรือ  จากหน้าจอตัวเลือกสมดุลแสงขาว จากนั้นให้กด **INFO**

### 3 เลือกจาก , , หรือ แล้วบันทึก

- ถ้ามีการเลือกไว้แล้วในเมนูสมดุลแสงขาว ให้เลือก [ใช่] แล้วกดปุ่ม 
- ค่าใหม่จะถูกจัดเก็บไว้เป็นตัวเลือกสมดุลแสงขาวที่ตั้งค่าล่วงหน้า
- ค่าใหม่จะถูกจัดเก็บไว้จนกว่าจะมีการวัดสมดุลแสงขาว One-touch อีกครั้ง การปิดสวิตช์กล้องจะไม่ทำให้ข้อมูลถูกลบ

### เคล็ดลับ

- หากวัตถุสว่างเกินไปหรือมืดเกินไปหรือมีสีจางอย่างชัดเจน ข้อความ [WB ไม่ดีลงใหม่] จะแสดงขึ้น และจะไม่มีการบันทึกค่า แก้ไขปัญหาและทำซ้ำตั้งแต่ขั้นตอน 1

## ความไวแสง ISO

การเพิ่มความไวแสง ISO จะเพิ่มจลรบกวน (เม็ดหยาบ) และจะช่วยให้สามารถถ่ายภาพขณะที่มีแสงได้ การตั้งค่าที่แนะนำสำหรับสถานการณ์ส่วนใหญ่คือ [AUTO] ซึ่งเริ่มต้นที่ ISO 200 — เป็นค่าที่ทำให้จลรบกวนและช่วงไดนามิกสมดุลกัน — จากนั้นจะปรับความไวแสง ISO ตามสภาวะการถ่ายภาพเองโดยอัตโนมัติ

### 1 เลื่อนคันปรับไปที่ตำแหน่ง 2 แล้วหมุนปุ่มหมุนด้านหน้าเพื่อเลือกรายการ

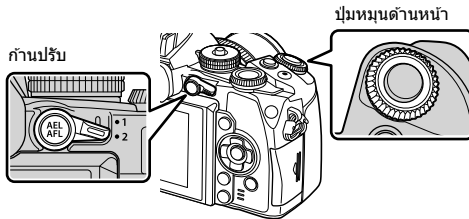

<b>AUTO</b>	ตั้งค่าความไวแสงอัตโนมัติตามสภาวะการถ่ายภาพ
<b>LOW, 200 – 25600</b>	ตั้งค่าความไวแสงตามค่าที่เลือก

## การควบคุมสี (สร้างสี)

ท่านสามารถปรับสีของวัตถุในขณะมองผ่านช่องมองภาพได้ เลือกฟังก์ชันนี้ด้วยปุ่มมัลติฟังก์ชันเพื่อใช้งาน

ตั้งค่าปุ่มมัลติฟังก์ชันไปที่  (สร้างสี) ล่วงหน้า (หน้า 23)

### 1 ในขณะมองผ่านช่องมองภาพ ให้กดปุ่ม Fn2

- หน้าจอตัวเลือกจะปรากฏขึ้นในช่องมองภาพ

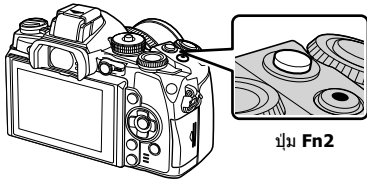

### 2 ตั้งค่าโทนสีโดยใช้ปุ่มหมุนด้านหน้า และความเข้มสีโดยใช้ปุ่มหมุนด้านหลัง

- กดปุ่ม  ค้างไว้ เพื่อยกเลิกการเปลี่ยนแปลงใดๆ
- กดปุ่ม **MENU** เพื่อออกจาก สร้างสี โดยไม่เปลี่ยนแปลงการตั้งค่า

### 3 กดปุ่ม เพื่อบันทึกการเปลี่ยนแปลง

- การตั้งค่าจะได้รับการบันทึกไว้ใน  (สร้างสี) ของโหมดภาพ (หน้า 70)

### ข้อควรระวัง

- สมดุลแสงขาวจะกำหนดไว้ที่ AUTO
- เมื่อตั้งค่าโหมดคุณภาพของภาพไว้ที่ [RAW] ภาพจะถูกบันทึกเป็นรูปแบบ RAW+JPEG

## การถ่ายภาพ HDR

กล้องจะถ่ายภาพหลายภาพ และนำภาพเหล่านั้นมารวมกันโดยอัตโนมัติให้เป็นภาพ HDR นอกจากนี้ ท่านยังสามารถถ่ายภาพหลายภาพ และใช้การถ่ายภาพ HDR บนคอมพิวเตอร์ได้ (การถ่ายภาพพร้อม HDR) สามารถใช้ชดเชยแสงได้เมื่อ [HDR1] และ [HDR2] อยู่ในโหมด **P**, **A** และ **S** ในโหมด **M** สามารถปรับค่าแสงที่ต้องการได้สำหรับการถ่ายภาพ HDR

### 1 เลื่อนคันปรับไปที่ตำแหน่ง 1 แล้วกดปุ่ม HDR เพื่อแสดงรายการเลือก

- เมนูจะแสดงขึ้นบนหน้าจอ

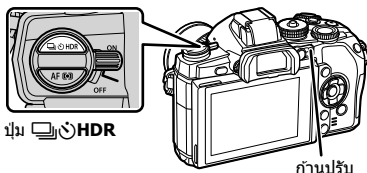

เมื่อถ่ายภาพโดยใช้ Live View

## 2 หมุนปุ่มหมุนด้านหน้าเพื่อเลือกการตั้งค่า

<b>HDR1</b>	กล้องจะถ่ายสี่ภาพ แต่ละภาพมีค่าแสงแตกต่างกัน และภาพถ่ายเหล่านี้จะถูกนำมารวมกันเป็นภาพ HDR ภาพเดียวในกล้อง
<b>HDR2</b>	
<b>3F 2.0EV</b>	กล้องจะทำการถ่ายภาพคร่อม HDR เลือกจำนวนภาพและความแตกต่างของระดับแสง ไม่มีการประมวลผลการถ่ายภาพ HDR
<b>5F 2.0EV</b>	
<b>7F 2.0EV</b>	
<b>3F 3.0EV</b>	
<b>5F 3.0EV</b>	

## 3 ถ่ายภาพ

- เมื่อท่านกดปุ่มชัตเตอร์ กล้องจะถ่ายภาพตามจำนวนภาพที่กำหนดไว้โดยอัตโนมัติ
- ในขณะที่ถ่ายภาพ ภาพที่ประกอบกันขึ้นมาอย่างง่ายจะปรากฏขึ้นในจอภาพหรือในช่องมองภาพ

### ข้อควรระวัง

- ถ้าท่านถ่ายภาพด้วยความเร็วชัตเตอร์ที่ช้าลง อาจมีจุดรบกวนที่สามารถสังเกตเห็น
- ยึดกล้องกับขาตั้งกล้องหรือวัตถุอื่นที่มีความมั่นคง แล้วถ่ายภาพ
- ภาพถ่ายที่แสดงในจอภาพหรือในช่องมองภาพในขณะที่ถ่ายภาพจะแตกต่างจากภาพถ่ายที่ผ่านการประมวลผลเป็นแบบ HDR
- ในกรณีของ [HDR1] และ [HDR2] ภาพถ่ายที่ผ่านการประมวลผลเป็นแบบ HDR จะได้รับการบันทึกเป็นไฟล์ JPEG เมื่อตั้งค่าโหมดคุณภาพของภาพไว้ที่ [RAW] ภาพจะถูกบันทึกเป็นรูปแบบ RAW+JPEG ภาพถ่ายเพียงภาพเดียวที่บันทึกเป็น RAW คือภาพที่มีระดับแสงเหมาะสม
- ถ้าตั้งค่าไว้ที่ [HDR1]/[HDR2] โหมดภาพจะถูกกำหนดไว้ที่ [ธรรมชาติ] และการตั้งค่าสีจะถูกกำหนดไว้ที่ [sRGB] [AF ตลอดเวลา] จะไม่ทำงาน
- ไม่สามารถใช้การถ่ายภาพโดยใช้แฟลช การถ่ายภาพคร่อม การถ่ายภาพซ้อนและการถ่ายภาพแบบ Time Lapse พร้อมกันกับการถ่ายภาพ HDR ได้

# การแสดงผลระหว่างการดูภาพ

## ข้อมูลภาพที่แสดง

การแสดงผลอย่างง่าย

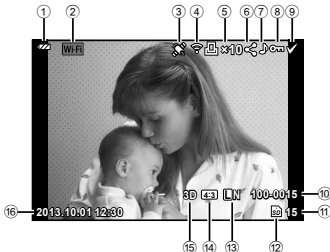

การแสดงผลทั้งหมด

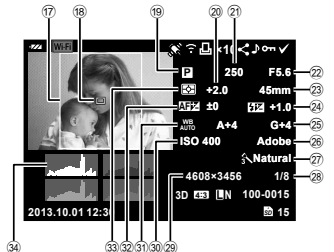

5

ประเภทที่แสดงในแบบ

- ① ระดับคงเหลือแบตเตอรี่..... หน้า 16
- ② การเชื่อมต่อ Wi-Fi..... หน้า 27, 123
- ③ การใส่ข้อมูล GPS..... หน้า 125
- ④ อัปเดต Eye-Fi เสริมจลิน..... หน้า 101
- ⑤ สิ่งพิมพ์  
จำนวนภาพพิมพ์ ..... หน้า 116
- ⑥ ลำดับการแชร์ ..... หน้า 64
- ⑦ บันทึกเสียง ..... หน้า 66
- ⑧ ป้องกัน..... หน้า 66
- ⑨ ภาพที่เลือก..... หน้า 33
- ⑩ หมายเลขไฟล์ ..... หน้า 99
- ⑪ หมายเลขเฟรม
- ⑫ อุปกรณ์จัดเก็บข้อมูล ..... หน้า 127
- ⑬ โหมดบันทึก ..... หน้า 72
- ⑭ สัดส่วนภาพ..... หน้า 71
- ⑮ ภาพ 3D ..... หน้า 46
- ⑯ สัญลักษณ์ภาพที่ทำการถ่ายไว้..... หน้า 49
- ⑰ สัญลักษณ์ HDR1/HDR2 ..... หน้า 60
- ⑱ วันที่และเวลา ..... หน้า 17

- ⑰ กรอบอัตราส่วน ..... หน้า 71
- ⑱ เป้า AF..... หน้า 54
- ⑲ โหมดถ่ายภาพ ..... หน้า 18, 38 – 48
- ⑳ การชดเชยแสง ..... หน้า 51
- ㉑ ความเร็วชัตเตอร์ ..... หน้า 38 – 41
- ㉒ ค่าเปิดหน้ากล้อง ..... หน้า 38 – 41
- ㉓ ความยาวโฟกัส ..... หน้า 132
- ㉔ ควบคุมความเข้มของแสงแฟลช..... หน้า 73
- ㉕ ชดเชยสมดุลแสงขาว
- ㉖ ขอบเขตสี ..... หน้า 98
- ㉗ โหมดภาพ ..... หน้า 70
- ㉘ อัตราการบีบอัด ..... หน้า 72
- ㉙ จำนวนพิกเซล ..... หน้า 72
- ㉚ ความไวแสง ISO..... หน้า 59
- ㉛ สมดุลแสงขาว ..... หน้า 58
- ㉜ การปรับโฟกัสของ AF ..... หน้า 110
- ㉝ โหมดวัดแสง ..... หน้า 74
- ㉞ ฮิสโตแกรม ..... หน้า 37

## การเปลี่ยนหน้าจอแสดงผลข้อมูล

ท่านสามารถเปลี่ยนข้อมูลที่แสดงบนจอภาพระหว่างการดูภาพได้โดยใช้ปุ่ม **INFO**



## การเปลี่ยนวิธีแสดงข้อมูลการดูภาพ

กดปุ่ม  เพื่อดูภาพเต็มเฟรม กดปุ่มขัดเตอร์ลงครึ่งหนึ่งเพื่อกลับสู่โหมดถ่ายภาพ  
การแสดงดัชนีภาพ/การแสดงภาพบนปฏิทิน



## ซูมภาพที่แสดง (ดูภาพระยะใกล้)







ปุ่มหมุนด้านหลัง (⊖)	ซูมเข้า (⊖)/ดัชนี (⊖)
ปุ่มหมุนด้านหน้า (⊕)	ก่อนหน้า (⊕)/ถัดไป (⊕) ฟังก์ชันนี้ยังใช้งานได้ระหว่างการดูภาพระยะใกล้
แป้นลูกศร (Δ ▽ ◀ ▶)	ดูภาพแบบเฟรมเดียว: ถัดไป (▶)/ก่อนหน้า (◀)/ระดับเสียงภาพที่แสดง (Δ ▽) การดูภาพระยะใกล้: เลื่อนภาพ ท่านสามารถแสดงเฟรมถัดไป (▶) หรือเฟรมก่อนหน้า (◀) ระหว่างการดูภาพระยะใกล้ได้โดยกดปุ่ม <b>INFO</b> การดูภาพแบบดัชนี/บนปฏิทิน: เน้นสีที่ภาพ
<b>Fn1</b>	แสดงกรอบการซูม ใช้ระบบสัมผัสเพื่อเลือกตำแหน่งของกรอบภาพแล้วกด <b>Fn1</b> เพื่อซูมเข้า หากต้องการยกเลิก กด <b>Fn1</b>
<b>INFO</b>	ดูข้อมูลภาพ
<input checked="" type="checkbox"/>	เลือกภาพ (หน้า 33)
<b>AEL/AFL</b>	ป้องกันภาพ (หน้า 32)
	ลบภาพ (หน้า 33)
⊙	ดูเมนู (ในการดูภาพบนปฏิทิน กดปุ่มนี้เพื่อออกจากการดูภาพแบบเฟรมเดียว)

## การแชร์ภาพผ่านการเชื่อมต่อ Wi-Fi (คำสั่งแบ่งปัน)

ท่านสามารถเชื่อมต่อกล้องเข้ากับสมาร์ทโฟนผ่านทาง LAN ไร้สายได้ (หน้า 123) เมื่อเชื่อมต่อสมาร์ทโฟนแล้ว ท่านสามารถใช้สมาร์ทโฟนดูภาพที่เก็บไว้ในการ์ด และถ่ายโอนภาพระหว่างกล้องกับสมาร์ทโฟน

ด้วย [คำสั่งแบ่งปัน] ท่านสามารถเลือกภาพเพื่อแชร์ไว้ล่วงหน้า

- 1 บนหน้าจอรูปภาพ สัมผัสที่หน้าจอ
  - เมนูสัมผัสจะปรากฏขึ้น
- 2 เลือกภาพด้วยระบบสัมผัส หรือ  แล้วสัมผัส  บนเมนูสัมผัส
  -  จะแสดงบนภาพที่เลือกไว้เพื่อแชร์
  - ยกเลิกการเลือกได้โดยสัมผัส  อีกครั้ง
- 3 สัมผัสบนหน้าจอเพื่อออกจาก [คำสั่งแบ่งปัน]
  - เมื่อเลือกภาพที่ต้องการแชร์แล้ว ภาพที่เลือกไว้จะถูกแชร์เมื่อทำการเชื่อมต่อ Wi-Fi แล้ว โดยใช้ [ครั้งหนึ่ง]

### ข้อควรระวัง

- ท่านสามารถตั้งค่าลำดับการแชร์ สูงสุดประมาณ 200 เฟรม
- ใช้งานไม่ได้กับภาพเคลื่อนไหว [SD] หรือ [HD]
- ลำดับการแชร์ไม่สามารถมีภาพ RAW หรือภาพเคลื่อนไหว Motion JPEG (Ⓜ หรือ Ⓜ) รวมอยู่ได้



## การจัดการภาพที่แสดง

กด **OK** ระหว่างดูภาพเพื่อแสดงเมนูตัวเลือกอย่างง่ายที่สามารถใช้ในโหมดดูภาพ



	เฟรมภาพนิ่ง	เฟรมภาพเคลื่อนไหว
แก้ไข JPEG, แก้ไขภาพ RAW <b>ไอคอน หน้า 88, 89</b>	✓	—
ภาพซ้อน <b>ไอคอน หน้า 90</b>	✓	—
ดูภาพเคลื่อนไหว	—	✓
คำสั่งแบ่งปัน <b>ไอคอน หน้า 64</b>	✓	✓*
<b>On (ป้องกัน)</b>	✓	✓
<b>หมุน (บันทึกเสียง)</b>	✓	—
<b>หมุน</b>	✓	—
<b>ลบ (สไลด์โชว์)</b>	✓	✓
<b>ลบ</b>	✓	✓

\* ใช้งานไม่ได้กับภาพเคลื่อนไหว [SD] หรือ [HD]

### การดำเนินการต่างๆ บนเฟรมภาพเคลื่อนไหว (ดูภาพเคลื่อนไหว)

<b>OK</b>	หยุดภาพชั่วคราวหรือดูภาพต่อ	
	• ท่านสามารถดำเนินการต่อไปนี้ขณะหยุดการดูภาพไว้ชั่วคราว	
	<b>◀▶ หรือปุ่มหมุน</b>	ก่อนหน้า/ถัดไป กด <b>◀▶</b> ค้างไว้เพื่อดำเนินการต่อ
	<b>△</b>	แสดงเฟรมแรก
	<b>▽</b>	แสดงเฟรมสุดท้าย
<b>◀/▶</b>	กรอภาพเคลื่อนไหวไปข้างหน้าหรือถอยหลัง	
<b>△/▽</b>	ปรับระดับเสียง	

### **⚠** ข้อควรระวัง

- ขอแนะนำให้อ่านคู่มือของคอมพิวเตอร์ที่ใหม่มาด้วยเพื่อเปิดดูภาพเคลื่อนไหวบนคอมพิวเตอร์ ก่อนที่จะเปิดซอฟต์แวร์เป็นครั้งแรก ให้เชื่อมต่อกล้องกับคอมพิวเตอร์เสียก่อน

## การป้องกันภาพ

ป้องกันภาพจากการลบโดยไม่ได้ตั้งใจ แสดงภาพที่ต้องการป้องกันแล้ว กด **OK** เพื่อแสดงเมนูรูปภาพ เลือก **[On]** แล้วกด **OK** จากนั้นกด **Δ** เพื่อป้องกันภาพ ภาพที่ป้องกันไว้จะแสดงด้วยไอคอน **On** (ป้องกัน) กด **▽** เพื่อลบการป้องกันออก กด **OK** เพื่อจัดเก็บการตั้งค่าและออก ท่านยังสามารถป้องกันภาพที่เลือกไว้หลายภาพได้ด้วย **☰** "การเลือกภาพ (เลือกคำสั่งแบ่งปัน/**On**/ลบภาพที่เลือก)" (หน้า 33)



ไอคอน **On** (ป้องกัน)



## ⚠ ข้อควรระวัง

- การฟอร์แมตการ์ดจะลบทุกภาพออกแม้ว่าภาพจะถูกป้องกันเอาไว้ก็ตาม

## การบันทึกเสียง

เพิ่มการบันทึกเสียง (นานสูงสุด 30 วินาที) ให้กับภาพถ่ายปัจจุบัน

- 1 แสดงภาพที่ต้องการจะเพิ่มการบันทึกเสียงแล้วกด **OK**
  - การบันทึกเสียงใช้งานไม่ได้กับภาพที่ป้องกันไว้
  - การบันทึกเสียงใช้กับเมนูรูปภาพได้ด้วย
- 2 เลือก **[📷]** แล้วกด **OK**
  - หากต้องการออกโดยไม่บันทึกเสียง เลือก **[ไม่ใช่]**
- 3 เลือก **[📷 เริ่ม]** แล้วกด **OK** เพื่อเริ่มการบันทึก
  - หากต้องการหยุดการบันทึกเสียงกลางคัน กด **OK**
- 4 กด **OK** เพื่อสิ้นสุดการบันทึก
  - ภาพที่มีการบันทึกเสียงจะมีไอคอน **📷** กำกับไว้
  - หากต้องการลบการบันทึกเสียง เลือก **[ลบ]** ในขั้นตอน 2



## หมุน

เลือกว่าจะหมุนภาพถ่ายหรือไม่

- 1 เปิดดูภาพถ่ายแล้วกด **OK**
- 2 เลือก **[หมุน]** แล้วกด **OK**
- 3 กด **Δ** เพื่อหมุนภาพทวนเข็มนาฬิกา **▽** เพื่อหมุนภาพตามเข็มนาฬิกา ภาพจะหมุนทุกครั้งทีกดปุ่ม
  - กด **OK** เพื่อจัดเก็บการตั้งค่าและออก
  - ภาพที่หมุนจะถูกจัดเก็บตามการวางแนวภาพปัจจุบัน
  - ภาพเคลื่อนไหว ภาพ 3D และภาพที่ป้องกันไว้ ไม่สามารถหมุนได้

## สไลด์โชว์

ฟังก์ชันนี้แสดงภาพที่เก็บไว้ในการ์ดที่ระบุอย่างต่อเนื่อง

1 กด **OK** ระหว่างการดูภาพแล้วเลือก **[▶]**



2 ปรับการตั้งค่า

<b>เริ่ม</b>	เริ่มสไลด์โชว์ ภาพจะแสดงตามลำดับ โดยเริ่มจากภาพปัจจุบันก่อน
<b>BGM</b>	เลือก [Joy] หรือ [ปิด]
<b>สไลด์</b>	กำหนดประเภทสไลด์โชว์ที่จะดำเนินการ
<b>ช่วงแสดงภาพนิ่ง</b>	เลือกระยะเวลาที่จะแสดงแต่ละสไลด์ตั้งแต่ 2 ถึง 10 วินาที
<b>ช่วงแสดงภาพ</b>	เลือก [ยาว] เพื่อรวมคลิปภาพเคลื่อนไหวแบบเต็มคลิปในสไลด์โชว์ [สั้น] เพื่อรวมเฉพาะส่วนเริ่มต้นของแต่ละคลิป

3 เลือก [เริ่ม] แล้วกด **OK**

- สไลด์โชว์จะเริ่มขึ้น
- กด **OK** เพื่อหยุดสไลด์โชว์

### ปรับเสียง

กด **△ ▽** ระหว่างการแสดงสไลด์โชว์เพื่อปรับระดับเสียงโดยรวมของลำโพงกลอง กด **<▶** เพื่อปรับสมดุลระหว่างเสียงเพลงประกอบและเสียงที่บันทึกพร้อมภาพหรือภาพเคลื่อนไหว

### หมายเหตุ

- ท่านสามารถเปลี่ยน [Joy] ให้เป็น BGM ที่ต่างกันได้ บันทึกข้อมูลที่ดาวน์โหลดจากเว็บไซต์ Olympus ลงบนการ์ด เลือก [Joy] จาก [BGM] ในขั้นตอน 2 แล้วกด **▶** เข้าไปดูาน์โหลดที่เว็บไซต์ต่อไปนี้  
<http://support.olympus-imaging.com/bgmdownload/>

## การลดอาการกลองสั้น (ป้องกันภาพสั่น)

ท่านสามารถลดอาการกลองสั้นที่เกิดขึ้นขณะถ่ายภาพในสภาพแสงน้อยหรือถ่ายด้วยกำลังขยายสูง ระบบป้องกันภาพสั่นเริ่มทำงานเมื่อท่านกดปุ่มชัตเตอร์ลงครึ่งหนึ่ง

1 กดปุ่ม **OK** แล้วเลือกระบบป้องกันภาพสั่นเมื่อถ่ายภาพโดยใช้  
ช่องมองภาพเมื่อถ่ายภาพโดยใช้  
live view2 เลือกการชัตเตอร์โดยใช้ปุ่มหมุนด้านหน้า แล้วกดปุ่ม **OK**

ภาพนิ่ง	OFF	ป้องกันภาพสั่น-ภาพนิ่ง ปิด	ระบบป้องกันภาพสั่นปิด
	S-IS1	อัตโนมัติ	ระบบป้องกันภาพสั่นเปิด
	S-IS2	IS แนวตั้ง	ระบบป้องกันภาพสั่นใช้ได้กับอาการกลองสั้น (1D) ในแนวตั้งเท่านั้น ใช้เมื่อหันกล้องในแนวนอน
	S-IS3	IS แนวนอน	ระบบป้องกันภาพสั่นใช้ได้กับอาการกลองสั้น (D) ในแนวนอนเท่านั้น ใช้เมื่อหันกล้องในแนวนอนโดยถือกล้องในแนวตั้ง
	S-IS AUTO	IS อัตโนมัติ	กล้องตรวจหาทิศทางการหันกล้องและนำระบบป้องกันภาพสั่นที่เหมาะสมมาใช้
ภาพเคลื่อนไหว	OFF	ป้องกันภาพสั่น-ภาพเคลื่อนไหว ปิด	ระบบป้องกันภาพสั่นปิด
	ON	ป้องกันภาพสั่น-ภาพเคลื่อนไหว	นอกจากป้องกันภาพสั่นอัตโนมัติแล้ว อาการกลองสั้นที่เกิดขึ้นเมื่อถ่ายภาพขณะเดินยังคงลดลงอีกด้วย

## การเลือกความยาวโฟกัส (ไม่รวมเลนส์ระบบ Micro Four Thirds/Four Thirds)

ใช้ข้อมูลความยาวโฟกัสเพื่อลดกลองสั้นขณะถ่ายภาพด้วยเลนส์ที่ไม่ใช่เลนส์ระบบ Micro Four Thirds หรือ Four Thirds

- เลือก [ป้องกันภาพสั่น] กดปุ่ม **INFO** ใช้ **<|>** เพื่อเลือกความยาวโฟกัส แล้วกด **OK**
- เลือกความยาวโฟกัสระหว่าง 8 มม. และ 1000 มม.
- เลือกค่าที่ใกล้เคียงกับค่าที่ระบบเลนส์มากที่สุด

### ข้อควรระวัง

- ระบบป้องกันภาพสั่นไม่สามารถแก้ไขอาการกล้องสั่นที่มากเกินไป หรืออาการกล้องสั่นที่เกิดขึ้นขณะตั้งความเร็วชัตเตอร์ไว้ที่ความเร็วต่ำสุด ในกรณีนี้ แนะนำให้ใช้ขาตั้งกล้อง
- เมื่อใช้ขาตั้งกล้อง ตั้ง [ป้องกันภาพสั่น] ไปที่ [OFF]
- เมื่อใช้เลนส์ที่มีสวิตช์ฟังก์ชันป้องกันภาพสั่น กล้องจะให้ความสำคัญกับการตั้งค่าด้านเลนส์
- เมื่อกำลังให้ความสำคัญกับระบบป้องกันภาพสั่นด้านเลนส์ และด้านกล้องถูกตั้งค่าไปที่ [S-IS-AUTO], [S-IS1] จะถูกใช้แทน [S-IS-AUTO]
- ท่านอาจได้ยินเสียงการทำงานหรือการสั่นเมื่อเปิดใช้งานระบบป้องกันภาพสั่น

## ตัวเลือกการประมวลผล (โหมดภาพนิ่ง)

เลือกโหมดภาพนิ่งและทำการปรับแยกสำหรับคอนทราสต์ ความคมชัด และตัวแปรอื่นๆ (หน้า 80) ความเปลี่ยนแปลงในแต่ละโหมดภาพนิ่งจะถูกจัดเก็บ

### 1 กด **OK** ขณะดูภาพแล้วเลือก [โหมดถ่ายภาพ]

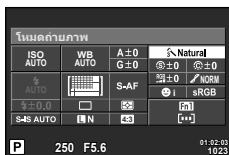

เมื่อถ่ายภาพโดยใช้  
ช่องมองภาพ





เมื่อถ่ายภาพโดยใช้  
live view

### 2 เลือกรายการโดยใช้ปุ่มหมุนด้านหน้า แล้วกดปุ่ม **OK**

	<b>i-Enhance</b>	ให้ผลลัพธ์ที่ดูน่าประทับใจมากกว่าและเหมาะสมกับสถานการณ์
	<b>Vivid</b>	ให้สีสันสดใส
	<b>Natural</b>	ให้สีเป็นธรรมชาติ
	<b>Muted</b>	ให้โทนสีราบเรียบ
	<b>Portrait</b>	ให้โทนสีผิวสวยงาม
	<b>โมโนโทน</b>	ให้โทนสีขาวดำ
	<b>ตั้งค่าเอง</b>	เลือกโหมดภาพนิ่ง ตั้งค่าตัวแปร และบันทึกการตั้งค่า
	<b>ภาพบุคคล Hdtv</b>	ทำให้ผิวดูเรียบเนียน ไม่สามารถใช้กับการถ่ายภาพคร่อม หรือในขณะที่ถ่ายภาพเคลื่อนไหว
	<b>สร้างสี</b>	สร้างชุดสีโดยใช้ สร้างสี (หน้า 60)
	<b>ปิ้อปอาร์ต</b>	เลือกอาร์ทฟิลเตอร์และเลือกเอฟเฟกต์ที่ต้องการ ในการแสดงวงแหวนสี เมื่อเลือก [สีพาสเทล] กดปุ่ม <b>INFO</b>
	<b>ภาพนุ่ม</b>	
	<b>สีซีดจาง</b>	
	<b>โทนแสงอ่อน</b>	
	<b>ภาพเกรนแตก</b>	
	<b>กล้งรุ่ยเข้ม</b>	
	<b>ไดโอรามา</b>	
	<b>ครอสโปรเซส</b>	
	<b>ซีเปียนุ่ม</b>	
	<b>โทนสีเกินจริง</b>	
	<b>คีย์ไลน์</b>	
	<b>สีน้ำ</b>	
	<b>ย้อนยุค</b>	
	<b>สีพาสเทล</b>	

## การเพิ่มเอฟเฟกต์ในภาพเคลื่อนไหว

ท่านสามารถสร้างภาพเคลื่อนไหวที่ใช้ประโยชน์จากเอฟเฟกต์ที่มีอยู่ในโหมดถ่ายภาพนิ่ง เลื่อนปุ่มหมุนไปที่  เพื่อเปิดใช้งานการตั้งค่า

- 1 ตั้งค่าโหมดถ่ายภาพไปที่  กดปุ่ม  แล้วใช้ปุ่มหมุนด้านหลังเพื่อเลือกรายการในโหมดถ่ายภาพ

โหมดถ่ายภาพ



- 2 สลับโหมดถ่ายภาพโดยใช้ปุ่มหมุนด้านหน้า แล้วกดปุ่ม 



<b>P</b>	กล้องจะตั้งค่าเปิดหน้ากล้องที่ดีที่สุดอัตโนมัติตามความสว่างของวัตถุ
<b>A</b>	การแสดงผลจากหลังจะเปลี่ยนโดยการตั้งค่าเปิดหน้ากล้อง ใช้ปุ่มหมุนด้านหลังเพื่อปรับค่าเปิดหน้ากล้อง
<b>S</b>	ความเร็วชัตเตอร์จะส่งผลกระทบต่อวิธีที่วัตถุปรากฏขึ้น ใช้ปุ่มหมุนด้านหลังเพื่อปรับความเร็วชัตเตอร์ สามารถตั้งค่าความเร็วชัตเตอร์ระหว่าง 1/30 วินาที และ 1/4000 วินาที
<b>M</b>	ท่านคือผู้ควบคุมทั้งค่าเปิดหน้ากล้องและความเร็วชัตเตอร์ ใช้ปุ่มหมุนด้านหน้าเพื่อเลือกค่าเปิดหน้ากล้อง ใช้ปุ่มหมุนด้านหลังเพื่อเลือกความเร็วชัตเตอร์จากค่าตั้งแต่ 1/30 วินาทีถึง 1/4000 วินาที สามารถตั้งค่าความไวแสงด้วยตัวเองเป็นค่าระหว่าง ISO 200 และ 3200 การควบคุมความไวแสง ISO อัตโนมัติไม่สามารถใช้งานได้

### ข้อควรระวัง

- ขณะบันทึกภาพเคลื่อนไหว ท่านไม่สามารถเปลี่ยนการตั้งค่าชดเชยแสง ค่าเปิดหน้ากล้อง และความเร็วชัตเตอร์
- หากเปิดใช้งาน [ป้องกันภาพสั่น] ขณะบันทึกภาพเคลื่อนไหว ภาพที่บันทึกจะขยายใหญ่ขึ้นเล็กน้อย
- ระบบป้องกันภาพสั่นไม่สามารถทำงานได้หากกล้องสั่นมากเกินไป
- เมื่อด้านในกล้องร้อน การถ่ายภาพจะหยุดอัตโนมัติเพื่อถนอมกล้อง
- เมื่อใช้อาร์ทฟิลเตอร์บางตัว การทำงานของ [C-AF] จะมีจำกัด
- แนะนำให้ใช้การ์ดที่มีคลาสความเร็ว SD ที่ 6 หรือสูงกว่าสำหรับการบันทึกภาพเคลื่อนไหว

## การตั้งค่าสัดส่วนภาพ

ท่านสามารถเปลี่ยนสัดส่วนภาพ (อัตราส่วนแนวตั้งต่อแนวนอน) ขณะถ่ายภาพ ท่านสามารถตั้งค่าสัดส่วนภาพเป็น [4:3] (มาตรฐาน), [16:9], [3:2], [1:1] หรือ [3:4] ขึ้นอยู่กับความต้องการของท่าน

- 1 กดปุ่ม  แล้วเลือกสัดส่วนภาพ
- 2 เลือกการตั้งค่าโดยใช้ปุ่มหมุนด้านหน้า แล้วกดปุ่ม 

### ข้อควรระวัง

- ภาพ JPEG จะถูกตัดขอบตามสัดส่วนภาพที่เลือกไว้ อย่างไรก็ตามภาพ RAW จะไม่ถูกตัดขอบและจะถูกจัดเก็บพร้อมข้อมูลเกี่ยวกับสัดส่วนภาพที่เลือก
- เมื่อเปิดดูภาพ RAW สัดส่วนภาพที่เลือกจะแสดงตามเฟรม

## คุณภาพของภาพ (โหมดบันทึก)

เลือกคุณภาพของภาพสำหรับภาพถ่ายและภาพเคลื่อนไหวตามจุดประสงค์การใช้งาน เช่น ปรับแต่งบนคอมพิวเตอร์หรือแสดงบนเว็บ

### 1 กดปุ่ม **OK** แล้วเลือกคุณภาพของภาพสำหรับภาพนิ่งหรือภาพเคลื่อนไหว



โหมดบันทึก

เมื่อถ่ายภาพโดยใช้  
ช่องมองภาพ

เมื่อถ่ายภาพโดยใช้  
live view

### 2 เลือกรายการโดยใช้ปุ่มหมุนด้านหน้า แล้วกดปุ่ม **OK**

#### ■ โหมดบันทึก (ภาพนิ่ง)

เลือกจากโหมด RAW และ JPEG (**L**F, **M**N, **M**N และ **S**N) เลือกตัวเลือก RAW+JPEG เพื่อบันทึกทั้งภาพ RAW และ JPEG ในการถ่ายแต่ละครั้ง โหมด JPEG รวมขนาดภาพ (**L**, **M** และ **S**) และอัตราส่วนการบีบอัด (SF, F, N, และ B) เข้าด้วยกัน

ขนาดภาพ		อัตราส่วนบีบอัด				การใช้งาน
ชื่อ	จำนวนพิกเซล	SF (ละเอียดพิเศษ)	F (ละเอียด)	N (ปกติ)	B (พื้นฐาน)	
<b>L</b> (ใหญ่)	4608×3456*	<b>L</b> SF	<b>L</b> F*	<b>L</b> N*	<b>L</b> B	เลือกสำหรับขนาดที่จะพิมพ์
<b>M</b> (กลาง)	3200×2400	<b>M</b> SF	<b>M</b> F	<b>M</b> N*	<b>M</b> B	
	2560×1920*					
	1920×1440					
<b>S</b> (เล็ก)	1600×1200	<b>S</b> SF	<b>S</b> F	<b>S</b> N*	<b>S</b> B	สำหรับภาพพิมพ์ขนาดเล็กและใช้บนเว็บไซด์
	1280×960*					
	1024×768					
	640×480					

\* ค่าเริ่มต้น

#### ข้อมูลภาพ RAW

รูปแบบนี้ (นามสกุล ".ORF") จัดเก็บข้อมูลภาพที่ไม่ได้ประมวลผลไว้สำหรับการประมวลผลภายหลัง ข้อมูลภาพ RAW ไม่สามารถเปิดดูได้ด้วยกล้องอื่นหรือซอฟต์แวร์ และไม่สามารถเลือกภาพ RAW สำหรับทำการพิมพ์ได้ สามารถสร้างสำเนา JPEG ของภาพ RAW ด้วยกล้องนี้ **☞** "การแก้ไขภาพนิ่ง" (หน้า 88)



## ■ โหมดบันทึก (ภาพเคลื่อนไหว)

โหมดบันทึก	จำนวนพิกเซล	รูปแบบไฟล์	การใช้งาน
<b>Full HD Fine</b>	1920×1080	MPEG-4 AVC/ H.264*1	แสดงบนทีวีและอุปกรณ์อื่นฯ
<b>Full HD Normal</b>	1920×1080		
<b>HD Fine</b>	1280×720		
<b>HD Normal</b>	1280×720		
<b>HD</b>	1280×720	Motion JPEG*2	สำหรับดูภาพในคอมพิวเตอร์ หรือแก้ไข
<b>SD</b>	640×480		

• การบันทึกอาจสิ้นสุดลงก่อนครบระยะเวลาบันทึกสูงสุด ทั้งนี้ขึ้นอยู่กับประเภทการ์ดที่ใช้

\*1 ภาพเคลื่อนไหวแต่ละชุดอาจยาวได้ถึง 29 นาที

\*2 ไฟล์อาจมีขนาดสูงสุด 2GB

## การปรับปริมาณแสงแฟลช (ควบคุมความเข้มแสงแฟลช)

สามารถปรับปริมาณแสงแฟลชได้หากท่านคิดว่าวัตถุได้รับแสงมากเกินไปหรือน้อยเกินไป แม้ว่าระดับแสงในส่วนที่เหลือของเฟรมจะพอดีแล้วก็ตาม

### 1 กดปุ่ม **OK** แล้วเลือกรายการควบคุมความเข้มแสงแฟลช



เมื่อถ่ายภาพโดยใช้  
ช่องมองภาพ



เมื่อถ่ายภาพโดยใช้  
live view

### 2 เลือกรายการโดยใช้ปุ่มหมุนด้านหน้า แล้วกดปุ่ม **OK**

#### ⚠ ข้อควรระวัง

- การตั้งค่านี้ไม่มีผลเมื่อตั้งค่าโหมดควบคุมแฟลชสำหรับหน่วยแฟลชภายนอกเป็น MANUAL
- การเปลี่ยนแปลงความเข้มแสงแฟลชที่ทำกับแฟลชภายนอกจะถูกเพิ่มไปยังการเปลี่ยนแปลงที่ทำกับกล้อง

## การเลือกวิธีที่กล้องวัดความสว่าง (การวัดแสง)





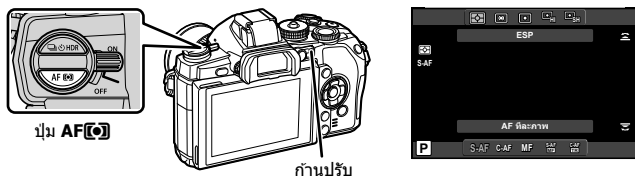

เลือกว่าจะให้กล้องวัดความสว่างของวัตถุอย่างไร

### 1 เลือกค้นปรับไปที่ตำแหน่ง 1 แล้วกดปุ่ม AF(○)

- ท่านยังสามารถกดปุ่ม  เพื่อเลือกการวัดแสงได้อีกด้วย



### 2 หมุนปุ่มหมุนด้านหน้าเพื่อเลือกการวัดแสง

	<b>วัดแสง ESP ดิจิตอล</b>	กล้องวัดแสงใน 324 พื้นที่ของเฟรมและปรับระดับแสงให้ดีที่สุดสำหรับฉากปัจจุบันหรือ (หากเลือกตัวเลือกอื่นนอกเหนือจาก [OFF] ไว้สำหรับ [☉ โฟกัสใบหน้า]) วัตถุที่เป็นบุคคล และนำให้โซโหมดนั้สำหรับการใช้งานทั่วไป	
	<b>วัดแสงแบบเฉลี่ยกลางภาพ</b>	โหมดวัดแสงนี้ให้ค่าวัดแสงโดยเฉลี่ยระหว่างวัตถุและแสงพื้นหลัง โดยให้น้ำหนักที่วัตถุตรงกลางภาพมากกว่า	
	<b>วัดแสงเฉพาะจุด</b>	เลือกตัวเลือกนี้เพื่อวัดแสงพื้นที่เล็กๆ (ประมาณ 2% ของเฟรม) โดยหันกล้องไปทางวัตถุที่ท่านต้องการวัดแสง ระดับแสงจะถูกปรับตามความสว่างของจุดที่วัดแสง	
	<b>วัดแสงเฉพาะจุด - แสงสว่างจ้า</b>	เพิ่มระดับแสงของการวัดแสงเฉพาะจุด เพื่อให้แน่ใจว่า เมื่อถ่ายวัตถุสว่างแล้วภาพจะออกมาสว่าง	
	<b>วัดแสงเฉพาะจุด - เงามืด</b>	ลดระดับแสงของการวัดแสงเฉพาะจุด เพื่อให้แน่ใจว่า เมื่อถ่ายวัตถุมืดแล้วภาพจะออกมามืด	

### 3 กดปุ่มชัตเตอร์ลงครึ่งหนึ่ง

- โดยปกติกล้องจะเริ่มวัดแสงเมื่อกดปุ่มชัตเตอร์ลงครึ่งหนึ่งและลือระดับแสงขณะยังคงกดชัตเตอร์ค้างไว้ในตำแหน่งนี้

## การเลือกโหมดโฟกัส (AF โหมด)

เลือกวิธีการโฟกัส (โหมดโฟกัส)

ท่านสามารถเลือกวิธีการโฟกัสแยกกันสำหรับโหมดภาพนิ่งและโหมด 

### 1 เลื่อนคันปรับไปที่ตำแหน่ง 1 แล้วกดปุ่ม AF

- ท่านยังสามารถกดปุ่ม  เพื่อเลือกโหมด AF ได้อีกด้วย

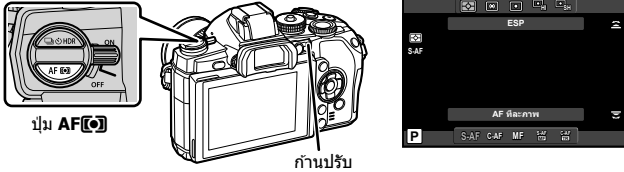

ปุ่ม AF 

ก้านปรับ

### 2 หมุนปุ่มหมุนด้านหลังเพื่อเลือกรายการ

- AF โหมดที่เลือกจะแสดงบนจอกภาพ

<b>S-AF</b> (AF ครั้งเดียว)	กล้องจะโฟกัสครึ่งหนึ่งเมื่อกดปุ่มชัตเตอร์ลงครึ่งหนึ่ง เมื่อล็อกโฟกัสไว้แล้วเสียงบีบจะดังขึ้น และเครื่องหมายยืนยัน AF และกรอบเป้า AF จะติดสว่าง โหมดนี้เหมาะสำหรับถ่ายภาพวัตถุที่อยู่นิ่งกับที่หรือวัตถุที่มีการเคลื่อนไหวจำกัด
<b>C-AF</b> (AF ต่อเนื่อง)	กล้องจะโฟกัสซ้ำเมื่อยังคงกดปุ่มชัตเตอร์ลงครึ่งหนึ่งค้างเอาไว้ เมื่อวัตถุอยู่ในโฟกัส เครื่องหมายยืนยัน AF จะสว่างขึ้นบนจอกภาพและเสียงบีบจะดังขึ้นเมื่อล็อกโฟกัสในครั้งแรกและครั้งที่สอง แม้เมื่อวัตถุเคลื่อนไหวหรือท่านเปลี่ยนองค์ประกอบของภาพ กล้องจะยังคงพยายามโฟกัสต่อไป
<b>MF</b> (โฟกัสด้วยตัวเอง)	ฟังก์ชันนี้ให้ท่านปรับโฟกัสวัตถุใดก็ตามด้วยตัวเอง <div style="text-align: right;">  <p>กล้อง</p> <p>วงแหวนปรับโฟกัส</p> </div>
<b>S-AF+MF</b> (ใช้โหมด S-AF และโหมด MF พร้อมกัน)	หลังจากกดปุ่มชัตเตอร์ลงครึ่งหนึ่งเพื่อโฟกัสในโหมด [S-AF] ท่านสามารถหมุนวงแหวนปรับโฟกัสเพื่อปรับละเอียดโฟกัสด้วยตัวเอง
<b>C-AF+TR</b> (การค้นหา AF)	กดปุ่มชัตเตอร์ลงครึ่งหนึ่งเพื่อโฟกัส จากนั้นกล้องจะติดตามและรักษาโฟกัสไว้ที่วัตถุปัจจุบันขณะที่ยังคงปุ่มชัตเตอร์ไว้ในตำแหน่งนี้ <ul style="list-style-type: none"> <li>• เป้า AF จะแสดงเป็นสีแดงหากกล้องไม่สามารถติดตามวัตถุได้อีกต่อไป</li> <li>• ปลดปล่อยปุ่มชัตเตอร์จากนั้นกำหนดกรอบวัตถุอีกครั้งแล้วกดปุ่มชัตเตอร์ลงครึ่งหนึ่ง</li> <li>• ช่วงการติดตามจะแคบเมื่อมีการใช้เลนส์ระบบ Four Thirds ถ้าเป้า AF ปรากฏเป็นสีแดง AF จะไม่ทำงาน แม้จะมีการติดตามวัตถุอยู่ก็ตาม</li> </ul>

### ข้อควรระวัง

- กล้องอาจไม่สามารถโฟกัสได้หากวัตถุมีแสงน้อย ถูกหมอกหรือครุ่นบัง หรือไม่มีคอนทราสต์

- การเลือก [AF โหมด] ไม่สามารถเปลี่ยนแปลงได้ เมื่อเลือก MF กับเลนส์ที่มาพร้อมกับโฟกัสคลัสซ์ตแบบปรับเอง (หน้า 130)
- เมื่อมีการใช้เลนส์ระบบ Four Thirds ระบบ AF จะไม่ทำงานในขณะที่ถ่ายภาพเคลื่อนไหว



## ตัวเลือกเสียงภาพเคลื่อนไหว (บันทึกเสียงกับภาพเคลื่อนไหว)

- 1 กดปุ่ม  ในขณะที่ถ่ายภาพด้วย Live View แล้วเลือกเสียงภาพเคลื่อนไหว

บันทึกเสียงกับภาพเคลื่อนไหว



เมื่อถ่ายภาพโดยใช้  
live view

- 2 สลับ ON/OFF โดยใช้ปุ่มหมุนด้านหน้า แล้วกดปุ่ม 
  -  จะปรากฏเมื่อการบันทึกเสียงภาพเคลื่อนไหวอยู่ที่ [ปิด]

### ข้อควรระวัง

- เมื่อบันทึกเสียงในภาพเคลื่อนไหว เสียงที่เกิดจากการทำงานของเลนส์และกลองอาจถูกบันทึกด้วย หากต้องการ ท่านสามารถลดเสียงเหล่านี้ซึ่งเกิดจากการถ่ายภาพได้โดยตั้งค่า [AF โหมด] ไปที่ [S-AF] หรือโดยจำกัดจำนวนครั้งที่ท่านกดปุ่ม ท่านสามารถใช้ไมโครโฟนภายนอก
- จะไม่มีการบันทึกเสียงในโหมด  (ไดโอรามา)

# 7 ฟังก์ชัน Menu

## การใช้งานเมนูขั้นพื้นฐาน

เมนูประกอบด้วยตัวเลือกการถ่ายภาพและดูภาพที่ไม่ได้แสดงด้วย Live Control และช่วยให้อ่านกำหนดการตั้งค่าของกล้องเพื่อการใช้งานที่ง่ายขึ้น

๑	ข้อกำหนดเบื้องต้นและตัวเลือกการถ่ายภาพขั้นพื้นฐาน
๒	ตัวเลือกการถ่ายภาพขั้นสูง
▶	ตัวเลือกการดูภาพและปรับแต่งภาพ
๘	กำหนดค่าการตั้งค่ากล้อง (หน้า 93)
📄	ตัวเลือกเมนูพอร์ตอปรณเสริมสำหรับอปรณพอร์ตที่เป็นอปรณเสริม เช่น EVF และ OLYMPUS PENPAL (หน้า 112)*
🇹🇭	การตั้งค่ากล้อง (เช่น วันที่และภาษา)

\* ไม่แสดงที่การตั้งค่าเริ่มต้น

### 1 กดปุ่ม MENU เพื่อแสดงเมนู

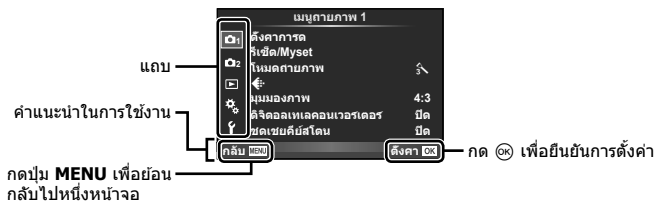

### 2 ใช้ $\Delta$ $\nabla$ เพื่อเลือกแถบแล้วกด $\odot$

### 3 เลือกรายการโดยใช้ $\Delta$ $\nabla$ แล้วกด $\odot$ เพื่อแสดงตัวเลือกสำหรับรายการที่เลือก

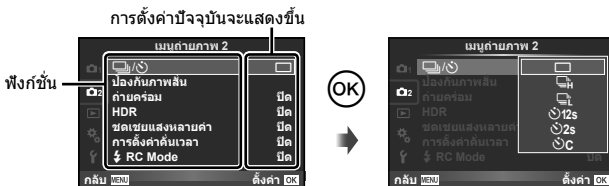

### 4 ใช้ $\Delta$ $\nabla$ เพื่อเลื่อนแถบสีไปที่ตัวเลือกแล้วกด $\odot$ เพื่อเลือก

- กดปุ่ม MENU หลายๆ ครั้งเพื่อออกจากเมนู

### หมายเหตุ

- สำหรับการตั้งค่าเริ่มต้นของแต่ละตัวเลือก โปรดดูที่ "รายการเมนู" (หน้า 146)
- ค่าแนะนำจะแสดงขึ้นประมาณ 2 วินาทีหลังจากที่เลือกตัวเลือก กดปุ่ม INFO เพื่อดูหรือซ่อนคำแนะนำ

7 ฟังก์ชัน Menu (การใช้งานขั้นพื้นฐาน)

## การใช้เมนูถ่ายภาพ 1/เมนูถ่ายภาพ 2



- ❏ ตั้งค่าการ์ด (หน้า 78)  
รีเซ็ต/Myset (หน้า 79)  
โหมดถ่ายภาพ (หน้า 80)  
◀ (หน้า 81)  
มุมมองภาพ (หน้า 71)  
ดิจิตอลเทลคอนเวอร์เตอร์ (หน้า 86)  
ชดเชยคีย์สโตน (หน้า 86)
- ❏ /☺ (ถ่ายภาพต่อเนื่อง/ตั้งเวลา) (หน้า 57, 81)  
ป้องกันภาพสั่น (หน้า 68)  
ถ่ายคร่อม (หน้า 82)  
HDR (หน้า 60)  
ชดเชยแสงหลายค่า (หน้า 84)  
การตั้งค่าคั่นเวลา (หน้า 85)  
⚡ RC Mode (หน้า 86)

## 7

### ฟังก์ชัน Menu (เมนูถ่ายภาพ)

### การฟอร์แมทการ์ด (ตั้งค่าการ์ด)

ต้องฟอร์แมทการ์ดกับกล้องนี้ก่อนใช้งานครั้งแรกหรือหลังจากใช้งานกับกล้องหรือคอมพิวเตอร์เครื่องอื่น

ข้อมูลทั้งหมดที่เก็บไว้ในการ์ด รวมทั้งภาพที่ป้องกันไว้ จะถูกลบออกขณะที่ฟอร์แมทการ์ด เมื่อจะฟอร์แมทการ์ดที่ใช้แล้ว โปรดตรวจสอบให้แน่ใจว่าไม่มีภาพที่ท่านต้องการเก็บไว้ในการ์ดแล้ว "การ์ดที่ใช้งานได้" (หน้า 127)

- 1 เลือก [ตั้งค่าการ์ด] ใน ❏ เมนูถ่ายภาพ 1
- 2 เลือก [ฟอร์แมท]



- 3 เลือก [ใช่] แล้วกด
  - การฟอร์แมททุกดำเนินการ

## การกลับสู่การตั้งค่าเริ่มต้น (รีเซ็ต/Myset)

สามารถคืนค่าต่างๆ ของกล้องกลับสู่การตั้งค่าที่บันทึกไว้ได้อย่าง

### การใช้การตั้งค่าใหม่

กลับสู่การตั้งค่าเริ่มต้น

- 1 เลือก [รีเซ็ต/Myset] ใน เมนูถ่ายภาพ 1
- 2 เลือก [รีเซ็ต] แล้วกด **OK**
  - เลื่อนแถบสีไปที่ [รีเซ็ต] แล้วกด **▷** เพื่อเลือกประเภทการตั้งค่าใหม่ หากต้องการตั้งค่าทุกอย่างใหม่ทั้งหมดยกเว้นเวลาวันที่ และอื่นๆ ให้เน้นสีที่ [ทั้งหมด] แล้วกด **OK**
  - "รายการเมนู" (หน้า 146)



- 3 เลือก [ใช่] แล้วกด **OK**

### การจัดเก็บ Myset

ท่านสามารถบันทึกการตั้งค่าปัจจุบันของกล้องสำหรับโหมดอื่นๆ นอกเหนือไปจากโหมดถ่ายภาพได้ การตั้งค่าที่บันทึกไว้สามารถเรียกใช้งานได้ในโหมด **P**, **A**, **S** และ **M**

- 1 ปรับการตั้งค่าเพื่อจัดเก็บ
- 2 เลือก [รีเซ็ต/Myset] ใน เมนูถ่ายภาพ 1
- 3 เลือกปลายทางที่ต้องการ ([Myset1]–[Myset4]) แล้วกด **▷**
  - [ตั้งค่า] จะปรากฏขึ้นถัดจากปลายทาง ([Myset1]–[Myset4]) ซึ่งได้มีการจัดเก็บการตั้งค่าแล้ว การเลือก [ตั้งค่า] อีกครั้งจะเขียนทับการตั้งค่าที่บันทึกไว้
  - หากต้องการยกเลิกการบันทึก ให้เลือก [ตั้งค่าใหม่]
- 4 เลือก [ตั้งค่า] แล้วกด **OK**
  - การตั้งค่าที่สามารถจัดเก็บลงใน Myset "รายการเมนู" (หน้า 146)

### การใช้งาน Myset

ปรับการตั้งค่ากล้องให้เป็นการตั้งค่าที่ได้เลือกตั้งเอาไว้ใน Myset

- 1 เลือก [รีเซ็ต/Myset] ใน เมนูถ่ายภาพ 1
- 2 เลือกการตั้งค่าที่ต้องการ ([Myset1]–[Myset4]) แล้วกด **OK**
- 3 เลือก [ตั้งค่า] แล้วกด **OK**



## ตัวเลือกการประมวลผล (โหมดถ่ายภาพ)

ท่านสามารถทำการปรับแยกสำหรับคอนทราสต์ ความคมชัด และตัวแปรอื่นๆ ในการตั้งค่า [โหมดถ่ายภาพ] (หน้า 70) ความเปลี่ยนแปลงในแต่ละโหมดภาพนี้จะถูกจัดเก็บ

1 เลือก [โหมดถ่ายภาพ] ใน **☰** เมนูถ่ายภาพ 1

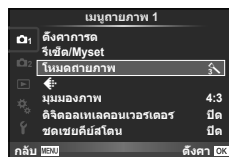

2 เลือกตัวเลือกด้วย **△ ▽** แล้วกด **OK**

3 กด **▶** เพื่อแสดงการตั้งค่าสำหรับตัวเลือกที่เลือก

<b>ความต่างสี</b>	ความแตกต่างระหว่างความมืดและความสว่าง	✓	✓	✓	✓
<b>ความคมภาพ</b>	ความคมชัดของภาพ	✓	✓	✓	✓
<b>ความอึมสี</b>	ความสดใสของสี	✓	✓	—	✓
<b>เปลี่ยนแปลง</b>	ปรับโทนสี (ไล่แสงเงา)				
<b>อัตโนมัติ</b>	แบ่งภาพออกเป็นบริเวณต่างๆ อย่างละเอียดและปรับความสว่างแยกกันสำหรับแต่ละบริเวณ ใช้ได้ผลดีกับภาพซึ่งมีพื้นที่ที่มีคอนทราสต์มากทำให้สีขาวดูสว่างเกินไปหรือสีดำดูมืดเกินไป	✓	✓	✓	✓
<b>ค่าปกติ</b>	ใช้โหมด [ค่าปกติ] สำหรับการใช้งานทั่วไป				
<b>สว่างสุด</b>	ไล่แสงสำหรับวัตถุที่สว่าง				
<b>ทึบแสง</b>	ไล่แสงสำหรับวัตถุที่มืด				
<b>เอฟเฟค (i-Enhance)</b>	กำหนดขอบเขตที่จะนำเอฟเฟคดีไปใช้	✓	—	—	✓
<b>ฟิลเตอร์ขาว-ดำ (โทนขาวดำ)</b>	ให้ภาพสีขาวดำ สีฟิลเตอร์จะสว่างขึ้นและสีตรงข้ามจะมืดลง				
<b>N:ธรรมชาติ</b>	ให้ภาพสีขาวดำปกติ				
<b>Ye:เหลือง</b>	สร้างก่อนเมทสีขาวที่กำหนดอย่างชัดเจนด้วยท้องฟ้าสีครามตามธรรมชาติ				
<b>Or:ส้ม</b>	เน้นสีในท้องฟ้าสีครามและดวงอาทิตย์ดกเล็กน้อย	—	—	✓	✓
<b>R:แดง</b>	เน้นสีในท้องฟ้าสีครามและความสว่างของไม้ดอกสีแดงเข้ม				
<b>G:เขียว</b>	เน้นริมฝีปากสีแดงและใบไม้สีเขียว				



				<b>M</b>	<b>C</b>
โทนภาพ (โทนขาวดำ)	เติมสีให้ภาพขาวดำ				
<b>N:ธรรมชาติ</b>	ให้ภาพสีขาวดำปกติ				
<b>S:ซีเปีย</b>	ซีเปีย	—	—	✓	✓
<b>B:น้ำเงิน</b>	สีออกฟ้า				
<b>P:ม่วง</b>	สีออกม่วง				
<b>G:เขียว</b>	สีออกเขียว				

### ข้อควรระวัง

- การเปลี่ยนแปลงคอนทราสต์ไม่มีผลต่อการตั้งค่าอื่นนอกเหนือจาก [ปกติ]

### คุณภาพของภาพ ()

เลือกคุณภาพของภาพ ท่านสามารถเลือกคุณภาพของภาพแยกกันสำหรับภาพถ่ายและภาพเคลื่อนไหว ซึ่งเหมือนกับรายการ [] ใน [Live Control]

- ท่านสามารถเปลี่ยนขนาดภาพ JPEG และอัตราส่วนการบีบอัดรวมกัน และ [**M**] และ [**S**] จำนวนพิกเซล [ ตั้งค่า], [นับพิกเซล] "การใช้งานเมนูกำหนดเอง" (หน้า 93)

### การตั้งค่าระบบตั้งเวลา ()

ท่านสามารถปรับแต่งการทำงานของระบบตั้งเวลาถ่ายภาพได้

- เลือก [) ใน เมนูถ่ายภาพ 2



- เลือก [C] (กำหนดเอง) แล้วกด

- ใช้ เพื่อเลือกรายการแล้วกด

- ใช้ เพื่อเลือกการตั้งค่าแล้วกด

เฟรม	กำหนดจำนวนเฟรมที่จะถ่าย
ตั้งเวลาถ่าย	กำหนดระยะเวลาหลังกดปุ่มชัตเตอร์จนกระทั่งถ่ายภาพ
ช่วงเวลา	กำหนดช่วงเวลาถ่ายภาพของเฟรมที่สองและเฟรมต่อๆ มา
ออโตโฟกัสทุกเฟรม	เลือกว่าจะให้กล้องโฟกัสในทันทีก่อนถ่ายแต่ละภาพโดยใช้ตั้งเวลาถ่ายแบบกำหนดเองหรือไม่

## การเปลี่ยนแปลงการตั้งค่าในการถ่ายภาพต่อเนื่องเป็นชุด (ถ่ายภาพพร้อม)

"ถ่ายภาพพร้อม" หมายถึง การเปลี่ยนแปลงการตั้งค่าอัตโนมัติในระหว่างการถ่ายภาพต่อเนื่องเป็นชุดหรือลำดับภาพต่อเนื่องเพื่อ "พร้อม" คำปัจจุบัน ท่านสามารถจัดเก็บการตั้งค่าถ่ายภาพพร้อมและปิดการถ่ายภาพพร้อม

1 เลือก [ถ่ายพร้อม] ใน เมนูถ่ายภาพ 2 แล้วกด

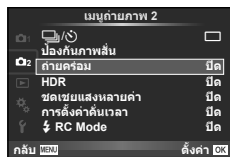

2 หลังเลือก [เปิด] กด แล้วเลือกประเภทการถ่ายภาพพร้อม

- ในขณะที่เลือกการถ่ายภาพพร้อม [BKT] จะแสดงขึ้นในจอภาพ

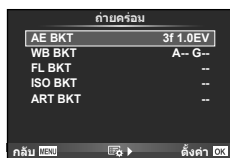

3 กด เลือกการตั้งค่าสำหรับตัวแปรอย่างเช่น จำนวนภาพที่ถ่าย แล้วกดปุ่ม

- กดปุ่ม ค้างไว้จนกระทั่งท่านกลับมาที่จอภาพในขั้นตอนที่ 1
- หากท่านเลือก [ปิด] ในขั้นตอนที่ 2 การตั้งค่าถ่ายภาพพร้อมจะถูกบันทึกไว้และท่านสามารถถ่ายภาพได้ตามปกติ

### เคล็ดลับ

- การตั้งค่าถ่ายภาพพร้อมสามารถปรับด้วยปุ่มต่างๆ เมื่อเลือก [เปิด] สำหรับ ในเมนูกำหนดเอง (หน้า 94) ตั้งค่านับไปที่ตำแหน่ง 2 และหมุนปุ่มหมุนขณะที่ยกปุ่ม HDR ไปด้วย เลือกประเภทการถ่ายภาพพร้อมโดยใช้ปุ่มหมุนด้านหน้าและจำนวนภาพที่ถ่าย และตัวแปรอื่นๆ โดยใช้ปุ่มหมุนด้านหลัง หลังจากตั้งค่า คุณสามารถเปลี่ยนไปมาระหว่างการถ่ายภาพพร้อมและการถ่ายภาพธรรมดาในแต่ละครั้งที่กดปุ่ม HDR

### ข้อควรระวัง

- ใช้งานไม่ได้ในขณะที่ถ่ายภาพ HDR
- ใช้งานไม่ได้ขณะถ่ายภาพซ้อนและถ่ายภาพแบบ Time Lapse
- เมื่อเปิดใช้การถ่ายภาพพร้อม จะสามารถถ่ายภาพได้ก็ต่อเมื่อมีพื้นที่ในการลดหน่วยความจำเพียงพอสำหรับภาพทั้งหมดเท่านั้น

### AE BKT (ถ่ายภาพพร้อม AE)

กล้องจะเปลี่ยนแปลงระดับแสงของแต่ละภาพที่ถ่าย สามารถเลือกจำนวนการปรับเปลี่ยนได้จาก 0.3 EV, 0.7 EV หรือ 1.0 EV ในโหมดถ่ายภาพแบบเฟรมเดียว กล้องจะถ่ายหนึ่งภาพทุกครั้งที่เกิดปุ่มชัตเตอร์ลงจนสุด ขณะที่โหมดถ่ายภาพต่อเนื่อง กล้องจะถ่ายภาพต่อไปเรื่อยๆ ตามลำดับขณะที่กดปุ่มชัตเตอร์ลงจนสุด: ไม่มีการเปลี่ยน ลบ บวก จำนวนภาพที่ถ่าย: 2, 3, 5, หรือ 7

- ไฟแสดงสถานะ [BKT] จะเปลี่ยนเป็นสีเขียวระหว่างการถ่ายภาพพร้อม
- กล้องปรับเปลี่ยนระดับแสงโดยเปลี่ยนค่าเปิดหน้ากล้องและความเร็วชัตเตอร์ (โหมด **P**) ความเร็วชัตเตอร์ (โหมด **A** และ **M**) หรือค่าเปิดหน้ากล้อง (โหมด **S**)
- กล้องถ่ายภาพพร้อมค่าที่เลือกไว้ในปัจจุบันสำหรับการชดเชยแสง
- ขนาดการเพิ่มขึ้นของการถ่ายภาพพร้อมจะเปลี่ยนแปลงตามค่าที่เลือกไว้สำหรับ [ระดับค่า EV] "การใช้งานเมนูกำหนดเอง" (หน้า 93)





## การบันทึกภาพซ้อนในภาพเดี่ยว (ถ่ายภาพซ้อน)

บันทึกภาพซ้อนในภาพเดี่ยว โดยใช้ตัวเลือกปัจจุบันที่เลือกสำหรับคุณภาพของภาพ

1 เลือก [ชดเชยแสงหลายค่า] ใน เมนูถ่ายภาพ 2

2 ปรับการตั้งค่า

เฟรม	เลือก [2 เฟรม]
ค่าอัตโนมัติ	เมื่อตั้งไว้ที่ [เปิด] ความสว่างของแต่ละเฟรมจะถูกตั้งไว้ที่ 1/2 และภาพจะถูกซ้อน เมื่อตั้งไว้ที่ [ปิด] ภาพจะถูกซ้อนด้วยความสว่างดั้งเดิมของแต่ละเฟรม
ภาพซ้อน	เมื่อตั้งไว้ที่ [เปิด] จะสามารถซ้อนภาพ RAW ที่บันทึกในการดัดด้วยการถ่ายภาพซ้อนและจัดเก็บเป็นภาพแยกต่างหาก จำนวนภาพที่ถ่ายคือหนึ่งภาพ

- จะแสดงขึ้นในจอภาพขณะที่ถ่ายภาพซ้อนยังมีผลอยู่

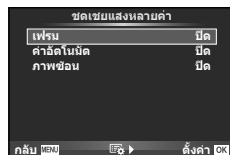

3 ถ่ายภาพ

- แสดงขึ้นเป็นสีเขียวขณะที่การถ่ายภาพเริ่มขึ้น
- กด เพื่อลบภาพสุดท้ายที่ถ่าย
- ภาพก่อนหน้าจะถูกวางซ้อนบนมุมมองผ่านเลนส์เพื่อเป็นตัวชี้สำหรับการวางเฟรมภาพถ่ายต่อไป

**เคล็ดลับ**

- หากต้องการซ้อนภาพตั้งแต่ 3 เฟรมขึ้นไป เลือก RAW สำหรับ [] และใช้ตัวเลือก [ภาพซ้อน] เพื่อทำการถ่ายภาพซ้อนซ้ำๆ กัน
- สำหรับข้อมูลเพิ่มเติมเกี่ยวกับการซ้อนภาพ RAW: [แก้ไข] (หน้า 88)

**ข้อควรระวัง**

- กล้องจะไม่เข้าสู่โหมดหลับขณะที่ถ่ายภาพซ้อนยังคงมีผลอยู่
- ภาพที่ถ่ายด้วยกล้องอื่นไม่สามารถรวมอยู่ในถ่ายภาพซ้อนได้
- เมื่อตั้ง [ภาพซ้อน] ไว้ที่ [เปิด] ภาพที่แสดงขึ้นเมื่อภาพ RAW ถูกเลือกจะถูกสร้างขึ้นด้วยการตั้งค่าขณะถ่ายภาพ
- หากต้องการตั้งค่าฟังก์ชันถ่ายภาพ ให้ยกเลิกการถ่ายภาพซ้อนก่อน ฟังก์ชันบางอย่างไม่สามารถตั้งค่าได้
- การถ่ายภาพซ้อนจะถูกยกเลิกจากภาพแรกโดยอัตโนมัติในสถานการณ์ต่อไปนี้  
เมื่อปิดสวิตช์กล้อง/เมื่อกดปุ่ม /เมื่อกดปุ่ม **MENU**/เมื่อดังโหมดถ่ายภาพไว้ที่โหมดอื่นนอกเหนือจาก **P**, **A**, **S**, **M**/แบตเตอรี่หมด/เชื่อมต่อสายใดๆ กับกล้อง
- เมื่อเลือกภาพ RAW ด้วย [ภาพซ้อน] ภาพ JPEG สำหรับภาพที่บันทึกเป็น RAW+JPEG จะแสดงขึ้น
- เมื่อถ่ายภาพซ้อนโดยใช้ถ่ายภาพพร้อม กล้องจะให้ความสำคัญกับการถ่ายภาพซ้อน ขณะที่กำลังจัดเก็บภาพซ้อน ถ่ายภาพซ้อนจะถูกตั้งค่าใหม่เป็นค่าเริ่มต้นจากโรงงาน

## การถ่ายภาพอัตโนมัติด้วยช่วงเวลาคงที่ (การถ่ายภาพแบบ Time Lapse)

ท่านสามารถตั้งค่าให้กล้องถ่ายภาพโดยอัตโนมัติตามเวลาที่กำหนดไว้ นอกจากนี้ ยังสามารถบันทึกเฟรมที่ถ่ายหลายๆ เฟรมเป็นภาพเคลื่อนไหวชุดเดียวได้ด้วย การตั้งค่านี้ใช้งานได้ในโหมด P/A/S และ M เท่านั้น

### 1 ทำการตั้งค่าต่อไปนี้อย่างใด [การตั้งค่าคั่นเวลา] ใน เมนูถ่ายภาพ 2

เฟรม	กำหนดจำนวนเฟรมที่จะถ่าย
เวลารอเริ่มต้น	กำหนดระยะเวลาเวลารอก่อนที่จะเริ่มถ่ายภาพ
ช่วงเวลา	กำหนดช่วงเวลาระหว่างการถ่ายแต่ละภาพก่อนเริ่มถ่ายภาพ
ภาพเคลื่อนไหวแบบคั่นเวลา	กำหนดรูปแบบการบันทึกของลำดับเฟรม [เปิด]: บันทึกแต่ละเฟรมเป็นภาพนิ่ง [เปิด]: บันทึกแต่ละเฟรมเป็นภาพนิ่งพร้อมทั้งสร้างและบันทึกภาพเคลื่อนไหวชุดเดียวจากลำดับเฟรม

- คุณภาพของภาพเคลื่อนไหวคือ [M-JPEG HD] และอัตราเฟรมคือ 10fps

### 2 ถ่ายภาพ

- กล้องจะถ่ายภาพแม้เมื่อภาพไม่อยู่ในโฟกัสหลังการโฟกัสอัตโนมัติ หากท่านต้องการแก้ไขตำแหน่งโฟกัส ให้ถ่ายภาพในโหมด MF
- [ดูภาพบันทึก] ทำงานเป็นเวลา 0.5 วินาที
- หากระยะเวลาก่อนถ่ายภาพหรือช่วงเวลาถ่ายภาพ อย่างใดอย่างหนึ่ง ถูกตั้งไว้ที่ 1 นาที 30 วินาทีขึ้นไป จอภาพและตัวกล้องจะปิดสวิตซ์การทำงานหลังจากผ่านไป 1 นาที กล้องจะเปิดสวิตซ์การทำงานโดยอัตโนมัติอีกครั้ง 10 วินาทีก่อนถ่ายภาพ หากจอภาพดับลง ให้กดปุ่มชัตเตอร์ เพื่อเปิดจอภาพอีกครั้ง

### เคล็ดลับ

- สามารถถ่ายภาพได้นานขึ้นโดยใช้ชุดแบตเตอรี่เสริม (แยกจำหน่าย) (หน้า 133) และอะแดปเตอร์ AC สามารถถ่ายภาพได้สูงสุด 999 ภาพ

### ข้อควรระวัง

- หากตั้งโหมด AF อยู่ [C-AF] หรือ [C-AF+TR] การโฟกัสจะเปลี่ยนเป็น [S-AF] โดยอัตโนมัติ
- ระบบสัมผัสถูกปิดใช้งานระหว่างการถ่ายภาพแบบ Time Lapse
- ใช้งานไม่ได้กับการถ่ายภาพ HDR
- การถ่ายภาพคร่อมและถ่ายภาพซ้อนไม่สามารถใช้ร่วมกันได้
- แฟลชจะไม่ทำงานหากระยะเวลาชาร์จแฟลชนานกว่าช่วงเวลาระหว่างการถ่ายภาพแต่ละภาพ
- สำหรับการถ่ายภาพแบบ [BULB] และ [TIME] จะกำหนดความเร็วชัตเตอร์เอาไว้ด้วยตัวที่ 60 นาที
- หากกล้องปิดสวิตซ์การทำงานอัตโนมัติในช่วงเวลาระหว่างการถ่ายภาพแต่ละภาพ กล้องจะเปิดสวิตซ์ตัวเองก่อนที่จะถ่ายภาพต่อไป
- หากภาพนิ่งภาพใดไม่ได้รับการบันทึกอย่างถูกต้อง จะไม่มีการสร้างภาพเคลื่อนไหว Time Lapse ขึ้น
- หากพื้นที่ในการ์ดมีไม่เพียงพอ ภาพเคลื่อนไหว Time Lapse จะไม่ได้รับการบันทึกไว้
- การถ่ายภาพแบบ Time Lapse จะถูกยกเลิกหากมีการใช้งานปุ่มใดปุ่มหนึ่งดังต่อไปนี้ ปุ่มหมุนปรับโหมด ปุ่ม **MENU** ปุ่ม  ปุ่มปลดเลนส์ หรือเมื่อเชื่อมต่อสาย USB
- หากท่านปิดสวิตซ์กล้อง การถ่ายภาพแบบ Time Lapse จะถูกยกเลิก
- หากแบตเตอรี่มีประจุเหลืออยู่ไม่เพียงพอ การถ่ายภาพอาจยุติลงกลางคัน ตรวจสอบว่าแบตเตอรี่ได้รับการชาร์จมาเป็นอย่างดีแล้วก่อนเริ่มถ่ายภาพ

## การถ่ายภาพโดยใช้แฟลชควบคุมจากระยะไกลไร้สาย

ท่านสามารถใช้แฟลชที่ใหม่ด้วยและแฟลชที่มีโหมดรีโมทคอนโทรลเพื่อทำการถ่ายภาพกับแฟลชแบบไร้สาย  "การถ่ายภาพโดยใช้แฟลชควบคุมจากระยะไกลไร้สาย" (หน้า 135)

## ดีจิตอล ชุม (ดีจิตอลเทเลคอนเวอร์เตอร์)







เทเลคอนเวอร์เตอร์ดีจิตอลใช้สำหรับการซูมไกลกว่าอัตราซูมปัจจุบัน กล้องจะบันทึกการครอบตัดตรงกึ่งกลาง การซูมเพิ่มขึ้นประมาณ 2x

1 เลือก [เปิด] สำหรับ [ดีจิตอลเทเลคอนเวอร์เตอร์] ใน  เมนูถ่ายภาพ 1

2 ภาพในจอภาพจะขยายใหญ่ขึ้นสองเท่า

- วัตถุจะถูกบันทึกตามที่ปรากฏในจอภาพ

### ข้อควรระวัง





- ดีจิตอล ชุมใช้งานไม่ได้กับถ่ายภาพซ้อน, ในโหมด  หรือเมื่อเลือก , , ,  หรือ  ในโหมด SCN
- ฟังก์ชันนี้ใช้งานไม่ได้เมื่อ [เอฟเฟคภาพเคลื่อนไหว] อยู่ที่ [เปิด] ในโหมด 
- เมื่อแสดงภาพ RAW บริเวณที่มองเห็นได้ในจอภาพจะระบุด้วยกรอบ
- เป้า AF จะลดลง

## การแก้ไขคีย์สโตนและการควบคุมสัดส่วนภาพ (ชดเชยคีย์สโตน)

ใช้การแก้ไขคีย์สโตนสำหรับภาพที่ถ่ายจากบริเวณส่วนล่างของคีย์สโตน หรือเอฟเฟคที่ใส่มากเกินไปของภาพ การตั้งค่าจะใช้งานได้ในโหมด P/A/S/M เท่านั้น

1 เลือก [เปิด] สำหรับ [ชดเชยคีย์สโตน] ใน  เมนูถ่ายภาพ 1

2 ปรับเอฟเฟคในการแสดงผลและใส่กรอบให้ภาพ

- ใช้ปุ่มหมุนด้านหน้าหรือด้านหลังสำหรับการแก้ไขคีย์สโตน
- ใช้     เพื่อเลือกพื้นที่ที่บันทึก
- กดปุ่ม  ค้างไว้ เพื่อยกเลิกการเปลี่ยนแปลงใดๆ
- ในการปรับชดเชยแสงและตัวเลือกการถ่ายภาพอื่นๆ ขณะที่ชดเชยคีย์สโตนยังมีผลอยู่ ให้กดปุ่ม **INFO** เพื่อดูการแสดงผลภาพนอกเหนือจากการปรับชดเชยคีย์สโตน ในการกลับสู่ชดเชยคีย์สโตน ให้กดปุ่ม **INFO** กระทั่งการปรับชดเชยคีย์สโตนปรากฏ



3 ถ่ายภาพ

- ในการสิ้นสุดชดเชยคีย์สโตน ให้เลือก [ปิด] สำหรับ [ชดเชยคีย์สโตน] ใน  เมนูถ่ายภาพ 1

### หมายเหตุ

- เมื่อใช้  (ชดเชยคีย์สโตน) (หน้า 104) กับปุ่มชิ่งใช้ [ฟังก์ชันปุ่ม] การกดปุ่มที่เลือกไว้จะแสดงตัวเลือกการปรับดีจิตอล

## ข้อควรระวัง

- ภาพจะบันทึกเป็นรูปแบบ RAW + JPEG เมื่อเลือก [RAW] สำหรับคุณภาพของภาพ
- ผลลัพธ์อาจไม่ได้ตามที่ต้องการกับเลนส์เสริม
- บางตำแหน่ง AF อาจอยู่นอกพื้นที่แสดงผล ขึ้นอยู่กับจำนวนของการแก้ไข ไอคอน (☺, ☹, ◀ หรือ ▶) จะแสดงเมื่อกำลังโฟกัสไปที่ตำแหน่ง AF นอกพื้นที่แสดงผล
- ระหว่างการถ่ายภาพการปรับดีจิตอลจะไม่สามารถใช้งานสิ่งต่อไปนี้ได้:
  - การถ่ายภาพโดยเปิดหน้ากล้องนานหรือกำหนดเวลา/การถ่ายภาพคร่อม/HDR/ชดเชยแสงหลายค่า/ดีจิตอลเทลคอนเวอร์เตอร์/ภาพเคลื่อนไหว/[C-AF] และ [C-AF+TR] โหมดออโตโฟกัส/AF ตลอดเวลา/[ภาพบุคคล HDTV] และโหมดภาพ **ART**/ตั้งเวลาถ่ายแบบกำหนดเอง/พิกกิ้ง
- ถ้าเลือกระยะโฟกัสสำหรับ [ป้องกันภาพสั่น] การแก้ไขจะถูกปรับให้กับระยะโฟกัสที่เลือก เว้นแต่เมื่อใช้เลนส์ของระบบ Micro Four Thirds หรือ Four Thirds ให้เลือกความยาวโฟกัสโดยใช้ตัวเลือก [ป้องกันภาพสั่น] (หน้า 68)

## การถ่ายภาพ HDR

ถ่ายภาพ HDR ที่มีค่าแสงต่างกันอัตโนมัติ หรือถ่ายภาพคร่อมเพื่อนำมาผสมรวมกันเป็นภาพ HDR ซึ่งเหมือนกันกับการกดปุ่ม  HDR เพื่อทำการตั้งค่า (หน้า 60)

## การใช้เมนูแสดงภาพ



เปิด (หน้า 67)  
แก้ไข (หน้า 88)  
แก้ไข (หน้า 88)

คำสั่งพิมพ์ (หน้า 116)  
ลบคำบ้องกัน (หน้า 90)  
การเชื่อมต่อกับสมาร์ตโฟน (หน้า 90)

## การหมุนภาพที่แสดงบนจอ (หมุน)

เมื่อตั้งค่าไว้ที่ [เปิด] ภาพที่ถ่ายในแนวตั้งจะหมุนมาแสดงในแนวตั้งเองโดยอัตโนมัติ

## การแก้ไขภาพนิ่ง

สามารถแก้ไขภาพที่บันทึกไว้และจัดเก็บเป็นภาพใหม่

- 1 เลือก [แก้ไข] ใน เมนูแสดงภาพ แล้วกด
- 2 ใช้ เพื่อเลือก [เลือกภาพ] แล้วกด
- 3 ใช้ เพื่อเลือกภาพที่จะแก้ไขแล้วกด
  - [แก้ไขภาพ RAW] จะแสดงขึ้นหากภาพเป็นภาพ RAW และ [แก้ไข JPEG] หากเป็นภาพ JPEG หากภาพบันทึกด้วยรูปแบบ RAW+JPEG ทั้ง [แก้ไขภาพ RAW] และ [แก้ไข JPEG] จะแสดงขึ้น เลือกเมนูสำหรับภาพที่จะแก้ไข
- 4 เลือก [แก้ไขภาพ RAW] หรือ [แก้ไข JPEG] แล้วกด

แก้ไขภาพ RAW	สร้างสำเนา JPEG ของภาพ RAW ที่แก้ไขตามการตั้งค่า	
	ปัจจุบัน	สำเนา JPEG ถูกประมวลผลโดยใช้การตั้งค่าปัจจุบันของกล้อง ปรับการตั้งค่ากล้องก่อนเลือกตัวเลือกนี้
	กำหนดเอง1	สามารถทำการแก้ไขขณะเปลี่ยนการตั้งค่าบนจอภาพ ท่านสามารถจัดเก็บการตั้งค่าที่ใช่
	กำหนดเอง2	สามารถจัดเก็บการตั้งค่าที่ใช่
ART BKT	ภาพจะถูกแก้ไขโดยใช้การตั้งค่าสำหรับฟิลเตอร์ศิลปะที่เลือก	



<b>แก้ไข JPEG</b>	<p>เลือกจากตัวเลือกต่อไปนี้</p> <p>[ปรับเงาแสง]: เพิ่มแสงหรือลดแสงที่มี</p> <p>[แก้ตาแดง]: ลดการเกิดตาแดงในขณะที่ถ่ายภาพโดยใช้แฟลช</p> <p>[+]: ใช้ปรับหมุนเพื่อเลือกขนาดการตัดขอบภาพ และใช้ <math>\Delta \nabla \triangleleft \triangleright</math> เพื่อกำหนดตำแหน่งการตัดขอบ</p>  <p>[มุมมอง]: เปลี่ยนสัดส่วนภาพจาก 4:3 (มาตรฐาน) เป็น [3:2], [16:9], [1:1] หรือ [3:4] หลังเปลี่ยนสัดส่วนภาพ ใช้ <math>\Delta \nabla \triangleleft \triangleright</math> เพื่อระบุตำแหน่งการตัดขอบภาพ</p> <p>[ถ่ายภาพขาวดำ]: สร้างภาพสีขาวดำ</p> <p>[ซีเปีย]: สร้างภาพโทนสีซีเปีย</p> <p>[ความอึมสี]: ตั้งค่าความลึกของสี ปรับความอึมสีโดยตรวจสอบภาพบนหน้าจอ</p> <p>[☒]: แปลงขนาดไฟล์ภาพเป็น 1280 × 960, 640 × 480 หรือ 320 × 240 ภาพที่มีสัดส่วนภาพอื่นนอกเหนือจาก 4:3 (มาตรฐาน) จะถูกแปลงเป็นขนาดไฟล์ภาพที่ใกล้เคียงที่สุด</p> <p>[ภาพบุคคล HDTV]: ทำให้วิดีโอเรียบเนียนและโปร่งแสง</p> <p>ท่านอาจไม่สามารถชดเชยแสงให้กับบางภาพได้ หากการค้นหาใบหน้าในภาพล้มเหลว</p>
-------------------	---

### 5 เมื่อเสร็จสิ้นการตั้งค่า กด **OK**

- การตั้งค่าจะถูกนำไปใช้กับภาพ

### 6 เลือก [ใช้] แล้วกด **OK**











- ภาพที่แก้ไขจะถูกจัดเก็บไว้ในการ์ด

### **!** ข้อควรระวัง





- ภาพเคลื่อนไหวและภาพ 3D ไม่สามารถแก้ไขได้
- การแก้ไขตาแดงอาจไม่ได้ผลกับบางภาพ
- การแก้ไขภาพ JPEG ไม่สามารถทำได้ในกรณีต่อไปนี้
  - เมื่อประมวลผลภาพบนเครื่องคอมพิวเตอร์ เมื่อมีที่ว่างในการ์ดหน่วยความจำไม่เพียงพอ เมื่อบันทึกภาพด้วยกล้องอื่น
- ขณะทำการเปลี่ยนขนาด ([☒]) ภาพ ท่านไม่สามารถเลือกจำนวนพิกเซลสูงกว่าจำนวนพิกเซลเมื่อบันทึกภาพไว้แต่แรก
- [+ ] และ [มุมมอง] สามารถใช้เพื่อแก้ไขภาพที่มีสัดส่วน 4:3 (มาตรฐาน) เท่านั้น
- เมื่อตั้ง [โหมดถ่ายภาพ] ไว้ที่ [ART], [ซีเปีย] จะถูกล็อคที่ [sRGB]

## การช้อนภาพ

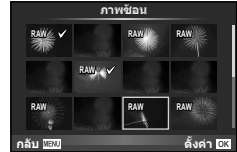

ภาพ RAW ที่ถ่ายด้วยกล้องสามารถช้อนได้สูงสุด 3 เฟรมและจัดเก็บเป็นภาพแยกต่างหาก ภาพจะถูกจัดเก็บไว้โดยมีการตั้งโหมดบันทึกไว้ขณะที่จัดเก็บภาพ (หากเลือก [RAW] ไว้สำหรับภาพจะถูกจัดเก็บในรูปแบบ [L+N+RAW])

- 1 เลือก [แก้ไข] ใน  เมนูแสดงภาพ แล้วกด 
- 2 ใช้   เพื่อเลือก [ภาพช้อน] แล้วกด 
- 3 เลือกจำนวนภาพในการช้อนแล้วกด 
- 4 ใช้     เพื่อเลือกภาพ RAW ที่จะใช้ในการช้อนภาพ
  - เมื่อเลือกภาพตามจำนวนที่ระบุในขั้นตอน 3 ภาพช้อนจะแสดงขึ้น



- 5 ปรับอัตราการขยาย
  - ใช้   เพื่อเลือกภาพและใช้   เพื่อปรับอัตราการขยาย
  - สามารถปรับอัตราการขยายในช่วงตั้งแต่ 0.1 – 2.0 ตรจลอบผลลัพธ์บนจอภาพ



- 6 กด  กล้องได้ตอบการยืนยันจะปรากฏขึ้น เลือก [ใช่] แล้วกด 

## เกล็ดลับ



- หากต้องการช้อนภาพ 4 เฟรมขึ้นไป ให้จัดเก็บภาพช้อนเป็นไฟล์ RAW และใช้ [ภาพช้อน] ซ้ำๆ กัน

## การบันทึกเสียง

เพิ่มการบันทึกเสียง (นานสูงสุด 30 วินาที) ให้กับภาพถ่ายปัจจุบันที่เป็นฟังก์ชันเดียวกันกับ [๑] ในระหว่างการดูภาพ (หน้า 66)

## การยกเลิกการป้องกันภาพทั้งหมด

ฟังก์ชันนี้ช่วยให้ท่านยกเลิกการป้องกันหลายๆ ภาพในคราวเดียวกัน

- 1 เลือก [ลบค่าป้องกัน] ใน  เมนูแสดงภาพ
- 2 เลือก [ใช่] แล้วกด 

## การใช้ตัวเลือกการเชื่อมต่อสมาร์ทโฟน (การเชื่อมต่อกับสมาร์ทโฟน)

กล้องสามารถเชื่อมต่อเข้ากับสมาร์ทโฟนโดยใช้ฟังก์ชัน LAN ไร้สาย เมื่อเชื่อมต่อแล้ว จะสามารถดูภาพและถ่ายโอนภาพในกล้องไปยังอุปกรณ์อื่นได้  "การใช้งานฟังก์ชัน LAN ไร้สาย" (หน้า 123)

## การใช้เมนูตั้งค่า

ใช้เมนูตั้งค่าเพื่อตั้งค่าฟังก์ชันพื้นฐานของกล้อง



ตัวเลือก	คำอธิบาย	
⌚ (ตั้งค่าวันที่/ เวลา)	ตั้งนาฬิกาของกล้อง	17
🌐 (เปลี่ยนภาษา ที่แสดง)	ท่านสามารถเปลี่ยนภาษาที่ใช้สำหรับการแสดงผลบนหน้าจอและข้อความคิด ผลมาจากภาษาอังกฤษเป็นภาษาอื่น	—
📺 (ปรับ ความสว่าง หน้าจอ)	ท่านสามารถปรับความสว่างและอุณหภูมิสี ของจอภาพ การปรับอุณหภูมิสีจะมีผลต่อ การแสดงผลจอภาพขณะเปิดดูภาพเท่านั้น ใช้ ◀▶ เพื่อเลื่อนแถบสีไปที่ ☹ (อุณหภูมิ สี) หรือ ☺ (ความสว่าง) และ ▲ ▼ เพื่อ ปรับค่า กดปุ่ม <b>INFO</b> เพื่อสลับการแสดงผลบน จอภาพระหว่าง [ธรรมชาติ] และ [สดใส]	
ดูภาพบันทึก	เลือกว่าจะแสดงภาพทันทีหลังถ่ายภาพหรือไม่และแสดงนานเท่าใด ตัวเลือก นี้มีประโยชน์สำหรับการตรวจสอบภาพที่เพิ่งถ่ายไปอย่างรวดเร็ว เมื่อกดปุ่ม ชัตเตอร์ลงครึ่งหนึ่งขณะตรวจสอบภาพ ท่านจะสามารถกลับสู่การถ่ายภาพ ได้ทันที [0.3วินาที] – [20วินาที]: เลือกจำนวนวินาทีที่จะแสดงแต่ละภาพ [ปิด]: ภาพที่บันทึกไปยังการ์ดจะไม่แสดงบนหน้าจอ [โอออต▶]: แสดงภาพที่กำลังบันทึก แล้วสลับเป็นโหมดดูภาพ ตัวเลือกนี้มี ประโยชน์สำหรับการลบภาพหลังจากที่ตรวจสอบแล้ว	—
การตั้งค่า Wi-Fi	ตั้งค่ากล้องให้เชื่อมต่อกับสมาร์ทโฟนด้วยการเชื่อมต่อ Wi-Fi โดยใช้ฟังก์ชัน ไร้สายในกล้อง	92
☺/📺 เมนู แสดงภาพ	เลือกว่าจะแสดงเมนูกำหนดเองหรือเมนูพอร์ตอุปกรณ์เสริมหรือไม่	112
เฟิร์มแวร์	เวอร์ชันเฟิร์มแวร์ผลิตภัณฑ์ของท่านจะแสดงบนหน้าจอ เมื่อท่านสอบถาม ข้อมูลเกี่ยวกับกล้องของท่านหรืออุปกรณ์เสริม หรือเมื่อท่านต้องการ ดาวน์โหลดซอฟต์แวร์ ท่านจะต้องระบุเวอร์ชันของผลิตภัณฑ์ที่กำลังใช้อยู่	—

## การตั้งค่าการเชื่อมต่อ LAN ไร้สาย (การตั้งค่า Wi-Fi)

หากต้องการใช้ฟังก์ชัน Wi-Fi บนกล่อง (หน้า 123) ท่านจำเป็นต้องทำการตั้งค่า เช่น รหัสผ่านที่จะใช้ขณะทำการเชื่อมต่อ [ส่วนบุคคล] และ [ครั้งหนึ่ง] สามารถใช้งานได้สำหรับการเชื่อมต่อครั้งเดียว

### การตั้งค่าวิธีการเลือกรหัสผ่าน

- 1 เลือก [การตั้งค่า Wi-Fi] ใน ๙ เมนูตั้งค่า แล้วกด **OK**
- 2 เลือก [การตั้งค่าเชื่อมต่อ Wi-Fi] แล้วกด **▷**
- 3 เลือกวิธีการเชื่อมต่อ LAN ไร้สาย แล้วกด **OK**
  - [ส่วนบุคคล]: เชื่อมต่อโดยใช้รหัสผ่านที่ตั้งไว้
  - [ครั้งหนึ่ง]: เชื่อมต่อโดยใช้รหัสผ่านที่ต่างกันในแต่ละครั้ง
  - [เลือก]: เลือกวิธีการที่จะใช้ในแต่ละครั้ง
  - [ปิด]: ฟังก์ชัน Wi-Fi ถูกปิด

### การเปลี่ยนรหัสผ่านการเชื่อมต่อส่วนตัว

เปลี่ยนรหัสผ่านที่ใช้สำหรับ [ส่วนบุคคล]

- 1 เลือก [การตั้งค่า Wi-Fi] ใน ๙ เมนูตั้งค่า แล้วกด **OK**
- 2 เลือก [รหัสผ่านส่วนตัว] แล้วกด **▷**
- 3 ปฏิบัติตามคำแนะนำในการใช้งานแล้วกดปุ่ม **◎**
  - รหัสผ่านชุดใหม่จะถูกตั้งขึ้น

### การยกเลิกการแชร์ภาพ

ยกเลิกภาพที่เลือกไว้เพื่อแชร์ (หน้า 64) เมื่อเชื่อมต่อกับเครือข่าย LAN ไร้สาย

- 1 เลือก [การตั้งค่า Wi-Fi] ใน ๙ เมนูตั้งค่า แล้วกด **OK**
- 2 เลือก [รีเซ็ตค่าส่งแบ่งปัน] แล้วกด **▷**
- 3 เลือก [ใช่] แล้วกด **OK**

### การเริ่มการตั้งค่า LAN ไร้สาย

เริ่มเนื้อหาของ [การตั้งค่า Wi-Fi]

- 1 เลือก [การตั้งค่า Wi-Fi] ใน ๙ เมนูตั้งค่า แล้วกด **OK**
- 2 เลือก [รีเซ็ตการตั้งค่า Wi-Fi] แล้วกด **▷**
- 3 เลือก [ใช่] แล้วกด **OK**

## การใช้งานเมนูกำหนดเอง

สามารถกำหนดการตั้งค่ากล้องได้โดยใช้ เมนูกำหนดเอง

### เมนูกำหนดเอง

- AF/MF (หน้า 93)
- ปุ่ม/เป็นหมุน/ค้นปรับ (หน้า 94)
- กดถ่าย/ (หน้า 94)
- Disp//PC (หน้า 95)
- Exp//ISO (หน้า 96)
- ตั้งค่าเอง (หน้า 97)
- /สี/WB (หน้า 98)
- บันทึกลง/ลบ (หน้า 99)
- ภาพเคลื่อนไหว (หน้า 100)
- EVF ในตัว (หน้า 100)
- ยูติลิตี้ (หน้า 101)



### AF/MF

MENU

ตัวเลือก	คำอธิบาย	
<b>AF โหมด</b>	เลือก AF โหมด ซึ่งเหมือนกับการตั้งค่า Live Control ท่านสามารถตั้งควารีการโฟกัสแยกกันสำหรับโหมดภาพนิ่งและโหมด	75
<b>AF ตลอดเวลา</b>	หากเลือก [เปิด] ไว้ กล้องจะโฟกัสอย่างต่อเนื่องแม้เมื่อไม่ได้กดปุ่มชัตเตอร์ลงครึ่งหนึ่ง ใช้งานไม่ได้เมื่อใช้เลนส์ระบบ Four Thirds	—
<b>AEL/AFL</b>	กำหนดค่าลัด AF และ AE	102
<b>รีเซ็ตเลนส์</b>	เมื่อตั้งไว้ที่ [เปิด] โฟกัสของเลนส์ (ระยะอนันต์) จะถูกตั้งค่าใหม่ทุกครั้งทีปิดสวิตช์กล้อง โฟกัสของเลนส์เพาเวอร์ซุมจะถูกตั้งค่าใหม่ด้วยเช่นกัน	—
<b>โฟกัส BULB/TIME</b>	โดยปกติ โฟกัสจะลือคระหว่างการเปิดรับแสงเมื่อเลือก ปรับโฟกัสเอง (MF) ไว้ เลือก [เปิด] เพื่อให้สามารถทำการโฟกัสด้วยวงแหวนปรับโฟกัส	—
<b>วงแหวนโฟกัส</b>	ท่านสามารถกำหนดว่าจะให้เลนส์ปรับตามจุดโฟกัสอย่างไร โดยเลือกทิศทางการหมุนของวงแหวนปรับโฟกัส	—
<b>MF ช่วยปรับ</b>	เมื่อตั้งค่าไปที่ [เปิด] ท่านสามารถสลับเป็นขุมภาพหรือทึคังในโหมดปรับโฟกัสเองโดยอัตโนมัติโดยหมุนวงแหวนปรับโฟกัส	102
<b>[***]ตั้งค่าปกติ</b>	เลือกตำแหน่งเป้า AF ที่จะจัดเก็บเป็นตำแหน่งหลัก (HP) จะปรากฏขึ้นในหน้าจอแสดงการเลือกเป้า AF ขณะที่ท่านเลือกตำแหน่งหลัก	—
<b>AF แสงไฟ</b>	เลือก [ปิด] เพื่อเปิดใช้งาน AF แสงไฟ	—
<b>☺ โฟกัสใบหน้า</b>	เลือก AF โหมด กำหนดใบหน้า ซึ่งเหมือนกับการตั้งค่า Live Control	55
<b>พื้นที่AF โฟกัส</b>	หากเลือก [ปิด] ไว้ กรอบเป้า AF จะไม่แสดงขึ้นในระหว่างการยืนยัน	—
<b>ลือค C-AF</b>	เมื่อตั้งค่า [AF โหมด] (หน้า 75) ไปที่ [C-AF] โฟกัสอัตโนมัติจะไม่ปรับตามระยะห่างของวัตถุที่เปลี่ยนแปลงอย่างกะทันหัน เวลาที่โฟกัสอัตโนมัติใช้ในการปรับนั้นจะเปลี่ยนไป ขึ้นกับความไวที่เลือกไว้	—

ตัวเลือก	คำอธิบาย	
ฟังก์ชันปุ่ม	เลือกฟังก์ชันที่กำหนดให้กับปุ่มที่เลือก [Fn1] ฟังก์ชัน, [Fn2] ฟังก์ชัน, [⊙] ฟังก์ชัน, [Fn] ฟังก์ชัน, [⊙] ฟังก์ชัน, [⊙] ฟังก์ชัน, [▶] ฟังก์ชัน, [▽] ฟังก์ชัน, [Fn] ฟังก์ชัน, [Fn] ฟังก์ชัน, [Fn] ฟังก์ชัน, [Fn] ฟังก์ชัน	103
ปรับฟังก์ชัน	ท่านสามารถเปลี่ยนฟังก์ชันที่กำหนดให้กับปุ่มหมุนด้านหลังและปุ่มหมุนด้านหน้า	—
รีเซ็ตที่ปรับ	เลือกทิศทางการหมุนของปุ่มหมุนเพื่อปรับความเร็วขีดเดอรัหรือค่าเปิดหมักกล้อง เปลี่ยนทิศทางการเปลี่ยนโปรแกรม	—
ฟังก์ชันแป้นเลือกโหมด	กำหนดค่าโหมดถ่ายภาพที่ตั้งด้วยปุ่มหมุนปรับโหมด ท่านสามารถนำการตั้งค่า Myset ที่จัดเก็บไว้มาใช้ได้ [Myset1] - [Myset4] (หน้า 79) สามารถเลือกได้เมื่อบันทึกการตั้งค่าแล้ว	—
ฟังก์ชันคันปรับ	ท่านสามารถใช้ตำแหน่งของคันปรับเปลี่ยนฟังก์ชันของปุ่มหมุนและปุ่ม	105
	เลือก [เปิด] เพื่อใช้ปุ่มในหลากหลายหน้าที่ตามตำแหน่งของคันปรับ โดยที่คันปรับอยู่ในตำแหน่ง 2 สามารถใช้ปุ่ม AF [Fn] เพื่อปรับการตั้งค่าแฟลช และปุ่ม [Fn] HDR ในการตั้งค่าการถ่ายภาพคร่อมได้	52, 82

ตัวเลือก	คำอธิบาย	
RIs ลำดับ S	หากเลือก [เปิด] ไว้ จะสามารถลั่นชัตเตอร์ได้แม้เมื่อกำลังไม่อยู่ในโฟกัส สามารถตั้งค่าตัวเลือกนี้แยกกันสำหรับโหมด S-AF (หน้า 75) และ C-AF (หน้า 75)	—
RIs ลำดับ C		
L fps	เลือกอัตราการเลื่อนเฟรมไปข้างหน้าสำหรับ [L] และ [H]	57
H fps	ตัวเลขคือค่าประมาณสูงสุด	
ป้องกันภาพสั่น	เมื่อตั้งไปที่ [เปิด] ระบบป้องกันภาพสั่นจะเปิดทำงานสำหรับการถ่ายภาพต่อเนื่อง	—
กดชัตเตอร์ครึ่งหนึ่งเปิด IS	หากตั้งไว้ที่ [เปิด] ระบบป้องกันภาพสั่นจะทำงานเมื่อท่านกดปุ่มชัตเตอร์ครึ่งหนึ่ง	—
ป้องกันภาพสั่นที่เลนส์	หากเลือก [เปิด] ไว้ กล้องจะให้ความสำคัญกับการทำงานของฟังก์ชันของเลนส์เมื่อใช้เลนส์ที่มีฟังก์ชันป้องกันภาพสั่น	—
หน่วงเวลาสั้นชัตเตอร์	หากเลือก [สั้น] ไว้ จะสามารถลดระยะเวลาระหว่างการกดปุ่มชัตเตอร์ลงจนสุดและการถ่ายภาพให้สั้นลงได้ *	—

\* การทำเช่นนี้จะทำให้อายุการใช้งานแบตเตอรี่สั้นลง นอกจากนี้ ควรระมัดระวังไม่ให้กล้องได้รับแรงกระแทกอย่างรุนแรงขณะใช้งาน แรงกระแทกดังกล่าวอาจเป็นเหตุให้อุปกรณ์เสียหายหรือแสดงผลผิดปกติ หากเกิดเหตุการณ์เช่นนี้ ให้ปิดและเปิดสวิตช์กล้องใหม่อีกครั้ง

ตัวเลือก	คำอธิบาย																																			
<b>HDMI</b>	[HDMI Out]: การเลือกรูปแบบสัญญาณวิดีโอดิจิทัลสำหรับเชื่อมต่อกับทีวีด้วยสาย HDMI [ควบคุมHDMI]: เลือก [เปิด] เพื่อให้สามารถส่งงานกล้องด้วยรีโมทสำหรับทีวีที่รองรับการควบคุม HDMI	105																																		
<b>วิดีโอเอาท์</b>	เลือกมาตรฐานวิดีโอ ([NTSC] หรือ [PAL]) ที่ใช้ในประเทศหรือภูมิภาคของท่าน	106																																		
<b>/ ตั้งค่าควบคุม</b>	เลือกการควบคุมที่แสดงในโหมดถ่ายภาพแต่ละโหมด <table border="1" data-bbox="295 350 833 618"> <thead> <tr> <th rowspan="2">การควบคุม</th> <th colspan="4">โหมดถ่ายภาพ</th> </tr> <tr> <th>P/A/S/M</th> <th>AUTO</th> <th>ART</th> <th>SCN</th> </tr> </thead> <tbody> <tr> <td>Live Control (หน้า 30)</td> <td>✓</td> <td>✓</td> <td>✓</td> <td>✓</td> </tr> <tr> <td>Live SCP (หน้า 108)</td> <td>✓</td> <td>✓</td> <td>✓</td> <td>✓</td> </tr> <tr> <td>Live Guide (หน้า 28)</td> <td>-</td> <td>✓</td> <td>-</td> <td>-</td> </tr> <tr> <td>เมนูภาพพิเศษ</td> <td>-</td> <td>-</td> <td>✓</td> <td>-</td> </tr> <tr> <td>เมนู Scene</td> <td>-</td> <td>-</td> <td>-</td> <td>✓</td> </tr> </tbody> </table>	การควบคุม	โหมดถ่ายภาพ				P/A/S/M	AUTO	ART	SCN	Live Control (หน้า 30)	✓	✓	✓	✓	Live SCP (หน้า 108)	✓	✓	✓	✓	Live Guide (หน้า 28)	-	✓	-	-	เมนูภาพพิเศษ	-	-	✓	-	เมนู Scene	-	-	-	✓	107
การควบคุม	โหมดถ่ายภาพ																																			
	P/A/S/M	AUTO	ART	SCN																																
Live Control (หน้า 30)	✓	✓	✓	✓																																
Live SCP (หน้า 108)	✓	✓	✓	✓																																
Live Guide (หน้า 28)	-	✓	-	-																																
เมนูภาพพิเศษ	-	-	✓	-																																
เมนู Scene	-	-	-	✓																																
<b>/ ตั้งค่าคำแนะนำ</b>	เลือกข้อมูลที่จะแสดงเมื่อกดปุ่ม <b>INFO</b> [▶] คำแนะนำ: เลือกข้อมูลที่จะแสดงในการดูภาพเต็มเฟรม [LV-Info]: เลือกข้อมูลที่จะแสดงเมื่อกล้องอยู่ในโหมดถ่ายภาพ [การตั้งค่า]: เลือกข้อมูลที่จะแสดงในการดูภาพแบบดัชนี/บนปฏิทิน	109, 110																																		
<b>แสดงเส้นตาราง</b>	เลือก [ ], [ ], [ ], [ ] หรือ [ ] เพื่อแสดงเส้นตารางบนจอภาพ	—																																		
<b>ตั้งค่าโหมดภาพ</b>	แสดงเฉพาะโหมดภาพหนึ่งๆที่เลือกเท่านั้นเมื่อเลือกโหมดภาพหนึ่งไว้	—																																		
<b>การตั้งค่าฮิสโตแกรม</b>	[ไฮไลท์]: เลือกขอบเขตด้านล่างสำหรับการแสดงแสงจ้า [เงา]: เลือกขอบเขตด้านบนสำหรับการแสดงเงามืด	109																																		
<b>คำแนะนำโหมด</b>	เลือก [ปิด] เพื่อไม่ให้แสดงวิธีใช้สำหรับโหมดที่เลือกเมื่อเลื่อนปุ่มหมุนปรับโหมดไปที่การตั้งค่าใหม่	18																																		
<b>Live View Boost</b>	หากเลือก [เปิด] ไว้ กล้องจะให้ความสำคัญกับการทำให้ภาพมองเห็นชัดเจน แต่จะมองไม่เห็นการชดเชยแสงของเอฟเฟกต์และการตั้งค่าอื่นๆ ในจอภาพ	—																																		
<b>จำนวนเฟรม</b>	เลือก [สูง] เพื่อลดระยะเวลาของเฟรม อย่างไรก็ตาม คุณภาพของภาพอาจลดลง	—																																		
<b>โหมดภาพพิเศษ LV</b>	[โหมด1]: ฟิลเตอร์เอฟเฟกต์แสดงขึ้นตลอดเวลา [โหมด2]: ฟิลเตอร์เอฟเฟกต์ไม่ปรากฏขึ้นบนจอภาพขณะกดปุ่มชัตเตอร์ลงครึ่งหนึ่ง เลือกหากต้องการการแสดงผลที่ราบรื่น	—																																		
<b>ขยายช่วงไดนามิก LV</b>	[ขยายช่วงไดนามิก LV] ถูกเปลี่ยนเป็น [S-OVF]	172																																		

ตัวเลือก	คำอธิบาย	
ลดภาพกะพริบ	ลดผลของแสงวูบวาบภายใต้แสงสว่างบางชนิด รวมทั้งหลอดฟลูออเรสเซนต์ เมื่อแสงวูบวาบไม่ลดลงด้วยการตั้งค่า [อัตโนมัติ] ให้ตั้งค่าไปที่ [50Hz] หรือ [60Hz] ตามความถี่กระแสไฟฟ้าในภูมิภาคที่มีการใช้งานกล้อง	—
โหมดขยายภาพ LV	[โหมด1]: การซูมถูกยกเลิกเมื่อกดปุ่มชัตเตอร์ลงครึ่งหนึ่ง [โหมด2]: การซูมไม่ถูกยกเลิกเมื่อกดปุ่มชัตเตอร์ลงครึ่งหนึ่ง	56
ล็อค	เลือก [เปิด] เพื่อใช้ปุ่ม  (ตรวจสอบภาพ) (หน้า 10) ล็อคและปลดล็อคตรวจสอบภาพ	—
การตั้งค่าพีดกัก	ท่านสามารถสลับการเน้นสีขอบภาพระหว่างขาวกับดำ	—
ไฟจอ LCD	หากไม่มีการดำเนินการใดๆ ในระยะเวลาที่กำหนด แสงพื้นหลังจะหรี่ลงเพื่อประหยัดพลังงานแบตเตอรี่ แสงพื้นหลังจะไม่หรี่ลงหากเลือก [พัก] ไว้	—
Sleep	กล้องจะเข้าสู่โหมดหลับ (ประหยัดพลังงาน) หากไม่มีการดำเนินการใดๆ ในระยะเวลาที่กำหนด สามารถเปิดใช้งานกล้องอีกครั้งด้วยการกดปุ่มชัตเตอร์ลงครึ่งหนึ่ง	—
ตั้งเวลา 4 ชม.	ตั้งให้กล้องปิดสวิตซ์การทำงานหลังระยะเวลาที่กำหนดไว้	—
)) (เสียงบีป)	เมื่อตั้งค่าไปที่ [ปิด] ท่านสามารถปิดเสียงบีปที่ตั้งขึ้นขณะล็อคโฟกัสด้วยการกดปุ่มชัตเตอร์	—
โหมด USB	เลือกโหมดสำหรับเชื่อมต่อกล้องกับคอมพิวเตอร์หรือเครื่องพิมพ์เลือก [อัตโนมัติ] เพื่อแสดงตัวเลือกโหมด USB ทุกครั้งที่กล้องเชื่อมต่อ ถ้าเลือก  กล้องจะถูกควบคุม และภาพที่คัดลอกไปยังคอมพิวเตอร์ซึ่งใช้ซอฟต์แวร์สำหรับงานเฉพาะด้านสามารถติดตั้งได้หลังจากดาวน์โหลดจากเว็บไซต์ข้างล่าง  ใช้ได้กับโหมด P, A, S และ M <a href="http://support.olympus-imaging.com/oc1download/index/">http://support.olympus-imaging.com/oc1download/index/</a>	—

Exp/ /ISO

MENU →

ตัวเลือก	คำอธิบาย	
ระดับค่า EV	เลือกขนาดการเพิ่มขึ้นที่จะใช้เมื่อเลือกความเร็วชัตเตอร์ ค่าเปิดหน้ากล้อง ชดเชยแสง และตัวแปรแสงอื่นๆ	—
ลดนอยส์	ฟังก์ชันนี้ลดจุดรบกวนที่เกิดขึ้นขณะเปิดหน้ากล้องนานๆ [อัตโนมัติ]: กล้องจะทำการลดจุดรบกวนที่ความเร็วชัตเตอร์ช้า หรือเมื่ออุณหภูมิภายในกล้องเพิ่มขึ้น [เปิด]: ลดจุดรบกวนทุกภาพที่ถ่าย [ปิด]: ปิดการลดจุดรบกวน <ul style="list-style-type: none"> <li>การลดจุดรบกวนต้องใช้เวลาเป็นสองเท่าสำหรับการบันทึกภาพ</li> <li>การลดจุดรบกวนถูกปิดอัตโนมัติระหว่างการถ่ายภาพต่อเนื่อง</li> <li>ฟังก์ชันนี้อาจไม่ทำงานอย่างมีประสิทธิภาพในบางสภาวะการถ่ายภาพหรือกับวัตถุบางชนิด</li> </ul>	42





ตัวเลือก	คำอธิบาย	
ฟิวลเตอร์นอยส์	เลือกจำนวนการลดจลุมกรวนเมื่อดึงความไวแสง ISO ไวที่สูง	—
ISO	ตั้งค่าความไวแสง ISO	59
ระดับ ISO	เลือกการเพิ่มขึ้นที่มีสำหรับการเลือกความไวแสง ISO	—
เซท ISO อัตโนมัติ	เลือกขีดจำกัดบนและค่าเริ่มต้นที่จะใช้สำหรับความไวแสง ISO เมื่อเลือก [อัตโนมัติ] ไวสำหรับ ISO [ค่าสูงสุด]: เลือกขีดจำกัดบนสำหรับการเลือกความไวแสง ISO อัตโนมัติ [ค่าตั้งต้น]: เลือกค่าเริ่มต้นสำหรับการเลือกความไวแสง ISO อัตโนมัติ	—
ISO อัตโนมัติ	เลือกโหมดถ่ายภาพซึ่งมีความไวแสง ISO [อัตโนมัติ] [P/A/S]: การเลือกความไวแสง ISO อัตโนมัติมีอยู่ในทุกโหมดยกเว้น <b>M</b> ความไวแสง ISO กำหนดไว้ที่ ISO200 ในโหมด <b>M</b> [ทั้งหมด]: การเลือกความไวแสง ISO อัตโนมัติมีอยู่ในทุกโหมด	—
วัดค่า	เลือกโหมดวัดแสงตามฉาก	74
AEL วัดค่า	เลือกวิธีการวัดแสงที่จะใช้สำหรับลือค AE (หน้า 102) [อัตโนมัติ]: ใช้วิธีการวัดแสงที่เลือกอยู่ในปัจจุบัน	—
ตั้งเวลาถ่าย BULB/ TIME	เลือกระดับแสงสูงสุดสำหรับการถ่ายภาพโดยเปิดหน้ากล้องนานและกำหนดเวลา	—
จอภาพ BULB/ TIME	ตั้งค่าความสว่างของจอภาพเมื่อมีการใช้งาน [BULB] หรือ [TIME] และตั้งค่าความสว่างของช่องมองภาพอิเล็กทรอนิกส์ภายนอกด้วยเช่นกัน	—
Live BULB	เลือกช่วงเวลาแสดงภาพระหว่างการถ่ายภาพ มีข้อจำกัดบางประการ ความถี่จะลดลงที่ความไวแสง ISO สูง เลือก [ปิด] เพื่อปิดใช้งานการแสดงผล และที่จอภาพหรือกดปุ่มชัตเตอร์ลงครึ่งหนึ่งเพื่อรีเฟรชการแสดงผล	—
Live TIME		—
ป้องกันการสั่น [♦]	[ป้องกันการสั่น [♦]] ถูกเปลี่ยนเป็น [ป้องกันการสั่น [♦]] ใน  เมนูถ่ายภาพ 2	165
การตั้งค่าคอมโพสิต	เลือกเวลาเวลารับแสงมาตรฐานสำหรับการถ่ายภาพคอมโพสิต (หน้า 41)	—

## ตั้งค่าเอง

MENU → →

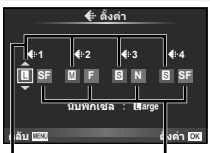
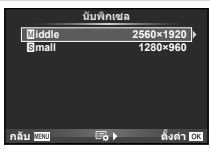
ตัวเลือก	คำอธิบาย	
X-Sync.	เลือกความเร็วชัตเตอร์ที่จะใช้เมื่อยิงแฟลช	110
ค่าช้าสุด	เลือกความเร็วชัตเตอร์ที่ช้าที่สุดที่มีเมื่อใช้แฟลช	110
+	เลือก [เปิด] เพื่อเพิ่มการชดเชยแฟลชให้ค่าที่เลือกไว้สำหรับชดเชยแสง	51, 73

ตัวเลือก	คำอธิบาย	
<p>← ตั้งค่า</p>	<p>ท่านสามารถเลือกโหมดคุณภาพของภาพ JPEG จากการผสมผสานขนาดภาพสามขนาดและอัตราการบีบอัดสี่ขนาด</p>  <p>1) ใช้ &lt;math&gt;\triangleleft&lt;/math&gt; &lt;math&gt;\triangleleft&lt;/math&gt; เพื่อเลือก (&lt;math&gt;[\triangleleft-1]&lt;/math&gt; - &lt;math&gt;[\triangleleft-4]&lt;/math&gt;) รวมกัน และใช้ &lt;math&gt;\triangleup&lt;/math&gt; &lt;math&gt;\triangleleft&lt;/math&gt; เพื่อเปลี่ยน</p> <p>2) กด &lt;math&gt;\text{OK}&lt;/math&gt;</p> <p>ขนาดภาพ      อัตราการบีบอัด</p>	72
<p>นับพิกเซล</p>	<p>เลือกจำนวนพิกเซลสำหรับ [M] - และ [S] -ขนาดภาพ</p>  <p>1) เลือก [Middle] หรือ [Small] แล้วกด &lt;math&gt;\triangleleft&lt;/math&gt;</p> <p>2) เลือกจำนวนพิกเซลแล้วกด &lt;math&gt;\text{OK}&lt;/math&gt;</p>	72
<p>ชดเชยเงาแสง</p>	<p>เลือก [เปิด] เพื่อแก้ไขขอบดำของภาพตามประเภทเลนส์</p> <ul style="list-style-type: none"> <li>ชดเชยแสงใช้งานไม่ได้กับเลนส์เทเลคอนเวอร์เตอร์หรือทอมาโคร</li> <li>อาจปรากฏครมกวนที่ขอบภาพที่ถ่ายด้วยความไวแสง ISO สูง</li> </ul>	—
<p>WB</p>	<p>ตั้งค่าสมดุลแสงขาว ซึ่งเหมือนกับการตั้งค่า Live Control ท่านยังสามารถปรับละเอียดสมดุลแสงขาวสำหรับแต่ละโหมดได้ด้วย ท่านยังสามารถทำการปรับละเอียดได้โดยใช้การชดเชยสมดุลแสงขาวในแผงควบคุมพิเศษ (หน้า 24)</p>	58
<p>ทั้งหมด [WBZ]</p>	<p>[ตั้งทั้งหมด]: ใช้การชดเชยสมดุลแสงขาวเดียวกันสำหรับทุกโหมด ยกเว้น [CWB]</p> <p>[ลบค่าทั้งหมด]: ตั้งค่าสมดุลแสงขาวสำหรับทุกโหมดเป็น 0 ยกเว้น [CWB]</p>	—
<p>WB AUTO ใช้แสงสีอุ่น</p>	<p>เลือก [เปิด] เพื่อจัดสี "อบอุ่น" ออกจากภาพที่ถ่ายได้แสงหลอดไฟฟ้า</p>	—
<p>📷 + WB</p>	<p>ปรับสมดุลแสงขาวสำหรับใช้ร่วมกับแฟลช</p>	—
<p>สี่ซีเปีย</p>	<p>ท่านสามารถเลือกได้ว่าจะสร้างสไลด์อย่างโรบนจอภาพหรือเครื่องพิมพ์</p>	—

ตัวเลือก	คำอธิบาย	👉
ลบเร็ว	หากเลือก [เปิด] ไว้ เมื่อกดปุ่ม <b>📷</b> ในระหว่างการแสดงภาพที่ถ่าย ภาพปัจจุบันจะถูกลบทันที	—
ลบภาพ RAW+JPEG	เลือกการดำเนินการเมื่อภาพถ่ายที่บันทึกไว้ที่การตั้งค่า RAW+JPEG ถูกลบในการดูภาพแบบเฟรมเดียว (หน้า 33) [JPEG]: ลบสำเนาภาพ JPEG เท่านั้น [RAW]: ลบสำเนาภาพ RAW เท่านั้น [RAW+JPEG]: ลบสำเนาภาพทั้งสองแบบ • ทั้งสำเนาภาพ RAW และ JPEG จะถูกลบเมื่อภาพที่เลือกถูกลบ หรือเมื่อเลือก [ลบทั้งหมด] (หน้า 78) ไว้	72
ชื่อไฟล์	[Auto]: แม้เมื่อใส่การ์ดอันใหม่ หมายเลขไฟล์จะยังคงอยู่จากการ์ดอันก่อนหน้า หมายเลขไฟล์จะเรียงต่อจากหมายเลขสุดท้ายที่ใช้ หรือจากหมายเลขสูงสุดที่มีอยู่ในการ์ด [รีเซ็ต]: เมื่อท่านใส่การ์ดอันใหม่ หมายเลขไฟล์เดอรัจะเริ่มที่ 100 และชื่อไฟล์จะเริ่มที่ 0001 ถ้าใส่การ์ดที่มีภาพอยู่ด้วย หมายเลขไฟล์จะเริ่มที่หมายเลขถัดจากหมายเลขไฟล์สูงสุดในการ์ด	—
แก้ไขชื่อไฟล์	เลือกว่าจะตั้งชื่อไฟล์อย่างไรโดยแก้ไขส่วนของชื่อไฟล์ที่เน้นเป็นสีเทาด้านล่าง sRGB: Pmdd0000.jpg _____ Pmdd AdobeRGB: _mdd0000.jpg _____ mdd	—
ตั้งลำดับ	เลือกการเลือกเริ่มต้น ([ใช่] หรือ [ไม่]) สำหรับกล่องโต้ตอบการยืนยัน	—
การตั้ง dpi	เลือกความละเอียดการพิมพ์	—
ตั้งคำลิขสิทธิ์*	ใส่ชื่อผู้ถ่ายและผู้ถือลิขสิทธิ์ลงในภาพถ่ายใหม่ ชื่อสามารถมีความยาวได้สูงสุด 63 ตัวอักษร [ข้อมูลลิขสิทธิ์]: เลือก [เปิด] เพื่อใส่ชื่อผู้ถ่ายและผู้ถือลิขสิทธิ์ในข้อมูล Exif สำหรับภาพถ่ายใหม่ [ชื่อศิลปิน]: ใส่ชื่อของผู้ถ่าย [ชื่อลิขสิทธิ์]: ใส่ชื่อของผู้ถือลิขสิทธิ์  <div style="border: 1px solid gray; padding: 10px;"> <ol style="list-style-type: none"> <li>เลือกตัวอักษร ① แล้วกด <b>⊗</b> เพื่อเพิ่มตัวอักษรที่เลือกไปยังชื่อ ②</li> <li>ทำซ้ำขั้นตอน 1 เพื่อใส่ชื่อให้เสร็จ จากนั้นเลือก [END] แล้วกด <b>⊗</b> <ul style="list-style-type: none"> <li>หากต้องการลบตัวอักษร กดปุ่ม <b>INFO</b> เพื่อวางเคอร์เซอร์ในบริเวณชื่อ ② เลือกตัวอักษร แล้วกด <b>📷</b></li> </ul> </li> </ol> </div> 	—

\* OLYMPUS ไม่รับผิดชอบต่อความเสียหายที่เกิดจากข้อผิดพลาดเกี่ยวกับการใช้งาน [Copyright Settings] ใช้งานด้วยความเสี่ยงของท่านเอง

## ภาพเคลื่อนไหว

MENU → ☰ → 📷

ตัวเลือก	คำอธิบาย	📷
โหมด	เลือกโหมดบันทึกภาพเคลื่อนไหว สามารถเลือกตัวเลือกนี้ได้โดยใช้ Live Control	71
ภาพเคลื่อนไหว	เลือก [ปิด] เพื่อบันทึกภาพเคลื่อนไหวแบบไร้เสียง สามารถเลือกตัวเลือกนี้ได้โดยใช้ Live Control	76
เอฟเฟกต์ภาพเคลื่อนไหว	เลือก [เปิด] เพื่อเปิดใช้งานเอฟเฟกต์ภาพเคลื่อนไหวในโหมด	42
ลดเสียงลม	ลดเสียงลมรบกวนระหว่างการบันทึก	—
ระดับเสียงบันทึก	ปรับความไวของไมโครโฟน หมุนปุ่มหมุนด้านหลัง หรือ $\Delta$ $\nabla$ เพื่อปรับความไวขณะที่ใช้แถบระดับตรวจสอบความดังสูงสุดสำหรับสองสามวินาทีสุดท้าย	—
จำกัดระดับเสียง	หากเลือก [เปิด] ไว้ กล้องจะจำกัดความไวของไมโครโฟนเมื่อระดับเสียงเข้าสู่ภาวะระดับปกติ	—



## EVF ในตัว

MENU → ☰ → 📷

ตัวเลือก	คำอธิบาย	📷
รูปแบบ EVF ในตัว	เลือกรูปแบบการแสดงผลช่องมองภาพ	—
ตั้งค่าคำแนะนำ	สามารถใช้ช่องมองภาพแสดงฮิสโตแกรมรวมทั้งแสงสว่างจำและเงามืด ได้เช่นเดียวกับจอภาพ ใช้ได้เมื่อเลือก [รูปแบบ 1] หรือ [รูปแบบ 2] สำหรับ [รูปแบบ EVF ในตัว]	—
แสดงเส้นตาราง	แสดงเส้นกรอบในช่องมองภาพ เลือกจาก $\left[ \begin{smallmatrix} \square & \square \\ \square & \square \end{smallmatrix} \right]$ , $\left[ \begin{smallmatrix} \square & \square \\ \square & \square \end{smallmatrix} \right]$ , $\left[ \begin{smallmatrix} \square & \square \\ \square & \square \end{smallmatrix} \right]$ , $\left[ \begin{smallmatrix} \square & \square \\ \square & \square \end{smallmatrix} \right]$ และ $\left[ \begin{smallmatrix} \square & \square \\ \square & \square \end{smallmatrix} \right]$ ใช้ได้เมื่อเลือก [รูปแบบ 1] หรือ [รูปแบบ 2] สำหรับ [รูปแบบ EVF ในตัว]	—
เปลี่ยนเป็น EVF อัตโนมัติ	ถ้าเลือก [ปิด] ไว้ ช่องมองภาพจะไม่เปิดเมื่อท่านมองเข้าไปยังช่องมองภาพ ใช้ปุ่ม $\left[ \begin{smallmatrix} \square & \square \\ \square & \square \end{smallmatrix} \right]$ เพื่อเลือกการแสดงผล	—
ปรับ EVF	ปรับความสว่างและโทนสีของช่องมองภาพ ความสว่างจะปรับโดยอัตโนมัติเมื่อตั้ง [ความสว่าง EVF อัตโนมัติ] ไว้ที่ [เปิด]	—
กดชัตเตอร์ครึ่งหนึ่ง	ถ้าตั้งไว้ที่ [ปิด] แถบวัดระดับจะไม่แสดงขึ้นเมื่อกดปุ่มชัตเตอร์ลงครึ่งหนึ่ง จะมีผลเมื่อตั้ง [รูปแบบ EVF ในตัว] ไปที่ [รูปแบบ 1] หรือ [รูปแบบ 2]	—

7

ฟังก์ชัน Menu (เมนูกำหนดเอง)

ตัวเลือก	คำอธิบาย	📄
<b>พิกเซลแมมบิ่ง</b>	ระบบพิกเซลแมมบิ่ง ช่วยให้กล้องสามารถตรวจสอบและปรับอุปกรณ์รับภาพและฟังก์ชันประมวลผลภาพ	145
<b>ปรับค่ารับแสง</b>	ปรับระดับแสงที่ดีที่สุดแยกกันสำหรับโหมดวัดแสงแต่ละโหมด <ul style="list-style-type: none"> <li>• การทำเช่นนี้จะลดจำนวนตัวเลือกการชดเชยแสงที่ใช้งานได้ในพื้นที่ทางที่เลือก</li> <li>• จะมองไม่เห็นผลลัพธ์ในจอภาพ หากต้องการปรับระดับแสงแบบธรรมดา ให้ทำการชดเชยแสง (หน้า 51)</li> </ul>	—
<b>ปรับโฟกัส AF</b>	ท่านสามารถปรับจุดโฟกัสเฟสคอนทราสต์ของ AF แยกย่อยได้เป็น ±20 ระดับ	110
 <b>ระดับการเตือน</b>	เลือกระดับเบตเตอรี่ที่จะให้เครื่องหมายเตือน  แสดงบนหน้าจอ	16
 <b>ลำดับการใช้แบตเตอรี่</b>	เลือกแหล่งพลังงานหลักเมื่อใช้ชุดแบตเตอรี่เสริม	133
<b>ระดับการปรับ</b>	ท่านสามารถปรับมุมของแถบวัดระดับ [รีเซ็ต]: รีเซ็ตค่าที่ปรับให้กลับคืนสู่ค่าเริ่มต้น [ปรับ]: ตั้งค่าการวางแนวกล้องปัจจุบันเป็นตำแหน่ง 0	—
<b>ตั้งค่านำจอสัมผัส</b>	เปิดใช้งานทัชสกรีน เลือก [ปิด] ปิดใช้งานทัชสกรีน	—
<b>Eye-Fi*</b>	เปิดหรือปิดใช้งานการอัปโหลดเมื่อใช้การ์ด Eye-Fi แสดงขึ้นเมื่อเสียบการ์ด Eye-Fi	—
<b>ความเร็วชัตเตอร์อิเล็กทรอนิกส์</b>	คุณสามารถเปลี่ยนความเร็วการชัตที่ใช้ได้เมื่อใช้เลนส์เฟาเวอร์ซูมกับแหวนปรับซูม	130

\* โปรดใช้งานภายใต้กฎข้อบังคับในแต่ละท้องถิ่น เมื่อโดยสารเครื่องบินหรืออยู่ในสถานที่อื่นๆ ซึ่งห้ามการใช้อุปกรณ์ไร้สาย ให้ถอดการ์ด Eye-Fi card ออกจากกล้องหรือเลือก [ปิด] โหมด [Eye-Fi] กล้องรุ่นนี้ไม่รองรับโหมด Eye-Fi "ที่ไม่จำกัดหน่วยความจำ"

## AEL/AFL

MENU → → → [AEL/AFL]

สามารถปรับโฟกัสอัตโนมัติและวัดแสงได้โดยกดปุ่มซึ่งกำหนด AEL/AFL ไว้ เลือกโหมดสำหรับโหมดโฟกัสแต่ละโหมด



## AEL/AFL

โหมด		ฟังก์ชันปุ่มชัตเตอร์				ปุ่มฟังก์ชัน	
		กดครึ่งหนึ่ง		กดจนสุด		เมื่อกด AEL/AFL ดังไว้	
		โฟกัส	ระดับแสง	โฟกัส	ระดับแสง	โฟกัส	ระดับแสง
S-AF	โหมด1	S-AF	ถูกล็อค	-	-	-	ถูกล็อค
	โหมด2	S-AF	-	-	ถูกล็อค	-	ถูกล็อค
	โหมด3	-	ถูกล็อค	-	-	S-AF	-
C-AF	โหมด1	C-AF เริ่มต้น	ถูกล็อค	ถูกล็อค	-	-	ถูกล็อค
	โหมด2	C-AF เริ่มต้น	-	ถูกล็อค	ถูกล็อค	-	ถูกล็อค
	โหมด3	-	ถูกล็อค	ถูกล็อค	-	C-AF เริ่มต้น	-
	โหมด4	-	-	ถูกล็อค	ถูกล็อค	C-AF เริ่มต้น	-
MF	โหมด1	-	ถูกล็อค	-	-	-	ถูกล็อค
	โหมด2	-	-	-	ถูกล็อค	-	ถูกล็อค
	โหมด3	-	ถูกล็อค	-	-	S-AF	-

## MF ช่วยปรับ

MENU → → → [MF ช่วยปรับ]

นี่คือฟังก์ชันช่วยโฟกัสสำหรับ MF เมื่อหมุนวงแหวนปรับโฟกัส ขอบของวัตถุจะมีการปรับให้ชัดขึ้น หรือบางส่วนของหน้าจอแสดงผลจะขยายใหญ่ขึ้น เมื่อท่านหยุดใช้งานวงแหวนปรับโฟกัส หน้าจอจะกลับสู่หน้าจอเริ่มแรก

ขยาย	ขยายส่วนของหน้าจอ สามารถตั้งค่าส่วนที่จะขยายไว้ล่วงหน้าโดยใช้เมาส์ AF  [AF พื้นที่] (หน้า 54)
พืดกึ่ง	แสดงเส้นขอบที่กำหนดไว้ชัดเจนด้วยการปรับเน้นขอบภาพ ท่านสามารถเลือกสีสำหรับการปรับเน้น  [การตั้งค่าพืดกึ่ง] (หน้า 96)

## หมายเหตุ

- สามารถแสดง [ขยาย] และ [พืดกึ่ง] ได้โดยใช้ปุ่ม จอแสดงผลจะเปลี่ยนไปทุกครั้งที่เกิดปุ่ม กำหนดฟังก์ชันการเปลี่ยนให้กับปุ่มใดปุ่มหนึ่งล่วงหน้าโดยใช้ [ฟังก์ชันปุ่ม] (หน้า 103)

## ข้อควรระวัง

- เมื่อกำลังใช้งานพืดกึ่งขอบของวัตถุขนาดเล็กจะมีแนวโน้มถูกปรับให้ชัดขึ้นมาก ไม่มีการรับรองความแม่นยำในการโฟกัส





## ฟังก์ชันปุ่ม

MENU →  →  → [ฟังก์ชันปุ่ม]

ดูตารางด้านล่างสำหรับฟังก์ชันที่สามารถกำหนดได้ ตัวเลือกที่ใช้งานได้แตกต่างกันไปในแต่ละปุ่ม

## ฟังก์ชันของปุ่ม









[Fn] ฟังก์ชัน / [Fn2] ฟังก์ชัน / [☉ ฟังก์ชัน]\*1 / [AEL] ฟังก์ชัน / [☉ ฟังก์ชัน] / [☐ ฟังก์ชัน] /  
 [▷ ฟังก์ชัน] / [▽ ฟังก์ชัน] / [☐☐ ฟังก์ชัน] / ([ฟังก์ชันโดยตรง]\*2 / [•••]\*3) / [BFn] ฟังก์ชัน\*4 /  
 [BFn2] ฟังก์ชัน\*4 / [L-Fn] ฟังก์ชัน\*5









\*1 ใช้งานไม่ได้ในโหมด \*2 กำหนดฟังก์ชันให้แต่ละ    





\*3 เลือกเป้า AF

\*4 เลือกหน้าที่ของปุ่มที่จะแสดงใน HLD-7

\*5 เลือกฟังก์ชันที่กำหนดให้กับปุ่มบนเลนส์บางตัว



	ปรับชดเชยแสง
ISO	ปรับความไวแสง ISO
WB	ปรับสมดุลแสงขาว
AEL/AFL	ลือค AE หรือลือค AF ฟังก์ชันเปลี่ยนตามการตั้งค่า [AEL/AFL] เมื่อเลือก AEL กดปุ่มหนึ่งครั้งเพื่อลือคระดับแสงและแสดง [AEL] บนจอภาพ กดปุ่มอีกครั้งเพื่อยกเลิกการลือค
☉ REC	กดปุ่มเพื่อบันทึกภาพเคลื่อนไหว
☉ (ตรวจสอบภาพ)	ค่าเปิดหน้ากล้องจะถูกปรับเป็นค่าที่เลือกไว้เมื่อกดปุ่ม ถ้าเลือก [เปิด] ไว้สำหรับ [☉ลือค] ในเมนูกำหนดเอง ค่ารูรับแสงจะยังคงลดลงหลังจากปล่อยปุ่มแล้ว กดปุ่มอีกครั้งเพื่อยกเลิกการลือค
 (สมดุลแสงขาว One-touch)	กล้องวัดสมดุลแสงขาวเมื่อกดปุ่ม (หน้า 59)
[•••] (AF พื้นที่)	เลือกเป้า AF
[•••] หลัก	การกดปุ่มจะเป็นการเลือกตำแหน่งเป้า AF ที่จัดเก็บด้วย [•••]ตั้งค่าปกติ (หน้า 93) กดปุ่มอีกครั้งเพื่อกลับสู่โหมดเป้า AF หากกล้องปิดอยู่เมื่อเลือกตำแหน่งหลัก ตำแหน่งหลักจะถูกตั้งค่าใหม่
MF	กดปุ่มเพื่อเลือกโหมดปรับโฟกัสเอง กดปุ่มอีกครั้งเพื่อเรียกคืนโหมด AF ที่เลือกไว้ก่อนหน้านี้
RAW 	กดปุ่มเพื่อสลับระหว่างโหมดบันทึก JPEG และ RAW+JPEG
ภาพทดสอบ	ภาพที่ถ่ายขณะกดปุ่มจะแสดงบนจอภาพแต่ไม่ได้บันทึกผลการวัดหน่วยความจำ
Myset1 – Myset4	สลับระหว่างการตั้งค่า Mysets ที่บันทึกไว้ขณะกดปุ่ม กดปุ่มอีกครั้งเพื่อย้อนกลับ
 / 	สามารถใช้ปุ่มเลือกระหว่าง  และ  ขณะที่นำอุปกรณ์ถ่ายภาพได้นำไปด้วย กดปุ่มค้างไว้เพื่อกลับไปสู่โหมดก่อนหน้า หากเลือกตัวเลือกที่ FL-LM2 จะยังไม่ได้ยกขึ้นก็ตาม หากคุณใช้เลนส์เพาเวอร์ซูม การเลือก  หรือ  จะหมุนเลนส์ออกและเข้าโดยอัตโนมัติ
Live Guide	กดปุ่มเพื่อแสดง Live Guide

 (เทเลคอนเวอร์เตอร์ดิจิทัล)	กดปุ่มเพื่อเปิดหรือปิดดิจิทัลซูม
 (ชุดเขยี่ยสไลด์)	สามารถกำหนดฟังก์ชันชุดเขยี่ยสไลด์ให้ปุ่มต่างๆ  [  ] (การชุดเขยี่ยสไลด์) (หน้า 172)
 (ขยายภาพ)	กดปุ่มเพื่อแสดงกรอบการซูม กดอีกครั้งเพื่อขยายภาพ กดปุ่มค้างไว้เพื่อปิดกรอบการซูม
พีดกึ่ง	การกดปุ่มแต่ละครั้งจะเปลี่ยนจอภาพระหว่างการแสดงผล/ไม่แสดงผล เมื่อพีดกึ่งแสดงขึ้น ฮิสโตแกรม และการแสดงแสงสว่างจ้า/เงามืด จะใช้งานไม่ได้
หยุด AF	หยุดโฟกัสอัตโนมัติ
 / 	เลือกการถ่ายภาพต่อเนื่องหรือเลือกถ่ายภาพด้วยระบบตั้งเวลา
	เลือกโหมดแฟลช
HDR	เปลี่ยนเป็นถ่ายภาพคร่อม HDR ที่มีการตั้งค่าที่จัดเก็บไว้
BKT	เปิดการถ่ายภาพด้วย BKT โดยใช้การตั้งค่าที่บันทึกไว้
หลายฟังก์ชัน	กดปุ่มเพื่อเรียกใช้มัลติฟังก์ชันที่เลือกไว้* ในขณะที่สลับฟังก์ชันที่เรียกใช้ ให้กดปุ่มพร้อมกับหมุนปุ่มหมุน
 (ล็อคหน้าจอสัมผัส)	ทุกครั้งที่กดปุ่มนี้ หน้าจอสัมผัสจะสลับการทำงานเป็นเปิดใช้งานและปิดใช้งาน
ซูมไฟฟ้า	เมื่อใช้เลนส์ที่มีฟังก์ชันเพาเวอร์ซูม หลังกดปุ่ม ให้ใช้แป้นลูกศรเพื่อทำการซูม

\* มัลติฟังก์ชัน:  (ควบคุมแสงสว่างจ้าและเงามืด),  (สร้างสี),  (ขยายภาพ),  (มุมมองภาพ)



## ฟังก์ชันคั่นปรับ

MENU →  →  → [ฟังก์ชันคั่นปรับ 

ท่านสามารถใช้ตำแหน่งของก้านปรับเปลี่ยนฟังก์ชันของปุ่มหมุนและปุ่มต่างๆ

ตารางตำแหน่งของก้านปรับและฟังก์ชันที่กำหนดให้กับปุ่มหมุน/ปุ่มต่างๆ

โหมด	เมื่อมีการปรับตำแหน่งคั่นปรับไปที่ 1	เมื่อมีการปรับตำแหน่งคั่นปรับไปที่ 2
ปิด	ไม่ใช้งานฟังก์ชันของคั่นปรับ	ไม่ใช้งานฟังก์ชันของคั่นปรับ
โหมด1	ฟังก์ชันของปุ่มหมุนเป็นไปตามการตั้งค่า [ปรับฟังก์ชัน]	ปุ่มหมุนด้านหน้า: ISO ปุ่มหมุนด้านหลัง: สมดุลแสงขาว
โหมด2	ฟังก์ชันของปุ่มหมุนเป็นไปตามการตั้งค่า [ปรับฟังก์ชัน]	ปุ่มหมุนด้านหน้า: สมดุลแสงขาว ปุ่มหมุนด้านหลัง: ISO
โหมด3	ฟังก์ชันปุ่ม  และปุ่ม <b>Fn2</b> เป็นไปตามการตั้งค่า [  ฟังก์ชัน ] และ [ <b>Fn2</b> ฟังก์ชัน ]	ปุ่ม  : ISO ปุ่ม <b>Fn2</b> : สมดุลแสงขาว
โหมด4	ฟังก์ชันปุ่ม  และปุ่ม <b>Fn2</b> เป็นไปตามการตั้งค่า [  ฟังก์ชัน ] และ [ <b>Fn2</b> ฟังก์ชัน ]	ปุ่ม  : สมดุลแสงขาว ปุ่ม <b>Fn2</b> : ISO
โหมด5	AF โหมดที่กำหนดให้ตำแหน่งของก้านปรับจะถูกนำมาใช้ เมื่อมีการปรับตำแหน่งคั่นปรับไปที่ 2 การตั้งค่าเริ่มต้นคือ [MF]	

## การดูภาพบนทีวี

ใช้สายที่แยกจำหน่ายกับกล่องเพื่อดูภาพที่บันทึกไว้บนทีวีของท่าน เชื่อมต่อกล่องกับทีวี HD ด้วยสาย HDMI เพื่อดูภาพคุณภาพสูงบนจอทีวี เมื่อเชื่อมต่ออุปกรณ์โดยใช้สาย AV อันดับแรกให้ตั้งค่า [วีดีโอเอาท์] ของกล่อง (หน้า 95)

สาย HDMI (แยกจำหน่าย: CB-HD1)  
(เชื่อมต่อกับขั้วต่อ HDMI บนทีวี)

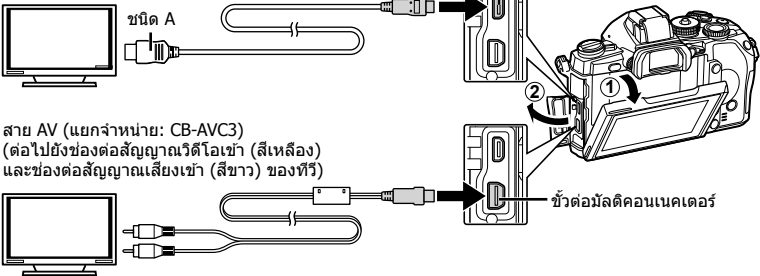

สาย AV (แยกจำหน่าย: CB-AVC3)  
(ต่อไปยังช่องต่อสัญญาณวีดีโอเข้า (สีเหลือง)  
และช่องต่อสัญญาณเสียงเข้า (สีขาว) ของทีวี)

## 1 เชื่อมต่อทีวีและกล่องและสลับสัญญาณเข้าเป็นทางทีวี

- จอภาพของกล่องจะดับลงเมื่อเชื่อมต่อสายเคเบิล
- กดปุ่ม  เมื่อเชื่อมต่อด้วยสาย AV

### ข้อควรระวัง

- สำหรับรายละเอียดเกี่ยวกับการเปลี่ยนแปลงแหล่งสัญญาณเข้าของทีวี โปรดดูคู่มือการใช้งานของทีวี
- ภาพและข้อมูลที่แสดงอาจถูกตัดขอบ ทั้งนี้ขึ้นอยู่กับที่ตั้งค่าทีวี
- หากเชื่อมต่อกล่องโดยใช้ทั้งสาย AV และ HDMI กล่องจะกำหนดความสำคัญให้กับสาย HDMI
- หากเชื่อมต่อกล่องด้วยสาย HDMI ท่านจะสามารถเลือกประเภทสัญญาณวีดีโอดีจिटอล เลือกรูปแบบที่ตรงกับรูปแบบสัญญาณเข้าที่เลือกด้วยทีวี

<b>1080i</b>	ให้ความสำคัญกับสัญญาณออก 1080i HDMI
<b>720p</b>	ให้ความสำคัญกับสัญญาณออก 720p HDMI
<b>480p/576p</b>	สัญญาณออก 480p/576p HDMI 576p ใช้เมื่อเลือก [PAL] ไว้สำหรับ [วีดีโอเข้าทีวี] (หน้า 95)

- ท่านไม่สามารถถ่ายภาพนิ่งหรือภาพเคลื่อนไหวขณะที่เชื่อมต่อสาย HDMI อยู่
- อย่าเชื่อมต่อกล่องกับอุปกรณ์ HDMI อื่นๆ เพราะอาจทำให้กล่องเสียหายได้
- ไม่มีการส่งสัญญาณออกของ HDMI ขณะเชื่อมต่อผ่าน USB เข้ากับคอมพิวเตอร์หรือเครื่องพิมพ์

### การใช้งานรีโมทคอนโทรลของทีวี

สามารถสั่งงานกล่องด้วยรีโมทคอนโทรลของทีวีเมื่อเชื่อมต่อกับทีวีที่รองรับการควบคุม HDMI  [HDMI] (หน้า 95)

#### หมายเหตุ

- ท่านสามารถสั่งงานกล่องโดยทำตามคำแนะนำในการใช้งานที่แสดงบนทีวี
- ในระหว่างการดูภาพแบบเฟรมเดียว ท่านสามารถแสดงหรือซ่อนข้อมูลที่แสดงโดยกดปุ่ม "สีแดง" และแสดงหรือซ่อนการแสดงดัชนีภาพโดยกดปุ่ม "สีเขียว"
- โทรทัศน์บางเครื่องอาจไม่รองรับคุณสมบัติทั้งหมด

## การเลือกหน้าจอแสดงแฟมความคม (📷/ตั้งค่าความคม)

ตั้งค่าให้แสดงหรือไม่แสดงแฟมความคมสำหรับการเลือกตัวเลือกขณะถ่ายภาพโดยใช้ Live View เมื่อแต่ละหน้าจอปรากฏขึ้น จะสามารถสลับการแสดงผลได้ตามด้านล่าง

### วิธีการแสดงแฟมความคม

1 กดปุ่ม **|O|** แล้วเลือกโหมดถ่ายภาพ Live View

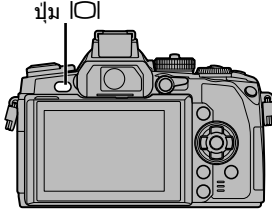

2 กดปุ่ม **OK** ในขณะที่แฟมความคมปรากฏขึ้น จากนั้นกดปุ่ม **INFO** เพื่อสลับการแสดงผล

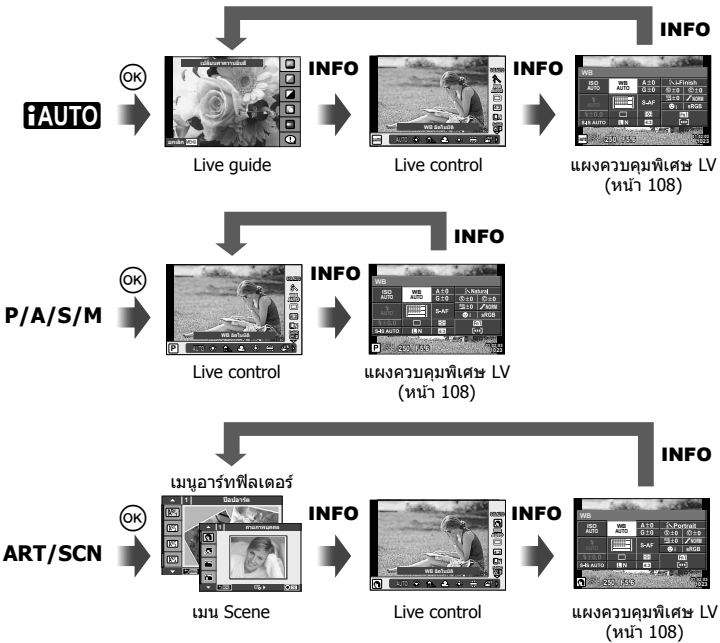

## แผงควบคุมพิเศษ LV

นี่คือแผงควบคุมพิเศษที่ใช้กับการตั้งค่าตัวเลือกเมื่อถ่ายภาพโดยใช้ Live View สถานะการตั้งค่าถ่ายภาพจะปรากฏขึ้นในรายการ เลือกตัวเลือกโดยใช้แป้นลูกศรหรือระบบสัมผัสเพื่อเปลี่ยนการตั้งค่า

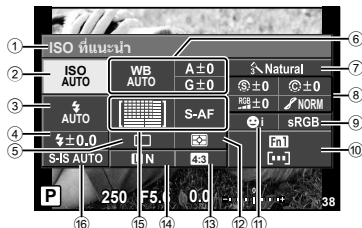

### การตั้งค่าที่สามารถปรับเปลี่ยนได้โดยใช้แผงควบคุมพิเศษ

- |   |                                |                        |                     |         |
|---|--------------------------------|------------------------|---------------------|---------|
| ① | ตัวเลือกที่เลือกในปัจจุบัน     | ฟิลเตอร์ B&W (F) ..... | หน้า 80             |         |
| ② | ความไวแสง ISO.....             | โทนภาพ (T) .....       | หน้า 81             |         |
| ③ | โหมดแฟลช .....                 | ขอบเขตสี .....         | หน้า 98             |         |
| ④ | ควบคุมความเข้มของแสงแฟลช.....  | โฟกัสเน้นใบหน้า.....   | หน้า 103            |         |
| ⑤ | ถ่ายภาพต่อเนื่อง/ตั้งเวลา..... | กำหนดภาพใบหน้า .....   | หน้า 55             |         |
| ⑥ | สมดุลแสงขาว .....              | โหมดวัดแสง .....       | หน้า 74             |         |
|   | ชดเชยสมดุลแสงขาว               | ลัดส่วนภาพ.....        | หน้า 71             |         |
| ⑦ | โหมดภาพ .....                  | โหมดบันทึก.....        | หน้า 72             |         |
| ⑧ | ความคมชัด (S).....             | AF โหมด.....           | หน้า 75             |         |
|   | คอนทราสต์ (C).....             | เป้า AF .....          | หน้า 54             |         |
|   | ความอิ่มสี (RGB).....          | ⑩                      | ป้องกันภาพสั่น..... | หน้า 68 |
|   | การไล่แสงเงา.....              |                        |                     |         |

### ⚠ ข้อควรระวัง

- ไม่แสดงในโหมดบันทึกภาพเคลื่อนไหว

- กดปุ่ม **OK** เมื่อถ่ายภาพโดยใช้ Live View
  - Live Control จะปรากฏขึ้น
- กดปุ่ม **INFO** เพื่อแสดงแผงควบคุมพิเศษ LV
  - ทุกครั้งทีกดปุ่ม **INFO** กล้องจะสลับการแสดงผลหน้าจอบ
- สัมผัสฟังก์ชันที่ท่านต้องการตั้งค่า
  - เคอร์เซอร์จะปรากฏขึ้นบนฟังก์ชันสัมผัส
- กด **OK** เพื่อเลือกค่าที่จะตั้ง

### 👉 หมายเหตุ

- ใช้งานได้เช่นกันในหน้าจอบเมนู **ART** หรือ **SCN** สัมผัสไอคอนของฟังก์ชันที่ท่านต้องการเลือก



## การเพิ่มหน้าจอแสดงข้อมูล(☒/ตั้งค่าคำแนะนำ)

### LV-Info (หน้าจอแสดงข้อมูลถ่ายภาพ)

ใช้ [LV-Info] เพื่อเพิ่มหน้าจอแสดงข้อมูลถ่ายภาพต่อไปนี้ หน้าจอที่เพิ่มเข้ามาจะแสดงขึ้นโดยกดปุ่ม **INFO** หลายๆ ครั้งระหว่างการถ่ายภาพ ท่านสามารถเลือกไม่แสดงหน้าจอแสดงผลที่ปรากฏในการตั้งค่าเริ่มต้นได้เช่นกัน



การแสดงฮิสโตแกรม



แสดงแสงสว่างจำและเงามืด

### แสดงแสงสว่างจำและเงามืด

พื้นที่ซึ่งเกินขีดจำกัดบนของความสว่างสำหรับภาพจะแสดงเป็นสีแดง และพื้นที่ซึ่งต่ำกว่าขีดจำกัดล่างจะแสดงเป็นสีฟ้า  [การตั้งค่าฮิสโตแกรม] (หน้า 95)

### ☒ คำแนะนำ (หน้าจอแสดงข้อมูลถ่ายภาพ)

ใช้ [☒ คำแนะนำ] เพื่อเพิ่มหน้าจอแสดงข้อมูลถ่ายภาพต่อไปนี้ หน้าจอที่เพิ่มเข้ามาจะแสดงขึ้นโดยกดปุ่ม **INFO** หลายๆ ครั้งระหว่างการดูภาพ ท่านสามารถเลือกไม่แสดงหน้าจอแสดงผลที่ปรากฏในการตั้งค่าเริ่มต้นได้เช่นกัน

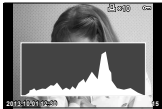

การแสดงฮิสโตแกรม









แสดงแสงสว่างจำและเงามืด



หน้าจอแสดงกล้องแสง

### หน้าจอแสดงกล้องแสง

เปรียบเทียบสองภาพเคียงข้างกัน กด  เพื่อเลือกภาพที่ด้านตรงกันข้ามของหน้าจอ

- ภาพพื้นฐานจะแสดงทางด้านขวา ใช้  เพื่อเลือกภาพแล้วกด  เพื่อย้ายภาพไปทางด้านซ้าย สามารถเลือกภาพที่จะเปรียบเทียบกับภาพทางด้านซ้ายได้จากทางด้านขวา หากต้องการเลือกภาพพื้นฐานอื่น เลือกที่กรอบขวาแล้วกด 
- กดปุ่ม **Fn1** เพื่อชมเข้าไปที่ภาพปัจจุบัน หากต้องการเปลี่ยนอัตราซูมให้หมุนปุ่มหมุนด้านหลัง ขณะชมเข้า ท่านสามารถใช้    เพื่อเลื่อนไปยังบริเวณอื่นของภาพ และใช้ปุ่มหมุนด้านหน้าเพื่อเลือกดูแต่ละภาพ



## การตั้งค่า (การแสดงผลภาพแบบดัชนี/บนปฏิทิน)

ท่านสามารถเพิ่มการแสดงผลดัชนีภาพที่มีจำนวนเฟรมต่างกันและการแสดงผลภาพบนปฏิทินได้โดยใช้ [การตั้งค่า] สามารถแสดงหน้าจอเพิ่มเติมโดยหมุนปุ่มหมุนหลักระหว่างการดูภาพ

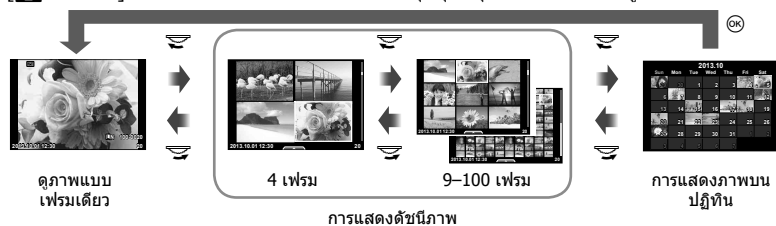

## ความเร็วชัตเตอร์เมื่อแฟลชทำงานอัตโนมัติ [X-Sync.] [ค่าสูงสุด]

ท่านสามารถกำหนดเงื่อนไขความเร็วชัตเตอร์สำหรับกรณีเมื่อแฟลชทำงาน

โหมดถ่ายภาพ	จังหวะยิงแฟลช (ถ่ายภาพด้วยชัตเตอร์)	ขีดจำกัดบน	ขีดจำกัดล่าง
P	ค่าที่ต่ำกว่า 1/(ความยาวโฟกัสของเลนส์×2) และการตั้งค่า [X-Sync.]	การตั้งค่า [X-Sync.]*	การตั้งค่า [ค่าสูงสุด]
A			ไม่มีขีดจำกัดขั้นต่ำ
S	ความเร็วชัตเตอร์ที่ตั้งค่าไว้		
M			

\* 1/320 วินาทีเมื่อใช้แฟลชภายนอกที่ใหม่ด้วย FL-LM2 และ 1/125 วินาทีเมื่อใช้แฟลชเฉพาะที่มีวางจำหน่ายทั่วไป

## การปรับโฟกัสของ AF

ท่านสามารถปรับจุดโฟกัส AF ของเฟสคอนทราสต์ในช่วง ±20 ระดับ (-: ระยะใกล้ +: ระยะไกล) โดยปกติแล้วไม่จำเป็นต้องเปลี่ยนการตั้งค่า

1 เลือก [ปรับโฟกัส AF] โดยใช้แถบ ในเมนูกำหนดเอง แล้วกดปุ่ม

- เลือกการตั้งค่าแล้วกด

[ปิด]: ไม่ทำการปรับ AF แยกย่อย

[ค่าตั้งต้น]: การปรับแยกย่อยสำหรับเลนส์ทุกตัวได้รับการบันทึกและนำไปใช้ ไม่มีการปรับไปใช้แยกทีละตัวกับเลนส์ที่บันทึกไว้

[ข้อมูลเลนส์]: ทำการปรับสำหรับเลนส์แต่ละตัว สามารถบันทึกค่าการปรับสูงสุด 20 เลนส์



เมื่อเลือก [ค่าตั้งต้น]

2 เลือกค่าการปรับโดยใช้



- การบันทึกหยุดลงเมื่อกด
- ก่อนกด ให้กดปุ่มชัตเตอร์และยืนยันการตั้งค่าโดยการถ่ายภาพจริง

## เมื่อเลือก [ข้อมูลเลนส์]

### **2** เลือก [สร้างชุดข้อมูลเลนส์] แล้วกด

- ถ้าได้บันทึกข้อมูลเรียบร้อยแล้ว [ข้อมูลเลนส์] จะปรากฏขึ้น ท่านสามารถยืนยันหรือลบข้อมูลด้วยการเลือก   แล้วกด 

### **3** เลือกเป้า AF ที่จะปรับแยกย่อยแล้วตั้งค่าที่ปรับโดยใช้

- ทำซ้ำการเลือกเป้า AF และการใส่ค่าที่ปรับ เมื่อทำเสร็จแล้ว กด 
- เมื่อใช้เลนส์ซูม ท่านสามารถบันทึกค่าการปรับสำหรับแต่ละระยะของ ระยะใกล้ และ ระยะไกล
- ก่อนกด  ให้กดปุ่มชัตเตอร์และยืนยันการตั้งค่าโดยการถ่ายภาพจริง

### **4** กดปุ่ม **MENU** เพื่อกลับสู่ เมนูกำหนดเอง เลือก [ข้อมูลเลนส์] ใน [ปรับโฟกัส AF] บนแถบ แล้วกด

#### **เคล็ดลับ**

- ในหน้าจอแสดงภาพจริงที่ถ่ายเพื่อยืนยันการตั้งค่า ท่านสามารถตรวจสอบภาพได้โดยหมุนปุ่มหมุนด้านหน้าเพื่อซูมเข้าไปที่ภาพ

#### **ข้อควรระวัง**

- กล้องอาจไม่สามารถโฟกัสที่ระยะใกล้หรือไกล ทั้งนี้ขึ้นกับค่าที่ปรับและเลนส์

## การใช้งานเมนูพอร์ตอัปกรณเสริม

ท่านสามารถทำการตั้งค่าที่เกี่ยวข้องกับอุปกรณ์ที่เชื่อมต่อผ่านพอร์ตอัปกรณเสริม

### ก่อนใช้งานเมนูพอร์ตอัปกรณเสริม

เมนูพอร์ตอัปกรณเสริมใช้งานได้เมื่อเลือกตัวเลือกที่เหมาะสมสำหรับรายการ [📷/📷 เมนู แสดงภาพ] ในเมนูตั้งค่าเท่านั้น

- 1 กดปุ่ม **MENU** เพื่อแสดงเมนู แล้วแสดงแถบ **?** (เมนูตั้งค่า)
- 2 เลือก [📷/📷 เมนู แสดงภาพ] แล้วตั้งค่า [📷 เมนู แสดงภาพ] ไปที่ [เปิด]
  - แถบ 📷 (เมนูช่องอุปกรณ์เสริม) จะแสดงขึ้นในเมนู

### เมนูช่องอุปกรณ์เสริม

- 📷 OLYMPUS PENPAL Share (หน้า 114)
- 📷 OLYMPUS PENPAL Album (หน้า 115)
- 📷 จอมองภาพอิเล็กทรอนิกส์ (หน้า 115)



## 7



## การใช้งาน OLYMPUS PENPAL

สามารถใช้ OLYMPUS PENPAL ซึ่งเป็นอุปกรณ์เสริมเพื่ออัปโหลดภาพไปยัง และรับภาพจาก อุปกรณ์บลูทูธหรือกล้องอื่นๆ ที่เชื่อมต่อกับ OLYMPUS PENPAL เข้าไปที่เว็บไซต์ OLYMPUS เพื่ออ่านรายละเอียดเพิ่มเติมเกี่ยวกับอุปกรณ์บลูทูธ

### ■ การส่งภาพ

เปลี่ยนขนาดและอัตราไฟล์รูปภาพ JPEG ไปยังอุปกรณ์อื่น ก่อนที่จะส่งภาพ ตรวจสอบให้แน่ใจว่า อุปกรณ์ที่จะรับภาพถูกตั้งค่าไว้ที่โหมดสำหรับรับข้อมูล

- 1 แสดงภาพที่ต้องการจะส่งแบบเต็มเฟรม แล้วกด **OK**
- 2 เลือก [ส่งภาพ] แล้วกด **OK**
  - เลือก [ค้นหา] แล้วกด **OK** ในกล้องโต้ตอบถัดไป กล้องจะค้นหาและแสดงอุปกรณ์บลูทูธที่อยู่ในพิสัยหรือใน [สมุดที่อยู่]
- 3 เลือกปลายทางแล้วกด **OK**
  - ภาพจะถูกอัปโหลดไปยังอุปกรณ์ที่จะรับภาพ
  - เมื่อมีข้อความแจ้งให้ใส่รหัส PIN ใน 0000 แล้วกด **OK**



### ■ การรับภาพ/การเพิ่มไฮสแตนด์

เชื่อมต่อกับอุปกรณ์ส่งภาพและดาวน์โหลดรูปภาพ JPEG

- 1 เลือก [OLYMPUS PENPAL Share] ใน เมนูของอุปกรณ์เสริม (หน้า 112)
- 2 เลือก [โปรดรอสักครู่] แล้วกด **OK**
  - ทำการส่งภาพบนอุปกรณ์ส่งภาพ
  - การส่งภาพจะเริ่มขึ้นและกล้องโต้ตอบ [ได้รับค่าของภาพ] จะแสดงขึ้น
- 3 เลือก [ยอมรับ] แล้วกด **OK**
  - ภาพจะถูกดาวน์โหลดลงในกล้อง
  - เมื่อมีข้อความแจ้งให้ใส่รหัส PIN ใน 0000 แล้วกด **OK**

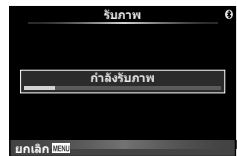

## ■ การแก้ไขสมุดรายชื่อ

OLYMPUS PENPAL สามารถจัดเก็บข้อมูลโฮสต์ ท่านสามารถกำหนดชื่อให้กับโฮสต์หรือลบข้อมูลได้

- 1 เลือก [OLYMPUS PENPAL Share] ใน เมนูช่องอุปกรณ์เสริม (หน้า 112)
- 2 เลือก [สมุดที่อยู่] แล้วกด
- 3 เลือก [รายชื่อที่อยู่] แล้วกด
  - ชื่อของโฮสต์ที่มีอยู่จะปรากฏขึ้นในรายการ
- 4 เลือกโฮสต์ที่ต้องการแก้ไขแล้วกด

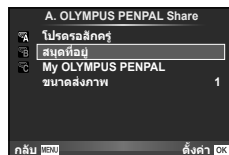

### การลบโฮสต์

เลือก [ใช่] แล้วกด

### การแก้ไขข้อมูลโฮสต์

กด เพื่อแสดงข้อมูลโฮสต์ หากต้องการเปลี่ยนชื่อโฮสต์ กด อีกครั้งแล้วแก้ไขชื่อปัจจุบันในกล่องโต้ตอบเปลี่ยนชื่อ

## ■ การสร้างอัลบั้ม

ท่านสามารถเปลี่ยนขนาดภาพ JPEG โปรดของท่านและคัดลอกไปยัง OLYMPUS PENPAL

- 1 แสดงภาพที่ต้องการจะคัดลอกแบบเต็มเฟรม แล้วกด
- 2 เลือก [] → [PENPAL] แล้วกด
  - หากต้องการคัดลอกภาพจาก OLYMPUS PENPAL ไปยังการ์ดหน่วยความจำ เลือก [PENPAL] → [] แล้วกด



## ⚠ ข้อควรระวัง

- OLYMPUS PENPAL สามารถใช้งานได้ในห้องที่ที่ชื่อเท่านั้น การใช้งานอาจจะเป็นการละเมิดข้อบังคับความเป็นส่วนตัว และอาจจะมีโทษ ทั้งนี้ขึ้นกับพื้นที่ที่ใช้งาน

## OLYMPUS PENPAL Share

MENU → →

ตัวเลือก	คำอธิบาย	
โปรดรออีกครู่	รับภาพและเพิ่มโฮสต์ไปยังสมุดรายชื่อ	113
สมุดที่อยู่	[รายชื่อที่อยู่]: ดูโฮสต์ที่ได้จัดเก็บลงในสมุดรายชื่อ [กำลังจับคู่ใหม่]: เพิ่มโฮสต์ไปยังสมุดรายชื่อ [เวลาค้นหา]: เลือกว่าจะให้กล่องค้นหาโฮสต์นานเท่าใด	114
My OLYMPUS PENPAL	แสดงข้อมูลสำหรับ OLYMPUS PENPAL ของท่าน รวมทั้งชื่อ ที่อยู่และบริการที่รองรับ กด  เพื่อแก้ไขชื่ออุปกรณ์	114
ขนาดส่งภาพ	เลือกขนาดของภาพที่จะทำการส่ง [ขนาด 1: เล็ก]: ภาพจะถูกส่งที่ขนาดเทียบเท่ากับ 640 × 480 [ขนาด 2: ใหญ่]: ภาพจะถูกส่งที่ขนาดเทียบเท่ากับ 1920 × 1440 [ขนาด 3: ปานกลาง]: ภาพจะถูกส่งที่ขนาดเทียบเท่ากับ 1280 × 960	113

ตัวเลือก	คำอธิบาย	
คัดลอกทั้งหมด	ภาพทั้งหมดและไฟล์เสียงจะถูกคัดลอกระหว่างการ์ด SD และ OLYMPUS PENPAL ภาพที่คัดลอกจะถูกเปลี่ยนขนาดตามตัวเลือกที่เลือกไว้สำหรับขนาดสำเนาภาพ	114
ลบคำป้องกัน	ยกเลิกการป้องกันภาพทุกภาพในอัลบั้ม OLYMPUS PENPAL	114
ใช้หน่วยความจำ	แสดงจำนวนภาพปัจจุบันในอัลบั้มและจำนวนภาพเพิ่มเติมที่สามารถจัดเก็บที่ [ขนาด 2: ปานกลาง]	114
ตั้งหน่วยความจำ	[ลบทั้งหมด]: ลบทุกภาพในอัลบั้ม [ฟอร์แมตอัลบั้ม]: ฟอร์แมตอัลบั้ม	114
ขนาดสำเนาภาพ	เลือกขนาดของภาพที่จะทำการคัดลอก [ขนาด 1: ใหญ่]: ภาพที่คัดลอกไม่ถูกเปลี่ยนขนาด [ขนาด 2: ปานกลาง]: ภาพจะถูกคัดลอกที่ขนาดเทียบเท่ากับ 1920 x 1440	114

**จอมองภาพอิเล็กทรอนิกส์**

ตัวเลือก	คำอธิบาย	
ปรับ EVF	ปรับความสว่างและอุณหภูมิสีของช่องมองภาพภายนอกที่เป็นอุปกรณ์เสริม อุณหภูมิสีที่เลือกจะถูกใช้ในจอภาพระหว่างการดูภาพด้วยเช่นกัน ใช้ <img alt="left arrow"/> เพื่อเลือกอุณหภูมิสี (☺) หรือความสว่าง (☺) และใช้ <img alt="up arrow"/> <img alt="down arrow"/> เพื่อเลือกค่าระหว่าง [+7] และ [-7]	—
เปลี่ยนเป็น EVF อัตโนมัติ	ตั้งว่าจะเปลี่ยนการแสดงผลจากจอภาพไปที่อื่นโดยอัตโนมัติหรือไม่ เมื่อใช้ช่องมองภาพอิเล็กทรอนิกส์ภายนอก VF-4 เมื่อตั้งไว้ที่ [ปิด] การกดปุ่ม <img alt="power button"/> บนช่องมองภาพภายนอก จะเป็นการสลับการแสดงผลระหว่างช่องมองภาพและจอภาพ เมื่อตั้งไว้ที่ [เปิด] การแสดงผลจะสลับเป็น VF-4 โดยอัตโนมัติเมื่อท่านมองผ่านช่องมองภาพนี้	138





## 2 เลือก [↔] แล้วกด OK

- ยกเลิกการสั่งพิมพ์ภาพทั้งหมดโดยเลือก [ตั้งค่าใหม่] แล้วกด OK
- ออกจากระบบโดยไม่ยกเลิกภาพทั้งหมด ได้โดยเลือก [เก็บ] แล้วกด OK

## 3 กด <|> เพื่อเลือกภาพที่ท่านต้องการยกเลิกการสั่งพิมพ์

- ใช้ ▽ เพื่อตั้งจำนวนพิมพ์ภาพเป็น 0 กด OK หลังจากท่านได้ยกเลิกการสั่งพิมพ์ภาพที่ต้องการทั้งหมดแล้ว

## 4 เลือกรูปแบบวันที่และเวลา แล้วกด OK

- การตั้งค่านี้มีผลต่อทุกภาพที่มีข้อมูลสั่งพิมพ์

## 5 เลือก [ตั้ง] แล้วกด OK

## พิมพ์โดยตรง (PictBridge)

ท่านสามารถพิมพ์ภาพที่บันทึกไว้โดยตรง โดยเชื่อมต่อกล่องเข้ากับเครื่องพิมพ์ที่สนับสนุน PictBridge ด้วยสาย USB

### 1 เชื่อมต่อกล่องเข้ากับเครื่องพิมพ์ด้วยสาย USB ที่ให้มาด้วย แล้วเปิดสวิตช์กล่อง

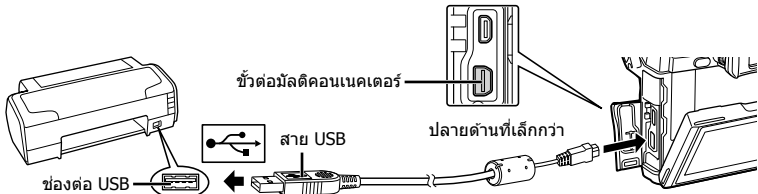

- โปรดใช้แบตเตอรี่ที่ชาร์จเต็มในการพิมพ์
- เมื่อเปิดสวิตช์กล่อง กรอบตัวเลือกไฮสตัดจะปรากฏขึ้นด้านบนหน้าจอให้ท่านเลือก หากไม่ปรากฏขึ้นมา ให้ตั้ง [โหมด USB] (หน้า 96) ในเมนูกำหนดเองของกล่อง เป็น [อัตโนมัติ]

### 2 ใช้ △ ▽ เพื่อเลือก [พรีนท]

- ข้อความ [กรุณารอ] จะปรากฏ ตามด้วยหน้าจอเลือกโหมดพิมพ์
- ถ้าหากหน้าจอไม่ปรากฏหลังจากเวลาผ่านไปสองสามนาที ให้ถอดสาย USB ออกแล้วเริ่มใหม่ตั้งแต่ขั้นตอนที่ 1



### ดำเนินการต่อในหัวข้อ "พิมพ์ภาพแบบกำหนดเอง" (หน้า 118)

#### ⚠ ข้อควรระวัง

- ไม่สามารถพิมพ์ ภาพ 3D, ภาพ RAW และภาพเคลื่อนไหว

## พิมพ์ภาพอย่างง่าย

ใช้กล้องเปิดแสดงภาพที่ท่านต้องการพิมพ์ ก่อนเชื่อมต่อเข้ากับเครื่องพิมพ์ด้วยสาย USB

1 ใช้ <> เพื่อแสดงภาพที่ท่านต้องการพิมพ์บนกล้อง

2 กด >

- หน้าจอเลือกภาพจะปรากฏเมื่อพิมพ์ภาพเสร็จ พิมพ์ภาพอื่นอีกได้โดยใช้ <> เพื่อเลือกภาพ แล้วกด OK
- ยุติการพิมพ์โดย ถอดสาย USB ออกจากกล้องขณะกำลังแสดง หน้าจอเลือกภาพ



## พิมพ์ภาพแบบกำหนดเอง

1 ตั้งค่าตัวเลือกการพิมพ์โดยทำตามคำแนะนำการใช้งาน

### เลือกโหมดพิมพ์

เลือกชนิดของการพิมพ์ (โหมดพิมพ์) โหมดพิมพ์ที่ใช้งานได้มีดังแสดงข้างล่างนี้

พรินท์	พิมพ์ภาพที่เลือก
พิมพ์ทั้งหมด	พิมพ์ทุกภาพที่บันทึกอยู่ในการ์ด ภาพละ 1 แผ่น
พิมพ์หลายภาพ	พิมพ์ภาพเดียวกัน ในหลายกรอบ บนกระดาษแผ่นเดียว
ดัชนีทั้งหมด	พิมพ์รายการดัชนีของภาพทุกภาพที่บันทึกอยู่ในการ์ด
คำสั่งพิมพ์	พิมพ์ตามรายการสั่งพิมพ์ภาพที่ท่านสร้างไว้ หากไม่มีภาพใดถูกสั่งพิมพ์ ตัวเลือกนี้จะใช้งานไม่ได้

### การตั้งค่าต่างๆเกี่ยวกับกระดาษพิมพ์

รายการตั้งค่าแตกต่างกันไปตามชนิดของเครื่องพิมพ์ หากเครื่องพิมพ์มีเพียงเฉพาะการตั้งค่าแบบมาตรฐานเท่านั้น ท่านจะไม่สามารถเปลี่ยนการตั้งค่าใดๆได้

ขนาด	ตั้งค่าขนาดกระดาษที่เครื่องพิมพ์รองรับ
เส้นขอบ	เลือกว่าต้องการพิมพ์ภาพเต็มขนาดกระดาษหรือพิมพ์แบบมีขอบขาว
ภาพ/ขีด	เลือกจำนวนภาพต่อแผ่นกระดาษ จะปรากฏในกรณีที่ท่านเลือก [พิมพ์หลายภาพ] เอาไว้

## การเลือกภาพที่ท่านต้องการพิมพ์

เลือกภาพที่ท่านต้องการพิมพ์ สามารถพิมพ์ภาพที่เลือกในภายหลัง (สั่งพิมพ์ภาพเดี่ยว) หรือพิมพ์ภาพที่กำลังแสดงทันที



<b>พริ้นท์ (OK)</b>	พิมพ์ภาพที่กำลังแสดง หากมีภาพที่ได้สั่งพิมพ์ [พริ้นท์ภาพเดี่ยว] เอาไว้ กล้องจะพิมพ์เฉพาะภาพนั้น
<b>พริ้นท์ภาพเดี่ยว (A)</b>	ทำการสั่งพิมพ์ภาพที่กำลังแสดง ถ้าหากท่านต้องการสั่งพิมพ์ภาพอื่นๆหลังจากสั่ง [พริ้นท์ภาพเดี่ยว] ให้ใช้ <D> เพื่อเลือกภาพเหล่านั้น
<b>มีอีก (V)</b>	ตั้งค่าจำนวนพิมพ์และตัวเลือกอื่นๆสำหรับภาพที่แสดงอยู่ และตั้งค่านั้นจะสั่งพิมพ์หรือไม่ ดูการใช้งานในหัวข้อถัดไป "การตั้งค่าข้อมูลพิมพ์"

## ตั้งค่าข้อมูลการพิมพ์

เลือกว่าต้องการพิมพ์ข้อมูลการพิมพ์ เช่น วันที่และเวลา หรือชื่อไฟล์ เมื่อทำการพิมพ์ภาพหรือไม่ เมื่อตั้งโหมดพิมพ์เป็น [พิมพ์ทั้งหมด] และเลือก [เลือกตั้งค่า] เอาไว้ ตัวเลือกต่อไปนี้จะปรากฏ

	ตั้งจำนวนพิมพ์
	พิมพ์วันที่และเวลาที่บันทึกลงบนภาพ
	พิมพ์ชื่อไฟล์ที่บันทึกลงบนภาพ
	ตัดขอบภาพเพื่อพิมพ์ ใช้นุ่มหมุนเพื่อเลือกขนาดตัดขอบ และ  เพื่อกำหนดบริเวณตัด

## 2 เมื่อท่านได้ตั้งค่า ภาพที่จะพิมพ์ และ ข้อมูลการพิมพ์ แล้ว ให้เลือก [พริ้นท์] แล้วกด

OK

- หยุดและยกเลิกการพิมพ์ได้โดยกด ทำการพิมพ์ต่อได้โดยเลือก [ทำต่อ]

### ■ ยกเลิกการพิมพ์

ยกเลิกการพิมพ์ได้โดยเลือก [ยกเลิก] แล้วกด ฟังก์ชันนี้ที่ท่านจะสูญเสียการแก้ไขสิ่งพิมพ์ต่างๆ กด MENU เพื่อยกเลิกการพิมพ์และกลับไปยังขั้นตอนก่อนหน้า ซึ่งท่านสามารถแก้ไขการสั่งพิมพ์มีปัจจุบัน

## การติดตั้งซอฟต์แวร์คอมพิวเตอร์

### ■ Windows

#### 1 ใส่แผ่น CD ที่ให้มาด้วยลงในไดรฟ์ CD-ROM

##### Windows XP

- หน้าจอ "Setup" จะปรากฏ

##### Windows Vista/Windows 7/Windows 8/ Windows 8.1

- หน้าจอ Autorun จะปรากฏ คลิก "OLYMPUS Setup" เพื่อแสดงหน้าจอ "Setup"



##### ⚠ ข้อควรระวัง

- ถ้าหากหน้าจอ "Setup" ไม่ปรากฏขึ้นมา ให้เลือก "My Computer" (Windows XP) หรือ "Computer" (Windows Vista/Windows 7/Windows 8/Windows 8.1) จากเมนูเริ่ม (Start) ดับเบิลคลิกที่ไอคอน CD-ROM (OLYMPUS Setup) เพื่อเปิดหน้าต่าง "OLYMPUS Setup" แล้วดับเบิลคลิกที่ "LAUNCHER.EXE"
- ถ้าหากหน้าจอ "User Account Control" ปรากฏขึ้น ให้คลิก "Yes" หรือ "Continue"

#### 2 ปฏิบัติตามคำแนะนำบนหน้าจอคอมพิวเตอร์ของท่าน

##### ⚠ ข้อควรระวัง

- หากไม่มีอะไรปรากฏขึ้นบนหน้าจอกล้อง แม้ทำการเชื่อมต่อกล้องเข้ากับเครื่องคอมพิวเตอร์แล้ว แบตเตอรี่อาจจะหมด ใช้แบตเตอรี่ที่ชาร์จเต็ม

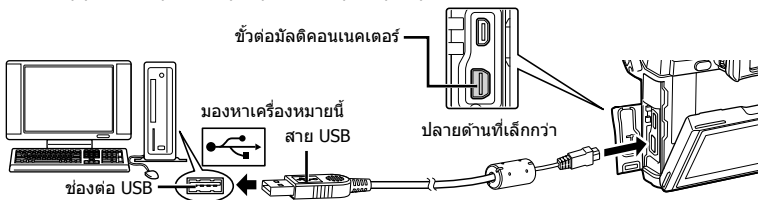

##### ⚠ ข้อควรระวัง

- เมื่อกล้องเชื่อมต่ออยู่กับอุปกรณ์อื่นผ่าน USB ข้อความจะปรากฏขึ้นมาให้ท่านเลือกชนิดของการเชื่อมต่อ เลือก [เก็บข้อมูล]



### 3 ลงทะเบียนผลิตภัณฑ์ Olympus ของท่าน

- คลิกปุ่ม "Registration" แล้วปฏิบัติตามคำแนะนำบนหน้าจอ

### 4 ติดตั้ง OLYMPUS Viewer 3

- ตรวจสอบความต้องการของระบบ ก่อนเริ่มทำการติดตั้ง
- คลิกปุ่ม "OLYMPUS Viewer 3" แล้วปฏิบัติตามคำแนะนำบนหน้าจอเพื่อติดตั้งซอฟต์แวร์

ระบบปฏิบัติการ	Windows XP (Service Pack 2 หรือใหม่กว่า) / Windows Vista / Windows 7 / Windows 8/Windows 8.1
หน่วยประมวลผล	Pentium 4 1.3 GHz หรือดีกว่า (จำเป็นต้องใช้ Core2Duo 2.13 GHz หรือดีกว่าสำหรับภาพเคลื่อนไหว)
หน่วยความจำหลัก	1 GB หรือมากกว่า (แนะนำ 2 GB หรือมากกว่า)
เนื้อที่เหล็บบนฮาร์ดไดรฟ์	3 GB หรือมากกว่า
การตั้งค่าหน้าจอ	1024 × 768 พิกเซลหรือมากกว่า อย่างน้อย 65,536 สี (แนะนำ 16,770,000 สี)

- ดูข้อมูลเพิ่มเติมเกี่ยวกับการใช้งานซอฟต์แวร์ได้จากข้อความช่วยเหลือออนไลน์

### ■ Macintosh

#### 1 ใส่แผ่น CD ที่ให้มาด้วยลงในไดรฟ์ CD-ROM

- เนื้อหาของแผ่นดิสก์จะปรากฏขึ้นมาโดยอัตโนมัติในหน้าจอ Finder หากไม่ปรากฏขึ้นมา ให้ดับเบิลคลิกบนไอคอนของ CD บนหน้าจอ
- ดับเบิลคลิกไอคอน "Setup" เพื่อแสดงหน้าจอ "Setup"

#### 2 ติดตั้ง OLYMPUS Viewer 3

- ตรวจสอบความต้องการของระบบ ก่อนเริ่มทำการติดตั้ง
- คลิกปุ่ม "OLYMPUS Viewer 3" แล้วปฏิบัติตามคำแนะนำบนหน้าจอเพื่อติดตั้งซอฟต์แวร์

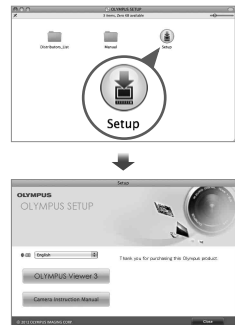

ระบบปฏิบัติการ	Mac OS X v10.5-v10.9
หน่วยประมวลผล	Intel Core Solo/Duo 1.5 GHz หรือดีกว่า (จำเป็นต้องใช้ Core2Duo 2 GHz หรือดีกว่าสำหรับภาพเคลื่อนไหว)
หน่วยความจำหลัก	1 GB หรือมากกว่า (แนะนำ 2 GB หรือมากกว่า)
เนื้อที่เหล็บบนฮาร์ดไดรฟ์	3 GB หรือมากกว่า
การตั้งค่าหน้าจอ	1024 × 768 พิกเซลหรือมากกว่า อย่างน้อย 32,000 สี (แนะนำ 16,770,000 สี)

- สามารถเลือกภาษาอื่นๆได้จากตัวเลือกภาษา ดูข้อมูลเพิ่มเติมเกี่ยวกับการใช้งานซอฟต์แวร์ได้จากข้อความช่วยเหลือออนไลน์

## การคัดลอกภาพไปยังเครื่องคอมพิวเตอร์โดยไม่ใช้ OLYMPUS Viewer 3

กล้องของท่านสนับสนุนการเชื่อมต่อ USB แบบ Mass Storage ท่านสามารถถ่ายโอนภาพไปยังเครื่องคอมพิวเตอร์โดยทำการเชื่อมต่อกล้องเข้ากับเครื่องคอมพิวเตอร์ด้วยสาย USB ที่ให้มาด้วยระบบปฏิบัติการต่อไปนี้ รองรับการเชื่อมต่อ USB:

**Windows: Windows XP SP3/Windows Vista SP2/Windows 7 SP1/  
Windows 8/Windows 8.1**

**Macintosh: Mac OS X v10.5–v10.9**

### 1 ปิดสวิตช์กล้อง แล้วเชื่อมต่อเข้ากับเครื่องคอมพิวเตอร์

- ตำแหน่งของช่องต่อ USB แตกต่างกันไปตามเครื่องคอมพิวเตอร์ ดูรายละเอียดในคู่มือการใช้งานเครื่องคอมพิวเตอร์ของท่าน

### 2 เปิดสวิตช์กล้อง

- หน้าจอเลือกการเชื่อมต่อ USB จะปรากฏ

### 3 กด $\Delta$ $\nabla$ เพื่อเลือก [เก็บข้อมูล] กด $\odot$



### 4 เครื่องคอมพิวเตอร์พบกล้องเป็นอุปกรณ์ใหม่

#### ข้อควรระวัง

- หากคุณใช้ Windows Photo Gallery สำหรับ Windows Vista, Windows 7, Windows 8 หรือ Windows 8.1 เลือก [MTP] ในขั้นตอนที่ 3
- ไม่รับประกันการถ่ายโอนข้อมูลในสภาพแวดล้อมต่อไปนี้ ถึงแม้ว่าเครื่องคอมพิวเตอร์ของท่านจะมีช่องต่อ USB  
คอมพิวเตอร์ที่มีการเพิ่มช่องต่อ USB ด้วยการ์ดเสริม ฯลฯ  
คอมพิวเตอร์ที่ไม่ได้มี OS ติดตั้งมาจากโรงงาน  
คอมพิวเตอร์ประกอบเอง
- การเลือก [ $\square$   $\square$ ] จะทำให้สามารถใช้การควบคุมกล้องในขณะที่อุปกรณ์เชื่อมต่อกับคอมพิวเตอร์
- หากหน้าจอในขั้นตอนที่ 2 ไม่ปรากฏเมื่อกำลังเชื่อมต่อกับเครื่องคอมพิวเตอร์ ให้ตั้งค่า [โหมด USB] (หน้า 96) ในเมนูกำหนดเองของกล้อง เป็น [อัตโนมัติ]

## การใช้งานฟังก์ชัน LAN ไร้สาย

ท่านสามารถใช้ฟังก์ชัน LAN ไร้สาย ของกล้องเพื่อเชื่อมต่อเข้ากับสมาร์ตโฟนผ่านเครือข่ายไร้สาย

- ดูและถ่ายโอนภาพที่จัดเก็บไว้ในการ์ดของกล้อง
- เพิ่มข้อมูลตำแหน่งลงในภาพโดยใช้ข้อมูลตำแหน่งของสมาร์ตโฟน
- ใช้งานกล้องด้วยสมาร์ตโฟนของท่าน

สำหรับการใช้งานนี้ สมาร์ตโฟนต้องมีแอปที่จำเป็นติดตั้งไว้ในเครื่องแล้ว ดูที่เว็บไซต์ Olympus สำหรับรายละเอียดเกี่ยวกับ "OLYMPUS Image Share (OI.Share)" แอปของสมาร์ตโฟน

### ข้อควรระวัง

- ก่อนใช้งานฟังก์ชัน LAN ไร้สาย ให้อ่าน "ข้อควรระวังในขณะใช้งานฟังก์ชัน LAN ไร้สาย" (หน้า 157)
- หากมีการใช้งานฟังก์ชัน LAN ไร้สาย ในประเทศนอกภูมิภาคที่ท่านซื้อกล้องมา อาจมีความเสี่ยงที่กล้องจะไม่ตรงตามระเบียบข้อบังคับการสื่อสารแบบไร้สายของประเทศนั้น Olympus จะไม่รับผิดชอบต่อการทำผิดระเบียบข้อบังคับดังกล่าว
- เช่นเดียวกับการสื่อสารแบบไร้สายใดๆ อาจมีความเสี่ยงจากการถูกสกัดกั้นโดยบุคคลที่ 3 เสมอ
- ฟังก์ชัน LAN ไร้สาย ในกล้องไม่สามารถใช้เชื่อมต่อกับจุดเชื่อมต่อในบ้านหรือในที่สาธารณะ

### ■ การเตรียมสมาร์ตโฟนของท่าน

ติดตั้ง "OI.Share" แอปของสมาร์ตโฟน และเริ่มการใช้งาน OI.Share บนสมาร์ตโฟนของท่าน

### ■ การเตรียมกล้องของท่าน



มี 2 วิธีสำหรับการเชื่อมต่อ LAN ไร้สาย

ส่วนบุคคล	เชื่อมต่อโดยไร้รหัสผ่านที่ตั้งไว้ทุกครั้ง ใช้วิธีนี้เมื่อท่านเชื่อมต่อเข้ากับอุปกรณ์เดิมที่ใช้เป็นประจำ เช่น สมาร์ตโฟนของท่าน เพื่อถ่ายโอนภาพ
ครั้งหนึ่ง	เชื่อมต่อโดยไร้รหัสผ่านที่ต่างกันในแต่ละครั้ง ใช้วิธีนี้สำหรับการเชื่อมต่อครั้งเดียว เช่น เมื่อท่านต้องการแชร์ภาพที่เลือกกับเพื่อนฯ



เลือกวิธีการเชื่อมต่อ LAN ไร้สาย ล่วงหน้า  "การตั้งค่าการเชื่อมต่อ LAN ไร้สาย (การตั้งค่า Wi-Fi)" (หน้า 92)

### ■ การเชื่อมต่อส่วนตัว

ขั้นตอนต่อไปนี้จะสามารถใช้เชื่อมต่อได้

- 1 เลือก [การเชื่อมต่อกับสมาร์ตโฟน] ใน  เมนูแสดงภาพ แล้วกด 
- 2 ปฏิบัติตามคำแนะนำในการใช้งานที่ปรากฏขึ้นบนจอภาพ แล้วกด  เพื่อดำเนินการต่อ
  - ชื่อ SSID รหัสผ่าน และรหัส QR จะปรากฏบนจอภาพ
- 3 ใส่ชื่อ SSID และรหัสผ่านลงในสมาร์ตโฟนของท่าน
  - หากท่านใช้ OI.Share บนสมาร์ตโฟนของท่านเพื่ออ่านรหัส QR ชื่อ SSID และรหัสผ่านจะถูกใส่โดยอัตโนมัติ
  - เมื่อมีการเชื่อมต่อครั้งที่สอง การเชื่อมต่อจะดำเนินการโดยอัตโนมัติ
  - สามารถใช้ฟังก์ชัน OI.Share ได้

## ■ การเชื่อมต่อครั้งแรก

- 1 เลือก [การเชื่อมต่อกับสมาร์ทโฟน] ใน  เมนูแสดงภาพ แล้วกด 
  - ชื่อ SSID รหัสผ่าน และรหัส QR จะปรากฏบนจอภาพ
- 2 ใส่ชื่อ SSID และรหัสผ่านลงไปบนสมาร์ทโฟนของท่าน
  - หากท่านใช้ OI.Share บนสมาร์ทโฟนของท่านเพื่ออ่านรหัส QR ชื่อ SSID และรหัสผ่านจะถูกใส่โดยอัตโนมัติ
  - เมื่อมีการเชื่อมต่อครั้งที่สอง ข้อความยืนยันจะปรากฏขึ้นมาก่อนเพื่อถามท่านว่าต้องการจะเปลี่ยนรหัสผ่านหรือไม่

## ■ การยุติการเชื่อมต่อ

- 1 กด **MENU** บนกล้อง หรือ สัมผัส [หยุด] บนหน้าจอลง
  - ท่านยังสามารถยุติการเชื่อมต่อกับ OI.Share หรือโดยการปิดสวิตช์กล้อง
  - การเชื่อมต่อจะยุติลง

### ข้อควรระวัง

- การใช้งานร่วมกันระหว่างฟังก์ชัน LAN ไร้สาย กับ OLYMPUS PENPAL การ์ด Eye-Fi หรือ อุปกรณ์ที่คล้ายกัน อาจส่งผลให้ประสิทธิภาพการทำงานของกล้องลดลงมาก
- สายอากาศรับสัญญาณ LAN ไร้สาย บรรจุอยู่ในกริปกล้อง หากเป็นไปได้ หลีกเลี่ยงการบังสายอากาศด้วยมือของท่าน
- ระหว่างการเชื่อมต่อ LAN ไร้สาย แบตเตอรี่จะลดลงเร็วขึ้น หากแบตเตอรี่ลดลงต่ำ การเชื่อมต่ออาจขาดหายระหว่างการถ่ายโอนข้อมูล
- การเชื่อมต่ออาจเป็นไปได้ยากหรือช้าลงหากอยู่ใกล้กับอุปกรณ์ที่สร้างสนามแม่เหล็ก ไฟฟ้าสถิต หรือคลื่นวิทยุ เช่น ใกล้กับไมโครเวฟ โทรศัพท์ไร้สาย

## สิ่งที่สามารถทำได้ด้วย OI.Share

### ■ การเพิ่มข้อมูลตำแหน่งสมาร์ทโฟนลงในภาพ

#### 1 เริ่มการบันทึกข้อมูลตำแหน่งใน OI.Share ก่อนเริ่มถ่ายภาพ

- สมาร์ทโฟนของท่านจะบันทึกข้อมูลตำแหน่งตามเวลาซึ่งกำหนดเอาไว้แล้ว
- ไม่จำเป็นต้องเชื่อมต่อกับสมาร์ทโฟนขณะที่การบันทึกข้อมูลตำแหน่งกำลังทำงาน

#### 2 จบการบันทึกข้อมูลตำแหน่งใน OI.Share เมื่อการถ่ายภาพเสร็จสมบูรณ์

#### 3 เริ่ม [การเชื่อมต่อกับสมาร์ทโฟน] ในกล่องของท่าน

- สามารถใช้ได้กับการเชื่อมต่อ [ส่วนบุคคล] เท่านั้น

#### 4 เริ่มส่งข้อมูลตำแหน่งใน OI.Share

- ข้อมูลตำแหน่งจะถูกเพิ่มลงไปในการ์ดหน่วยความจำ จะปรากฏบนภาพเมื่อมีการเพิ่มข้อมูลตำแหน่งเข้าไปแล้ว

#### ⚠ ข้อควรระวัง

- ภาพเคลื่อนไหวไม่สามารถใส่ข้อมูลตำแหน่งได้
- สามารถใช้การบันทึกข้อมูลตำแหน่งได้กับสมาร์ทโฟนที่รองรับ GPS เท่านั้น

### ■ การแชร์ภาพ

หากต้องการแชร์ภาพ ตั้งค่า [คำสั่งแบ่งปัน] บนภาพที่ท่านต้องการแชร์

#### 1 เปิดดูภาพและตั้งค่า [คำสั่งแบ่งปัน] (หน้า 64)

#### 2 เปิดกล่อง [การเชื่อมต่อกับสมาร์ทโฟน]

### ■ การใช้งานกล่อง

ท่านสามารถส่งงานกล่องให้ถ่ายภาพด้วยสมาร์ทโฟนของท่าน ฟังก์ชันนี้ใช้งานได้เมื่อมีการเชื่อมต่อ [ส่วนบุคคล] เท่านั้น

#### 1 เริ่ม [การเชื่อมต่อกับสมาร์ทโฟน] ในกล่องของท่าน

- ท่านยังสามารถเชื่อมต่อโดยสัมผัส **WiFi** บนหน้าจอถ่ายภาพ
- โหมดถ่ายภาพ **P/A/S/M/AUTO/ART** สามารถใช้งานได้

#### 2 ถ่ายภาพโดยใช้สมาร์ทโฟนของท่าน

#### ⚠ ข้อควรระวัง

- บางฟังก์ชันของกล่องอาจใช้งานไม่ได้กับการเชื่อมต่อ LAN ไร้สาย

## แบตเตอรี่และอุปกรณ์ชาร์จ

- ใช้แบตเตอรี่ลิเทียมไอออนของ Olympus ก่อนเดียว ใช้แบตเตอรี่ชาร์จของแท้จาก OLYMPUS เท่านั้น
- อัตราการใช้พลังงานของกล้องก่อนจะขึ้นกับการใช้งานและเงื่อนไขอื่น ๆ
- เนื่องจากการทำงานต่างต่อไปนี้นำพลังงานอย่างมาก ถึงแม้จะไม่มีการถ่ายภาพ แบตเตอรี่ก็จะหมดเร็ว
  - ทำการปรับโฟกัสอัตโนมัติซ้ำๆ โดยกดปุ่มชัตเตอร์ลงครึ่งหนึ่งในโหมดถ่ายภาพ
  - แสดงภาพบนหน้าจอเป็นระยะเวลานาน
  - เมื่อเชื่อมต่อกับคอมพิวเตอร์หรือเครื่องพิมพ์
- ในกรณีที่ใช้แบตเตอรี่ที่มีประจุไม่เต็ม กล้องอาจจะดับไปโดยไม่ได้แสดงค่าเดือนแบตเตอรี่เหลืออื่นๆ
- ณ เวลาที่ซื้อ แบตเตอรี่ไม่ได้ถูกชาร์จมาเต็ม ให้ทำการชาร์จแบตเตอรี่ด้วยอุปกรณ์ชาร์จที่ใหม่มาด้วยก่อนใช้งาน
- เวลาการชาร์จปกติที่ใช้ที่ชาร์จที่ใหม่จะใช้เวลาราว 4 ชั่วโมง (โดยประมาณ)
- อย่าพยายามใช้อุปกรณ์ชาร์จที่ไม่ได้ถูกออกแบบมาให้ใช้งานกับแบตเตอรี่ที่ใหม่มาด้วย หรือใช้แบตเตอรี่ที่ไม่ได้ถูกออกแบบมาให้ใช้กับอุปกรณ์ชาร์จที่ใหม่มาด้วย

### ⚠ ข้อควรระวัง

- การใช้แบตเตอรี่ผิดชนิด อาจเสี่ยงต่อการระเบิดได้ กำจัดแบตเตอรี่ที่ใช้แล้วโดยปฏิบัติตามคำแนะนำใน "ข้อควรระวังในการใช้งานแบตเตอรี่" (หน้า 156)

## การใช้อะแดปเตอร์ AC ที่เป็นอุปกรณ์เสริม

สามารถเชื่อมต่อกับอะแดปเตอร์ AC AC-3 ที่เป็นอุปกรณ์เสริมผ่านทางชุดแบตเตอรี่เสริม (HLD-7) ไม่สามารถใช้อะแดปเตอร์ชนิดอื่นได้ สายไฟที่ให้มาพร้อมกับอะแดปเตอร์ AC ไม่สามารถใช้ร่วมกับผลิตภัณฑ์อื่น

## การใช้งานอุปกรณ์ชาร์จของท่านในต่างประเทศ

- อุปกรณ์ชาร์จสามารถใช้งานได้กับแหล่งจ่ายไฟฟ้าตามบ้านทั่วไปเกือบทั้งหมดที่มีแรงดันไฟฟ้า 100 V ถึง 240 V AC (50/60 Hz) ทั่วโลก อย่างไรก็ตาม เต้ารับติดผนังอาจจะมีการรูปร่างแตกต่างกันไปขึ้นกับประเทศหรือท้องที่ที่ท่านอยู่ และอาจจะต้องใช้ตัวแปลงหัวเสียบเพื่อให้อุปกรณ์ชาร์จใช้งานได้กับเต้ารับติดผนัง สอบถามรายละเอียดจากเจ้าหน้าที่ขายอุปกรณ์ไฟฟ้าในท้องถิ่นของท่าน หรือบริษัทท้องถิ่น
- อย่าใช้ตัวแปลงไฟสำหรับเดินทางที่มีจำหน่ายทั่วไป เนื่องจากอุปกรณ์ชาร์จอาจจะทำงานผิดพลาดได้

## การ์ดที่ใช้งานได้

คู่มือเล่มนี้เรียกอุปกรณ์บันทึกข้อมูลต่างๆรวมกันว่า "การ์ด" การ์ดหน่วยความจำ SD ชนิดต่อไปนี้ (มีจำหน่ายทั่วไป) สามารถใช้กับกล้องนี้ได้: SD, SDHC, SDXC และ Eye-Fi สามารถดูข้อมูลล่าสุดได้จากเว็บไซต์ Olympus



### สวิตช์ป้องกันการเขียนการ์ด SD

ตัวการ์ด SD มีสวิตช์ป้องกันการเขียน ถ้าหากท่านตั้งสวิตช์ไปทางด้าน "LOCK" ท่านจะไม่สามารถเขียนข้อมูลลงในการ์ด ลบข้อมูล หรือทำการฟอร์แมต เลื่อนสวิตช์กลับไปตำแหน่งปลดล็อคเพื่อทำการเขียน



### ⚠ ข้อควรระวัง

- ข้อมูลในการดจะไม่ถูกลบอย่างหมดจด ถึงแม้จะทำการฟอร์แมตการ์ดหรือลบข้อมูลออกแล้ว เมื่อทิ้งการ์ด ให้ทำลายการ์ดเสีย เพื่อป้องกันข้อมูลส่วนบุคคลรั่วไหล
- ใช้การ์ด Eye-Fi ให้ตรงตามกฎหมายและข้อบังคับของประเทศที่นำกล้องไปใช้งาน ถอดการ์ด Eye-Fi ออกจากกล้องหรือปิดใช้งานฟังก์ชันของการ์ดขณะอยู่บนเครื่องบินหรือในสถานที่อื่นๆ ซึ่งห้ามการใช้งานฟังก์ชันนี้ ✈ [Eye-Fi] (หน้า 101)
- การ์ด Eye-Fi อาจร้อนขึ้นขณะใช้งาน
- แบตเตอรี่อาจหมดเร็วขึ้นขณะใช้การ์ด Eye-Fi
- กล้องอาจทำงานช้าลงขณะใช้การ์ด Eye-Fi

## โหมดบันทึกและขนาดไฟล์/จำนวนภาพนิ่งที่บันทึกได้

ค่าขนาดไฟล์ในตาราง เป็นค่าโดยประมาณสำหรับไฟล์ที่มีสัดส่วนภาพ 4:3

โหมดบันทึก	จำนวนพิกเซล (บันทึกเซล)	บีบอัด	รูปแบบไฟล์	ขนาดไฟล์ (MB)	จำนวนภาพนิ่งที่บันทึกได้*
RAW	4608×3456	บีบอัดแบบไม่สูญเสีย	ORF	ประมาณ 17	41
L		1/2.7		ประมาณ 11	79
F		1/4		ประมาณ 7.5	114
N		1/8		ประมาณ 3.5	248
B		1/12		ประมาณ 2.4	369
MSF	3200×2400	1/2.7	JPEG	ประมาณ 5.6	155
M		1/4		ประมาณ 3.4	257
N		1/8		ประมาณ 1.7	508
B		1/12		ประมาณ 1.2	753
MSF	2560×1920	1/2.7		ประมาณ 3.2	271
M		1/4		ประมาณ 2.2	398
N		1/8		ประมาณ 1.1	782
B		1/12		ประมาณ 0.8	1,151
MSF	1920×1440	1/2.7		ประมาณ 1.8	476
M		1/4		ประมาณ 1.3	701
N		1/8		ประมาณ 0.7	1,356
B		1/12		ประมาณ 0.5	1,968
MSF	1600×1200	1/2.7		ประมาณ 1.3	678
M		1/4		ประมาณ 0.9	984
N		1/8		ประมาณ 0.5	1,906
B		1/12		ประมาณ 0.4	2,653
SF	1280×960	1/2.7		ประมาณ 0.9	1,034
F		1/4		ประมาณ 0.6	1,488
N		1/8		ประมาณ 0.4	2,773
B		1/12		ประมาณ 0.3	3,813
SF	1024×768	1/2.7	ประมาณ 0.6	1,564	
F		1/4	ประมาณ 0.4	2,260	
N		1/8	ประมาณ 0.3	4,068	
B		1/12	ประมาณ 0.2	5,547	
SF	640×480	1/2.7	ประมาณ 0.3	3,589	
F		1/4	ประมาณ 0.2	5,085	
N		1/8	ประมาณ 0.2	7,627	
B		1/12	ประมาณ 0.1	10,170	

\*สำหรับการ์ด SD 1GB

### ⚠ ข้อควรระวัง

- จำนวนภาพนิ่งที่บันทึกได้ อาจเปลี่ยนแปลงตามวัตถุ การสังพิมพ์ และองค์ประกอบอื่นๆ ในบางกรณี
- จำนวนภาพนิ่งที่บันทึกได้ที่ปรากฏบนหน้าจอ อาจจะไม่เปลี่ยนแปลงถึงแม้ท่านจะถ่ายภาพ หรือลบบภาพที่บันทึกไว้
- ขนาดไฟล์ภาพจริง แตกต่างกันไปโดยขึ้นกับวัตถุ
- ตัวเลขจำนวนภาพนิ่งที่บันทึกได้สูงสุด ที่แสดงบนหน้าจอคือ 9999
- ระยะเวลาบันทึกได้ของภาพเคลื่อนไหว ได้บนเว็บไซต์ของ Olympus



เลือกเลนส์ตามบรรยากาศ และความต้องการสร้างสรรค์ของท่าน ไขเลนส์ที่ออกแบบมาเฉพาะสำหรับระบบ Micro Four Thirds และมีฉลาก M.ZUIKO DIGITAL หรือเครื่องหมายที่แสดงทางด้านขวา หากใช้ตัวแปลงช่วย ท่านสามารถใช้เลนส์ของระบบ Four Thirds และระบบ OM ได้อีกด้วย



### ⚠️ ข้อควรระวัง

- เมื่อท่านติดหรือถอด ฝาปิดตัวกล้อง และเลนส์ ออกจากกล้อง ให้หันช่องติดเลนส์ของกล้องลงพื้น เพื่อช่วยป้องกันไม่ให้ฝุ่นและวัตถุแปลกปลอมอื่นเข้าไปในตัวกล้องได้
- อย่าถอดฝาปิดตัวกล้อง หรือติดเลนส์ในสถานที่ที่มีฝุ่นละอองมาก
- อย่างหันหน้าเลนส์ที่ติดอยู่กับกล้อง ชี้ไปที่ดวงอาทิตย์ อาจจะทำให้กล้องเสียหาย หรือติดไฟได้ เนื่องจากแสงอาทิตย์ถูกขยายผ่านการโฟกัสของเลนส์
- ระวังอย่าทำฝาปิดกล้องและฝาปิดท้ายเลนส์หาย
- ติดฝาปิดกล้องเพื่อป้องกันฝุ่นเข้าไปภายในเมื่อไม่ได้ติดเลนส์ไว้กับกล้อง

## ข้อมูลจำเพาะเลนส์ M.ZUIKO DIGITAL

### ■ ชื่อชิ้นส่วนต่างๆ

- 1 ฝาปิดหน้า
- 2 เกสียยึดฟิลเตอร์
- 3 วงแหวนปรับโฟกัส
- 4 แหวนปรับซุม (สำหรับเลนส์ซูมเท่านั้น)
- 5 เครื่องหมายตำแหน่งเมาท์
- 6 ฝาปิดท้ายเลนส์
- 7 ขั้วสัมผัสไฟฟ้า
- 8 สวิตช์ UNLOCK (สำหรับเลนส์หดได้เท่านั้น)
- 9 แหวนประดับ (เฉพาะบางเลนส์ ให้ถอดออกเมื่อติดตั้งชุด)
- 10 ปุ่ม L-Fn\* (เฉพาะเลนส์ที่เลือกได้เท่านั้น)

\* สามารถใช้ทำหน้าที่ [ฟังก์ชันปุ่ม] > [L-Fn ฟังก์ชัน] (หน้า 103)

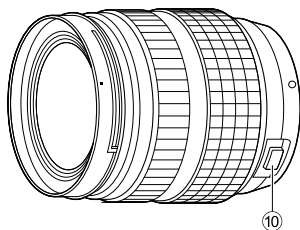
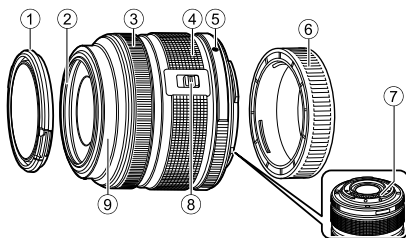

(ED 12-40mm F2.8 PRO)

## ■ การใช้เลนส์เพาเวอร์ซูมที่มีฟังก์ชันมาโคร (ED12-50mm f3.5-6.3EZ)

การทำงานของเลนส์ถูกกำหนดโดยตำแหน่งของแหวนซูม

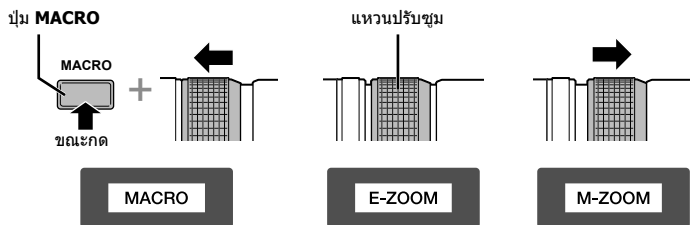

<b>E-ZOOM (เพาเวอร์ซูม)</b>	หมุนแหวนปรับซูมสำหรับเพาเวอร์ซูม ความเร็วในการซูมถูกกำหนดโดยปริมาณการหมุน
<b>M-ZOOM (ซูมด้วยมือ)</b>	หมุนแหวนปรับซูมเพื่อซูมเข้าและออก
<b>MACRO (ถ่ายภาพมาโคร)</b>	กดปุ่ม <b>MACRO</b> และเลื่อนแหวนปรับซูมไปทางด้านหน้าเพื่อถ่ายภาพวัตถุในระยะ 0.2 ถึง 0.5 ม. ใช้งานซูมไม่ได้

- สามารถเลือกหน้าที่ของปุ่ม **L-Fn** ได้ในเมนูกำหนดเองของกล้อง

## ■ การใช้เลนส์คัลชิตโฟกัสแบบปรับเอง (17mm f1.8, ED12mm f2.0 (โฟกัสแบบสแนปช็อต), ED12-40mm f2.8PRO)

หมุนวงแหวนปรับโฟกัสไปตามทิศทางของลูกศรเพื่อเปลี่ยนวิธีการโฟกัส

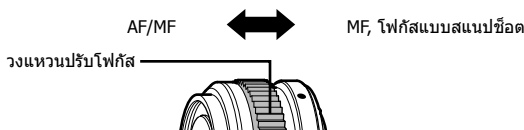

ในโฟกัสแบบสแนปช็อต สามารถกำหนดระยะทางด้วยวงแหวนปรับโฟกัสโดยอิงตามระยะถ่ายภาพ กล้องจะโฟกัสไปที่ระยะชัดลึกที่สุดคล่องกับค่าเปิดหน้ากล้องที่ตั้งไว้

- แนะนำให้ตั้งค่าเปิดหน้ากล้องไปที่ F5.6 หรือสูงกว่ากับเลนส์ 17 มม. f1.8 หรือ ED12 มม. f2.0
- ท่านสามารถถ่ายภาพในระยะที่เลือกไว้ โดยไม่ต้องคำนึงถึงโหมด AF บนกล้อง
- โฟกัสแบบปรับเองจะใช้เมื่อเลือกกับเลนส์ โดยไม่ขึ้นอยู่กับตัวเลือกโฟกัสที่กล้องกำลังเลือกใช้ แต่อย่างใด
- ใช้ระยะโฟกัสเป็นแนวทางในการใช้งานเท่านั้น

## ■ การควบคุมเลนส์ที่มีฝาปิด (BCL-1580, ดาปลา BCL-0980)

ใช้ก้านปรับ MF เพื่อเปิดและปิดที่ครอบเลนส์ และปรับโฟกัสระหว่างระยะอนันต์และระยะใกล้

- ไม่มีการสื่อสารข้อมูลระหว่างกล้องกับเลนส์
- ไม่สามารถใช้งานบางฟังก์ชันของกล้อง
- เมื่อใช้ป้องกันภาพสั่นของกล้อง (หน้า 68) ให้เลือกระยะโฟกัสที่ 9 มม. (ดาปลา BCL-0980) หรือ 15 มม. (BCL-1580)



## ■ คู่ผสม เลนส์ และ กล้อง

เลนส์	กล้อง	ติดใช้งาน	AF (โฟกัสอัตโนมัติ)	วัดค่า
เลนส์ระบบ Micro Four Thirds	กล้องระบบ Micro Four Thirds	ได้	ได้	ได้
เลนส์ระบบ Four Thirds		ติดได้ผ่านตัวแปลงเมานท์	ได้*1	ได้
เลนส์ระบบ OM			ไม่ได้	ได้*2
เลนส์ระบบ Micro Four Thirds	กล้องระบบ Four Thirds	ไม่ได้	ไม่ได้	ไม่ได้

\*1 ขณะบันทึกภาพเคลื่อนไหว ท่านไม่สามารถใช้ [C-AF] หรือ [C-AF+TR] ใน [AF โหมด] นอกจากนี้ โฟกัสอัตโนมัติยังไม่ทำงานขณะบันทึกภาพเคลื่อนไหว

\*2 การวัดแสงให้แม่นยำไม่สามารถทำได้

## ■ ข้อมูลจำเพาะของเลนส์หลัก

เรื่อง	ED12-40mm f2.8PRO	ED40-150mm f4.0-5.6R	ED14-150mm f4.0-5.6
เมานท์	เมานท์ Micro Four Thirds		
ความยาวโฟกัส	12 – 40 มม.	40 – 150 มม.	14 – 150 มม.
รูรับแสงสูงสุด	f/2.8	f/4.0 – 5.6	f/4.0 – 5.6
มุมภาพ	84.1° – 30.3°	30.3° – 8.2°	75° – 8.2°
โครงสร้างเลนส์	9 กลุ่ม 14 ชั้น	10 กลุ่ม 13 ชั้น	11 กลุ่ม 15 ชั้น
การควบคุมความรับแสง	f/2.8 – 22	f/4.0 – 22	f/4.0 – 22
ระยะถ่ายภาพ (ความยาวโฟกัส)	0.2 ม. – ∞	0.9 ม. – ∞	0.5 ม. – ∞
ปรับโฟกัส	AF/MF, โฟกัส แบบสแนปช็อด	สวีตช์สลับ AF/MF	
น้ำหนัก (ไม่รวมชุดและฝาปิด)	382 กรัม	190 กรัม	260 กรัม
ขนาด (เส้นผ่านศูนย์กลางสูงสุด × ความยาว)	๑69.9×84 มม.	๑63.5×83 มม.	๑63.5×83 มม.
เส้นผ่านศูนย์กลางเกลียวยึดฟิลเตอร์	62 มม.	58 มม.	58 มม.
เลนส์ชุด	ให้มาด้วย*	LH-61D	LH-61C

เรื่อง	ED12-50mm f3.5-6.3EZ	17mm f1.8	BCL-1580 (15mm f8)
เมานท์	เมานท์ Micro Four Thirds		
ความยาวโฟกัส	12 – 50 มม.	17 มม.	15 มม.
รูรับแสงสูงสุด	f/3.5 – 6.3	f/1.8	f/8
มุมภาพ	84° – 24°	64°	72°
โครงสร้างเลนส์	9 กลุ่ม 10 ชั้น	6 กลุ่ม 9 ชั้น	3 กลุ่ม 3 ชั้น
การควบคุมความรับแสง	f/3.5 – 22	f/1.8 – 22	กำหนดไว้ที่ f/8
ระยะถ่ายภาพ (ความยาวโฟกัส)	0.35 ม. – ∞ 0.2 ม. – 0.5 ม. (โหมดนาโคร)	0.25 ม. – ∞	0.30 ม. – ∞
ปรับโฟกัส	สวีตช์สลับ AF/MF	AF/MF, โฟกัส แบบสแนปช็อด	MF
น้ำหนัก (ไม่รวมชุดและฝาปิด)	212 กรัม	120 กรัม	22 กรัม
ขนาด (เส้นผ่านศูนย์กลางสูงสุด × ความยาว)	๑57×83 มม.	๑57.5×35.5 มม.	๑56×9 มม.
เส้นผ่านศูนย์กลางเกลียวยึดฟิลเตอร์	52 มม.	46 มม.	–
เลนส์ชุด	LH-55B	LH-48B	–

\* ถ้าต้องการถอดเลนส์ชุด ED12-40mm ให้หมุนเลนส์ชุดพร้อมทั้งกดปุ่มทั้งสองข้าง

### ⚠ ข้อควรระวัง

- ขอบของภาพอาจจะถูกตัดออกหากใช้ฟิลเตอร์มากกว่าหนึ่งชิ้น หรือใช้งานฟิลเตอร์ที่หนา

## ชุดแบตเตอรี่เสริม (HLD-7)

ท่านสามารถยืดระยะเวลาใช้งานกล้องโดยใช้ชุดแบตเตอรี่เสริมกับแบตเตอรี่ของกล้อง ท่านสามารถกำหนดฟังก์ชันใหม่เมื่อกำหนดเองของกล้องโดยใช้ปุ่มหมุนและปุ่ม Fn ท่านสามารถใช้อะแดปเตอร์ AC (แยกจำหน่าย) ผ่านทาง HLD-7

โปรดตรวจสอบว่าได้ปิดสวิตช์กล้องแล้วเมื่อติดตั้งหรือถอดชุดแบตเตอรี่เสริม

## ■ ชื่อชิ้นส่วนต่างๆ

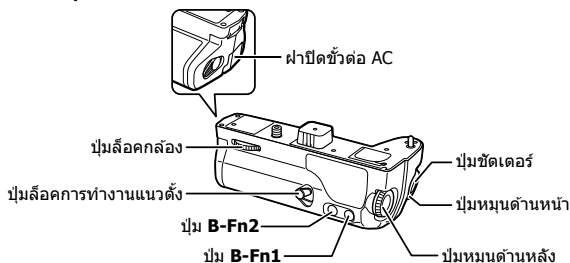

## ■ การติดตั้ง HLD-7

ถอดฝาปิด PBH (a) ที่ข้างใต้กล้องแล้วติดตั้ง HLD-7 เข้าไป เมื่อติดตั้ง HLD-7 แล้วให้หมุนปุ่มหมุนจนแน่น ปิดฝาปิด PBH ไว้ที่ตัวกล้องเสมอเมื่อไม่ได้ติดตั้ง HLD-7 ไว้

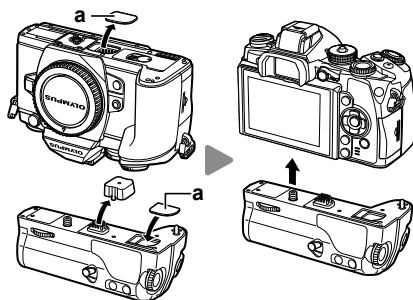

## ■ การใส่แบตเตอรี่

ใส่แบตเตอรี่ BLN-1 เมื่อใส่แบตเตอรี่แล้วอย่าลืมล๊อคฝาปิดของใส่แบตเตอรี่

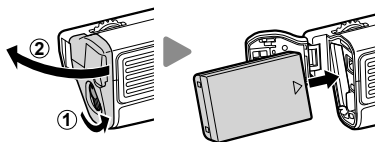

## ■ การใช้งานอะแดปเตอร์ AC

เมื่อใช้งานอะแดปเตอร์ AC เปิดฝาปิดขั้วต่อ AC และเสียบขั้วต่อ AC

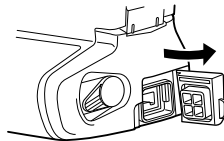

## ■ การใช้งานปุ่มหมุนและปุ่ม

ตั้งค่าฟังก์ชันสำหรับปุ่มหมุน HLD-7 และปุ่ม B-Fn โดยใช้ [ฟังก์ชันปุ่ม] บนเมนูกำหนดเอง ๘ ของกล้อง ๕ "ฟังก์ชันปุ่ม" (หน้า 103)

## ■ ข้อมูลจำเพาะที่สำคัญ (HLD-7)

แหล่งจ่ายไฟ	แบตเตอรี่: แบตเตอรี่ลิเทียมไอออน BLN-1 x1 แหล่งจ่ายไฟ AC: อะแดปเตอร์ AC AC-3
ขนาด	ประมาณ 128.5 มม. (กว้าง) x 48.2 มม. (สูง) x 57.3 มม. (ลึก)
น้ำหนัก	ประมาณ 235 กรัม (ไม่รวมแบตเตอรี่และฝาปิดขั้วต่อ)
กันน้ำ (เมื่อสวมเข้ากับกล้อง)	ชนิด เทียบเท่ากับ IEC Standard publication 529 IPX1 (ภายใต้สภาวะการทดสอบของ OLYMPUS)

### ⚠ ข้อควรระวัง

- ห้ามใช้งานแบตเตอรี่หรืออะแดปเตอร์ไฟเอซี นอกเหนือจากที่ระบุไว้ เพราะอาจทำให้เกิดการบาดเจ็บหรือทำให้อุปกรณ์เสียหายหรือระเบิดได้
- ห้ามใช้ปลายนี้ออกน้ำหรือเปียก เพราะอาจทำให้เกิดการบาดเจ็บได้
- ใช้งานกล้องภายในช่วงอุณหภูมิใช้งานที่รับประกันไว้เท่านั้น
- ห้ามใช้หรือจัดเก็บอุปกรณ์นี้ในสถานที่ซึ่งมีฝุ่นมากหรือความชื้นสูง
- อย่าแตะจุดสัมผัสของอุปกรณ์
- หากตัวกล้องหรือจุดสัมผัสสปริง ให้เช็ดออกด้วยผ้านุ่มที่แห้ง ห้ามใช้ผ้าเปียกหรือตัวทาลายละลายอินทรีย์ เช่น ทินเนอร์หรือเบนซิน

## ชุดแฟลชภายนอกที่กำหนดให้สามารถใช้งานกับกล้องนี้ได้

ท่านสามารถใช้แฟลชภายนอกที่มีจำหน่ายต่างหากกับกล้องนี้ เพื่อให้ได้ภาพแฟลชที่ตรงตามความต้องการของท่าน แฟลชภายนอกสามารถสื่อสารกับกล้องได้ ท่านจึงสามารถควบคุมโหมดการทำงานของแฟลช จากหลากหลายโหมดควบคุมแฟลชที่มีอยู่ เช่น TTL-AUTO และแฟลช Super FP ได้ แฟลชภายนอกที่ระบุว่าใช้งานกับกล้องรุ่นนี้ได้เหล่านี้สามารถต่อเข้ากับกล้องได้ที่ฐานติดแฟลชบนตัวกล้อง ท่านยังสามารถติดแฟลชเข้ากับจายึดแฟลชที่ติดกับกล้องด้วยสายสำหรับจายึดแฟลช (อุปกรณ์เสริม) ศึกษาเอกสารที่ใหม่กับชุดแฟลชภายนอกประกอบด้วยความเร็วชัตเตอร์สูงสุดเมื่อใช้แฟลช คือ 1/250 วินาที

## ฟังก์ชันที่ใช้ทำงานกลับชุดแฟลชภายนอก

แฟลชเสริม	โหมดควบคุมแฟลช	GN (หมายเลขโกด) (ISO100)	โหมด RC
<b>FL-600R</b>	TTL-AUTO, AUTO, MANUAL, FP TTL AUTO, FP MANUAL	GN36 (85 มม.*) GN20 (24 มม.*)	✓
<b>FL-300R</b>	TTL-AUTO, MANUAL	GN20 (28 มม.*)	✓
<b>FL-14</b>	TTL-AUTO, AUTO, MANUAL	GN14 (28 มม.*)	-
<b>RF-11</b>	TTL-AUTO, MANUAL	GN11	-
<b>TF-22</b>		GN22	-

\* ความยาวโฟกัสของเลนส์ที่ใช้งานได้ (คำนวณตามกล้องฟิล์ม 35 มม.)

## การถ่ายภาพโดยใช้แฟลชควบคุมจากระยะไกลไร้สาย

สามารถนำแฟลชภายนอกที่ระบุว่าเป็นใช้งานกับกล้องรุ่นนี้ได้และมีโหมดควบคุมจากระยะไกล มาใช้เพื่อถ่ายภาพแบบแฟลชไร้สายได้ กล้องสามารถแยกควบคุมแฟลชระยะไกลได้ทั้งสามกลุ่ม และแฟลชภายนอกที่ใหม่มาด้วย ศึกษารายละเอียดจากคู่มือการใช้งานที่ใหม่กับชุดแฟลชภายนอก

### 1 ตั้งค่าแฟลชระยะไกลไว้ที่โหมด RC แล้วจัดวางในตำแหน่งที่ต้องการ

- เปิดสวิตช์แฟลชภายนอก กดปุ่ม MODE แล้วเลือกโหมด RC
- เลือกช่องสัญญาณและกลุ่มของแฟลชภายนอกแต่ละตัว

### 2 เลือก [เปิด] สำหรับ [⚡ RC Mode] ใน $\mathcal{C}_2$ เมนูถ่ายภาพ 2 (หน้า 78)

- แผงควบคุมพิเศษเปลี่ยนเป็นโหมด RC
- ท่านสามารถเลือกหน้าจอแสดงแผงควบคุมพิเศษได้โดยกดปุ่ม **INFO** หลายๆ ครั้ง
- เลือกโหมดแฟลช (ฟังก์ชันที่ระบอบลดตาแดงใช้งานไม่ได้ในโหมด RC)

### 3 ปรับการตั้งค่าสำหรับแต่ละกลุ่มในแผงควบคุมพิเศษ

กลุ่ม

- เลือกโหมดควบคุมแฟลช และปรับความเข้มแสงแฟลชแยกสำหรับแต่ละกลุ่ม สำหรับ MANUAL ให้เลือกความเข้มแสงแฟลช

ปรับการตั้งค่าสำหรับชุดแฟลชของกล้อง

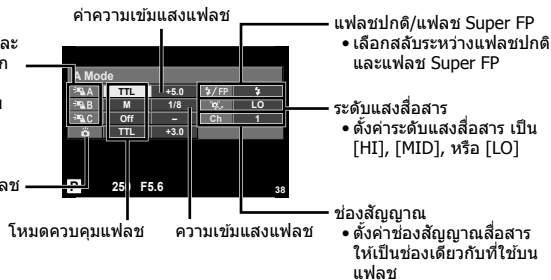

### 4 เสียบแฟลชภายนอกที่ใหม่มาด้วยเข้ากับตัวกล้องแล้วยกหัวแฟลชขึ้น

- หลังยืนยันว่าชุดแฟลชภายใน และแฟลชระยะไกล ได้ชาร์จพร้อมแล้ว ให้ทำการถ่ายภาพทดสอบ

## ■ ระยะเวลาควบคุมแฟลชไร้สาย

จัดตำแหน่งของแฟลชไร้สาย โดยให้เซนเซอร์ควบคุมระยะไกลหันเข้าหากล้อง ภาพต่อไปนี้แสดงถึงระยะโดยประมาณ ที่สามารถจัดวางแฟลชได้ ระยะควบคุมจริงแตกต่างกันไปตามเงื่อนไขสภาพแวดล้อม

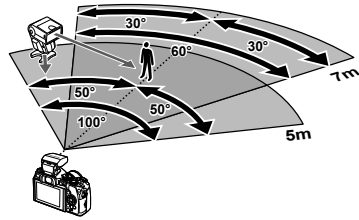

## ⚠ ข้อควรระวัง

- ขอแนะนำให้ท่านใช้งาน 1 กลุ่มแฟลชที่มีแฟลชระยะไกลไม่เกิน 3 ตัว
- ชุดแฟลชระยะไกลไม่สามารถใช้งานกับระบบซิงค์ข้ามกันชุดเดือร์ที่สอง หรือการถ่ายภาพลดความสั่นสะเทือนที่นานกว่า 4 วินาที
- หากวัตถุอยู่ใกล้กล้องมากเกินไป แฟลชควบคุมที่เปล่งแสงออกมาจากแฟลชในตัวกล้อง อาจส่งผลต่อระดับแสง (สามารถลดผลกระทบนี้ได้โดยลดปริมาณการปล่อยแสงของแฟลชในตัวกล้อง ตัวอย่างเช่น ใช้ตัวกระจายแสง)
- ความเร็วชัตเตอร์สูงสุดในการซิงค์แฟลช คือ 1/250 วินาที เมื่อใช้แฟลชในโหมดควบคุมระยะไกล

## ชุดแฟลชภายนอกอื่นๆ

ให้หลังจากต่อสายซิงค์เข้ากับฐานเสียบหรือช่องต่อแฟลชภายนอก เมื่อไม่ได้ใช้ช่องต่อแฟลชภายนอก ให้สวมฝาปิดไว้เสมอ เมื่อเสียบแฟลชของผู้จำหน่ายรายอื่นเข้ากับฐานเสียบของกล้อง หรือช่องต่อแฟลชภายนอก ให้ระมัดระวังดังนี้

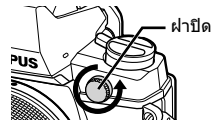

- การใช้แฟลชล้าสมัยที่ส่งกระแสไฟมากกว่า 250 โวลต์ไปยังจุดสัมผัส X จะทำให้กล้องได้รับความเสียหาย
- การติดตั้งแฟลชซึ่งขั้วสัมผัสสัญญาณ ไม่ตรงตามข้อกำหนดของ Olympus อาจจะทำให้กล้องเสียหายได้
- ตั้งโหมดถ่ายภาพไปที่ **M** ตั้งความเร็วชัตเตอร์ไปที่ค่าต่ำกว่าความเร็วแฟลช และตั้งความไวแสง ISO ไปที่ค่าใดๆ ที่ไม่ใช่ [AUTO]
- การควบคุมแฟลชสามารถทำได้เพียงการตั้งค่าแฟลชใหม่ ความไวแสง ISO และค่ารับแสงตรงกับค่าที่เลือกไว้บนกล้องเท่านั้น สามารถปรับความสว่างของแฟลชโดยปรับความไวแสง ISO หรือค่ารับแสง
- ใช้แฟลชที่มีมุมส่องสว่างเหมาะสมกับเลนส์ โดยปกติกว้างมุมส่องสว่างจะถูกระบุเป็นค่าเมื่อเทียบกับความยาวโฟกัสของรูปแบบ 35 มม.



## อุปกรณ์เสริมหลัก

### ตัวแปลงเลนส์ Four Thirds (MMF-2/MMF-3)

กล้องนี้จำเป็นต้องใช้ตัวแปลงเลนส์ Four Thirds หากต้องการติดตั้งเลนส์ Four Thirds เนื่องจากวิธีโฟกัสอัตโนมัติจะแตกต่างกันออกไปเมื่อใช้เลนส์ระบบ Micro Four Thirds พื้นที่ทำงานของโฟกัสอัตโนมัติจะแคบกว่า

### สายรีโมท (RM-UC1)

ใช้ในกรณีที่ต้องการสั่งไหวของกล้องแม่เพียงเล็กน้อยจะทำให้ภาพเบลอ เช่น ในการถ่ายภาพมาโครหรือถ่ายภาพ bulb สายรีโมทนี้เชื่อมต่อเข้ากับตัวกล้องได้ผ่านทางขั้วต่อมัลติคอนเนคเตอร์

### เลนส์เสริม

ติดตั้งเลนส์เสริมเข้ากับกล้อง เพื่อถ่ายภาพเลนส์ตาปลาหรือภาพมาโคร อย่างง่ายและรวดเร็ว ดูข้อมูลเกี่ยวกับเลนส์ที่ใช้งานได้บนเว็บไซต์ของ OLYMPUS

- ใช้ชุดเลนส์เสริมที่เหมาะสมสำหรับโหมด SCN (☺, ☺ หรือ ☺)

### หลอดไฟมาโคร (MAL-1)

ใช้ส่องสว่างวัตถุเพื่อถ่ายภาพมาโคร ในระยะที่จะเกิดเงาภาพหากใช้แฟลช

### ชุดไมโครโฟน (SEMA-1)

ท่านสามารถวางไมโครโฟนให้ห่างจากกล้อง เพื่อหลีกเลี่ยงการบันทึกเสียงโดยรอบหรือเสียงลมโดยใช้ไมโครโฟนจากผู้ผลิตอื่นที่มีจำหน่ายได้เช่นกัน ขึ้นกับความต้องการสร้างสรรค์ของท่าน ทั้งนี้ขอแนะนำให้ท่านใช้สายต่อความยาวที่เหมาะสมด้วย (จ่ายไฟผ่านหัวต่อสเตอริโอเล็ก ๑3.5 มม.)

### ยางรองตา (EP-13)

ท่านสามารถเปลี่ยนเป็นยางรองตาขนาดใหญ่กว่า

#### การถอด

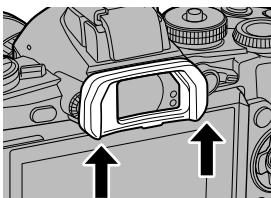

## แผนผังแสดงระบบ

### แหล่งจ่ายไฟ



**BLN-1**  
แบตเตอรี่  
ลิเทียมไอออน



**BCN-1**  
อุปกรณ์ชาร์จแบตเตอรี่  
ลิเทียมไอออน

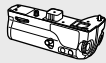

**HLD-7**  
ชุดแบตเตอรี่เสริม

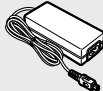

**AC-3**  
อะแดปเตอร์ AC

### ช่องมองภาพ

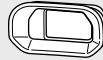

**EP-13**  
ยางรองตา



**VF-3/VF-4**  
ช่องมองภาพอิเล็กทรอนิกส์

### การใช้งานรีโมท

**RM-UC1**  
สายรีโมท



### สายเชื่อมต่อ

สาย USB/  
สาย AV/  
สาย HDMI

### กล่อง / สายร้อย

สายคล้องข้อมือ  
กล่องใส่กล้อง

### ระบบไดน้ำ

เคสกันน้ำ

### การ์ดหน่วยความจำ\*4

SD/SDHC/  
SDXC/Eye-Fi

### ซอฟต์แวร์

**OLYMPUS Viewer**  
ซอฟต์แวร์จัดการภาพดิจิทัล

# E-M1

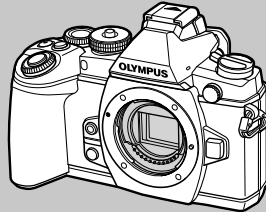

### อุปกรณ์ที่ใช้กับช่องต่อ อุปกรณ์เสริม

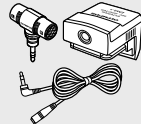

**OLYMPUS PENPAL PP-1\*\*3 SEMA-1**  
ชุดถือสาร ชุดไมโครโฟน 1

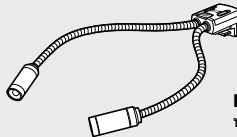

**MAL-1**  
หลอดไฟมาโคร

\*1 เลนส์บางตัวอาจใช้กับตัวแปลงไม่ได้ ดูรายละเอียดที่เว็บไซต์อย่างเป็นทางการของ Olympus นอกจากนี้ โปรดสังเกตว่าการผลิตเลนส์ระบบ OM ได้สิ้นสุดลงแล้ว

\*2 ดูรายละเอียดเลนส์ที่ใช้ร่วมกันได้ที่เว็บไซต์อย่างเป็นทางการของ Olympus

□ : ผลิตภัณฑ์ที่ใช้งานได้กับ E-M1

▨ : ผลิตภัณฑ์ที่มีจำหน่ายทั่วไป

สามารถดูข้อมูลล่าสุดได้จากเว็บไซต์ Olympus

### เลนส์



M.ZUIKO DIGITAL ED 12mm f2.0  
M.ZUIKO DIGITAL 17mm f1.8  
M.ZUIKO DIGITAL 17mm f2.8  
M.ZUIKO DIGITAL 25mm f1.8  
M.ZUIKO DIGITAL 45mm f1.8  
M.ZUIKO DIGITAL ED 60mm f2.8 Macro  
M.ZUIKO DIGITAL ED 75mm f1.8  
M.ZUIKO DIGITAL ED 9-18mm f4.0-5.6  
M.ZUIKO DIGITAL ED 12-40mm f2.8 PRO  
M.ZUIKO DIGITAL ED 12-50mm f3.5-6.3 EZ  
M.ZUIKO DIGITAL ED14-42mm f3.5-5.6 EZ  
M.ZUIKO DIGITAL 14-42mm f3.5-5.6 II R  
M.ZUIKO DIGITAL ED 14-150mm f4.0-5.6  
M.ZUIKO DIGITAL ED 40-150mm f4.0-5.6 R  
M.ZUIKO DIGITAL 75-300mm f4.8-6.7 II

### เลนส์เสริม\*2

#### FCON-P01

เลนส์ตาปลา

#### WCON-P01

เลนส์มุมกว้าง

#### MCON-P01

เลนส์มาโคร

#### MCON-P02

เลนส์มาโคร



#### MMF-2/MMF-3\*1

ตัวแปลง Four Thirds



#### เลนส์ระบบ Four Thirds



#### MF-2\*1

ตัวแปลง OM 2

#### เลนส์ระบบ OM

### แฟลช

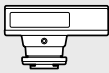

#### FL-14

แฟลชอิเล็กทรอนิกส์



#### FL-600R

แฟลชอิเล็กทรอนิกส์



#### FL-300R

แฟลชอิเล็กทรอนิกส์

#### SRF-11 ชุดแฟลชวงแหวน



#### RF-11\*2

แฟลชวงแหวน

#### STF-22 ชุดแฟลชคู่



#### TF-22\*2

แฟลชคู่

#### FC-1 อุปกรณ์ควบคุมแฟลชมาโคร



\*3 OLYMPUS PENPAL สามารถใช้งานได้ในพื้นที่ที่ชื่อเท่านั้น การใช้งานอาจจะเป็นการละเมิดข้อบังคับคลื่นความถี่ และอาจจะมีโทษ ทั้งนี้ขึ้นอยู่กับพื้นที่ใช้งาน

\*4 ใช้การ์ด Eye-Fi ให้ตรงตามกฎหมายและข้อบังคับของประเทศที่นำกล้องไปใช้งาน

## เคล็ดลับถ่ายภาพและข้อมูลเพิ่มเติม

### กล้องไม่เปิดทำงาน ถึงแม้จะใส่แบตเตอรี่แล้ว

#### แบตเตอรี่ไม่ได้ชาร์จจนเต็ม

- ชาร์จแบตเตอรี่ด้วยอุปกรณ์ชาร์จ

#### แบตเตอรี่ใช้งานไม่ได้ชั่วคราวเนื่องจากความเย็น

- ประสิทธิภาพของแบตเตอรี่จะตกลงที่อุณหภูมิต่ำ ถอดแบตเตอรี่ออก ทำให้อุ่นโดยใส่ไว้ในกระเป๋าของท่านสักพัก

### กล้องไม่ถ่ายภาพแม้กดปุ่มชัตเตอร์แล้ว

#### กล้องปิดสวิตช์ตัวเองโดยอัตโนมัติไปแล้ว

- กล้องจะเข้าสู่โหมดหลับโดยอัตโนมัติเพื่อลดการใช้แบตเตอรี่ลง หากไม่มีการใช้งานกล้องในระยะเวลาที่กำหนดไว้  [Sleep] (หน้า 96) หากไม่มีการใช้งานกล้องในระยะเวลาที่กำหนดไว้ (4 ชั่วโมง) หลังจากกล้องเข้าสู่โหมดหลับแล้ว กล้องจะปิดสวิตช์การทำงานอัตโนมัติ

#### กำลังชาร์จแฟลช

- เครื่องหมาย  จะกะพริบบนหน้าจอขณะกำลังชาร์จ รอจนกระทั่งหยุดกะพริบ แล้วจึงกดปุ่มชัตเตอร์

#### ปรับโฟกัสไม่ได้

- กล้องไม่สามารถโฟกัสบนวัตถุที่อยู่ใกล้กับกล้องมากเกินไป หรือไม่เหมาะกับการโฟกัสอัตโนมัติ (เครื่องหมายยืนยัน AF จะกะพริบบนหน้าจอ) เพิ่มระยะห่างจากวัตถุ หรือโฟกัสบนวัตถุที่มีคอนทราสต์สูงที่มีระยะห่างจากกล้องเท่ากับวัตถุหลัก จัดองค์ประกอบภาพ แล้วถ่ายภาพ

#### วัตถุที่ปรับโฟกัสยาก

อาจจะทำการปรับโฟกัสด้วยระบบโฟกัสอัตโนมัติได้ยากในกรณีต่อไปนี้

เครื่องหมายยืนยัน AF กะพริบ วัตถุเหล่านี้ไม่อยู่ในโฟกัส

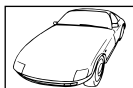

วัตถุที่มีคอนทราสต์ต่ำ



แสงสว่างมาตรงกลางภาพ

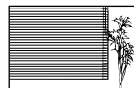

วัตถุที่ไม่มีเส้นแนวตั้ง

เครื่องหมายยืนยัน AF ติด แต่วัตถุหลุดโฟกัส



วัตถุที่มีระยะห่างแตกต่างกัน

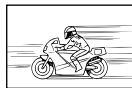

วัตถุเคลื่อนไหวเร็ว



วัตถุที่อยู่นอกบริเวณ AF

## ระบบลดจลรบกวนกำลังทำงาน

- เมื่อถ่ายภาพกลางคืน ความเร็วชัตเตอร์จะช้าลงและมีแนวโน้มว่าจะเกิดจลรบกวนบนภาพ กล้องจะเริ่มกระบวนการลดจลรบกวนหลังถ่ายภาพด้วยความเร็วชัตเตอร์ช้า ในระหว่างนี้ จะถ่ายภาพไม่ได้ ท่านสามารถตั้ง [ลดนอยส์] ไปที่ [ปิด]  [ลดนอยส์] (หน้า 96)

## จำนวนเม้า AF ลดลง

จำนวนและขนาดของเม้า AF เปลี่ยนไปตามสัดส่วนภาพ การตั้งค่ากลุ่มเม้า และตัวเลือกของ [ดีจิตอลเทเลคอนเวอร์เตอร์] มีเม้า 37 เม้าเมื่อใช้เลนส์ระบบ Four Thirds

## ยังไม่ได้ตั้งวันที่และเวลา

### นำกล้องมาใช้งานโดยใช้การตั้งค่าต่างๆ ณ เวลาซื้อ

- วันที่และเวลาของกล้องยังไม่ถูกตั้งค่าเมื่อซื้อ ให้ทำการตั้งค่าวันที่และเวลาก่อนใช้งานกล้อง  "การตั้งวันที่/เวลา" (หน้า 17)

### แบตเตอรี่ถูกถอดออกจากกล้อง

- วันที่และเวลาจะกลับคืนสู่ค่าเริ่มต้นจากโรงงานถ้าหากแบตเตอรี่ถูกเอาออกจากกล้องเป็นระยะเวลาประมาณ 1 วัน การตั้งค่าจะถูกลบเร็วขึ้นถ้าหากใส่แบตเตอรี่ไว้เป็นระยะเวลาสั้นๆก่อนถอดออกจากกล้อง ก่อนทำการถ่ายภาพสำคัญ โปรดตรวจสอบว่าได้ตั้งวันที่และเวลาอย่างถูกต้องแล้ว

## การตั้งค่าฟังก์ชันต่างๆถูกลบกลับคืนสู่ค่าเริ่มต้นจากโรงงาน

เมื่อท่านหมุนปุ่มหมุนเลือกโหมด หรือบิดสวิตช์กล้องในโหมดถ่ายภาพอื่นนอกเหนือจาก P, A, S, หรือ M ฟังก์ชันต่างๆที่การตั้งค่าถูกปรับ จะถูกตั้งค่ากลับคืนสู่ค่าเริ่มต้นจากโรงงาน

## ภาพที่ถ่ายได้มีสีขาวโพลน

อาจเกิดได้เมื่อถ่ายภาพย้อนแสง หรือกึ่งย้อนแสง ซึ่งเกิดจากปรากฏการณ์ที่เรียกว่า flare หรือ ghosting โปรดพยายามจัดองค์ประกอบภาพให้แหล่งกำเนิดแสงที่สว่างมาก ไม่ปรากฏในภาพ อาจเกิด Flare ได้ถึงแม้แหล่งกำเนิดแสงไม่อยู่ในภาพ ใช้ชุดเลนส์เพื่อบังแสงไม่ให้ส่องเข้าหาเลนส์ หากชุดเลนส์ใช้ไม่ได้ผล ใช้มือของท่านบังแสงแทน  "เลนส์ที่สามารถถอดเปลี่ยนได้" (หน้า 129)

## มีจุดสว่างแปลกปลอมปรากฏบนภาพที่ถ่ายได้

อาจเกิดจากจุดพิกเซลเสียหายบนอุปกรณ์รับภาพ โปรดทำการชดเชยการ [พิกเซลแมมบ์นิง]

หากปัญหายังแก้ไขไม่หาย ให้ทำพิกเซลแมมบ์นิงซ้ำสองสามครั้ง  "พิกเซลแมมบ์นิง - ตรวจสอบฟังก์ชันประมวลผลภาพ" (หน้า 145)

## ฟังก์ชันที่เลือกจากเมนูไม่ได้

อาจจะเลือกบางรายการจากเมนูด้วยปุ่มลูกศร ไม่ได้

- รายการที่ไม่สามารถใช้งานได้กับโหมดถ่ายภาพปัจจุบัน
- รายการที่ใช้งานไม่ได้ เนื่องจากการเลือกบางรายการอื่นไว้: การเลือก [ ] พร้อมกับ [ลดนอยส์] ฯลฯ

## รหัสข้อผิดพลาด

ตัวแสดงบนหน้าจอ	สาเหตุที่เป็นไปได้	วิธีการแก้ไข
 ไม่มีการ์ด	ไม่ได้เสียบการ์ดไว้ หรือไม่รู้จักการ์ด	เสียบการ์ด หรือเสียบการ์ดอื่น
 การ์ดขัดข้อง	มีปัญหาเกี่ยวกับการ์ด	เสียบการ์ดใหม่อีกครั้ง หากปัญหายังคงอยู่ ให้ฟอร์แมตการ์ด หากฟอร์แมตการ์ดไม่ได้ แสดงว่าใช้งานการ์ดนี้ไม่ได้
 ป้องกันการบันทึก	ห้ามเขียนข้อมูลลงบนการ์ด	สวิตช์ป้องกันการเขียนของการ์ด ถูกตั้งไว้ที่ตำแหน่ง "LOCK" ปลดสวิตช์ (หน้า 127)
 การ์ดเต็ม	<ul style="list-style-type: none"> <li>การ์ดเต็ม ถ่ายภาพเพิ่มอีกไม่ได้ หรือบันทึกข้อมูลเช่น สิ่งพิมพ์ เพิ่มอีกไม่ได้</li> <li>ไม่มีเนื้อที่เหลือบนการ์ด ทำให้บันทึกข้อมูลสิ่งพิมพ์หรือภาพใหม่เพิ่มอีกไม่ได้</li> </ul>	เปลี่ยนการ์ดหรือลบภาพที่ไม่ต้องการก่อนลบ ให้ดาวน์โหลดภาพสำคัญไปเก็บไว้ใน PC
	อ่านการ์ดไม่ได้ อาจจะไม่ได้อ่านการ์ด	<ul style="list-style-type: none"> <li>เลือก [ทำความสะอาดการ์ด] กด <b>OK</b> แล้วเปิดสวิตช์กล้อง ถอดการ์ดออกแล้วเช็ดแห้งผิวโลหะให้สะอาด ด้วยผ้านุ่มแห้ง</li> <li>เลือก [ฟอร์แมต] ▶ [ใช่] แล้วกด <b>OK</b> เพื่อฟอร์แมตการ์ด การฟอร์แมตจะลบข้อมูลทั้งหมดบนการ์ด</li> </ul>
 ไม่มีภาพ	ไม่มีภาพในการ์ด	การ์ดไม่มีภาพบรรจุอยู่ ถ่ายภาพแล้วเปิดดู
 ไฟล์ภาพเสีย	ภาพที่เลือกไม่สามารถเปิดดูได้ เนื่องจากมีปัญหาเกี่ยวกับภาพนั้น หรือไม่สามารถเปิดดูภาพด้วยกล้องนี้	ใช้ซอฟต์แวร์ประมวลผลภาพ เปิดดูภาพบนเครื่อง PC หากยังเปิดดูไม่ได้ แสดงว่าไฟล์ภาพเสียหาย
 ภาพนี้ไม่สามารถแก้ไขได้	กล้องนี้ไม่สามารถแก้ไขภาพที่ถ่ายด้วยกล้องอื่น	ใช้ซอฟต์แวร์ประมวลผลภาพทำการแก้ไขภาพ
 ไฟล์ภาพเสีย	ไม่สามารถถ่ายโอนภาพระหว่างอุปกรณ์ที่ก้ำกึ่งรับหรือส่งข้อมูล	เพิ่มปริมาณเนื้อที่ที่เหลือน้อยของการ์ด เช่น โดยลบภาพที่ไม่ต้องการออก หรือเลือกขนาดภาพที่เล็กลงในการส่งภาพ

ตัวแสดงบนหน้าจอ	สาเหตุที่เป็นไปได้	วิธีการแก้ไข
		ปิดสวิตช์กล้อง รอให้อุณหภูมิภายในเย็นลง
 ความร้อนในตัวกล้องสูงมากกรุณารอให้เย็นลงก่อนใช้งาน	อุณหภูมิภายในของกล้องสูงขึ้นเนื่องจากการถ่ายภาพอย่างต่อเนื่อง	รอสักครู่เพื่อให้กล้องปิดสวิตช์ตัวเองโดยอัตโนมัติ ปล่อยให้อุณหภูมิภายในของกล้องเย็นลง ก่อนใช้งานต่อ
 แบตเตอรี่หมด	แบตเตอรี่หมดประจุ	ต้องชาร์จแบตเตอรี่
 ไม่มีการเชื่อมต่อ	กล้องไม่ได้เชื่อมต่ออยู่กับคอมพิวเตอร์ เครื่องพิมพ์ จอ HDMI หรืออุปกรณ์อื่น อย่างถูกต้อง	ทำการเชื่อมต่อกล้องใหม่
 ไม่มีกระดาษ	เครื่องพิมพ์ไม่มีกระดาษ	ป้อนกระดาษให้กับเครื่องพิมพ์
 ไม่มีหมึก	เครื่องพิมพ์หมึกหมด	เปลี่ยนดรัมหมึกของเครื่องพิมพ์
 กระดาษติด	กระดาษติด	เอากระดาษที่ติดออก
เปลี่ยนค่าเซตตั้ง	ดรัมกระดาษของเครื่องพิมพ์ถูกถอดออก หรือมีการสั่งงานใดๆกับเครื่องพิมพ์ ขณะกำลังตั้งค่าบนกล้อง	อย่าใช้งานเครื่องพิมพ์ขณะกำลังตั้งค่าบนกล้อง
 พริบที่ขีดช่อง	มีปัญหาเกี่ยวกับเครื่องพิมพ์ และ/หรือกล้อง	ปิดสวิตช์กล้องและเครื่องพิมพ์ ตรวจสอบเครื่องพิมพ์และแก้ไขปัญหาดังกล่าว ก่อนเปิดสวิตช์อีกครั้งหนึ่ง
 ไม่สามารถพริบที่โต้	กล้องนี้อาจจะไม่สามารถพิมพ์ภาพที่ถ่ายด้วยกล้องอื่น	ให้ทำการพิมพ์ด้วยเครื่องคอมพิวเตอร์ส่วนบุคคล
เลนส์ลึบออกอยู่ โปรดเปิดใช้เลนส์	เลนส์หลุดเก็บได้ ยังถูกเก็บอยู่	เปิดเลนส์ออกมา (หน้า 14)
เลนส์ลึบออกอยู่ โปรดตั้งค่าเลนส์	เกิดความผิดปกติระหว่างกล้องกับเลนส์	ปิดสวิตช์กล้อง ตรวจสอบการติดตั้งเลนส์แล้วเปิดสวิตช์ใหม่อีกครั้ง

## การทำความสะอาดและจัดเก็บกล้อง

### การทำความสะอาดกล้อง

ปิดสวิตช์กล้องแล้วถอดแบตเตอรี่ออกก่อนทำความสะอาดกล้อง

#### ผิวหนังนอก:

- เช็ดเบาๆด้วยผ้านุ่ม ถ้าหากกล้องสกปรกมาก ให้แช่ผ้าในน้ำสบู่อ่อนๆแล้วบิดให้แห้ง เช็ดกล้องด้วยผ้าชิ้น และเช็ดแห้งด้วยผ้าแห้ง ถ้าหากท่านใช้งานกล้องบริเวณหาดทราย ใช้ผ้าชุบน้ำสะอาดบิดให้แห้ง

#### จอภาพ:

- เช็ดเบาๆด้วยผ้านุ่ม

#### เลนส์:

- เป่าฝุ่นละอองออกจากเลนส์ด้วยอุปกรณ์เป่าลมที่มีจำหน่ายทั่วไป สำหรับตัวเลนส์ ให้เช็ดเบาๆด้วยกระดาษเช็ดเลนส์

### เก็บข้อมูล

- เมื่อไม่ใช้งานกล้องเป็นระยะเวลาาน ให้ถอดแบตเตอรี่และการ์ดดอก เก็บกล้องในที่เย็น แห้ง อากาศถ่ายเทได้ดี
- ใส่ก้อนแบตเตอรี่เป็นครั้งคราว เพื่อทดสอบการทำงานของกล้อง
- ขัดฝุ่นและสิ่งแปลกปลอมต่างๆออกจากตัวกล้องและฝาหลัง ก่อนปิดฝา
- ติดฝาปิดกล้องเพื่อป้องกันฝุ่นเข้าไปภายในเมื่อไม่ได้ติดเลนส์ไว้กับกล้อง อย่าลืมปิดฝาด้านหน้าและหลังของเลนส์ก่อนเอาไปเก็บ
- ทำความสะอาดกล้องหลังการใช้งาน
- อย่าเก็บไว้ในใกล้กับสารไล่แมลง

### ทำความสะอาดและตรวจสอบอุปกรณ์รับภาพ

กล้องนี้มีฟังก์ชันลดฝุ่นละอองเพื่อป้องกันไม่ให้ฝุ่นไปติดบนอุปกรณ์รับภาพ และเพื่อปิดฝุ่นหรือคราบสกปรกออกจากผิวของอุปกรณ์รับภาพด้วยการสันสะเทือนคลื่นความถี่สูง ฟังก์ชันลดฝุ่นละอองทำงานเมื่อเปิดสวิตช์กล้อง

ฟังก์ชันลดฝุ่นละอองทำงานพร้อมกับฟังก์ชันพิทเชลแมบนิ่ง ซึ่งตรวจสอบอุปกรณ์รับภาพและวางจรรยาบรรณผลภาพ เนื่องจากระบบลดฝุ่นละอองทำงานทุกครั้งที่เปิดสวิตช์กล้อง ควรถือกล้องในแนวตั้งเพื่อให้ฟังก์ชันลดฝุ่นละอองทำงานได้อย่างเต็มประสิทธิภาพ

#### ข้อควรระวัง

- อย่าใช้สารละลายเข้มข้น เช่น เบนซินหรือแอลกอฮอล์ หรือผ้าที่ผ่านกระบวนการทางเคมี
- หลีกเลี่ยงการเก็บกล้องในสถานที่ซึ่งมีการใช้สารเคมี เพื่อป้องกันการสึกกร่อนของกล้อง
- อาจจะก่อตัวบนผิวเลนส์ ถ้าหากปล่อยให้เลนส์สกปรก
- ตรวจสอบแต่ละชิ้นส่วนของกล้องก่อนใช้งาน หากไม่ได้ใช้งานมาเป็นเวลานาน ก่อนถ่ายภาพสำคัญ อย่าลืมทำการถ่ายภาพทดสอบและตรวจสอบว่ากล้องทำงานได้อย่างถูกต้อง



## พิกเซลแมบบิ่ง - ตรวจสอบฟังก์ชันประมวลผลภาพ

ระบบพิกเซลแมบบิ่ง ช่วยให้กล้องสามารถตรวจสอบและปรับอุปกรณ์รับภาพและฟังก์ชันประมวลผลภาพ หลังจากถ่ายภาพต่อเนื่องด้วยหน้าจอรอยอย่างน้อยหนึ่งนาทีก่อนใช้งานระบบพิกเซลแมบบิ่ง เพื่อให้ได้ผลที่ถูกต้อง

**1** เลือก [พิกเซลแมบบิ่ง] ในแถบ  ของ  เมนูกำหนดเอง (หน้า 101)

**2** กด  แล้วกด 

- แถบ [รอสักครู่] จะปรากฏขณะระบบพิกเซลแมบบิ่งกำลังทำงาน เมื่อระบบพิกเซลแมบบิ่งทำงานเสร็จ เมนูจะกลับมา

### ข้อควรระวัง

- ถ้าหากท่านปิดสวิตช์กล้องโดยบังเอิญขณะที่ระบบพิกเซลแมบบิ่งกำลังทำงาน ให้เริ่มต้นใหม่ตั้งแต่มั่นตอนที่ 1







## รายการเมนู

\*1: สามารถเพิ่มลงใน [Myset]

\*2: สามารถกลับคืนสู่ค่าเริ่มต้นได้โดยเลือก [ทั้งหมด] ใน [รีเซ็ต]

\*3: สามารถกลับคืนสู่ค่าเริ่มต้นได้โดยเลือก [พื้นฐาน] ใน [รีเซ็ต]

### เมนูถ่ายภาพ

แถบ	ฟังก์ชัน	ค่าเริ่มต้น	*1	*2	*3			
๑	ตั้งค่าการ์ด	—				78		
	รีเซ็ต/Myset	—		✓		79		
	โหมดถ่ายภาพ	 Natural	✓	✓	✓	70		
		ภาพนิ่ง	 N	✓	✓	✓	72	
		ภาพเคลื่อนไหว	MOV FullHD 25P					
	มุมมองภาพ	4:3	✓	✓	✓	71		
	ดีจิตอลเทเลคอนเวอร์เตอร์	ปิด	✓	✓	✓	86		
ชดเชยคีย์สโตน	ปิด		✓	✓	86			
๒	 /☺		✓	✓	✓	57		
	ป้องกันภาพสั่น	ภาพนิ่ง	S-I.S. อัตโนมัติ	✓	✓	✓	68	
		ภาพเคลื่อนไหว	M-I.S. เปิด	✓	✓	✓		
	ถ่ายคร่อม	ปิด		✓	✓	✓	82	
		AE BKT	3f 1.0EV					
		WB BKT	A-B					—
			G-M					
		FL BKT	—					83
		ISO BKT	—					83
	ART BKT	—	83					
	HDR	ปิด	✓	✓	✓	60		
	ชดเชยแสงหลายค่า	เฟรม	ปิด		✓	✓	84	
		ค่าอัตโนมัติ	ปิด					
		ภาพซ้อน	ปิด					
	การตั้งค่าคั่นเวลา	ปิด			✓	✓	85	
เฟรม		99						
เวลารอเริ่มต้น		00:00:01						
ช่วงเวลา		00:00:01						
ภาพเคลื่อนไหวแบบคั่นเวลา		ปิด						
 RC Mode	ปิด	✓	✓	✓	135			

## ▶ เมนูแสดงภาพ

แถบ	ฟังก์ชัน		ค่าเริ่มต้น	*1	*2	*3	👉	
▶	📺	เริ่ม	—				67	
		BGM	Joy		✓	✓		
		สไลด์	ทั้งหมด		✓	✓		
		ช่วงแสดงภาพนิ่ง	3 วินาที		✓			
		ช่วงแสดงภาพ	สั้น		✓			
	📷			เปิด		✓	✓	88
	แก้ไข	เลือกภาพ	แก้ไขภาพ RAW	—				88
			แก้ไข JPEG	—				89
			🎤	—				90
		ภาพซ้อน	—				90	
คำสั่งพิมพ์			—				116	
ลบคำป้องกัน			—				90	
การเชื่อมต่อกับสมาร์ตโฟน			—				90	

## 📄 เมนูตั้งค่า

แถบ	ฟังก์ชัน		ค่าเริ่มต้น	*1	*2	*3	👉	
📄	🕒			—				17
	🔊*			—				91
	📊			☹️ ±0, ☺️ ±0, Natural		✓		91
	ดูภาพบันทึก			0.5 วินาที	✓	✓		91
	การตั้งค่า Wi-Fi	การตั้งค่าเชื่อมต่อ Wi-Fi	ส่วนบุคคล	—		✓		91
			รหัสผ่านส่วนตัว	—				
			รีเซ็ตคำสั่งแบ่งปัน	—				
			รีเซ็ตการตั้งค่า Wi-Fi	—				
	📷/📺 เมนู แสดงภาพ	📷 เมนู แสดงภาพ	เปิด	—		✓		91
		📺 เมนู แสดงภาพ	ปิด	—				
เฟิร์มแวร์			—				91	

\* การตั้งค่าแตกต่างกันไปตามห้องที่ซ็อกเก็ต

## ☛ เมนูกำหนดเอง

แถบ	ฟังก์ชัน	ค่าเริ่มต้น	*1	*2	*3	☞					
๘	AF/MF	AF โหมด	ภาพนิ่ง	S-AF		✓	✓	✓	93		
			ภาพเคลื่อนไหว	C-AF							
		AF ตลอดเวลา		ดับ			✓	✓		✓	
		AEL/AFL		S-AF	โหมด1						
				C-AF	โหมด2		✓	✓		✓	
				MF	โหมด1						
		รีเซ็ตเลนส์		เปิด				✓		✓	
		โฟกัส BULB/TIME		เปิด				✓		✓	
		วงแหวนโฟกัส		↻				✓		✓	✓
		MF ช่วยปรับ	ขยาย	ปิด				✓		✓	
			พีดกึ่ง	ปิด				✓		✓	
		[...] ตั้งค่าปกติ								✓	✓
		AF แสงไฟ		เปิด				✓		✓	✓
		☉ โฟกัสใบหน้า						✓		✓	✓
		พื้นที่AF โฟกัส		เปิด							✓
ล๊อค C-AF		ปิด					✓	✓			
๙	ปุ่ม/แป้นหมุน/คันปรับ	[Fn] ฟังก์ชัน	[...]						94		
		[Fn2] ฟังก์ชัน	หลายฟังก์ชัน								
		☉ ฟังก์ชัน	☉REC								
		AEL ฟังก์ชัน	AEL/AFL								
		ฟังก์ชัน									
		ฟังก์ชัน									
		ฟังก์ชัน	*					✓		✓	
		▽ ฟังก์ชัน	/☉*								
		☞ ฟังก์ชัน	[...]								
		[Fn1] ฟังก์ชัน	AEL/AFL								
		[Fn2] ฟังก์ชัน	[...]								
		[Fn] ฟังก์ชัน	หยุด AF								
		ปรับฟังก์ชัน	P	Ps/							
			A	FN.No./							
			S	ชัตเตอร์/				✓		✓	
			M	ชัตเตอร์/FN.No.							
			Menu	△ ▽ / < / >							
				ก่อน/ถัดไป//Q							
		ชี้ค่าที่ปรับ	ค่ารับแสง	หมุน1				✓		✓	
			Ps	หมุน1							
		ฟังก์ชันแป้นเลือกโหมด		ปิด						✓	
ฟังก์ชันคันปรับ		โหมด1					✓				
2+		ปิด					✓				

\* เมื่อดังค่า [ฟังก์ชัน☞] ไว้ที่ [ฟังก์ชันโดยตรง]

แถบ	ฟังก์ชัน	ค่าเริ่มต้น	*1	*2	*3	👁
☼	📺 กดย้าย/					
	RLs ลำดับ S	ปิด	✓	✓	✓	94
	RLs ลำดับ C	เปิด	✓	✓	✓	
	L fps	6 fps	✓	✓	✓	
	H fps	10 fps	✓	✓	✓	
	ป้องกันภาพสั่น	ปิด		✓		
	กดชัตเตอร์ครึ่งหนึ่งเปิด IS	เปิด		✓		
	ป้องกันการภาพสั่นที่เลนส์	ปิด	✓	✓	✓	
หน่วงเวลาชัตเตอร์	ค่าปกติ		✓			
📺	Disp/	PC				
HDMI	HDMI Out	1080i		✓		95
	ควบคุมHDMI	ปิด		✓		
วีดีโอเอาท์		—				
📷/ตั้งค่า ควบคุม	iAUTO	Live Guide		✓		
	P/A/S/M	Live Control		✓		
	ART	เมนูภาพพิเศษ		✓		
	SCN	เมนู Scene		✓		
📺/ตั้งค่า คำแนะนำ	▶ คำแนะนำ	ภาพเท่านั้น, ทั้งหมด	✓	✓	✓	
	LV-Info	ภาพเท่านั้น, , ระดับการปรับ	✓	✓		
📺 การตั้งค่า	📺 25, ปฏิทิน		✓	✓		
แสดงเส้นตาราง		ปิด	✓	✓		
ตั้งค่าโหมดภาพ		เปิดทั้งหมด	✓	✓		
การตั้งค่า ฮิสโตแกรม	ไฮไลต์	255				
	เงา	0		✓		
คำแนะนำโหมด		เปิด		✓		
Live View Boost		ปิด	✓	✓	✓	
จำนวนเฟรม		ค่าปกติ	✓	✓	✓	
โหมดภาพพิเศษ LV		โหมด1		✓		
ขยายช่วงไดนามิก LV		เปิด		✓		
ลดภาพกะพริบ		อัตโนมัติ		✓		
โหมดขยายภาพ LV		โหมด2		✓		
📺 ล็อค		ปิด		✓	✓	
การตั้งค่าฟังก์		สีขาว	✓	✓		
ไฟจอ LCD		ค้างไว้	✓	✓	✓	
Sleep		1 min	✓	✓	✓	
ตั้งเวลา 4 ชม.		4 ชม.		✓	✓	
📺)		เปิด	✓	✓	✓	
โหมด USB		อัตโนมัติ		✓	✓	
						96

แถบ	ฟังก์ชัน	ค่าเริ่มต้น	*1	*2	*3	👉
☺	📷 Exp/ISO					
	ระดับค่า EV	1/3EV	✓	✓	✓	96
	ลดนอยส์	อัตโนมัติ	✓	✓	✓	
	พิวส์เดอรัมนอยส์	มาตรฐาน	✓	✓	✓	
	ISO	อัตโนมัติ	✓	✓	✓	
	ระดับ ISO	1/3EV	✓	✓	✓	
	เช็ท ISO อัตโนมัติ	ค่าสูงสุด: 1600 ค่าตั้งต้น: 200	✓	✓	✓	
	ISO อัตโนมัติ	P/A/S	✓	✓		
	วัดค่า	📷	✓	✓	✓	
	AEL วัดค่า	อัตโนมัติ	✓	✓	✓	
	ตั้งเวลาถ่าย BULB/TIME	8 min	✓	✓	✓	
	จอภาพ BULB/TIME	-7	✓	✓		
	Live BULB	ปิด	✓	✓		
	Live TIME	0.5 วินาที	✓	✓		
ป้องกันการสั่น [♦]	ปิด	✓	✓	✓		
การตั้งค่าคอมโพสิต	1 วินาที	✓	✓			
📷 ⚡ ตั้งค่าเอง						
⚡ X-Sync.	1/320	✓	✓	✓	97	
⚡ ค่าสูงสุด	1/60	✓	✓	✓		
📷+📷	ปิด	✓	✓	✓		
📷 ⚡ /สี/WB						
⚡ ตั้งค่า	⚡-1 1F, ⚡-2 1N, ⚡-3 1N, ⚡-4 1N	✓	✓	✓	98	
นับพิกเซล	Middle	2560×1920	✓	✓		✓
	Small	1280×960				
ชดเชยเงาแสง	ปิด	✓	✓	✓		
WB	อัตโนมัติ	A : 0, G : 0	✓	✓		✓
ทั้งหมด	ตั้งทั้งหมด	—	✓	✓		✓
	📷	ลบค่าทั้งหมด	—	✓		✓
WB	ใช้แสงสีอุ่น	เปิด	✓	✓		✓
⚡ +WB	WB อัตโนมัติ	✓	✓	✓		
สีซีเปีย	sRGB	✓	✓	✓		
📷 บันทึก/ลบ						
ลบเร็ว	ปิด	✓	✓	✓	99	
ลบภาพ RAW+JPEG	RAW+JPEG	✓	✓	✓		
ชื่อไฟล์	รีเซ็ต	✓				
แก้ไขชื่อไฟล์	ดับ	✓				
ตั้งลำดับ	ไม่	✓	✓			
การตั้ง dpi	350dpi	✓				
ตั้งค่า ลิขสิทธิ์	ข้อมูลลิขสิทธิ์	ปิด	✓			
	ชื่อศิลปิน	—				
	ชื่อลิขสิทธิ์	—				
☺	📷 ภาพเคลื่อนไหว					
📷โหมด	P		✓		100	
ภาพเคลื่อนไหว	เปิด	✓	✓	✓		
เอฟเฟคภาพเคลื่อนไหว	เปิด		✓			

แถบ	ฟังก์ชัน	ค่าเริ่มต้น	*1	*2	*3	👉	
☼	ลดเสียงลม	ปิด		✓		100	
	ระดับเสียงบันทึก	🔊 ในตัว	±0				
		🔊 ภายนอก	±0	✓			
		🔊 ไลน์อิน	±0				
🔊 จ้ากัลดระดับเสียง	เปิด		✓				
📷	EVF ในตัว						
	รูปแบบ EVF ในตัว	รูปแบบ 3		✓		100	
	📄 ตั้งค่าคำแนะนำ	📊, ระดับการปรับ, ข้อมูลพื้นฐาน		✓			
	📄 แสดงเส้นตาราง	ปิด	✓	✓	✓		
	เปลี่ยนเป็น EVF อัตโนมัติ	เปิด		✓			
	ปรับ EVF	ความสว่าง EVF อัตโนมัติ	เปิด	✓	✓		✓
📄 กดชัตเตอร์ครึ่งหนึ่ง	เปิด		✓				
📷	📷 ยูติลิตี้						
	พิกเซลแมมบิ่ง	—				101	
	ปรับค่ารับแสง	📷	±0	✓	✓		
		📷					
		📷					
	ปรับโฟกัส AF	ปิด					
	📷 ระดับการเดือน	±0		✓			
	📷 ลำดับการใช้แบตเตอรี่	แบตเตอรี่ PBH	✓	✓			
	ระดับการปรับ	—			✓		
	ตั้งค่านำจอสัมผัส	เปิด			✓		
	Eye-Fi	เปิด			✓		
ความเร็วชัตเตอร์อิเล็กทรอนิกส์	ภาพนิ่ง	ค่าปกติ		✓			
ชัตเตอร์อิเล็กทรอนิกส์	ภาพเคลื่อนไหว	ค่าปกติ					

## 🗨️ เมนูช่องอุปกรณ์เสริม

แถบ	ฟังก์ชัน	ค่าเริ่มต้น	*1	*2	*3	👉
🗨️	📷 OLYMPUS PENPAL Share					
	โปรตรอล็อกครู่	—				113, 114
	สมุดที่อยู่	รายชื่อที่อยู่	—			
		เวลาค้นหา	30 วินาที		✓	
		กำลังจับคู่ใหม่	—			
	My OLYMPUS PENPAL	—				114
ขนาดส่งภาพ	ขนาด 1: เล็ก		✓			
📷	📷 OLYMPUS PENPAL Album					
	คัดลอกทั้งหมด	—				115
	ลบคำบ้องกัน	—				
	ใช้หน่วยความจำ	—				
	ตั้งหน่วยความจำ	—				
	ขนาดสำเนาภาพ	ขนาด 2: ปานกลาง		✓		
📷	จอมองภาพอิเล็กทรอนิกส์					
ปรับ EVF	🔊 ±0, 📷 ±0		✓		115	
เปลี่ยนเป็น EVF อัตโนมัติ	เปิด		✓			

## ข้อมูลจำเพาะ

### ■ กล้อง

<b>ชนิดของผลิตภัณฑ์</b>	
ชนิดของผลิตภัณฑ์	กล้องดิจิทัลเปลี่ยนเลนส์ได้ระบบ Micro Four Thirds
เลนส์	เลนส์ M.Zuiko Digital ระบบ Micro Four Thirds
เมาท์เลนส์	เมาท์ Micro Four Thirds
ความยาวโฟกัสเทียบเท่ากล้องฟิล์ม 35 มม.	ประมาณสองเท่าของความยาวโฟกัสของเลนส์
<b>อุปกรณ์รับภาพ</b>	
ชนิดของผลิตภัณฑ์	เซนเซอร์ Live MOS 4/3"
จำนวนพิกเซลทั้งหมด	ประมาณ 16,850,000 พิกเซล
จำนวนพิกเซลใช้งานจริง	ประมาณ 16,280,000 พิกเซล
ขนาดหน้าจอล	17.3 มม. (กว้าง) × 13.0 มม. (สูง)
สัดส่วนภาพ	1.33 (4:3)
<b>ข้อมูลภาพ</b>	
ชนิด	ช่องมองภาพอิเล็กทรอนิกส์ที่มีเซ็นเซอร์ตา
จำนวนพิกเซล	2,360,000 พิกเซล
กำลังขยาย	100%
ระยะมองภาพ	ประมาณ 21.0 มม. (-1 ม. <sup>-1</sup> )
<b>คุณภาพสด</b>	
เซนเซอร์	ใช้เซนเซอร์ Live MOS
สนามภาพ	100%
<b>จอภาพ</b>	
ชนิดของผลิตภัณฑ์	จอสัมผัส LCD สี TFT ขนาด 3.0" ปรับมุม
จำนวนพิกเซลรวม	ประมาณ 1,040,000 จุด (สัดส่วน 3:2)
<b>ชัตเตอร์</b>	
ชนิดของผลิตภัณฑ์	ชัตเตอร์รนาบโฟกัสควบคุมด้วยคอมพิวเตอร์
ชัตเตอร์	1/8000 - 60 วินาที, ถ่ายภาพ bulb, ถ่ายภาพตั้งเวลา
<b>โฟกัสอัตโนมัติ</b>	
ชนิดของผลิตภัณฑ์	Hi-Speed Imager AF
จุดโฟกัส	81 จุด
การเลือกจุดโฟกัส	อัตโนมัติ, เลือกเอง
<b>ควบคุมระดับแสง</b>	
ระบบวัดแสง	ระบบวัดแสง TTL (วัดแสงที่ตัวรับภาพ) วัดแสง ESP ดิจิตอล/วัดแสงเฉลี่ยให้หน้ากึ่งกลางภาพ/วัดแสงแบบจุด
ขอบเขตวัดแสง	EV -2 - 20 (เทียบเท่ากับ M.ZUIKO DIGITAL 17mm f2.8, ISO100)
โหมดถ่ายภาพ	<b>A</b> : iAUTO/ <b>P</b> : โปรแกรม AE (เลือกโปรแกรมได้)/ <b>A</b> : เลือกปรับแสง AE/ <b>S</b> : เลือกความเร็วชัตเตอร์ AE/ <b>M</b> : กำหนดเอง/ <b>I</b> : PHOTO STORY/ <b>ART</b> : ฟิลเตอร์ศิลปะ/ <b>SCN</b> : บรรยากาศ/ <b>☺</b> : ภาพเคลื่อนไหว
ความไวแสง ISO	LOW, 200 - 25600 (ระดับขั้น 1/3, 1 EV)
การชดเชยแสง	±5 EV (ระดับขั้น 1/3, 1/2, 1 EV)
<b>สมดุลแสงขาว</b>	
ชนิดของผลิตภัณฑ์	อุปกรณ์รับภาพ
ตั้งค่าโหมด	อัตโนมัติ/WB กำหนดล่วงหน้า (7 ชนิด)/WB กำหนดเอง/WB สร้างขึ้นเอง



<b>บันทึก</b>	
หน่วยความจำ	SD, SDHC, SDXC และ Eye-Fi ใช้งานได้กับ UHS-I
ระบบบันทึก	บันทึกแบบบีบีดีเอช, JPEG (ตามมาตรฐาน Design rule for Camera File system (DCF)), ข้อมูลดิบ RAW, รูปแบบ MP
มาตรฐานที่สอดคล้อง	Exif 2.3, Digital Print Order Format (DPOF), PRINT Image Matching III, PictBridge
เสียงประกอบภาพนิ่ง	รูปแบบ Wave
ภาพเคลื่อนไหว	MPEG-4 AVC/H.264 / Motion JPEG
เสียง	สเตอริโอ PCM 48kHz
<b>คุณภาพ</b>	
รูปแบบแสดง	ดูภาพเดี่ยว/ดูภาพระยะใกล้/ดูดัชนีภาพ/ดูภาพบนปฏิทิน
<b>ขับเคลื่อน</b>	
โหมดขับเคลื่อน	ถ่ายภาพเดี่ยว/ถ่ายภาพต่อเนื่อง/ตั้งเวลา
ถ่ายภาพต่อเนื่อง	สูงสุด 10 fps (LH)
ตั้งเวลา	ระยะเวลา: 12 วินาที/2 วินาที/กำหนดเอง
ฟังก์ชันประหยัดพลังงาน	เปลี่ยนเข้าสู่โหมดหลับ: 1 นาที ปิดสวิตช์การทำงาน: 4 ชั่วโมง (ฟังก์ชันนี้สามารถปรับการตั้งค่าเองได้)
<b>แฟลชภายนอก</b>	
โหมดควบคุมแฟลช	TTL-AUTO (โหมดพรินแฟลช TTL)/MANUAL
ความเร็วชัตเตอร์	1/320 วินาทีหรือช้ากว่า (FL-LM2)
<b>LAN ไร้สาย</b>	
มาตรฐานที่เข้ากันได้	IEEE 802.11b/g/n
<b>ช่องต่อภายนอก</b>	
ขั้วต่ออนุกรมประสม (ขั้วต่อ USB ขั้วต่อ AV)/ขั้วต่อ HDMI แบบไมโคร (ชนิด D)/พอร์ตอุปกรณ์เสริม/ขั้วต่อแฟลชภายนอก/ขั้วต่อไมโครโฟน	
<b>แหล่งจ่ายไฟ</b>	
แบตเตอรี่	แบตเตอรี่ลิเทียมไอออน x1
<b>พิกัดขนาด/น้ำหนัก</b>	
ขนาด	130.4 มม. (กว้าง) x 93.5 มม. (สูง) x 63.1 มม. (ลึก) (ไม่รวมส่วนยื่นออกมา)
น้ำหนัก	ประมาณ 497 กรัม (รวมแบตเตอรี่และการ์ดหน่วยความจำ)
<b>สภาพแวดล้อมใช้งาน</b>	
อุณหภูมิ	-10 °C - 40 °C (ใช้งาน)/-20 °C - 60 °C (จัดเก็บ)
ความชื้น	30% - 90% (ใช้งาน)/10% - 90% (จัดเก็บ)
<b>ระดับการกั้นน้ำ</b>	
ชนิด	เทียบเท่ากับ IEC Standard publication 529 IPX1 (ภายใต้สภาวะการทดสอบของ OLYMPUS)

HDMI, โลโก้ HDMI และ High-Definition Multimedia Interface เป็นเครื่องหมายการค้าหรือเครื่องหมายการค้าจดทะเบียนของ HDMI Licensing LLC

**HDMI**™  
HIGH-DEFINITION MULTIMEDIA INTERFACE

## ■ FL-LM2

กำลังส่องสว่าง	7 (ISO100), 10 (ISO200)
มุมการยิงแฟลช	ครอบคลุมมุมมองของเลนส์ 14 มม. (28 มม. ในรูปแบบ 35 มม.)
ขนาด	ประมาณ 44.3 มม. (กว้าง) × 33.5 มม. (สูง) × 52.5 มม. (ลึก)
น้ำหนัก	ประมาณ 31 กรัม
ระดับการกันน้ำ	ชนิด เทียบเท่ากับ IEC Standard publication 529 IPX1 (ภายใต้สภาวะการทดสอบของ OLYMPUS)

## ■ แบตเตอรี่ลิเทียมไอออน

หมายเลขรุ่น	BLN-1
ชนิดของผลิตภัณฑ์	แบตเตอรี่ลิเทียมไอออนชาร์จใหม่ได้
แรงดันปกติ	DC 7.6 V
ความจุปกติ	1220 mAh
จำนวนครั้งของการชาร์จและคลายประจุ	ประมาณ 500 ครั้ง (ขึ้นกับเงื่อนไขการใช้งาน)
อุณหภูมิโดยรอบ	0 °C - 40 °C (ขณะชาร์จ)
ขนาด	ประมาณ 36.0 มม. (กว้าง) × 15.4 มม. (สูง) × 50.2 มม. (ลึก)
น้ำหนัก	ประมาณ 52 กรัม

## ■ เครื่องชาร์จแบตเตอรี่ลิเทียมไอออน

หมายเลขรุ่น	BCN-1
พิกัดขาเข้า	AC 100 V - 240 V (50/60 Hz)
พิกัดขาออก	DC 8.7 V, 600 mA
ระยะเวลาชาร์จ	ประมาณ 4 ชั่วโมง (อุณหภูมิห้อง)
อุณหภูมิโดยรอบ	0 °C - 40 °C (ใช้งาน)/ -20 °C - 60 °C (จัดเก็บ)
ขนาด	ประมาณ 67 มม. (กว้าง) × 26 มม. (สูง) × 95.5 มม. (ลึก)
น้ำหนัก (ไม่รวมสายไฟ AC)	ประมาณ 77 กรัม

- สายไฟ AC ที่ใหม่กับอุปกรณ์นี้ สำหรับใช้งานกับอุปกรณ์นี้เท่านั้น ไม่ควรนำไปใช้งานกับอุปกรณ์อื่น อย่าวางสายไฟของอุปกรณ์อื่น กับอุปกรณ์นี้

ข้อมูลจำเพาะอาจเปลี่ยนแปลงได้โดยไม่มีการแจ้งให้ทราบ ไม่ถือว่าเป็นข้อผูกมัดใดๆ ในส่วนของผลิตภัณฑ์

## ข้อควรระวังเพื่อความปลอดภัย







## ข้อควรระวัง

เสี่ยงต่อการเกิดไฟฟ้าช็อต  
ห้ามเปิด



ข้อควรระวัง: เพื่อลดความเสี่ยงต่อการเกิดไฟฟ้าช็อต ห้ามถอดฝาครอบหน้า (หรือด้านหลัง) ออก ไม่มีชิ้นส่วนที่ผู้ใช้สามารถซ่อมแซมเองได้อยู่ภายใน ในห้องของ OLYMPUS ที่ได้รับการรับรองเป็นผู้ให้บริการ

-  เครื่องหมายอัปเดตเฟิร์มแวร์ในกรอบสามเหลี่ยมจะเตือนให้ทราบถึงคำแนะนำในการใช้งาน และการดูแลรักษาที่สำคัญใน เอกสารที่ให้มาพร้อมกับผลิตภัณฑ์
-  อันตราย ถ้าใช้ผลิตภัณฑ์โดยไม่ได้อ่านข้อมูลที่ให้ไว้ข้างใต้สัญลักษณ์นี้ อาจทำให้ได้รับบาดเจ็บรุนแรง หรือถึงขั้นเสียชีวิตได้
-  ค่าเดือน ถ้าใช้ผลิตภัณฑ์โดยไม่ได้อ่านข้อมูลที่ให้ไว้ข้างใต้สัญลักษณ์นี้ อาจทำให้ได้รับบาดเจ็บ หรือถึงขั้นเสียชีวิตได้
-  ข้อควรระวัง ถ้าใช้ผลิตภัณฑ์โดยไม่ได้อ่านข้อมูลที่ให้ไว้ข้างใต้สัญลักษณ์นี้ อาจทำให้ได้รับบาดเจ็บเล็กน้อย อุปกรณ์เสียหาย หรืออาจสูญเสียข้อมูลที่มีค่าได้

## ค่าเดือน!

เพื่อหลีกเลี่ยงความเสี่ยงต่อการเกิดไฟไหม้หรือไฟฟ้าช็อต ห้ามถอดแยกชิ้นส่วน ห้ามไม่ให้โดนน้ำ และห้ามใช้งานในสภาพแวดล้อมที่มีความชื้นสูง

## ข้อควรระวังทั่วไป

**อ่านคำแนะนำทั้งหมด** — ก่อนใช้งานผลิตภัณฑ์ให้อ่านคำแนะนำ ในการใช้งานทั้งหมด เก็บคู่มือการใช้งานและเอกสารทั้งหมดเพื่อ ใช้อ้างอิงในอนาคต

**การทำความสะอาด** — ถอดปลั๊กผลิตภัณฑ์นี้ออกจากขั้วเสียบปลั๊กไฟ ก่อนทำความสะอาดเสมอ ใช้เฉพาะผ้าขนในการทำความสะอาดเท่านั้น ห้ามใช้น้ำยาทำความสะอาดที่เป็นของเหลวหรือสเปรย์ทุกชนิด รวมทั้งสารละลายอินทรีย์ทุกชนิดเพื่อทำความสะอาดผลิตภัณฑ์นี้

**อุปกรณ์เสริม** — เพื่อความปลอดภัยและเพื่อหลีกเลี่ยงความเสียหาย ที่อาจเกิดกับผลิตภัณฑ์ ให้ใช้เฉพาะอุปกรณ์เสริมที่แนะนำโดย Olympus เท่านั้น

**น้ำและความชื้น** — สำหรับข้อควรระวังเกี่ยวกับผลิตภัณฑ์ที่ได้รับการออกแบบให้ใช้งานได้ในทุกสภาพอากาศ ให้อ่านส่วนที่เกี่ยวกับความทนทานต่อสภาพอากาศ

**สถานที่ตั้ง** — เพื่อหลีกเลี่ยงความเสียหายที่อาจเกิดกับผลิตภัณฑ์ ให้ยึดผลิตภัณฑ์อย่างปลอดภัยด้วยขาตั้ง กล้อง แทนยึด หรือไครงยึดที่มีน้หนัก

**แหล่งพลังงาน** — เชื่อมต่อผลิตภัณฑ์นี้เข้ากับแหล่งพลังงานที่ระบุไว้บนฉลากของผลิตภัณฑ์เท่านั้น

**วัตถุแปลกปลอม** — เพื่อหลีกเลี่ยงไม่ให้ได้รับบาดเจ็บ ห้ามใส่วัตถุที่เป็นโลหะลงในผลิตภัณฑ์ **ความร้อน** — ห้ามใช้หรือเก็บผลิตภัณฑ์นี้ไว้ใกล้กับแหล่งพลังงาน ความร้อนใด ๆ เช่น หม้อน้ำ เครื่องทำความร้อน เตาไฟ หรือ อุปกรณ์หรือเครื่องใช้ไฟฟ้าใด ๆ ที่ก่อให้เกิดความร้อน รวมถึงสเคอร์ไอออนบลิฟเฟอร์

## ข้อควรระวังในการใช้งานผลิตภัณฑ์

 ค่าเดือน

- ห้ามใช้กล้องใกล้กับบริเวณที่มีแก๊สซึ่งติดไฟหรือระเบิดได้ง่าย
- อย่าใช้แฟลชและ LED กับบุคคล (ทารก เด็กเล็ก ฯลฯ) ในระยะใกล้

กล้องต้องอยู่ห่างจากผิวหนังของวัตถุด้วยแบบอย่างน้อย 1 เมตร การยิงแฟลชในระยะใกล้กับดวงตาคนมากเกินไป อาจทำให้มองไม่เห็นชั่วขณะ

- เก็บกล่องให้ห่างจากเด็กเล็ก เด็กทารก และสัตว์เลี้ยง
- ใช้และเก็บกล่องให้พ้นจากมือเด็กเล็กและทารกเสมอ เพื่อป้องกัน เหตุอันตรายต่อไปนี้ ซึ่งอาจทำให้ได้รับบาดเจ็บรุนแรง:
  - ระวังสายคล้องกล่องพันคอ อาจทำให้รัดคอและหายใจไม่ออกได้
  - กลิ่นแบตเตอรี่ การ์ด หรือชิ้นส่วนเล็กอื่น ๆ โดยไม่ได้ตั้งใจ
  - ยิงแฟลชไปที่ดวงตาของเด็กเองหรือตาเด็กคนอื่น ๆ โดยไม่ได้ตั้งใจ
  - ใต้รับบาดเจ็บจากชิ้นส่วนที่เคลื่อนที่ของกล่อง โดยไม่ได้ตั้งใจ
- ห้ามใช้กล่องมองแสงอาทิตย์หรือแสงจ้าอื่น ๆ
- ห้ามใช้หรือเก็บกล่องในสถานที่ที่มีฝุ่นละอองหรือมีไอหมอกขึ้น
- ห้ามใช้มีดบังแฟลช ขณะยิงแฟลช

### ⚠️ ข้อควรระวัง

- **หยุดใช้กล่องทันที ถ้าสังเกตเห็นกลิ่น เสี่ยงหรือควันรอบ ๆ ที่ผิดปกติ**  
ห้ามถอดแบตเตอรี่ออกโดยใช้มือเปล่า เนื่องจากอาจทำให้เกิดไฟลวกมือได้
- **อย่าถือหรือใช้งานกล่องด้วยมือเปียก**
- **ห้ามทิ้งกล่องไว้ในสถานที่ซึ่งอาจเกิดอุบัติเหตุสูงมากได้**  
การกระทำดังกล่าวอาจทำให้ชิ้นส่วนสึกหรอ ในบางสถานการณ์ อาจทำให้กล่องติดไฟได้ อย่าใช้อุปกรณ์ชาร์จหากถูกปิดคลุมอยู่ (เช่น ผ้าห่ม) เนื่องจากอาจทำให้มีความร้อนสูงเกินไป และเกิดไฟไหม้ได้
- **ถือกล่องด้วยความระมัดระวัง เพื่อหลีกเลี่ยงการใหม่ที่ อุณหภูมิต่ำ**  
กล่องประกอบไปด้วยชิ้นส่วนที่เป็นโลหะ หากมีความร้อนสูงเกินไป อาจทำให้เกิดการใหม่ที่ อุณหภูมิต่ำได้ ให้เอาใจใส่กับสิ่งต่อไปนี้:
  - เมื่อใช้งานเป็นระยะเวลานานกล่องจะร้อน ถ้าถือกล่องในช่วงนี้ อาจทำให้เกิดการใหม่ที่ อุณหภูมิต่ำได้
  - ในสถานที่ซึ่งมีอุณหภูมิเย็นมาก อุณหภูมิของตัวกล่องอาจลดต่ำกว่าอุณหภูมิแวดล้อม ถ้าเป็นไปได้ให้สวมถุงมือ เมื่อถือกล่องในที่ที่มีอุณหภูมิต่ำ
- **ระมัดระวังสายคล้อง**  
ระมัดระวังสายคล้องเมื่อถือกล่อง สายคล้องอาจเกี่ยวกับวัตถุที่ยื่นออกมาได้ง่าย และอาจทำให้เกิดความเสียหายรุนแรง

## ข้อควรระวังในการใช้งานแบตเตอรี่

ปฏิบัติตามคำแนะนำที่สำคัญเหล่านี้เพื่อป้องกัน ไม่ให้แบตเตอรี่รั่วซึม ร้อนเกินไป ไหม้ระเบิด หรือเกิดไฟฟ้ายัดหรือไฟไหม้ได้

### ⚠️ อันตราย

- กล่องที่ใช้แบตเตอรี่ลิเทียมไอออนที่ออกแบบมาเฉพาะสำหรับ Olympus ชาร์จแบตเตอรี่ด้วยอุปกรณ์ชาร์จที่ระบุ อย่าใช้อุปกรณ์ชาร์จอื่น ๆ
- อย่าเผาหรือทำแบตเตอรี่ให้อ่อน
- ใช้ความระมัดระวังเมื่อพกพาหรือเก็บแบตเตอรี่ เพื่อป้องกันไม่ให้สัมผัสกับวัตถุโลหะใดๆ เช่น เครื่องประดับ เข็มหมุด เข็ม ฯลฯ
- ห้ามเก็บแบตเตอรี่ไว้ในที่แสงแดดส่องถึงโดยตรง หรือมีอุณหภูมิสูง เช่น ในรถยนต์ที่ร้อน อยู่ใกล้กับแหล่งกำเนิดความร้อน ฯลฯ
- เพื่อป้องกันไม่ให้แบตเตอรี่รั่วซึม หรือขั้วแบตเตอรี่เสียหาย ให้ปฏิบัติตามคำแนะนำทั้งหมดในวิธีการใช้งานแบตเตอรี่อย่างระมัดระวัง อย่าพยายามแยกชิ้นส่วนแบตเตอรี่หรือแกะไขแบตเตอรี่ ไม่ว่าจะในลักษณะใดโดยการบดรี หรือวิธีอื่นๆ
- ถ้าช่องเหลวจากแบตเตอรี่สัมผัสโดนดวงตา ให้ล้างตาด้วยน้ำเย็นที่สะอาดทันที และให้ไปพบแพทย์ทันที
- เก็บแบตเตอรี่ให้พ้นจากมือเด็กเล็กเสมอ ถ้าเด็กกลิ่นแบตเตอรี่โดยไม่ได้ตั้งใจ ให้ไปพบแพทย์ทันที
- หากท่านสังเกตเห็นว่าอุปกรณ์ชาร์จมีควันออกมา ร้อน หรือมีเสียงรบกวนหรือกลิ่นผิดปกติ ให้หยุดใช้งานทันที ถอดปลั๊กอุปกรณ์ชาร์จออกจากเต้ารับ แล้วติดต่อผู้แทนจำหน่ายหรือศูนย์บริการที่ได้รับอนุญาต

### ⚠️ คำเตือน

- เก็บแบตเตอรี่ให้แห้งตลอดเวลา
- เพื่อป้องกันไม่ให้แบตเตอรี่รั่วซึม ร้อนเกินไป หรือเกิดไฟไหม้หรือระเบิด ให้ใช้เฉพาะแบตเตอรี่ที่แนะนำให้ใช้กับผลิตภัณฑ์เท่านั้น
- ใส่แบตเตอรี่อย่างระมัดระวังตามที่อธิบายในคำแนะนำการใช้งาน
- ถ้าชาร์จแบตเตอรี่ไม่เต็มภายในระยะเวลาที่ระบุไว้ ให้หยุดชาร์จ และห้ามใช้แบตเตอรี่ดังกล่าว
- ห้ามใช้แบตเตอรี่ ถ้าแบตเตอรี่มีรอยร้าวหรือแตกหัก
- ถ้าหากแบตเตอรี่รั่ว เปลี่ยนสี หรือเปลี่ยนรูป หรือผิดปกติในรูปแบบใดระหว่างการใช้งาน ให้หยุดใช้งานกล่องทันที
- ถ้าช่องเหลวจากแบตเตอรี่รั่วซึมมาโดนเสื้อผ้าหรือผิวหนังให้ถอดเสื้อผ้า และล้างบริเวณนั้นด้วยน้ำเย็นสะอาดทันที ถ้าช่องเหลวทำให้ผิวหนังไหม้ ให้ไปพบแพทย์ทันที
- อย่าให้แบตเตอรี่ถูกกระแทกอย่างรุนแรง หรือสัมผัสความร้อนติดต่อกันเป็นเวลานาน

## ⚠️ ข้อควรระวัง

- ก่อนใส่แบตเตอรี่ ให้ตรวจสอบแบตเตอรี่ด้วยความระมัดระวังเสมอว่ามีรอยร้าว เปลี่ยนสี บิดงอ หรือความผิดปกติใด ๆ หรือไม่
- แบตเตอรี่อาจร้อนในระหว่างการใช้งานเป็นระยะเวลานาน เพื่อหลีกเลี่ยง ไม่ให้เกิดการไหม้ ห้ามถอดแบตเตอรี่ทันทีหลังจากใช้กล้อง
- ถอดแบตเตอรี่ออกจากกล้องเสมอ ก่อนเก็บกล้องโดยไม่ใช้ทำงานเป็นระยะเวลานาน
- กล้องนี้ใช้แบตเตอรี่ลิเธียมที่ระบุโดย Olympus อย่าใช้แบตเตอรี่ชนิดอื่นๆ เพื่อความปลอดภัยและการใช้งานอย่างถูกต้อง อ่านคู่มือการใช้งานแบตเตอรี่อย่างละเอียดก่อนใช้งาน
- ถ้าวางของแบตเตอรี่เปียกหรือมีคราบน้ำมัน อาจทำให้ไม่สามารถจ่ายไฟให้กับกล้องได้ ให้เช็ดแบตเตอรี่ด้วยผ้าแห้งให้ดีก่อนใช้งาน
- ชาร์จแบตเตอรี่ก่อนเสมอเมื่อใช้งานเป็นครั้งแรกหรือเมื่อไม่มีการใช้ งานเป็นระยะเวลานาน
- เมื่อใช้กล้องด้วยแบตเตอรี่อ่อนที่อุณหภูมิต่ำ พยายามเก็บกล้องและ แบตเตอรี่สำรองให้อุ่นที่สุดเท่าที่เป็นไปได้ แบตเตอรี่ทั้งหมดเมื่อใช้ที่อุณหภูมิ ต่ำอาจใช้งานได้อีก หลังจากที่ทำให้แบตเตอรี่ อุ่นที่อุณหภูมิห้อง
- จำนวนภาพที่ถ่ายได้ อาจเปลี่ยนแปลงตามเงื่อนไขการถ่ายภาพหรือแบตเตอรี่
- ก่อนเดินทางไกลและโดยเฉพาะก่อนเดินทาง ไปต่างประเทศ ให้ซื้อ แบตเตอรี่เพิ่มเติม แบตเตอรี่ที่แนะนำอาจหาซื้อได้ยากในระหว่างเดินทาง
- เมื่อไม่ใช้ทำงานกล้องเป็นระยะเวลานาน ให้เก็บไว้ในสถานที่เย็น
- โปรดนำแบตเตอรี่กลับมาใช้ใหม่เพื่อช่วยรักษา แหล่งพลังงานของโลก เมื่อต้องทิ้งแบตเตอรี่ที่เสีย ให้แน่ใจว่าได้ครอบปิดขั้วของแบตเตอรี่แล้วและให้ปฏิบัติตามกฎหมายและข้อกำหนดของท้องถิ่นเสมอ

## ข้อควรระวังในขณะใช้งานฟังก์ชัน LAN ไร้สาย

### ⚠️ คำเตือน

- **ปิดสวิตช์กล้องเมื่ออยู่ในโรงพยาบาลและสถานที่ที่มีอุปกรณ์การแพทย์**  
การปล่อยรังสีจากกล้องอาจส่งผลให้อุปกรณ์การแพทย์ทำงานผิดปกติจนเกิดอุบัติเหตุได้
- **ปิดสวิตช์กล้องเมื่อโดยสารเครื่องบิน**  
การใช้อุปกรณ์ไร้สายขณะโดยสารเครื่องบินอาจเป็นอุปสรรคต่อความปลอดภัยของเครื่องบินได้

## ข้อควรระวังสำหรับสภาพแวดล้อมใช้งาน

- ผลลัพท์ที่ผลิตขึ้นด้วยเทคโนโลยีที่มีความแม่นยำสูง และเพื่อเป็น การรักษาประสิทธิภาพห้ามทิ้งกล้องไว้ในสถานที่ระบุไว้ด้านล่าง ไม่ว่าจะในระหว่างการใช้งานหรือการรักษาดังต่อไปนี้:
  - สถานที่ซึ่งมีอุณหภูมิและ/หรือมีความชื้นสูง หรือมีการเปลี่ยนแปลง อย่างรวดเร็ว แสงแดดส่องโดยตรง ทรายหาด รถที่ลื่นค่อมๆ หรือใกล้กับแหล่งพลังงานความร้อนอื่น ๆ (เตาไฟ หม้อน้ำ ฯลฯ) หรือเครื่องทำ ความชื้น
  - ในสภาพแวดล้อมที่มีทรายหรือฝุ่นละออง
  - ใกล้กับสิ่งที่เป็นวัตถุไวไฟหรือวัตถุที่ทำให้เกิดการระเบิด
  - ในสถานที่เปียก เช่น ห้องน้ำหรือกลางสายฝน เมื่อใช้งานผลิตภัณฑ์ ที่ได้รับการออกแบบให้ใช้งานได้ในทุกสภาพอากาศ ให้อ่านคู่มือของผลิตภัณฑ์นี้ด้วย
  - ในสถานที่ซึ่งมีโอกาสดูดอากาศชื้นสะท้อนที่รุนแรง
- ห้ามทำกล้องหล่นหรือกระทบกระแทก หรือ สัมผัสเทือนอย่างรุนแรง
- เมื่อติดไว้กับขาตั้ง ปรับตำแหน่งของกล้องที่หัวขาตั้ง อย่างมั่นคงหมุนที่ตัวกล้อง
- ห้ามทิ้งกล้องโดยทิ้งไปที่ดวงอาทิตย์โดยตรง นี้ อาจทำให้เลนส์หรือ ม่านชัตเตอร์เสียหาย ความผิดปกติของสี ภาพหลอกบนอุปกรณ์รับภาพ หรือจากทำให้เกิดไฟลุกไหม้ได้
- อย่าให้แสงอาทิตย์เข้าไปภายในของมองภาพ การเพิกเฉยต่อคำเตือนนี้อาจส่งผลให้ภาพค้างติดหน้าจอได้
- อย่าจับหน้าสัมผัสอิเล็กทรอนิกส์บนกล้อง และเลนส์เปลี่ยนได้ อย่างสัปดาห์ปิดกล้องเมื่อถอดเลนส์ออก
- ให้อถอดแบตเตอรี่ออกก่อนเก็บกล้องโดยไม่ใช้งานเป็นระยะเวลานาน เลือกสถานที่เก็บที่เย็นและแห้ง เพื่อป้องกันการเกิด การควบแน่นหรือ เชื้อราที่ก่อตัวขึ้นภายในกล้อง หลังการจัดเก็บ ให้ทดสอบกล้องโดยเปิดสวิตช์กล้องแล้วกดปุ่มลั่นชัตเตอร์ เพื่อให้แน่ใจว่ากล้องทำงานเป็นปกติ
- กล้องอาจจะทำงานผิดพลาดหากใช้งานในสถานที่ ซึ่งมีสนามแม่เหล็ก/ สนามแม่เหล็กไฟฟ้า คลื่นวิทยุ หรือไฟฟ้าแรงสูง เช่น ใกล้เครื่องทีวี ไมโครเวฟ วิทยุแกมมา ลำโพงกำลังสูง จอมอนิเตอร์ขนาดใหญ่ เสาส่ง สัญญาณโทรทัศน์/วิทยุ หรือเสาไฟฟ้าแรงสูง ในกรณีเหล่านี้ ให้ปิดและ เปิดสวิตช์กล้องอีกครั้งก่อนใช้งานต่อไป
- ปฏิบัติตามข้อจำกัดสภาพแวดล้อมในการทำงานที่อธิบาย ในคู่มือการใช้งานของกล้องเสมอ
- อย่าสัมผัสหรือขีดอุปกรณ์รับภาพของกล้องโดยตรง

## จอภาพ

หน้าจอด้านหลังกล้องเป็นหน้าจอ LCD

- ในสถานการณ์อื่นไม่อาจจะเกิดขึ้นที่จอแตก อย่างน่าแปลกแหวเข้าปากเป็นอันขาด หากมีวัสดุใดๆติดมีขอชา หรือเสื้อผ้าของทาน ให้ล้างออกทันที
- อาจปรากฏแถบแสงที่ด้านบนหรือล่างของจอภาพซึ่งไม่ใช่สิ่งผิดปกติ
- เมื่อใช้กล้องสั่งวัตถุตัวบนในแนวทแยง ขอบภาพอาจปรากฏเป็นรูป ซิกแซกบนจอภาพ ลักษณะเช่นนี้ไม่ใช่ความผิดปกติ และจะปรากฏน้อยลงในโหมดดูภาพ
- ในสถานที่ซึ่งมีอุณหภูมิต่ำ หน้าจออาจจะใช้เวลามากกว่าจะติด หรือสีอาจจะเปลี่ยนไปชั่วคราวเมื่อใช้งานกล้องในสถานที่ๆ เย็นมาก ขอแนะนำให้วางกล้องในสถานที่อุ่นเป็นระยะๆ หน้าจอซึ่งมีประสิทธิภาพต่ำที่อุณหภูมิต่ำ จะเป็นตัวเอ็งที่อุณหภูมิปกติ
- หน้าจอถูกผลิตด้วยเทคโนโลยีความละเอียดสูง อย่างไรก็ตาม จุดดำหรือจุดแสงสว่าง อาจจะปรากฏค้างบนหน้าจอเนื่องจากลักษณะเฉพาะหรือมุมที่ทานมองหน้าจอ จุดภาพอาจจะมีสีหรือความสว่างไม่สม่ำเสมอ อาการนี้ไม่ได้แสดงว่าจอเสีย

## เลนส์

- อย่าชน้ำหรือฉีดน้ำใส่
- อย่าทำเลนส์ตกหล่นหรือกระแทกเลนส์แรงๆ
- อย่าจับถือบริเวณส่วนที่เคลื่อนไหวได้ของเลนส์
- อย่าจับผิวของเลนส์โดยตรง
- อย่าจับบริเวณจุดหน้าสัมผัสโดยตรง
- อย่าให้กล้องมีอุณหภูมิเปลี่ยนแปลงทันที

## กฎหมายและประกาศอื่น ๆ

- Olympus จะไม่รับผิดชอบหรือรับประกัน ความเสียหายหรือผลประโยชน์ใด ๆ ที่คาดหวังจากการใช้ผลิตภัณฑ์นี้โดยชอบด้วยกฎหมายหรือการเรียกร้องใด ๆ จากบุคคลอื่นอันเนื่องมาจากการใช้งานผลิตภัณฑ์นี้อย่างไม่เหมาะสม
- Olympus จะไม่รับผิดชอบหรือรับประกัน ความเสียหายหรือผลประโยชน์ใด ๆ ที่คาดหวังจากการใช้ผลิตภัณฑ์นี้โดยชอบด้วยกฎหมายอันเนื่องมาจากการลบข้อมูลภาพ

## การปฏิเสธการรับประกัน

- Olympus จะไม่รับผิดชอบหรือรับประกัน ไม่ว่าโดยแจ้งหรือโดยนัย ต่อหรือที่เกี่ยวกับเนื้อหาใด ๆ ของวัสดุหรือซอฟต์แวร์ที่เขียนขึ้นเหล่านี้ และไม่ว่าในกรณีใด ๆ จะไม่รับผิดชอบในการรับประกัน โดยนัยต่อความเป็นสินค้าหรือความเหมาะสมกับจุดประสงค์เฉพาะใด ๆ หรือความเสียหายต่อเนื่องโดยไม่ตั้งใจหรือโดยอ้อม (ซึ่งรวมถึงแต่ไม่จำกัดเพียงความเสียหายจากการสูญเสียผลกำไรทางธุรกิจ การหยุดชะงักทางธุรกิจ และการสูญเสียข้อมูลทางธุรกิจ) ที่เกิดขึ้นจากการใช้งานหรือความไม่สามารถใช้งานของวัสดุหรือซอฟต์แวร์หรืออุปกรณ์ที่เขียนขึ้น เหล่านี้ บางประเทศไม่อนุญาตให้ยกเว้นหรือจำกัดความรับผิดชอบต่อความเสียหายต่อเนื่องโดยไม่ตั้งใจ ดังนั้นข้อจำกัดข้างต้นอาจจะไม่มีผลกับท่าน
- Olympus ขอสงวนสิทธิ์ทั้งหมดในคู่มือนี้

## คำเตือน

การถ่ายภาพโดยไม่ได้รับอนุญาตหรือการใช้วัสดุที่มีลิขสิทธิ์อาจเป็นการ ละเมิดกฎหมายลิขสิทธิ์ที่เกี่ยวข้อง Olympus จะไม่รับผิดชอบต่อการ ถ่ายภาพที่ไม่ได้รับอนุญาต หรือการใช้งานหรือการปฏิบัติอื่น ๆ ที่ละเมิดสิทธิของเจ้าของลิขสิทธิ์

## การประกาศลิขสิทธิ์

สงวนสิทธิ์ทั้งหมด ห้ามนำส่วนใด ๆ ของวัสดุที่เขียนขึ้นหรือซอฟต์แวร์นี้ ไปทำซ้ำ หรือใช้ในรูปแบบใด ๆ หรือโดยจุดประสงค์ใด ๆ ทางอิเล็กทรอนิกส์หรือทางกลไก ซึ่งรวมถึงการถ่ายสำเนาและการบันทึก หรือการใช้ระบบการจัดเก็บและเรียกดูข้อมูลชนิดใด ๆ ก็ตาม โดยไม่ได้รับอนุญาตเป็นลายลักษณ์อักษรจาก Olympus ก่อน จะไม่รับผิดชอบอันเนื่องมาจากการใช้ข้อมูลที่อยู่ในวัสดุหรือซอฟต์แวร์ที่เขียนเหล่านี้ หรือสำหรับ ความเสียหายใด ๆ ที่เกิดจากการใช้ข้อมูลที่อยู่ ณ ที่นี้ Olympus ขอสงวนสิทธิ์ ในการเปลี่ยนแปลงคุณลักษณะและเนื้อหาของเอกสารหรือซอฟต์แวร์นี้ โดยไม่ต้องรับผิดชอบหรือแจ้งเตือนล่วงหน้า

## สำหรับลูกค้าในประเทศไทย

อุปกรณ์โทรคมนาคมนี้สอดคล้องกับข้อกำหนดทางเทคนิคของ NTC

## เครื่องหมายการค้า

- Microsoft และ Windows เป็นเครื่องหมายการค้าจดทะเบียนของ Microsoft Corporation
- Macintosh เป็นเครื่องหมายการค้าของ Apple Inc.
- โลโก้ SDXC เป็นเครื่องหมายการค้าของ SD-3C, LLC
- Eye-Fi เป็นเครื่องหมายการค้าของ Eye-Fi, Inc.
- ฟังก์ชัน "เทคโนโลยีการปรับเงาแสง" มีการใช้งานเทคโนโลยีที่มีลิขสิทธิ์ของ Apical Limited
- Micro Four Thirds, Four Thirds และโลโก้ Micro Four Thirds และ Four Thirds เป็นเครื่องหมายการค้าหรือเครื่องหมายการค้าจดทะเบียนของบริษัท OLYMPUS IMAGING Corporation ในประเทศญี่ปุ่น สหรัฐอเมริกา และกลุ่มประเทศในสหภาพยุโรป และประเทศอื่นๆ
- "PENPAL" ถูกใช้เพื่ออ้างถึง OLYMPUS PENPAL
- Wi-Fi เป็นเครื่องหมายการค้าจดทะเบียนของ Wi-Fi Alliance
- โลโก้ The Wi-Fi CERTIFIED เป็นเครื่องหมายรับรองของ Wi-Fi Alliance
- มาตรฐานสำหรับระบบข้อไฟล์ของกล้องที่อ้างอิงในคู่มือนี้เป็นมาตรฐาน "Design Rule for Camera File System/DCF" ที่กำหนดโดย Japan Electronics and Information Technology Industries Association (JEITA)
- บริษัทและชื่อผลิตภัณฑ์อื่น ๆ ทั้งหมดเป็นเครื่องหมายการค้าจดทะเบียนและ/หรือเครื่องหมายการค้าของเจ้าของนั้น



THIS PRODUCT IS LICENSED UNDER THE AVC PATENT PORTFOLIO LICENSE FOR THE PERSONAL AND NONCOMMERCIAL USE OF A CONSUMER TO (i) ENCODE VIDEO IN COMPLIANCE WITH THE AVC STANDARD ("AVC VIDEO") AND/OR (ii) DECODE AVC VIDEO THAT WAS ENCODED BY A CONSUMER ENGAGED IN A PERSONAL AND NON-COMMERCIAL ACTIVITY AND/OR WAS OBTAINED FROM A VIDEO PROVIDER LICENSED TO PROVIDE AVC VIDEO. NO LICENSE IS GRANTED OR SHALL BE IMPLIED FOR ANY OTHER USE. ADDITIONAL INFORMATION MAY BE OBTAINED FROM MPEG LA, L.L.C. SEE HTTP://WWW.MPEGLA.COM

ซอฟต์แวร์ในกล้องรุ่นนี้อาจมีอยู่ในซอฟต์แวร์จากผู้ผลิตรายอื่น ซอฟต์แวร์จากผู้ผลิตรายอื่นอาจมีเงื่อนไขและข้อตกลงที่กำหนดขึ้น โดยเจ้าของหรือผู้ออกใบอนุญาตของซอฟต์แวร์ดังกล่าวที่มีมาใน

ข้อตกลงและประกาศซอฟต์แวร์จากผู้ผลิตรายอื่นอาจมีอยู่ในไฟล์ PDF ประกาศซอฟต์แวร์ที่บันทึกอยู่ในแผ่นซีดีรอมที่ใหม่หรือที่

<http://www.olympus.co.jp/en/support/imsg/digicamera/download/notice/notice.cfm>

ฟังก์ชันต่อไปนี้ได้รับการเพิ่ม/แก้ไขจากการอัปเดตเฟิร์มแวร์แต่ละเวอร์ชัน

## การเพิ่มเติม/การแก้ไขจากการอัปเดตเฟิร์มแวร์เวอร์ชัน 2.0

Live Guide (การตั้งค่าคำแนะนำต่างๆ)	28
การถ่ายภาพ Live Composite	41
โหมดถ่ายภาพ (ตัวแปลงภาพเคลื่อนไหวที่มีการตั้งค่าฟิลเตอร์พิเศษ)	43
เอฟเฟกต์ภาพเคลื่อนไหว (เพิ่ม [🎨] ฟิล์มเก่า)	43
ฟิลเตอร์พิเศษ (เพิ่ม [🌿] ยอนยุค และ [🌿] สีพาสเทล)	44
โหมดภาพ (เพิ่ม [📷] แพนกล้อง)	46
PHOTO STORY (เพิ่ม [📖] ชุมเข้า/ออก, [📖] Layout] และ [📖] ระหว่างทำงาน) (ฟังก์ชันทำต่อภายหลัง/กลับมาทำงานอีกครั้ง)	48
AF กรอบการซูม (เพิ่มอัตราการซูม x3)	56
เพิ่มตั้งเวลาถ่าย ([🕒] โอตโฟกัสทุกเฟรม) ใน [🕒] ตั้งเวลาถ่ายแบบกำหนดเอง)	57
สร้างสี (เพิ่มฟังก์ชันปุ่ม MENU)	60
ถ่ายภาพ HDR (การชดเชยค่ารับแสงสำหรับ [HDR1] และ [HDR2])	60
การชดเชยคีย์สโตน	86
[🔍] ล็อค	96
[📷] โหมด USB	96
[🔊] จำกัระดับเสียง	100
[🔍] ความเร็วซูมอิเล็กทรอนิกส์	101











## การเพิ่มเติม/การแก้ไขจากการอัปเดตเฟิร์มแวร์เวอร์ชัน 3.0

[📷] ถ่ายต่อเนื่องเร็ว (9fps พร้อมมีการตั้งค่า C-AF)	162
---	-----

## การเพิ่มเติม/การแก้ไขจากการอัปเดตเฟิร์มแวร์เวอร์ชัน 4.0

แสดงผลบนจอภาพเมื่อถ่ายภาพ	162
ป้องกันภาพสั่น (แก้ไขการตั้งค่าภาพยนตร์)	163
โหมดถ่ายภาพ (เพิ่ม [📷] ใต้น้ำ)	163
โหมดบันทึก (ภาพเคลื่อนไหว)	163
ถ่ายภาพแบบป้องกันการสั่น/เวียน (ป้องกันการสั่น[📷]/เวียน[📷])	165
ถ่ายภาพต่อเนื่อง/ตั้งเวลาถ่ายภาพ (แก้ไข [📷]/🕒)	166
ถ่ายคร่อม (เพิ่ม [Focus BKT])	167
โฟกัสช้อน	168
ถ่ายภาพแบบค้นเวลา (เพิ่ม [ตั้งค่าภาพยนตร์])	168
การชดเชยคีย์สโตน	168
การบันทึกเสียงภาพเคลื่อนไหวโดยใช้ตัวบันทึก IC	169
การตั้งค่าพิกัด (การปรับสี/ความเข้ม)	169



<p><b>AF/MF</b> เพิ่ม [MF Clutch]</p>	169
<p><b>ก</b> กดถ่าย/ เพิ่ม [ L fps], [ H fps] และ [ป้องกันภาพสั่น]</p>	170
<p><b>ข</b> Disp//PC แก้ไข [/ตั้งค่าคำแนะนำ], [Live View Boost], [ขยายช่วงไดนามิก LV] และ [การตั้งค่าพิกคิง] เพิ่ม [เรียกดูเมนู]</p>	170
<p><b>ค</b> Exp//ISO แก้ไข [ป้องกันการสั่น (♦)]</p>	171
<p><b>ง</b> ภาพเคลื่อนไหว [ลิงก์เครื่องบันทึก PCM ], [การตั้งค่ารหัสเวลา], [ ตั้งค่าคำแนะนำ] และ เพิ่ม [ ฟังก์ชันซัดเตอร์]</p>	171
<p><b>จ</b> EVF ในตัว แก้ไข [ ตั้งค่าคำแนะนำ] เพิ่ม [S-OVF]</p>	172
ฟังก์ชันปม	172
OI.Share (ใช้งานได้กับเวอร์ชัน 2.6)	172
OLYMPUS Capture (ใช้งานได้กับเวอร์ชัน 1.1)	172
การตั้งค่าตั้งค้น	173

## การเพิ่มเติม/การแก้ไขจากการอัปเดตเฟิร์มแวร์เวอร์ชัน 3.0

### [📷 ถ่ายต่อเนื่องเร็ว] (9fps มีการตั้งค่า C-AF)

เนื่องจากมีการปรับปรุงเทคโนโลยีการติดตามของ C-AF (AF ต่อเนื่อง), 9fps สนับสนุนการถ่ายภาพแบบถ่ายต่อเนื่องเร็ว (📷) ด้วยการตั้งค่า C-AF

## การเพิ่มเติม/การแก้ไขจากการอัปเดตเฟิร์มแวร์เวอร์ชัน 4.0

### แสดงผลบนจอภาพเมื่อถ่ายภาพ

เพิ่มไอคอนป้องกันการสั่น การถ่ายภาพแบบเงียบและ S-OVF เพื่อแสดงบนหน้าจอบนขณะถ่ายภาพ

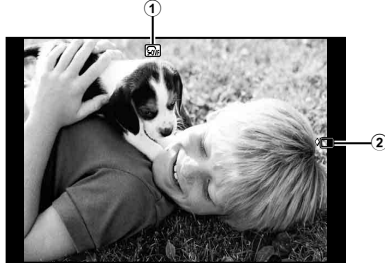

- ① S-OVF  ..... หน้า 172
- ② ป้องกันการสั่น[♣]/เงียบ[♥]..... หน้า 165

### แสดงผลบนจอภาพในโหมดภาพเคลื่อนไหว

แสดงข้อมูลการถ่ายภาพบนจอภาพในโหมดภาพเคลื่อนไหว

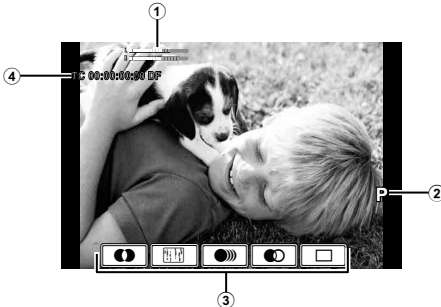

- ① เครื่องวัดระดับการบันทึก ..... หน้า 76, 100
- ② โหมดถ่ายภาพ ..... หน้า 71
- ③ เอฟเฟกต์ภาพเคลื่อนไหว..... หน้า 42
- ④ รหัสเวลา ..... หน้า 171

## ป้องกันภาพสั่น (แก้ไขการตั้งค่าภาพยนตร์)

แก้ไขฟังก์ชันป้องกันภาพสั่น (หน้า 68) สำหรับภาพเคลื่อนไหว

ภาพเคลื่อนไหว	OFF	ป้องกันภาพสั่น-ภาพเคลื่อนไหวปิด	ปิดการป้องกันภาพสั่น
	M-IS1	IS ป้องกันภาพสั่นทุกทิศทาง	กล้องถ่ายรูปใช้การแก้ไขกันสั่นที่เซ็นเซอร์ (VCM) และการแก้ไขการซูมไฟฟ้า
	M-IS2	IS ป้องกันภาพสั่นทุกทิศทาง	กล้องถ่ายรูปใช้การแก้ไขกันสั่นที่เซ็นเซอร์ (VCM) เท่านั้น ไม่ใช้การแก้ไขการซูมไฟฟ้า

[ป้องกันภาพสั่น] in เมนูถ่ายภาพ 2 ถูกย้ายไปที่เมนู (MENU → \* → )

## โหมดถ่ายภาพ (เพิ่ม [ ใต้น้ำ])

การตั้งค่า [ ใต้น้ำ] ถูกเพิ่มไปในโหมดถ่ายภาพ (หน้า 70)



ใต้น้ำ	สร้างภาพสีสดใสที่เหมาะสำหรับการถ่ายภาพใต้น้ำ
--------	--

### หมายเหตุ

- ขอแนะนำให้ตั้งค่า [ +WB] ในเมนูกำหนดเอง (MENU → \* → ) เพื่อ [ปิด] เมื่อถ่ายภาพด้วยการตั้งค่า [ ใต้น้ำ] (หน้า 98)

## โหมดการบันทึก (ภาพเคลื่อนไหว)





เปลี่ยนแปลงโหมดคุณภาพของภาพเคลื่อนไหว (หน้า 72)

- 1 ตั้งค่าปุ่มหมุนปรับโหมดเป็น 
- 2 กดปุ่ม  เพื่อแสดง Live Control และเลือกโหมดคุณภาพของภาพเคลื่อนไหวโดยใช้ปุ่มหมุนด้านหลัง



โหมดคุณภาพของภาพเคลื่อนไหว

- 3 เลือกรายการโดยใช้ปุ่มหมุนด้านหน้า
  - หากต้องการเปลี่ยนการตั้งค่าในโหมดคุณภาพของภาพ ให้กดปุ่ม **INFO** แล้วเปลี่ยนการตั้งค่าโดยใช้ปุ่มหมุนด้านหลัง

โหมดบันทึก	การประยุกต์ใช้	การตั้งค่าที่คุณสามารถเปลี่ยนแปลงได้
MOV  30p (Full HD Fine 30p)* <sup>1</sup>	การตั้งค่า 1	จำนวนเฟรม
MOV  30p (Full HD Normal 30p)* <sup>1</sup>	การตั้งค่า 2	จำนวนเฟรม
MOV  30p (HD Fine 30p)* <sup>1</sup>	การตั้งค่า 3	จำนวนเฟรม
MOV  30p (HD Normal 30p)* <sup>1</sup>	การตั้งค่า 4	จำนวนเฟรม
HD (1280×720, ภาพเคลื่อนไหว JPEG)* <sup>2</sup>	สำหรับการเล่นหรือแก้ไขบนคอมพิวเตอร์	—
SD (640×480, ภาพเคลื่อนไหว JPEG)* <sup>2</sup>	สำหรับการเล่นหรือแก้ไขบนคอมพิวเตอร์	—

\*1 รูปแบบไฟล์: MPEG-4 AVC/H.264 ไฟล์อาจมีขนาดใหญ่ถึง 4GB การถ่ายภาพเคลื่อนไหวแต่ละครั้งอาจถ่ายได้นานถึง 29 นาที

\*2 ไฟล์อาจมีขนาดใหญ่ถึง 2GB

- เมื่อตั้งค่าเอาต์พุตวิดีโอเป็น PAL, จำนวนเฟรม 30p จะเปลี่ยนเป็น 25p
- ขึ้นอยู่กับประเภทของการ์ดที่ใช้ การบันทึกอาจสิ้นสุดก่อนถึงช่วงเวลาสูงสุด

- 4 กดปุ่ม  เพื่อบันทึกการเปลี่ยนแปลง

## ถ่ายภาพแบบป้องกันการสั่น/เจี๊ยบ (ป้องกันการสั่น[♦]/เจี๊ยบ[♥])

การถ่ายภาพแบบไม่มีการสั่นที่เกิดจากการทำงานของปุ่มชัตเตอร์ (ป้องกันการสั่น [♦])

ในการป้องกันการสั่นไหวที่เกิดจากการสั่นเล็กน้อยในระหว่างการทำงานของชัตเตอร์ กล้องจะถ่ายภาพโดยใช้ชัตเตอร์แรกเป็นอิเล็กทรอนิกส์ ซึ่งใช้เมื่อถ่ายภาพด้วยเลนส์ไมโครสโคปหรือซูเปอร์เทเลโฟโต้

- 1 เลือก [ป้องกันการสั่น[♦]/เจี๊ยบ[♥]] ใน **2**เมนูถ่ายภาพ 2 แล้วกด **OK**
- 2 เลือก [ป้องกันการสั่น[♦]] แล้วกด **▶**
- 3 เลือกระยะเวลาระหว่างกดปุ่มชัตเตอร์ลงจนสุดแล้วปล่อย และกด **OK**
  - กดปุ่ม **MENU** ซ้ำๆ เพื่อออกจากเมนู
- 4 เลือก  (ถ่ายภาพแบบต่อเนื่อง/ตั้งเวลาถ่ายภาพ) บนแผงควบคุมซูเปอร์, Live Control หรือแผงควบคุมซูเปอร์ LV
- 5 เลือกรายการใดรายการหนึ่งที่มีเครื่องหมาย ♦ โดยใช้ปุ่มหมุนด้านหน้า แล้วกดปุ่ม **OK**
- 6 ถ่ายภาพ
  - เมื่อตั้งเวลารอแล้ว ปล่อยปุ่มชัตเตอร์และถ่ายภาพ
  - เมื่อความเร็วชัตเตอร์คือ 1/320 s หรือเร็วกว่า ชัตเตอร์แบบกล จะถูกใช้สำหรับการถ่ายภาพ



## การถ่ายภาพโดยไม่มีเสียงชัตเตอร์ (เงียบ[♥])

ในสถานการณ์ที่เสียงชัตเตอร์เป็นเสียงรบกวน คุณสามารถถ่ายภาพโดยไม่มีเสียงได้ การถ่ายภาพจะใช้ชัตเตอร์อิเล็กทรอนิกส์ทั้งด้านหน้าและด้านหลังเพื่อลดการสั่นไหวของกล้องถ่ายรูปขณะที่ชัตเตอร์เคลื่อนไหว เช่นเดียวกับการถ่ายภาพแบบป้องกันการสั่น

1 เลือก [ป้องกันการสั่น[♦]/เงียบ[♥]] ใน **☑**เมนูถ่ายภาพ 2 แล้วกด **OK**

2 เลือก [เงียบ[♥]] แล้วกด **▷**

3 เลือกระยะเวลาระหว่างกดปุ่มชัตเตอร์ลงจนสุดแล้วปล่อย และกด **OK**

- กดปุ่ม **MENU** ซ้ำๆ เพื่อออกจากเมนู

4 เลือก **[📷]/[⌚]** (ถ่ายภาพแบบต่อเนื่อง/ตั้งเวลาถ่ายภาพ) บนแผงควบคุมซูเปอร์, Live Control หรือแผงควบคุมซูเปอร์ LV

5 เลือกรายการใดรายการหนึ่งที่มีเครื่องหมาย ♥ โดยใช้ปุ่มหมุนด้านหน้า แล้วกดปุ่ม **OK**

6 ถ่ายภาพ

- สามารถตั้งค่าความเร็วชัตเตอร์ได้ตั้งแต่ 1/8 s จนถึง 1/16000 s และสามารถตั้งค่าความไวของ ISO ได้ตั้งแต่ ISO LOW และ 3200
- เมื่อปล่อยปุ่มชัตเตอร์ หน้าจอจะมีดออยู่สักครู่ ไม่มีเสียงชัตเตอร์ดังออกมา

### ⚠ ข้อควรระวัง

- หากวัตถุกำลังเคลื่อนไหวอาจทำให้ภาพบิดเบี้ยว
- ภาพบิดเบี้ยวอาจเกิดจากการวัดมุมการเคลื่อนไหวมากหรือแสงไฟฟลูออเรสเซนต์

## ถ่ายภาพต่อเนื่อง/ตั้งเวลาถ่ายภาพ (แก้ไข [📷]/[⌚])

[📷]/[⌚] (ถ่ายภาพต่อเนื่อง/ตั้งเวลาถ่ายภาพ) ใน **☑**เมนูถ่ายภาพ 2 ถูกย้ายไปที่ **☑**เมนูถ่ายภาพ 1

ในการตั้งค่า [📷]/[⌚] ให้เลือก [📷]/[⌚]/[📷] ใน **☑**เมนูถ่ายภาพ 1 จากนั้นเลือก [📷]/[⌚] แล้วกด **▷** (หน้า 81)



## ถ่ายคร่อม (เพิ่ม [Focus BKT])

[Focus BKT] (การถ่ายคร่อมโฟกัส) ถูกเพิ่มไปในการถ่ายคร่อม (หน้า 82)

### Focus BKT

ถ่ายภาพเป็นชุดที่ตำแหน่งโฟกัสต่างๆ การย้ายโฟกัสแบบห่างออกไปทีละก้าว กั้นจากตำแหน่งโฟกัสเริ่มต้น เลือกจำนวนภาพ [กำหนดจำนวนภาพ] เปลี่ยนระยะโฟกัสให้ใช้ [กำหนดส่วนต่างโฟกัส] และเวลาในการชาร์จไฟของแฟลชภายนอกให้ใช้ [เวลาชาร์จ] เลือกค่าที่น้อยลงสำหรับ [กำหนดส่วนต่างโฟกัส] เพื่อเปลี่ยนระยะโฟกัสให้แคบหรือเลือกค่าที่กว้างขึ้นเพื่อเปลี่ยนระยะโฟกัสให้กว้าง

กดปุ่มชัตเตอร์ลงจนสุดแล้วปล่อยทันที การถ่ายภาพจะดำเนินต่อไปจนกว่าจะครบจำนวนที่เลือกไว้หรือจนกว่ามีการกดปุ่มชัตเตอร์ลงจนสุดอีกครั้ง

- สำหรับการถ่ายภาพด้วยแฟลช ปรับความเร็วชัตเตอร์ไว้ที่ 1/13 วินาทีหรือช้ากว่านี้
- การถ่ายคร่อมโฟกัสไม่สามารถใช้ได้กับเลนส์เชื่อมต่อที่ไม่เป็นไปตามสามในสี่ส่วนของมาตรฐาน
- การถ่ายคร่อมโฟกัสจะสิ้นสุดลง ถ้าปรับการซูมหรือโฟกัสขณะถ่ายภาพ
- การถ่ายภาพจะสิ้นสุดลงเมื่อโฟกัสเป็นอินฟินิตี้



## โฟกัสซ้อน

การถ่ายภาพ 8 เฟรมโดยมีการเปลี่ยนจุดโฟกัสเล็กน้อยโดยอัตโนมัติในแต่ละเฟรมและรวมเข้าด้วยกันเพื่อสร้างภาพที่มีจุดโฟกัสที่กว้างจากใกล้ไปถึงไกล

- 1 เลือก [ถ่ายพร้อม] ใน เมนูถ่ายภาพ 2 แล้วกด
- 2 เลือก [เปิด] แล้วกด
- 3 เลือก [Focus BKT] แล้วกด
- 4 เลือก [เปิด] แล้วกด
- 5 เลือก [โฟกัสซ้อน] แล้วกด

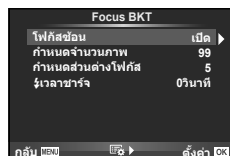

- 6 เลือก [เปิด] แล้วกด

### 7 ถ่ายภาพ

- การถ่ายภาพ 8 เฟรมในครั้งเดียวโดยมีการเปลี่ยนจุดโฟกัสเล็กน้อยโดยอัตโนมัติจากจุดโฟกัสครั้งแรก
- ภาพที่ประกอบกันหลายภาพจะไม่ถูกบันทึก ถ้าการดำเนินการประกอบภาพล้มเหลว
- การถ่ายภาพจะสิ้นสุดลง ถ้าปรับการซูมหรือโฟกัสขณะถ่ายภาพ

#### ข้อควรระวัง

- มุมการแสดงผลภาพที่ประกอบกันหลายภาพจะแคบ

#### หมายเหตุ

- สำหรับเลนส์ที่ใช้งานได้กับ [โฟกัสซ้อน] โปรดดูที่เว็บไซต์ทางการของ Olympus

## ถ่ายภาพแบบคั่นเวลา (เพิ่ม [ตั้งค่าภาพยนตร์])

[ตั้งค่าภาพยนตร์] ถูกเพิ่มในการถ่ายภาพแบบคั่นเวลา (หน้า 85)

<b>ตั้งค่าภาพยนตร์</b>	[รายละเอียดภาพเคลื่อนไหว]: เลือกขนาดสำหรับรายละเอียดภาพเคลื่อนไหวแบบคั่นเวลา [จำนวนเฟรม]: เลือกจำนวนเฟรมสำหรับภาพเคลื่อนไหวแบบคั่นเวลา
------------------------	---

[การตั้งค่าคั่นเวลา] in เมนูถ่ายภาพ 2 ถูกย้ายไปที่ เมนูถ่ายภาพ 1 ในการตั้งค่าถ่ายภาพแบบคั่นเวลา ให้เลือก [//] ใน เมนูถ่ายภาพ 1 จากนั้นเลือก [การตั้งค่าคั่นเวลา] และกด

#### ข้อควรระวัง

- เอาต์พุต HDMI ไม่สามารถใช้งานได้กับการถ่ายภาพเคลื่อนไหวที่เลือก [4K] สำหรับ [ตั้งค่าภาพยนตร์] > [รายละเอียดภาพเคลื่อนไหว]
- ขึ้นอยู่กับระบบของคุณ คุณอาจไม่สามารถดูภาพเคลื่อนไหว [4K] บนคอมพิวเตอร์ โปรดดูข้อมูลเพิ่มเติมที่เว็บไซต์ OLYMPUS

## การชดเชยคีย์สโตน

[ชดเชยคีย์สโตน] ใน เมนูถ่ายภาพ 1 ถูกย้ายไปที่ เมนูถ่ายภาพ 2 (หน้า 86)



## การบันทึกเสียงภาพเคลื่อนไหวด้วยการใช้เครื่องบันทึก IC

คุณสามารถบันทึกเสียงภาพเคลื่อนไหวได้ด้วยการใช้เครื่องบันทึก IC เชื่อมต่อเครื่องบันทึก IC เข้ากับช่องเสียบไมโครโฟน ใช้สายประเภทไม่มีตัวต้านทานสำหรับการเชื่อมต่อ

ตั้งค่า [ระดับเสียงบันทึกของกล้อง] ภายใต้ [ลิงก์เครื่องบันทึก PCM] ในเมนูกำหนดเอง (MENU → → ) ว่างล่วงหน้า (หน้า 171)

### การบันทึกเสียงภาพเคลื่อนไหวด้วยการใช้เครื่องบันทึก IC LS-100 ของ OLYMPUS

หากใช้เครื่องบันทึก IC LS-100 ของ OLYMPUS สำหรับการบันทึกเสียงภาพเคลื่อนไหว คุณสามารถบันทึกสเตอริโอและเริ่ม/สิ้นสุดการบันทึกเสียงได้ด้วยการเปิดหรือปิดใช้งานบนกล้องถ่ายรูป ตั้งค่า [สเลทโทน] และ [ลิงก์ บันทึก] ภายใต้ [ลิงก์เครื่องบันทึก PCM] เป็น [เปิด] ในเมนูกำหนดเอง (MENU → → ) ว่างล่วงหน้า (หน้า 171)

อัปเดตเฟิร์มแวร์ของ LS-100 เป็นเวอร์ชันล่าสุดก่อนใช้ฟังก์ชันนี้

- 1 เชื่อมต่อ LS-100 เข้ากับพอร์ต USB และช่องเชื่อมต่อไมโครโฟน
  - เมื่อเชื่อมต่อ LS-100 กับพอร์ต USB แล้ว จะปรากฏข้อความขึ้นเพื่อให้คุณเลือกประเภทการเชื่อมต่อ เลือก [เครื่องบันทึก PCM] หากไม่มีกล่องข้อความปรากฏขึ้น ให้เลือก [อัตโนมัติ] สำหรับ [โหมด USB] (หน้า 96) ในเมนูกำหนดเอง
- 2 เริ่มบันทึกภาพเคลื่อนไหว
  - LS-100 จะเริ่มบันทึกเสียงไปพร้อมๆ กัน
  - ในการบันทึกสเตอริโอ ให้กดค้างที่
- 3 สิ้นสุดการบันทึกภาพเคลื่อนไหว
  - LS-100 จะสิ้นสุดการบันทึกเสียงไปพร้อมๆ กัน

#### หมายเหตุ

- ศึกษาเอกสารที่ใหม่กับ LS-100 ด้วย

## การตั้งค่าพิกัด (ปรับสี/ความเข้ม)

สามารถปรับสีและความเข้มของสีสำหรับแสดงผลการพิกัดของ [MF ช่วยปรับ] ได้ กดปุ่ม **INFO** เพื่อเปลี่ยนสีและความเข้มเมื่อเปิดใช้การพิกัด (หน้า 102) และคุณยังสามารถตั้งค่าจาก [การตั้งค่าพิกัด] ในเมนูกำหนดเอง (MENU → → ) (หน้า 170)

### AF/MF

การตั้งค่าต่อไปนี้ถูกเพิ่มไปในเมนูกำหนดเอง (MENU → → ) (หน้า 93)

#### เพิ่ม [MF Clutch]

ตัวเลือก	คำอธิบาย	
<b>MF Clutch</b>	เมื่อตั้งค่าเป็น [ปิดการใช้งาน] การโฟกัสคลัตช์แบบปรับเองหรือการโฟกัสด้วยตัวเองโดยใช้โฟกัสแบบป้อนจะไม่พร้อมใช้งานในการโฟกัสด้วยตนเอง ให้ในช่วงแหวนโฟกัสโดยหมุนวงแหวนโฟกัสไปข้างหน้า <ul style="list-style-type: none"> <li>• อัปเดตเฟิร์มแวร์ให้เป็นเวอร์ชันล่าสุดเพื่อใช้งานฟังก์ชันนี้</li> </ul>	130

## 📷 กดย้าย/ 📷

การตั้งค่าต่อไปนี้ถูกเพิ่มไปในเมนูกำหนดเอง (MENU → 📷 → 📷) (หน้า 94)

เพิ่ม [📷 L fps], [📷 H fps] และ [ป้องกันภาพสั่น]

ตัวเลือก	คำอธิบาย	📷
📷 L fps	เลือกอัตราเฟรมล่วงหน้าสำหรับการถ่ายภาพแบบเรียบ ตัวเลขที่แสดงคืออัตราสูงสุดโดยประมาณ	57, 166
📷 H fps		
ป้องกันภาพสั่น	ย้ายตัวเลือกจาก 📷 เมนูถ่ายภาพ 2	—

## 📷 Disp/ 📷)/PC

แก้ไข/เพิ่มการตั้งค่าต่อไปนี้ในเมนูกำหนดเอง (MENU → 📷 → 📷) (หน้า 95)

แก้ไข [📷/ตั้งค่าคำแนะนำ], [Live View Boost], [ขยายช่วงไดนามิก LV] และ [การตั้งค่าพิกัด]

ตัวเลือก	คำอธิบาย	📷
📷/ตั้งค่าคำแนะนำ	เลือกข้อมูลที่แสดงเมื่อกดปุ่ม <b>INFO</b> [📷 ค่าแนะนำ]: เลือกข้อมูลที่แสดงเมื่อเล่นเฟรมทั้งหมด [LV-Info]: เลือกข้อมูลที่แสดงเมื่อกดกล้องถ่ายรูปอยู่ในโหมดถ่ายภาพ [กำหนดเอง1] และ [กำหนดเอง2] [📷 การตั้งค่า]: เลือกข้อมูลที่แสดงในดัชนีและการเล่นปฏิทิน	109
Live View Boost	ถ่ายภาพขณะที่กำลังตรวจสอบวัตถุแม้จะอยู่ในสภาวะแสงน้อยในโหมด <b>M</b> คุณสามารถใช้ค่านี้นเมื่อถ่ายพร้อมกันหลอดไฟ/จับเวลาหรือไลฟ์คอมโพสิต [เปิด1]: จัดลำดับความราบรื่นของการแสดงผล [เปิด2]: จัดลำดับการมองเห็นภาพในสภาวะมืดซึ่งจะทำให้การตอบสนองต่อการทำงานของปุ่มบนกล้องถ่ายรูปช้าลง	—
ขยายช่วงไดนามิก LV	[ขยายช่วงไดนามิก LV] ถูกเปลี่ยนเป็น [S-OVF]	172
การตั้งค่าพิกัด	คุณสามารถเปลี่ยนสีและความเข้มของการเน้นขอบ	—

เพิ่ม [เรียกดูเมนู]

ตัวเลือก	คำอธิบาย	📷
เรียกดูเมนู	ตั้งค่าเป็น [เรียกดู] เพื่อแสดงเคอร์เซอร์ที่ตำแหน่งสุดท้ายของการทำงานเมื่อแสดงเมนู ตำแหน่งเคอร์เซอร์จะคงอยู่อย่างนั้นแม้ว่าคุณจะปิดกล้องถ่ายรูป	—

## Exp/ /ISO

แก้ไขการตั้งค่าต่อไปนี้ในเมนูกำหนดเอง (MENU → \* → 13) (หน้า 96)

### แก้ไข [ป้องกันการสั่น (♦)]

ตัวเลือก	คำอธิบาย	
ป้องกันการสั่น (♦)	[ป้องกันการสั่น (♦)] ถูกเปลี่ยนเป็น [ป้องกันการสั่น (♦)] ใน * เมนูถ่ายภาพ 2	165

### ภาพเคลื่อนไหว

การตั้งค่าต่อไปนี้ถูกเพิ่มในเมนูกำหนดเอง (MENU → \* → 14) (หน้า 100)

[ลิงก์เครื่องบันทึก PCM ๑], [การตั้งค่ารหัสเวลา], [ตั้งค่าคำแนะนำ] และเพิ่ม [ฟังก์ชันชัตเตอร์]

ตัวเลือก	คำอธิบาย	
ลิงก์เครื่องบันทึก PCM ๑	[ระดับเสียงบันทึกของกล้อง]: เมื่อตั้งค่าเป็น [ปิดการใช้งาน] การตั้งค่าการบันทึกเสียงในกล้องถ่ายรูปจะถูกปิด และการตั้งค่าในเครื่องบันทึก IC จะถูกนำมาใช้ในการบันทึกเสียงภาพเคลื่อนไหว [สเลทไทย]: เลือก [เปิด] เพื่อเปิดการสร้างสเลทไทย [ชิ่งส์ ๑] บันทึก: เมื่อตั้งค่าเป็น [เปิด] เครื่องบันทึก IC จะเริ่มต้น/สิ้นสุดการบันทึกเสียงพร้อมๆ กับที่กล้องถ่ายรูปเริ่ม/สิ้นสุดการบันทึกภาพเคลื่อนไหว	169
การตั้งค่ารหัสเวลา	ตั้งค่ารหัสเวลาให้บันทึกเมื่อถ่ายภาพเคลื่อนไหว [โหมดรหัสเวลา]: ตั้งค่า [ลดเฟรม] (ลดเฟรม) เพื่อบันทึกรหัสเวลาที่ถูกต้องสำหรับข้อผิดพลาดเกี่ยวกับเวลาการบันทึกและ [ไม่ลดเฟรม] (ไม่ลดเฟรม) เพื่อบันทึกรหัสเวลาที่ไม่ถูกต้อง [นับ]: ตั้งค่าเป็น [นับเมื่อบันทึก] เพื่อใช้รหัสเวลาเมื่อมีการบันทึกเท่านั้น และ [นับตลอด] เพื่อใช้รหัสเวลาแม้ว่าจะหยุดการบันทึกแล้ว รวมถึงเมื่อปิดกล้องถ่ายรูป [เวลาเริ่ม]: ตั้งค่าเวลาเริ่มสำหรับรหัสเวลา ตั้งค่า [เวลาปัจจุบัน] เพื่อตั้งรหัสเวลาเฟรมปัจจุบันเป็น 00 ในการตั้งค่าเป็น 00:00:00:00 ให้เลือก [รีเซ็ต] คุณสามารถตั้งค่ารหัสเวลาโดยใช้ [ปุ่มอง] ได้ด้วย จะไม่มีการบันทึกรหัสเวลากับการถ่ายภาพเคลื่อนไหว JPEG ใน *HD* หรือ *SD*	—
ตั้งค่าคำแนะนำ	คุณสามารถเลือกเนื้อหาของข้อมูลที่แสดงในหน้าจอการบันทึกภาพเคลื่อนไหวได้ ในการซ่อนรายการ ให้เลือกรายการและกด * เพื่อล้างเครื่องหมายถูก	—
ฟังก์ชันชัตเตอร์	ในโหมดภาพเคลื่อนไหว ตัวเลือกปุ่มชัตเตอร์ต่อไปนี้จะพร้อมใช้งาน [mode1]: ใช้ปุ่มชัตเตอร์เพื่อถ่ายภาพนิ่ง [mode2]: กดปุ่มชัตเตอร์ลงจนสุดเพื่อเริ่มและหยุดการบันทึกภาพเคลื่อนไหว ใน mode2 คุณจะไม่สามารถควบคุมการบันทึกโดยใช้ปุ่ม *	—

## 📷 EVF ในตัว

แก้ไข/เพิ่มการตั้งค่าต่อไปนีในเมนูกำหนดเอง (MENU → 🌐 → 📷) (หน้า 100)

แก้ไข [📷 ตั้งค่าคำแนะนำ]

ตัวเลือก	คำอธิบาย	📷
📷 ตั้งค่าคำแนะนำ	สามารถใช้ช่องมองภาพแสดงฮิสโตแกรมรวมทั้งแสงสว่างจำและเงามืด ได้เช่นเดียวกับจอภาพ เลือกข้อมูลที่จะแสดงใน [กำหนดเอง1] และ [กำหนดเอง2] ใช้ได้เมื่อเลือก [รูปแบบ 1] หรือ [รูปแบบ 2] สำหรับ [รูปแบบ EVF ในตัว]	—

## เพิ่ม [S-OVF]

ตัวเลือก	คำอธิบาย	📷
S-OVF	เลือก [เปิด] เพื่อแสดงช่องมองภาพคล้ายคลึงกับช่องมองภาพแบบออปติคัล การเลือก [S-OVF] ทำให้มีรายละเอียดในเงาแสงเพื่อให้มองเห็นง่าย <ul style="list-style-type: none"><li>📷 แสดงในช่องมองภาพเมื่อ [S-OVF] เริ่มทำงาน</li><li>ไม่สามารถปรับการตั้งค่าการแสดงผลได้ เช่น สมดุลสีขาว การชดเชยค่ารับแสง และโหมดถ่ายภาพ</li></ul>	—

## ฟังก์ชันปุ่ม

แก้ไข/เพิ่มการตั้งค่าของฟังก์ชันปุ่มต่อไปนี (MENU → 🌐 → 📷 → [ฟังก์ชันปุ่ม]) (หน้า 103)

📷 (การชดเชยคีย์สโตน)	กดปุ่มหนึ่งครั้งเพื่อแสดงตัวเลือกการชดเชยคีย์สโตนและกดอีกครั้งเพื่อบันทึกการเปลี่ยนแปลงแล้วออก ในการถ่ายภาพปกติอีกครั้ง ให้กดค้างที่ปุ่มที่เลือก
S-OVF	กดปุ่มเพื่อแสดงช่องมองภาพคล้ายคลึงกับช่องมองภาพแบบออปติคัล 📷 จะแสดงในช่องมองภาพ กดปุ่มอีกครั้งเพื่อสิ้นสุด [S-OVF]

- 📷 (S-OVF) จะถูกเพิ่มไปใน [หลายฟังก์ชัน] อีกด้วย
- ไม่สามารถตั้งค่า [S-OVF] ในโหมด iAuto (iAUTO), โหมดฟิลเตอร์พิเศษ (ART), โหมดภาพ (SCN), โหมด PHOTO STORY และโหมดภาพเคลื่อนไหว (AF)

## OI.Share (สามารถใช้งานได้กับเวอร์ชัน 2.6)

สนับสนุน OI.Share เวอร์ชัน 2.6

## OLYMPUS Capture (สามารถใช้งานได้กับเวอร์ชัน 1.1)

สนับสนุน OLYMPUS Capture เวอร์ชัน 1.1

หากกล้องเชื่อมต่อกับคอมพิวเตอร์ผ่านทางพอร์ต USB คุณสามารถถ่ายภาพ เปลี่ยนการตั้งค่าการถ่ายภาพได้จากระยะไกล และถ่ายโอนภาพจากกล้องไปยังพีซีได้โดยใช้ OLYMPUS Capture

## การตั้งค่าเริ่มต้น

การตั้งค่าเริ่มต้นสำหรับฟังก์ชันใหม่ๆ และการตั้งค่าเริ่มต้นที่ได้รับการแก้ไขมีดังนี้

\*1: สามารถเพิ่มไป [Myset]

\*2: สามารถกู้คืนค่าที่ตั้งค่าได้ด้วยเลือก [ทั้งหมด] เพื่อ [รีเซ็ต]

\*3: สามารถกู้คืนค่าที่ตั้งค่าได้ด้วยเลือก [พื้นฐาน] เพื่อ [รีเซ็ต]

### 📷 เมนูถ่ายภาพ

แท็บ	ฟังก์ชัน		ค่าเริ่มต้น	*1	*2	*3	🔍												
๑	⏪	ภาพเคลื่อนไหว	MOV/FHD 30p	✓	✓	✓	163												
		การตั้งค่าช่วงเวลา	ปิด																
		<table border="1"> <tr> <td>ตั้งค่า ภาพยนตร์</td> <td>รายละเอียด ภาพเคลื่อนไหว</td> <td>FullHD</td> <td></td> <td>✓</td> <td>✓</td> <td>168</td> </tr> <tr> <td></td> <td>จำนวนเฟรม</td> <td>10fps</td> <td></td> <td></td> <td></td> <td></td> </tr> </table>	ตั้งค่า ภาพยนตร์	รายละเอียด ภาพเคลื่อนไหว	FullHD		✓	✓	168		จำนวนเฟรม	10fps							
ตั้งค่า ภาพยนตร์	รายละเอียด ภาพเคลื่อนไหว	FullHD		✓	✓	168													
	จำนวนเฟรม	10fps																	
๒	📷/📷/📷	Focus BKT	ปิด	✓	✓	✓	167												
		โฟกัสซ้อน	ปิด	✓	✓	✓	168												
		กำหนดจำนวนภาพ	99	✓	✓	✓	167												
		กำหนดส่วนต่างโฟกัส	5	✓	✓	✓	167												
		⚡ เวลาซาร์จ	0 วินาที	✓	✓		167												
		ชดเชยคีย์สโตน	ปิด			✓	✓	168											
ป้องกันการสั่น[⬆️]/ เจ็บบ[⬇️]	ป้องกันการสั่น[⬆️]	เปิด (0 วินาที)				165													
	เจ็บบ[⬇️]	เปิด (0 วินาที)	✓	✓															

### 🔧 เมนูกำหนดเอง







แท็บ	ฟังก์ชัน		ค่าเริ่มต้น	*1	*2	*3	🔍		
๓	📷	AF/MF							
		MF Clutch	เปิดใช้งาน	✓	✓	✓	169		
	📷	📷/📷	กดถ่าย/📷						
			♥️📷 L fps	5fps	✓	✓	✓	170	
			♥️📷 H fps	11fps	✓	✓	✓		
			ป้องกันการสั่น	ภาพเคลื่อนไหว	M-IS1	✓	✓	✓	163
	📷	📷/📷/📷/PC	▶️ คำแนะนำ	ภาพเท่านั้น, ทั้งหมด	✓	✓	✓	109	
			📷/ตั้งค่าคำแนะนำ	LV-Info	ภาพเท่านั้น, กำหนดเอง1 (📷), กำหนดเอง2 (ระดับการปรับ)	✓	✓		
			📷 การตั้งค่า	📷25, ปฏิทิน	✓	✓			

แท็บ	ฟังก์ชัน		ค่าตั้งต้น	*1	*2	*3		
๘	Live View Boost	เลือกค่าแสงเอง	เปิด1				170	
		BULB/TIME	เปิด2					
		Live Composite	ปิด	✓	✓	✓		
		อื่นๆ	ปิด					
	การตั้งค่าพิกัด	สีพิกัด	สีขาว				170	
		ความเข้มสี	มาตรฐาน	✓	✓			
		ปรับความสว่างภาพ	เปิด					
	เรียกดูเมนู		เรียกดู		✓		170	
	<b>๙ ภาพเคลื่อนไหว</b>							
	ฟังก์ชันเครื่องบันทึก PCM	ระดับเสียงบันทึกของกล้อง	เปิดใช้งาน				171	
สเลทโทน		ปิด		✓				
ซิงค์  บันทึก		ปิด						
การตั้งค่ารหัสเวลา	โหมดรหัสเวลา	ลดเฟรม		✓		171		
	นับ	นับเมื่อบันทึก		✓				
	เวลาเริ่ม	—						
ตั้งค่าคำแนะนำ		เปิดทั้งหมด		✓		171		
ฟังก์ชันขีดเดอรั		mode1		✓		171		
<b>๑๐ EVF ในตัว</b>								
ตั้งค่าคำแนะนำ		ข้อมูลพื้นฐาน, กำหนดเอง1 () , กำหนดเอง2 (ระดับการปรับ)		✓	✓		172	
S-OVF		ปิด		✓	✓	✓	172	

# ดัชนี

## สัญลักษณ์

 (เลือกภาษา)..... 91
 เมนู แสดงภาพ ..... 91
 (AF พื้นที่) ..... 54
 ตั้งค่าปกติ ..... 93
 โฟกัสใบหน้า..... 55, 93
 ..... 81, 166
 ป้องกันภาพลั่น..... 94
 H fps..... 94
 L fps ..... 94
 H fps..... 170
 L fps ..... 170
 /ตั้งค่าคำแนะนำ..... 95, 170
 ตั้งค่าคำแนะนำ ..... 100, 172
 /ตั้งค่าควบคุม ..... 95
 ค่าขาวสด..... 97
 X-Sync..... 97
 RC Mode ..... 135
 +WB ..... 98
 ..... 97
 ระดับการเตือน..... 101
 (มุมมองในหน้า/มาโครในหน้า).... 103
 (แสดงดัชนี)..... 63
 (ดูภาพระยะใกล้) ..... 63
 (โหมดภาพเคลื่อนไหว) ..... 42
 ตั้งค่าคำแนะนำ ..... 171
 ฟังก์ชันชัตเตอร์..... 171
 โหมด..... 100
 (ลบภาพเดียว)..... 33
 (เลือกภาพ) ..... 33
 (ป้องกันข้อมูลภาพ) ..... 32, 66
 ใช้แสงสีอุ่น ..... 98
 (หมุนภาพ)..... 88
 ตั้งค่า ..... 98
 (เสียงบีบ)..... 96
 (บันทึกเสียง)..... 66

 จำกัดระดับเสียง..... 100
 (ปรับความสว่างหน้าจอ)..... 91
 (สไลด์โชว์)..... 67
 ฟังก์ชันค้นปรับ ..... 94
 ..... 96
 ล็อค ..... 96

## A

<b>A</b> (โหมดกำหนดรูรับแสง)..... 39
AEL/AFL ..... 93, 102
AEL รัศมี ..... 97
AF ตลอดเวลา ..... 93
AF แสงไฟ ..... 93
AF โหมด ..... 75, 93
<b>ART</b> (โหมดอาร์ทฟิลเตอร์) ..... 44

## B

BULB..... 41
--------------

## E

Eye-Fi..... 101
-----------------

## F

Focus BKT ..... 167
---------------------

## H

HDMI_UI ..... 95
HDR ..... 60

## I

<b>IAUTO</b> (โหมด iAuto) ..... 18, 22, 26
ISO ..... 59, 97
ISO อัตโนมัติ ..... 97

## L

Live BULB ..... 97
Live Control ..... 30
Live Guide ..... 28, 103
Live TIME ..... 97
LIVE TIME ..... 41
Live View Boost..... 95, 170

## M

M (ถ่ายภาพกำหนดเอง).....	41
MF .....	103
MF Clutch .....	169
MTP .....	122
My OLYMPUS PENPAL .....	114

## O

OI.Share.....	172
OLYMPUS Capture .....	172
OLYMPUS PENPAL Album .....	115
OLYMPUS PENPAL Share.....	113, 114

## P

P (ถ่ายภาพตามโปรแกรม).....	38
----------------------------	----

## R

RIs ลำดับ C .....	94
RIs ลำดับ S.....	94

## S

S (ถ่ายภาพกำหนดความเร็วชัตเตอร์).....	40
S-OVF .....	172
Sleep.....	16, 96

## W

WB.....	58, 98
---------	--------

## ก

กดชัตเตอร์ครั้งหนึ่งเปิด IS.....	94
การเชื่อมต่อกับสมาร์ตโฟน .....	90
การตั้ง dpi .....	99
การตั้งค่า Wi-Fi.....	92
การตั้งค่าคั่นเวลา.....	85, 168
การตั้งค่าคอมโพสิต .....	97
การตั้งค่ารหัสเวลา .....	171
การตั้งค่าพิกัด .....	96, 170
การตั้งค่าซิสโตแกรม .....	95
การถ่ายภาพ Live Composite .....	41
การถ่ายภาพแบบเงียบ .....	166
การถ่ายภาพแบบป้องกันการสั่น .....	165
เก็บข้อมูล .....	122
แก้ไข JPEG.....	89

แก้ไขชื่อไฟล์.....	99
แก้ไขภาพ RAW .....	88

## ข

ขนาดสำเนาภาพ.....	115
-------------------	-----

## ค

ควบคุมความเข้มแสงแฟลช  .....	73
ควบคุมแสงจ้าและเงามืด .....	51
ความเร็วชัตเตอร์อิเล็กทรอนิกส์ .....	101
คัดลอกทั้งหมด .....	115
คำแนะนำโหมด .....	95

## จ

จอภาพ BULB/TIME .....	97
-----------------------	----

## ช

ชดเชยคีย์สโตน.....	86, 168
ชดเชยเงาแสง .....	98
ช็ค่าที่ปรับ .....	94
ชื่อไฟล์ .....	99
ใช้หน่วยความจำ.....	115

## ซ

เซ็ท ISO อัตโนมัติ.....	97
-------------------------	----

## ด

ดีจิตอลเทลคอนเวอร์เตอร์ .....	86, 104
ดูภาพเคลื่อนไหว .....	65
ดูภาพบันทึก .....	91
ตั้งค่าการ์ด .....	78
ตั้งค่าลิขสิทธิ์ .....	99
ตั้งค่าวันที่/เวลา  .....	17
ตั้งค่าหน้าจอสัมผัส.....	101
ตั้งค่าโหมดภาพ .....	95
ตั้งลำดับ .....	99
ตั้งเวลาถ่าย BULB/TIME.....	97

## ถ

ถ่ายคร่อม.....	82
ถ่ายหลายภาพ  .....	84



<b>ท</b>	
ทั้งหมด [WBZ].....	98
เทคโนโลยีคอมพิวเตอร์ภาพเคลื่อนไหว.....	43
<b>น</b>	
นับพิกเซล.....	98
<b>ป</b>	
ปรับ EVF .....	115
ปรับค่ารับแสง .....	101
ปรับฟังก์ชัน .....	94
ป้องกันการสั่น [♦] .....	97
ป้องกันการภาพสั่น.....	68, 170
ป้องกันการภาพสั่นที่เลนส์ .....	94
ปุ่ม <b>INFO</b> .....	37, 51, 62
<b>ผ</b>	
แผงควบคุมพิเศษ .....	24
แผงควบคุมพิเศษ LV.....	107
<b>พ</b>	
พรีนท์ .....	117
พิกเซลแมบปิ้ง .....	145
<b>ฟ</b>	
ฟังก์ชันปุ่ม .....	94
ฟังก์ชันแป้นเลือกโหมด.....	94
ฟิล์มเก่า.....	43
ฟิวลไดโอรันนอยส์ .....	97
เฟิร์มแวร์.....	91
โฟกัส BULB/TIME .....	93
โฟกัสชอน .....	168
ไฟจอ LCD.....	96
<b>ภ</b>	
ภาพเคลื่อนไหว๑.....	76, 100
ภาพชอน .....	90
<b>ม</b>	
มุมมองภาพ .....	71

<b>ร</b>	
ระดับ ISO .....	97
ระดับการปรับ .....	101
ระดับค่า EV .....	96
ระดับเสียงบันทึก .....	100
รีเซ็ต/Myset.....	79
รีเซ็ตเลนส์.....	93
เรียกดูเมนู .....	170
<b>ล</b>	
ลิงก์เครื่องบันทึก PCM ๑ .....	171
ลดนอยส์.....	96
ลดภาพกะพริบ .....	96
ลบค่าป้องกัน .....	90, 115
ลบภาพ RAW+JPEG.....	99
ลบภาพที่เลือก .....	33
ลบเร็ว .....	99
<b>ว</b>	
วงแหวนโฟกัส.....	93
วัดค่า .....	74
วิดีโอเอาท์ .....	95
<b>ส</b>	
สมุดที่อยู่ .....	114
สั่งพิมพ์ภาพ ๑.....	116
สัดส่วนภาพ.....	71
สีซีเปีย .....	98
แสดงเส้นตาราง.....	95
<b>ห</b>	
หน้าต่างเวลาสั้นชัตเตอร์ .....	94
หมุน .....	66
หลายฟังก์ชัน.....	23, 104
โหมด USB.....	96
โหมดถ่ายภาพ .....	70, 80
โหมดภาพพิเศษ LV .....	95
โหมดบันทึก (ภาพเคลื่อนไหว).....	72, 164
<b>อ</b>	
อาร์ตเฟด .....	43
เอคโคครั้งเดียว .....	43
เอคโคหลายครั้ง .....	43

## **OLYMPUS (Thailand) CO., LTD.**

บริษัท โอลิมปัส (ประเทศไทย) จำกัด  
23/112 อาคารสรชัย ชั้น 27 ซอยสุขุมวิท 63 (เอกมัย)  
ถนนสุขุมวิท แขวงคลองตันเหนือ เขตวัฒนา  
กรุงเทพมหานคร 10110 ประเทศไทย  
โทรศัพท์: (66) 2-787-8200